

Документ подписан простой электронной подписью
Информация о владельце:
ФИО: Наумов Станислав Сергеевич
Должность: директор
Дата подписания: 16.11.2023 16:11:38
Уникальный программный ключ:
bfe1b4e230ffcd886bf80f5b49f378a82cbd36ca

Автономная некоммерческой организации среднего профессионального образования «Северо-Кавказский медицинский колледж»

**Фонд оценочных средств по дисциплине
ОГСЭ. 01. Основы философии
Для специальности:
33.02.01 Фармация**

Фонд оценочных средств разработан на основе рабочей программы дисциплины ОГСЭ. 01. Основы философии и в соответствии с Федеральным государственным образовательным стандартом среднего профессионального образования по специальности 33.02.01 Фармация, утверждённым приказом Министерства образования и науки Российской Федерации от 12 мая 2014 г. № 501

Ставрополь

Фонд оценочных средств предназначен для контроля качества обучения студентов специальности 33.02.01 Фармация, базовая подготовка очная форма получения образования по дисциплине ОГСЭ. 01. Основы философии

Организация – разработчик: Автономная некоммерческая организация среднего профессионального образования «Северо-Кавказский медицинский колледж»

СОДЕРЖАНИЕ

		стр.
1	ПАСПОРТ ФОНДА ОЦЕНОЧНЫХ СРЕДСТВ	4
2	ОЦЕНКА ОСВОЕНИЯ ДИСЦИПЛИНЫ	8

1. ПАСПОРТ ФОНДА ОЦЕНОЧНЫХ СРЕДСТВ

Фонд оценочных средств предназначен для текущего контроля и промежуточной аттестации образовательных достижений обучающихся, освоивших дисциплину ОГСЭ. 01. Основы философии по программе подготовки специалистов среднего звена по специальности 33.02.01 Фармация, базовая подготовка очная форма получения образования.

Оценивание и контроль сформированности компетенций осуществляется с помощью текущего контроля успеваемости и промежуточной аттестации.

Текущий контроль успеваемости и промежуточная аттестация проводятся в соответствии с Положением о проведении текущего контроля успеваемости и промежуточной аттестации студентов Автономной некоммерческой организации среднего профессионального образования «Северо-Кавказский медицинский колледж»

В результате освоения дисциплины ОГСЭ. 01. Основы философии обучающийся должен

уметь:

- ориентироваться в общих философских проблемах бытия, познания, ценностей, свободы и смысла жизни как основах формирования культуры гражданина и будущего специалиста;

знать:

- основные категории и понятия философии;
- роль философии в жизни человека и общества;
- основы философского учения о бытии;
- сущность процесса познания;
- основы научной, философской и религиозной картин мира;
- об условиях формирования личности, свободе и ответственности за сохранение жизни, культуры, окружающей среды;
- о социальных и этических проблемах, связанных с развитием и использованием достижений науки, техники и технологий.

1.1. ОК, которые актуализируются при изучении дисциплины:

ОК 1. Понимать сущность и социальную значимость своей будущей профессии, проявлять к ней устойчивый интерес.

ОК 2. Организовывать собственную деятельность, выбирать типовые

методы и способы выполнения профессиональных задач, оценивать их выполнение и качество.

ОК 3. Принимать решения в стандартных и нестандартных ситуациях и нести за них ответственность.

ОК 4. Осуществлять поиск и использование информации, необходимой для эффективного выполнения профессиональных задач, профессионального и личностного развития.

ОК 5. Использовать информационно-коммуникационные технологии в профессиональной деятельности.

ОК 6. Работать в коллективе и команде, эффективно общаться с коллегами, руководством, потребителями.

ОК 7. Брать на себя ответственность за работу членов команды (подчиненных), за результат выполнения заданий.

ОК 8. Самостоятельно определять задачи профессионального и личностного развития, заниматься самообразованием, осознанно планировать и осуществлять повышение квалификации.

ОК 9. Ориентироваться в условиях смены технологий в профессиональной деятельности.

ОК 10. Бережно относиться к историческому наследию и культурным традициям народа, уважать социальные, культурные и религиозные различия.

ОК 11. Быть готовым брать на себя нравственные обязательства по отношению к природе, обществу и человеку.

ОК 12. Вести здоровый образ жизни, заниматься физической культурой и спортом для укрепления здоровья, достижения жизненных и профессиональных целей.

**Виды контроля и аттестации, формы оценочных средств
по учебной дисциплине. Основы философии**

№ п/п	Контролируемые разделы (темы) дисциплины*	Вид оценочного контроля	Проверяемые У,З	Формируемые ОК и ПК (или ее части)	Наименование оценочного средства
1	Тема 1. Природа и форма философского знания. Значение философии	Текущий контроль	З 1;	ОК 1, 2, 3, 4, 5, 6, 7, 8, 9, 10, 11, 12.	Выполнение оценочного задания
2	Тема 2. История философии	Текущий контроль	З1;З2;	ОК 1, 2, 3, 4, 5, 6, 7, 8, 9, 10, 11, 12.	Выполнение оценочного задания
3	Тема 3. Основные проблемы философии	Текущий контроль	У 1 З1;З2; З 3	ОК 1, 2, 3, 4, 5, 6, 7, 8, 9, 10, 11, 12.	Фонд тестовых заданий
4	Тема 4. Человек и его свойства как предмет философии	Текущий контроль	У 1 З1;З2; З3;З4;З 6;	ОК 1, 2, 3, 4, 5, 6, 7, 8, 9, 10, 11, 12.	Фонд тестовых заданий
5	Тема 5. Философия общества	Текущий контроль	У 1 З1;З2; З3;З4; З5;З6;	ОК 1, 2, 3, 4, 5, 6, 7, 8, 9, 10, 11, 12.	Фонд тестовых заданий
6	Тема 6. Философия и этические проблемы медицины.	Текущий контроль	У 1 З1;З2; З3;З4; З5;З6; З 7;	ОК 1, 2, 3, 4, 5, 6, 7, 8, 9, 10, 11, 12.	Фонд тестовых заданий
7	Промежуточная аттестация	Дифференцированный зачет	У 1 З1;З2; З3;З4; З5;З6; З 7;	ОК 1, 2, 3, 4, 5, 6, 7, 8, 9, 10, 11, 12.	Вопросы к дифференцированному зачету

2.ОЦЕНКА ОСВОЕНИЯ ДИСЦИПЛИНЫ

Тема 1.

Природа и форма философского знания. Значение философии.

Вариант 1

1. Выберите правильный ответ.

Форма мировоззрения, основанная на эмоционально- образном и фантастическом отношении к миру

А) Мифология.

Б) Религия.

В) Философия.

Г) Обыденное мировоззрение.

2. Выберите правильный ответ.

В переводе с греческого «философия» означает А) Стремление к совершенству.

Б) Наука мудрости.

В) Любовь к мудрости.

Г) Учение о законах развития.

3. Соотнесите раздел философии и его характеристику:

1	Онтология	А	Учение о ценностях
2	Философская антропология	Б	Теория познания
3	Аксиология	В	Учение о человеке
		Г	Учение о законах развития общества
		Д	Учение о бытии

4. Соотнесите функцию философии и ее характеристику:

1	Гуманистическая	А	Систематизирует и обобщает данные всех наук
2	Критическая	Б	Предугадывает тенденции развития научного знания и социальных изменений
3	Мировоззренческая	В	Знакомит человека с высшими достижениями мировой интеллектуальной культуры
		Г	Рассматривает мир через призму человека и его целей, обосновывает его самоценность, его права и

			свободы
		Д	Подвергает критике устаревшие взгляды, нормы, учения
		Е	Вырабатывает общие принципы и способы теоретического
			и практического освоения действительности
		Ж	Служит теоретическим основанием мировоззрения

5. **Продолжите и объясните.** Для религиозного мировоззрения характерны следующие особенности...

Вариант 2

1. Выберите правильный ответ. Форма мировоззрения, основанная на вере в сверхъестественное А) Мифология.

Б) Религия.

В) Философия.

Г) Обыденное мировоззрение.

2. Соотнесите тип мировоззрения и его основные черты

1	Мифологическое	А	Слитность
2	Религиозное	Б	Логичность
3	Философское	В	Эмоциональность
		Г	Вера в сверхъестественное
		Д	Догматизм
		Е	Обобщенность
		Ж	Очеловечивание природы
		З	Моральная направленность
		И	Системность

3. Соотнесите функцию философии и ее характеристику:

1	Аксиологическая	А	Систематизирует и обобщает данные всех наук
2	Методологическая	Б	Предугадывает тенденции развития научного знания и социальных изменений
3	Общекультурная	В	Знакомит человека с высшими достижениями мировой

			интеллектуальной культуры
		Г	Рассматривает мир через призму человека и его целей, обосновывает его самоценность, его права и свободы
		Д	Подвергает критике устаревшие взгляды, нормы, учения
		Е	Вырабатывает общие принципы и способы теоретического и практического освоения действительности
		Ж	Служит теоретическим основанием мировоззрения
		З	Дает оценку миру и человеку, обосновывает значимость духовных ценностей

4. Соотнесите раздел философии и его характеристику:

1	Аксиология	А	Учение о ценностях
2	Гносеология	Б	Теория познания
3	Социальная философия	В	Учение о человеке
		Г	Учение о законах развития общества
		Д	Учение о бытии

5. Дайте определение. Мировоззрение – это...

Вариант 3

1. Выберите правильный ответ.

Системно-теоретическое мировоззрение, для которого характерны логичность и последовательность, системность, высокая степень обобщения

А) Мифология.

Б) Религия.

В) Философия.

Г) Обыденное мировоззрение.

2. Выберите правильный ответ.

Впервые назвал себя философом... А) Платон.

Б) Аристотель. В) Фалес.

Г) Пифагор.

3. Соотнесите раздел философии и его характеристику:

1	Гносеология	А	Учение о ценностях
2	Философская антропология	Б	Теория познания
3	Аксиология	В	Учение о человеке
		Г	Учение о законах развития общества
		Д	Учение о бытии

4. Соотнесите функцию философии и ее характеристику:

1	Интегрирующая	А	Систематизирует и обобщает данные всех наук
2	Прогностическая	Б	Предугадывает тенденции развития научного знания и социальных изменений
3	Аксиологическая	В	Знакомит человека с высшими достижениями мировой интеллектуальной культуры
		Г	Рассматривает мир через призму человека и его целей, обосновывает его самоценность, его права и свободы
		Д	Подвергает критике устаревшие взгляды, нормы, учения
		Е	Вырабатывает общие принципы и способы теоретического и практического освоения действительности
		Ж	Служит теоретическим основанием мировоззрения
		З	Дает оценку миру и человеку, обосновывает значимость духовных ценностей

5. Продолжите и объясните. Для мифологического мировоззрения характерны следующие особенности...

Ключи к тестовому заданию по теме 1.

1 вариант	2 вариант	3 вариант
1 – А	1 – Б	1 – В
2 – В	2 – 1-А, В, Ж, 2-Г, Д, 3, 3-	2 – Г
3 – 1-Д, 2-В, 3-А	Б,Е,И	3 – 1-Б, 2-В, 3-А
4 – 1-Г, 2-Д, 3-Ж	3 – 1-З, 2-Е, 3-В	4 – 1-А, 2-Б, 3-З
5 – догматизм, вера в сверхъестественное, иерархия, моральная система	4 – 1-А, 2-Б, 3-Г	5 – слитность, очеловечивание природы, эмоциональность
	5 – мировоззрение – это совокупность взглядов на мир и место в нем	

	человека	
--	----------	--

Тема 2. История философии

Тестовое задание № 1 по теме 2.

Вариант 1

1. Соотнесите основной принцип средневековой философии и его характеристику:

1	Догматизм	А	Вера и откровение как путь познания
2	Иерархизм	Б	Бог как истинное бытие
3	Креационизм	В	Человек как творение бога
		Г	Власть как божественное установление

2. Выберите правильный ответ.

Эпоха Средневековья охватывает период А) IV-X вв.

Б) V-XV вв.

В) III-IX вв.

Г) VI-XVI вв.

3. Выберите правильные ответы.

Фома Аквинский развивал идеи:

А) духовного развития личности

Б) проблемы соотношения веры и разума

В) доказательства существования бога Г) проблемы теодицеи

4. Назовите работы Аврелия Августина.

5. Дайте характеристику периоду схоластика.

Вариант 2

1. Соотнесите основной принцип средневековой философии и его характеристику:

1	Геоцентризм	А	Приоритет духовных ценностей
2	Догматизм	Б	Бог как истинное бытие
3	Психологизм	В	Человек как творение бога
		Г	Вера откровение как путь познания

2. Назовите период развития философии Средних веков, который опирался на идеи Платона.

3. Выберите правильные ответы.

Аврелий Августин развивал идеи:

- А) духовного развития личности
- Б) проблемы соотношения веры и разума
- В) доказательства существования бога
- Г) проблемы теодицеи

4. Назовите работы Фомы Аквинского.

5. Дайте определение. Теодицея – это...

Тестовое задание №2 по теме 2

Вариант 1

1. Выберите правильные ответы.

К особенностям философии Возрождения относятся: А) теоцентризм Б) гуманизм В) креационизм

Г) антропоцентризм

Д) магия

2. Соотнесите направление философии Возрождения и представителей:

1	Натурфилософия	А	М. Монтень
2	Политическая философия	Б	Т. Мор
		В	Н. Кузанский
		Г	Э. Роттердамский

		Д	Г. Галилей
		Е	Н. Макиавелли

3. Выберите правильный ответ.

Эпоха Возрождения начинается с...

А) XIV века

Б) XV века

В) XVI века

Г) XVII века

4. Продолжите. Слова «точно известно, что ничего точно не известно» принадлежат...

5. Дайте определение и назовите основателя эмпиризма.

Вариант 2

1 Выберите правильные ответы.

К особенностям философии Возрождения относятся: А) эстетизм Б) психологизм В) креационизм

Г) антропоморфность

Д) свободомыслие

2. Соотнесите философа и направление философии Возрождения:

1	Натурфилософия	А	М. Монтень
2	Скептицизм	Б	Т. Мор
		В	Н. Кузанский
		Г	Э. Роттердамский
		Д	Г. Галилей

3. Выберите правильный ответ.

Эпоха Нового времени начинается с...

А) XV века

Б) XVI века

В) XVII века

Г) XVIII века

4. Продолжите. Слова «знание - сила» принадлежат...

5. Дайте определение и назовите основателя рационализма.

Ключи к тестовому заданию № 1 по теме 2

1 вариант	2 вариант
1 – 1-А, 2-Г, 3-В 2– Б 3–Б,В 4– «Исповедь», «О граде божьем» 5– длится с XI в. до конца средневековой эпохи и характеризуется значительным формализмом и догматизмом, опираясь в большей степени на логические и философские идеи Аристотеля.	1 – 1-Б, 2-Г, 3-А 2 – патристика 3–А,Г 4– «Сумма теологии», «Сумма против язычников» 5– оправдание Бога за зло

Ключи к тестовому заданию № 2 по теме 2

1 вариант	2 вариант
1–Б,Г 2 – 1-В, Д, 2-Б, Е 3– А 4– М. Монтень 5– Эмпиризм – это опора на опыт. Основатель – Ф. Бэкон	1–А,Д 2 – 1-В, Д, 2-А, Г 3– А 4– Ф. Бэкон 5– Рационализм – это опора на разум. Основатель – Рене Декарт

Тема 3.

Основные проблемы философии.

3.1. По мнению представителей _____ знания о вещах изменчивы и текучи, и поэтому о всякой вещи можно сказать двояко и противоположным образом»

1. агностицизма,
2. гносеологического оптимизма,
3. догматизма,
4. скептицизма.

3.2. Сторонниками позиции, согласно, которой человек познает только явления, но не сущности вещей, называют

1. гностиками
2. апологетами
3. агностиками
4. догматиками

3.3 Эмпиризм считает, что теоретическое мышление...

1. не может выходить за пределы опыта
 2. есть главный источник знания
 3. способность выходить за пределы опыта
 4. не связано с эмпирическим познанием
- 3.4. Вера как особое состояние сознания...
1. противоречит житейскому опыту
 2. опирается на рациональные доказательства
 3. связана с ценностным отношением к предмету веры
 4. предполагает эмпирическое обоснование
- 3.5. Взгляд личности на что-либо есть...
1. понятие
 2. истина
 3. убеждение
 4. мнение
- 3.6. Вся совокупность достоверных сведений о внешнем и внутреннем мире человека, которым располагает общество или отдельный индивид, есть...
1. познание
 2. представление
 3. знание
 4. концепция
- 3.7. Знание, соединенное с верой в него, есть...
1. мнение
 2. рассуждение
 3. убеждение
 4. заблуждение
- 3.8. Источник целеполагающей активности, носитель предметно-практической деятельности, оценки и познания есть.
1. субъект познания
 2. Бог
 3. ноумен
 4. руд
- 3.9. Материальный, чувственно воспринимаемый предмет, который выступает как представитель другого предмета, свойства или отношения - это
1. символ
 2. образ
 3. отражение
 4. знак

- 3.10. Необязательность предварительных систем доказательств, опора на здравый смысл
отличает _____ знание
1. квазинаучное
 2. паранаучное
 3. обыденное
 4. научное.
- 3.11. Обусловленный прежде всего общественно-исторической практикой процесс приобретения и развития знания, его постоянное углубление, расширение и совершенствование — это
1. образ
 2. интеллект
 3. дух
 4. познания
- 3.12. Постигание сознанием многообразных сторон и связей бытия представляет собой...
1. практику.
 2. творчество.
 3. познание
 4. инициацию.
- 3.13. Процесс постижения смысла чего - либо есть ...
1. знание
 2. вера
 3. интуиция
 4. понимание
- 3.14. Придавать смысл вещам и процессам может
1. природа, взятая вне человека,
 2. Само их существование в мире,
 3. Все существующие в природе живые существа,
 4. Лишь человек.
- 3.15. Сложность познавательного процесса отражена в следующих высказываниях
1. «вещь в себе» принципиально не может быть познана
 2. человечество никогда не будет знать обо всем
 3. в познании нет смысла
 4. в науках существуют неразрешимые проблемы
- 3.16. Такого рода знание, которое тождественно своему предмету и поэтому не может быть опровергнуто есть
1. догма

2. вера
3. абсолютная истина
4. субъективная истина

3.17. Логический прием перенесения некоторых признаков, присущих одному предмету, на другой, подобный первому предмету есть:

1. обобщение
2. абстрагирование
3. аналогия
4. моделирование

3.18. Мысленное объединение частей в единое целое есть...

1. анализ
2. характеристика
3. синтез
4. сравнение

3.19. Оперирование конкретно- чувственным и понятийными образами есть.

1. эмоциональное переживание
2. ощущение
3. интуиция
4. мышление

3.20. Опосредованно-чувственный образ предмета, создаваемый на основе восприятия, называется...

1. интуицией
2. представлением
3. понятием
4. умозаключением

3.21. Отображение отдельного свойства материального объекта, непосредственно взаимодействующего с органами чувств, называется...

1. ощущением
2. эмоциями
3. представлением
4. восприятием

3.22. Постигание истины без обоснования с помощью доказательств есть

1. вера
2. эмоция
3. наблюдение
4. интуиция

3.23. Способ логического рассуждения от единичных утверждений к

положениям, носящим более общий характер, называется.

1. Индукцией
2. Дедукцией
3. Аналогией
4. моделированием

3.24. Способность оперировать понятиями, суждениями, умозаключениями есть

1. предсознание
2. абстрактное мышление
3. чувственно-эффективный уровень сознания
4. ценностно-волевой уровень сознания

3.25. Формой рационального познания является

1. ощущения
2. понятие
3. восприятие
4. представления

3.26. Чувственной формой познания является.

1. гипотеза
2. суждение
3. понятие
4. восприятие

Эталоны ответов - 1

Тема 4.

Человек и его свойства как предмет философии.

1. Система исторически развивающихся надбиологических программ человеческой деятельности, поведения и общения, выступающих условием воспроизводства социальной жизни, называется.

1. культурой
2. политикой
3. бизнесом
4. образованием

2. Тип культуры, характеризующийся организованной индустрией потребления и широко разветвленной сетью средств коммуникации, называется __ культурой.

1. массовой
2. аграрной
3. традиционной
4. элитарной

3. Мыслителем, рассматривающим культуру как продукт сублимации бессознательных психических процессов, является .
1. З. Фрейд
 2. А. Камю
 3. Аристотель
 4. Г. Гегель
4. Результатом отчуждения в явлении массовой культуры является ее ...
1. низкий художественный уровень
 2. интернациональный характер
 3. функция психологической компенсации
 4. способность интегрировать индивида в социальную систему
5. Подход, по которому культура - это система внебиологических программ человеческой практики, называется ...
1. деятельностным
 2. аксиологическим
 3. антропологическим
 4. сознательным
6. Тип культуры, характеризующийся организованной индустрией потребления и широко разветвленной сетью средств коммуникации, называется ____ культурой.
1. Массовой
 2. аграрной
 3. традиционной
 4. элитарной
7. Высшая степень ценного, или наилучшее, завершенное состояние какого-либо явления, называется.
1. идеалом
 2. превосходством
 3. рационализмом
 4. монизмом
8. Специфически социальные определения объектов окружающего мира, выявляющие их положительное или отрицательное значение для человека и общества, называются.
1. ценностями
 2. субъектами
 3. терминами
 4. фактами

9. Философское понятие, служащее для обобщенного выражения сферы высших ценностей и долженствования, есть ...

1. Мораль
2. Свобода
3. Закон
4. Аксиология

10. Результатом отчуждения в явлении массовой культуры является ее ...

1. низкий художественный уровень
2. интернациональный характер
3. функция психологической компенсации
4. способность интегрировать индивида в социальную систему

11. Учение, согласно которому смыслом человеческой жизни является достижение счастья, называется

1. эвдемонизмом
2. гедонизмом
3. сотериологизмом
4. гуманизмом

12. Многообразие производимых человеком предметов, а также природные вещи и явления, измененные воздействием человека, называются.

1. материальной культурой
2. духовным производством
3. контркультурой
4. образованием

13. Смысл жизни пантеизм и материализм усматривают в ...

1. экзистенции
2. материи
3. существовании объектов
4. самой жизни

14. Направленность на избранного потребителя, обладающего художественной восприимчивостью и материальными средствами, характерна для _____ культуры

1. элитарной
2. массовой
3. материальной
4. профессиональной

15. Передача культуры происходит по принципу ...
1. «социальных эстафет»
 2. равенства разнообразия
 3. монотеизма
16. Внеположенная сущность феномена, оправдывающая его существование, называется
1. смыслом
 2. явлением
 3. фактом
 4. объектом
17. С точки зрения деятельностного подхода, культура - это ...
1. способ жизнедеятельности человека
 2. «осевое время»
 3. совокупность символов
 4. «естественная природа»

Эталоны ответов - 1

Тема 5. Философия общества.

- 5.1 Образ человека как совокупность инстинктов, влечений, конфликтов возникает в ...
1. психоанализе
 2. схоластике
 3. марксизме
 4. рационализме
- 5.2 Общество, достигшее партнерских отношений с государством, способное поставить государство под свой контроль, при этом обеспечить безопасность своих граждан, называется
1. гражданским
 2. общественной организацией
 3. нацией
 4. ноуменом
- 5.3. Мыслителем, отстаивающим приоритетность географических факторов в общественном развитии, был
1. Ш.Монтескье
 2. Д. Белл

3. Т. Мальтус
4. Г. Гегель

5.4. Личность как особая индивидуальная сущность стала объектом философского анализа в период

1. Средневековья
2. Нового времени
3. Античности
4. Возрождения

5.5. Общество, его структура и историческое развитие определяются законами природы, считают представители подхода.

1. натуралистического
2. религиозного
3. феноменологического
4. утопического

5.6 Мыслителем, утверждавшим, что выдающаяся личность должна обладать тремя решающими качествами: страстью, чувством ответственности и глазомером, был ...

1. М. Вебер
2. К. Маркс
3. А. Тойнби
4. Г. Гегель

5.7 Процесс возникновения и развития человека как биологического вида называется ...

1. антропогенезом
2. антропоморфизмом
3. антропоцентризмом
4. антропологией

5.8 Изображение идеального общественного строя, как уже существовавшей или существующей где-то страны, получило название ...

1. утопии
2. реализма
3. ноумена
4. абсолюта

5.9 Мыслителем, развивающим теорию общественного договора происхождения государства, является

1. Т. Гоббс
2. Д. Белл
3. К. Маркс

4. Аристотель

5.10 Единичный представитель человеческого рода без учета его реальных антропологических и социальных особенностей называется ...

1. индивидом
2. личностью
3. субстратом
4. элементом

5.11 Определение человека как политического (общественного) существа принадлежит

1. Аристотелю
2. Зенону
4. Ч. Дарвину
5. К. Марксу

5.12 Согласно концепции К. Г. Юнга, психологический тип человека, направленный преимущественно на свой внутренний мир, замкнутый, застенчивый, называется

1. интровертом
2. экстравертом
3. холериком
4. атлетом

5.13 Изображение идеального общественного строя, как уже существовавшей или существующей где-то страны, получило название

...

1. утопии
2. реализма
3. ноумена
4. абсолюта

5.14 По мнению И. Канта, основой личности является ...

1. моральный закон
2. истинное познание
3. индивидуальность
4. психика

5.16 Философом, обосновавшим идеал жизни по принципу «Человек человеку Бог», был

1. Л. Фейербах
2. Дж. Локк
3. В. Вернадский
4. Ф. Ницше

5.17 Ядром политической сферы общества является (-ются)

1. государство
2. профсоюзы
3. страты
4. сословия

5.18 Область знания о системной организации общества, изучающая структурный аспект

1. общественной жизни, называется ...
2. социологией
3. антропологией
4. социализацией
5. политологией

5.19 Общительный, активный человек называется ...

1. экстравертом
2. интровертом
3. флегматиком
4. астеником

5.20 Автором психоаналитической типологии характеров человека (экстраверт- интроверт) является ...

1. Клавдий Гален
2. Карл Юнг
3. Зигмунд Фрейд
5. Георг Гегель

5.21 Философом, считавшим сущностью человека совокупность общественных отношений, был

1. К. Маркс
2. Г. Гегель
3. Аристотель
4. Н. А. Бердяев

5.22 Общественное бытие определяет общественное сознание, считают представители _____ подхода.

1. марксистского
2. религиозного
3. феноменологического
4. натуралистического

Эталоны ответов - 1

Тема 6.

Философия и этические проблемы медицины.

1. Соотнесите разделы философского знания с философским учением:

- 1) онтология а) учение о человеке
- 2) гносеология б) учение о бытии
- 3) философская антропология в) учение о познании
- 4) этика г) учение о морали и нравственности

2. Основателем античной этики считается:

- а) Фалес;
- б) Сократ;
- в) Платон;
- г) Аристотель.

3. Неконтролируемые сознанием человека психические процессы получили название:

- а) интроспекция; б) супер-Эго; в) бессознательное; г) эрос.

4. Философская разработка эмпирических и рациональных методов познания необходима прежде всего для:

- а) науки;
- б) религии; в) искусства; г) философии.

5. По форме своего проявления «сознание» является:

- а) материальным;
- б) идеальным;
- в) трансцендентальным;
- г) биологическим.

6. Осознание человеком самого себя как личности - это:

- а) сознание; б) самосознание; в) память; г) мышление.

7. Система принципов и правил, регулирующая поведение и общение людей в обществе:

- а) идеология;
- б) эстетика; в) философия; г) этика.

8. Современные мировые религии:

- а) христианство; б) ислам; в) буддизм; г) индуизм; д) иудаизм.

9. Диалектико-материалистический принцип-критерий, который указывает на формационный характер развития человечества: а) рыночные отношения; б) тип национальной культуры;

- в) уровень развития духовного потенциала общества;
- г) способ производства материальных и духовных ценностей.

10. «Человек по природе своей - животное общественное (политическое), наделенное разумом», - заявил известный философ:

- а) Аристотель;
- б) Маркс;
- в) Фрейд;
- г) Поппер.

11. Сознание рассматривается как свойство высокоорганизованной материи в:

- а) объективном идеализме;
- б) субъективном идеализме;
- в) диалектическом материализме;
- г) философской антропологии.

12. Понятие «бессознательное» в современной философии означает:

- а) явление и процессы в психике человека, которые им не осознаются, но влияют на его поведение; б) рефлекторные процессы в организме человека;
- в) все, что не осознается человеком;
- г) нечто, присущее только отдельному человеку.

13. Что изучает философская онтология?

- а) пути и способы поиска смысла жизни;
- б) философские проблемы бытия;
- в) методы и средства познания мира;
- г) проблемы становления и развития человека.

14. Что изучает эпистемология?

- а) возникновение и развитие методов и средств познания;

- б) историю и теорию современной науки;
- в) философское учение о научном познании;
- г) эпистолярное наследие духовной культуры.

15. Биоэтика - это:

- а) современная медицинская этика;
- б) этическая экспертиза биологических наук;
- в) философия и наука выживаемости;
- г) соединение биологических знаний с человеческими ценностями.

16. Соборность - философская категория, обозначающая:

- а) православную традицию в России; б) регулярный сбор заинтересованных людей;
- в) упование на общину как социальную силу в России;
- г) философию религиозного социализма.

17. Медицина относится к одному из следующих типов знания:

- 1) естественно -научному;
- 2) гуманитарному;
- 3) междисциплинарному.

18. Философское основание медицинской профессии:

- 1) экономическое;
- 2) познавательное (гносеологическое);
- 3) моральное.

19. Главная цель профессиональной деятельности врача:

- 1) спасение и сохранение жизни человека;
- 2) уважение своих коллег;
- 3) материальная выгода.

20. Отличительный признак биоэтики:

- 1) осознанный выбор моральных принципов и правил поведения;
- 2) безусловное подчинение личных интересов корпоративным;
- 3) приоритет интересов медицины над интересами больного.

21. Медицину и биоэтику объединяет:

- 1) человек как предмет профессионального воздействия на него;
- 3) приемы преодоления конфликтов в человеческих отношениях;
- 4) достижение финансового благополучия человека.

22. Правильное определение этики как науки:

- 1) этика - наука об отношении живых существ между собой;

- 2) этика - наука о природе человека и смысле моральных взаимоотношений и нравственных принципов;
- 3) этика - наука об умении правильно себя вести в обществе.

23. Соотношение традиционных этических учений и биоэтики имеет характер:

- 1) социально-регулятивный;
- 2) определяющий смысл жизни людей;
- 3) профессионально-информативный.

24. Нравственность - понятие, определяющее:

- 1) совокупность индивидуальных форм поведения человека;
- 2) способность переносить все тяготы и лишения в повседневной жизни;
- 3) стремление человека оказывать помощь другому человеку.

25. Этикет - форма поведения, означающая:

- 1) опору на гуманные правила при общении с другими людьми;
- 2) народный обычай уважительного отношения ко всем людям;
- 3) воспитанная обществом вежливость во взаимоотношениях.

26. Мораль - это формы общественного сознания и поведения в обществе:

- 1) отклассифицированные культурой жизнь людей по критерию «добро-зло»;
- 2) особое философское учение о бытии человека;
- 3) форма «коллективного бессознательного», которая указывает на должное в поведении.

27. Мораль и право, согласно И. Канту, находятся в соотношении:

- 1) мораль всегда подчиняется праву;
- 2) мораль и право не противостоят друг другу, это родственные сферы духа;
- 3) мораль противостоит праву.

28. Ценность жизни людей в биоэтике определяется:

- 1) возрастом (числом прожитых лет);
- 2) психической и физической полноценностью;
- 3) уникальностью и неповторимостью человеческой личности.

29. Долг - то, что предписывается личности для исполнения в силу: 1) профессиональных обязанностей;

- 2) требования совести и следствию морального идеала;
- 3) идеологического понимания общественного прогресса.

30. Нравственный идеал - это:

- 1) образ высшего личного совершенства и высшего блага;
- 2) образец профессионального мастерства;
- 3) героизм, проявляющийся в жертвовании собой ради спасения человека.

31. Благотворительность - это:

- 1) бескорыстная деятельность в целях удовлетворения естественных потребностей и духовных интересов людей, нуждающихся в содействии;
- 2) проявление социально-культурного равенства в жизни и деятельности;
- 3) традиционная языческая добродетель.

32. Проявление милосердия заключается в:

- 1) способности к состраданию;
- 2) способности оказать помощь тому, кто в ней нуждается;
- 3) готовности выполнить любую просьбу человека.

33. Основной принцип в гиппократовской этике врача:

- 1) «не навреди»;
- 2) «не убий»;
- 3) приоритет интересов врача перед пациентом.

34. Основной принцип деонтологии:

- 1) исполнение своего профессионального долга;
- 2) сохранение врачебной тайны;
- 3) принцип невмешательства.

35. Вмешательство в организм человека осуществляется:

- 1) на основании информированного согласия пациента;
- 2) на основании медицинских показаний;
- 3) на основании требования родственников.

36. Морально-этической и правовой санкцией для искусственного прерывания беременности являются следующие факторы:

- 1) желание женщины;
- 2) личные этические убеждения врача;
- 3) медицинские показания.

37. Биоэтическая идея неприемлемости применения «аномальной техники деторождения» связана:

- 1) с нарушением права ребенка быть рожденным в традиционном браке естественным путем;
- 2) с уничтожением «лишних» человеческих эмбрионов;
- 3) с обесцениванием материнства и материнской любви в случаях легализации «суррогатного материнства».

38. Медицинская неприемлемость идеи эвтаназии определяется:

- 1) шансом на выздоровление и возможностью изменения решения пациента;
- 2) нарушением предназначения врача спасать и сохранять человеческую жизнь;
- 3) нарушением моральной заповеди «не убий».

39. Активная эвтаназия отличается от пассивной тем, что в ней:

- 1) отсутствует согласие тяжелобольного пациента на лишение его жизни;
- 2) отсутствует приоритетность решения врача перед решением пациента о прекращении его жизни;
- 3) наличествует активное, деятельное вмешательство врача в прекращение жизни по просьбе пациента.

40. Решение о допущении пассивной эвтаназии зависит от:

- 1) определения мотивов деятельности и поступка врача;
- 2) объективной картины заболевания;
- 3) универсального права человека распоряжаться своей жизнью.

Эталоны ответов

1-1б,2в,3а,4г.2-г.3-в.4-а.5-б.6-б.7-г.8-а,б,в.9-г.10-а.11-в.12-а.13-б.14-а,б,в,г.15-а,б,г.16-а,в.17-3.18-2,3.19-1.20-1,2. 21-1.22-2.23-1.24-1,3.25-все.26-1.27-3.28-3.29-2.30-1.31-1. 32 - все. 33 - 1. 34 - 1. 35 - 1. 36 - все. 37 - все. 38 -все. 39 - все. 40 - 3.

Критерии оценки

Оценка «отлично» выставляется обучающемуся за правильное выполнение более 85% заданий

Оценка «хорошо» выставляется обучающемуся за 70-85% правильно выполненных заданий

Оценка «удовлетворительно» выставляется обучающемуся за 50-70% правильно выполненных заданий

Оценка «неудовлетворительно» выставляется обучающемуся за правильное выполнение менее 70% заданий

Вопросы для подготовки к дифференцированному зачету

ПО ДИСЦИПЛИНЕ «ОСНОВЫ ФИЛОСОФИИ»

1. Философия, круг ее проблем и роль в обществе
2. Мироззрение: понятие, структура.
3. Философия и мироззрение. Исторические типы мироззрения
4. Основной вопрос философии: его две стороны и варианты решения
5. Исторические типы философии
6. Объект и предмет философии
7. Основные функции философии
8. Понятие картины мира. Мифологическая, религиозная и философская картины мира
9. Античная философия: общая характеристика, этапы развития
10. Первые философские школы: основные представители
11. Классическая античная философия (Сократ, Платон, Аристотель)
12. Средневековая философия: этапы развития, основные представители
13. Философия Нового времени: общая характеристика
14. Классическая немецкая философия: общая характеристика
15. Русская религиозная философия
16. Современная философия: основные школы и направления
17. Бытие, субстанция, материя как основные философские категории
18. Материя как философская категория. Атрибуты материи.
19. Движение, пространство и время как основные свойства материи
20. Материалистический и идеалистический монизм.
Дуалистическая трактовка мира.
21. Формирование взглядов на материю в истории философии
22. Формы движения материи, их качественная специфика и взаимосвязь
23. Познание: основные этапы (чувственное и рациональное) и их формы
24. Истина: понятие, виды и основные концепции истинности
25. Наука: понятие, основные этапы развития
26. Формы и методы научного познания
27. Исторические типы диалектики.
28. Диалектика как философская наука: основные законы диалектики

29. Закон взаимного перехода количественных и качественных изменений и его значение
30. Материя как философская категория: понятие, виды, уровни развития и основные свойства
31. Сущность и содержание закона диалектического отрицания
32. Сущность и содержание закона единства и борьбы противоположностей
33. Основные законы диалектики, их сущность и методологическое значение для теории и практики
34. Диалектика как философский метод познания. Категории и принципы диалектики
35. Диалектики и метафизики как методов познания и преобразования действительности
36. Происхождение и сущность сознания
37. Сознание и общество
38. Индивид, индивидуальность, личность как основные характеристики человека
39. Философское понимание свободы. Модели взаимоотношений личности и общества по поводу свободы
40. Понятие ценностей в философии и их основные виды
41. Человек как проблема философского анализа
42. Единство биологического и социального в человеке
43. Основные версии антропосоциогенеза
44. Взгляды на сущность человека в истории философии.
45. Философское понимание общества. Природа и общество
46. Философия техники
47. Глобальные проблемы современности
48. Понятие культуры. Структура, функции культуры и закономерности ее развития
49. Массовая и элитарная культура
50. Культура и цивилизация: соотношение понятий

Критерии оценки:

Оценка «отлично» выставляется, если: полностью раскрыто основное содержание вопросов билета; материал излагается полно, грамотно, по сути; выводы обоснованы и последовательны; выстраивается диалог с преподавателем по содержанию вопросов; отвечает на все дополнительные вопросы

Оценка «хорошо» выставляется, если: частично раскрыто основное содержание вопросов билета; в целом материал излагается грамотно, по сути билета; выводы обоснованы и последовательны; выстраивается диалог с преподавателем по содержанию вопроса; отвечает на большую часть дополнительных вопросов.

Оценка «удовлетворительно» выставляется, если: раскрыты не все вопросы билета; недостаточно полно и не структурировано отвечал по содержанию вопросов; не рассматривал разные точки зрения на проблему; возникли проблемы в обосновании выводов, аргументаций; не отвечает на большинство дополнительных вопросов.

Оценка «неудовлетворительно» выставляется, если: не раскрыт ни один из вопросов билета; допущены существенные неточности и ошибки при изложении материала; практическое отсутствие реакции на дополнительные вопросы по билету.

Автономная некоммерческая организации среднего профессионального образования «Северо-Кавказский медицинский колледж»

**Фонд оценочных средств по дисциплине
ОГСЭ. 02. ИСТОРИЯ**

**Для специальности:
33.02.01 Фармация**

Фонд оценочных средств разработан на основе рабочей программы дисциплины ОГСЭ.02. История и в соответствии с Федеральным государственным образовательным стандартом среднего профессионального образования по специальности 33.02.01 Фармация, утверждённым приказом Министерства образования и науки Российской Федерации от 12 мая 2014 г. № 501

Ставрополь

Фонд оценочных средств предназначен для контроля качества обучения студентов специальности 33.02.01 Фармация, базовая подготовка очная форма получения образования по дисциплине ОГСЭ.02. История

Организация – разработчик: Автономная некоммерческая организация среднего профессионального образования «Северо-Кавказский медицинский колледж»

СОДЕРЖАНИЕ

		стр.
1	ПАСПОРТ ФОНДА ОЦЕНОЧНЫХ СРЕДСТВ	4
2	ОЦЕНКА ОСВОЕНИЯ ДИСЦИПЛИНЫ	8
3.	ПРИЛОЖЕНИЯ	21

1. ПАСПОРТ ФОНДА ОЦЕНОЧНЫХ СРЕДСТВ

Фонд оценочных средств предназначен для текущего контроля и промежуточной аттестации образовательных достижений обучающихся, освоивших дисциплину ОГСЭ.02. История по программе подготовки специалистов среднего звена по специальности 33.02.01 Фармация, базовая подготовка очная форма получения образования.

Оценивание и контроль сформированности компетенций осуществляется с помощью текущего контроля успеваемости и промежуточной аттестации.

Текущий контроль успеваемости и промежуточная аттестация проводятся в соответствии с Положением о проведении текущего контроля успеваемости и промежуточной аттестации студентов Автономной некоммерческой организации среднего профессионального образования «Северо-Кавказский медицинский колледж»

В результате освоения дисциплины История обучающийся должен **уметь:**

- ориентироваться в современной экономической, политической, культурной ситуации в России и мире;
- выявлять взаимосвязь отечественных, региональных, мировых социально-экономических, политических и культурных проблем;

знать:

- основные направления ключевых регионов мира на рубеже XX и XXI вв.;
- сущность и причины локальных, региональных, межгосударственных конфликтов в конце XX – начале XXI вв.;
- основные процессы (интеграционные, поликультурные, миграционные и иные) политического и экономического развития ведущих регионов мира;
- назначение ООН, НАТО, ЕС и др. организаций и их деятельности;
- о роли науки, культуры и религии в сохранении и укреплении национальных и государственных традиций;
- содержание и назначение важнейших правовых и законодательных актов мирового и регионального значения.

1.3. ОК, которые актуализируются при изучении учебной дисциплины:

ОК 1	Понимать сущность и социальную значимость своей будущей профессии, проявлять к ней устойчивый интерес.
ОК 2	Организовывать собственную деятельность. Выбирать типовые методы и способы выполнения профессиональных задач, оценивать их выполнение и качество.

ОК 3	Принимать решения в стандартных и нестандартных ситуациях и нести за них ответственность.
ОК 4	Осуществлять поиск и использование информации, необходимой для эффективного выполнения профессиональных задач, профессионального и личностного развития.
ОК 5	Использовать информационно – коммуникативные технологии в профессиональной деятельности.
ОК 6	Работать в коллективе и команде, эффективно общаться с коллегами, руководством, потребителем.
ОК 7	Брать на себя ответственность за работу членов команды (подчиненных), за результат выполнения заданий.
ОК 8	Самостоятельно определять задачи профессионального и личностного развития, заниматься самообразованием, осознанно планировать и осуществлять повышение квалификации.
ОК 9	Ориентироваться в условиях смены технологий в профессиональной деятельности.
ОК 10	Бережно относиться к историческому наследию и культурным традициям народа, уважать социальные, культурные и религиозные различия.
ОК 11	Быть готовым брать на себя нравственные обязательства по отношению к природе, обществу и человеку.
ОК 12	Вести здоровый образ жизни, заниматься физической культурой и спортом для укрепления здоровья, достижения жизненных и профессиональных целей.

**Виды контроля и аттестации, формы оценочных средств
по учебной дисциплине ОГСЭ.02. История**

№ п/п	Контролируемые разделы (темы) дисциплины	Вид оценочного контроля	Проверяемые У, З	Формируемые ОК и ПК (или ее части)	Наименование оценочного средства
1	Основные тенденции развития СССР к 1980г.	Текущий контроль	У 1-2 З 1-3; 35;36.	ОК 1, 2, 3, 4, 5, 6, 7, 8, 9, 10, 11, 12	Фронтальный опрос, тестовое задание,
2	Внешняя и внутренняя политика СССР к 1980г.	Текущий контроль	У 1-2 З 1-3; 34;35; 36.	ОК 1, 2, 3, 4, 5, 6, 7, 8, 9, 10, 11, 12	Фронтальный опрос.
3	Дезинтеграционные процессы в Европе 2-й	Текущий контроль	У 1-2 З 1-3;	ОК 1, 2, 3, 4, 5, 6, 7, 8,	Фронтальный опрос,

	половины 80г. и их отражение на событиях в СССР.		3 4.	9, 10, 11, 12	тестовое задание,
4	Распад СССР и образование СНГ. РФ - преемница СССР.	Текущий контроль	У 1-2 3 1-3; 3 6.	ОК 1, 2, 3, 4, 5, 6, 7, 8, 9, 10, 11, 12	Фронтальный опрос.
5	Распад СССР. Причины и последствия.	Текущий контроль	У 1-2 3 1-3; 35;36;	ОК 1, 2, 3, 4, 5, 6, 7, 8, 9, 10, 11, 12	Фронтальный опрос, тестовое задание.
6	1990г. Двоевластие в СССР.	Текущий контроль	У 1-2 3 1-3; 35;36;	ОК 1, 2, 3, 4, 5, 6, 7, 8, 9, 10, 11, 12	Фронтальный опрос.
7	Антиконституционный переворот ГКЧП в августе 1991г.	Текущий контроль	У 1-2 3 1-3; 34;36;	ОК 1, 2, 3, 4, 5, 6, 7, 8, 9, 10, 11, 12	Фронтальный опрос.
8	Постсоветское пространство в 90-е г. 20в.	Текущий контроль	У 1-2 3 1-3; 34;35; 3 6;	ОК 1, 2, 3, 4, 5, 6, 7, 8, 9, 10, 11, 12	Фронтальный опрос.
9	Локальные конфликты на территории бывшего СССР.	Текущий контроль	У 1-2 3 1-3; 3 5;	ОК 1, 2, 3, 4, 5, 6, 7, 8, 9, 10, 11, 12	Фронтальный опрос.
10	Участие международных организаций (ООН, ОБСЕ, НАТО, ЕС, СЕ, ЮНЕСКО) в решении мировых конфликтов.	Текущий контроль	У 1-2 3 1-3; 34;36;	ОК 1, 2, 3, 4, 5, 6, 7, 8, 9, 10, 11, 12	Фронтальный опрос.
11	Россия в планах международных организаций. Военно-политическая конкуренция и экономическое сотрудничество.	Текущий контроль	У 1-2 3 1-3; 34;35; 3 6;	ОК 1, 2, 3, 4, 5, 6, 7, 8, 9, 10, 11, 12	Фронтальный опрос.
12	Россия и государства СНГ.	Текущий контроль	У 1-2 3 1-3; 34;35; 3 6;	ОК 1, 2, 3, 4, 5, 6, 7, 8, 9, 10, 11, 12	Фронтальный опрос.

13	Укрепление влияния России на постсоветском пространстве.	Текущий контроль	У 1-2 З 1-3; 35;36;	ОК 1, 2, 3, 4, 5, 6, 7, 8, 9, 10, 11, 12	Фронтальный опрос.
14	Россия и мировые интеграционные процессы.	Текущий контроль	У 1-2 З 1-3; 34;36;	ОК 1, 2, 3, 4, 5, 6, 7, 8, 9, 10, 11, 12	Фронтальный опрос.
15	Расширение Евросоюза и НАТО. Участие России в этих процессах.	Текущий контроль	У 1-2 З 1-3; 34;36;	ОК 1, 2, 3, 4, 5, 6, 7, 8, 9, 10, 11, 12	Фронтальный опрос.
16	Россия и Европа – проблемы в перспективе сотрудничества.	Текущий контроль	У 1-2 З 1-3; 34;35; З 6;	ОК 1, 2, 3, 4, 5, 6, 7, 8, 9, 10, 11, 12	Фронтальный опрос.
17	Культура России на рубеже 20-21 вв.	Текущий контроль	У 1-2 З 1-3; З 5;	ОК 1, 2, 3, 4, 5, 6, 7, 8, 9, 10, 11, 12	Фронтальный опрос.
18	Проблемы экспансии западной системы ценностей.	Текущий контроль	У 1-2 З 1-3; 34;35;	ОК 1, 2, 3, 4, 5, 6, 7, 8, 9, 10, 11, 12	Фронтальный опрос.
19	Перспективы развития РФ в современном мире.	Текущий контроль	У 1-2 З 1-3; 34;35; З 6;	ОК 1, 2, 3, 4, 5, 6, 7, 8, 9, 10, 11, 12	Фронтальный опрос.
20	Основные условия политического развития современной России.	Текущий контроль	У 1-2 З 1-3; З 4;	ОК 1, 2, 3, 4, 5, 6, 7, 8, 9, 10, 11, 12	Фронтальный опрос.
21	Приоритетные направления экономического развития России в 21 веке.	Текущий контроль	У 1-2 З 1-3; 34;36;	ОК 1, 2, 3, 4, 5, 6, 7, 8, 9, 10, 11, 12	Фронтальный опрос.
22	Проблемы и перспективы духовного развития России.	Текущий контроль	У 1-2 З 1-3; З 5;	ОК 1, 2, 3, 4, 5, 6, 7, 8, 9, 10, 11, 12	Фронтальный опрос.
23	Социальные проблемы современной России.	Текущий контроль	У 1-2 З 1-3; З 5;	ОК 1, 2, 3, 4, 5, 6, 7, 8, 9, 10, 11,	Фронтальный опрос.

				12	
24	Вызовы будущего и России.	Текущий контроль	У 1-2 З 1-3; 34;35;	ОК 1, 2, 3, 4, 5, 6, 7, 8, 9, 10, 11, 12	Фронтальный опрос.
25	Международные акты о правах человека.	Текущий контроль	У 1-2 З 1-3; 34;36;	ОК 1, 2, 3, 4, 5, 6, 7, 8, 9, 10, 11, 12	Фронтальный опрос.
26	Региональные законы и правовые акты о правах человека.	Текущий контроль	У 1-2 З 1-3; 34;36;	ОК 1, 2, 3, 4, 5, 6, 7, 8, 9, 10, 11, 12	Фронтальный опрос.
27	Дифференцированный зачет.		У 1-2 З 1-6	ОК 1, 2, 3, 4, 5, 6, 7, 8, 9, 10, 11, 12	тестирование

2.ОЦЕНКА ОСВОЕНИЯ ДИСЦИПЛИНЫ

Тема 1.1. Основные тенденции развития СССР к 1980г.

Задание.1. Вопросы для фронтального опроса:

1. Охарактеризуйте особенности общественно-политической жизни начала 80-х годов
2. Оцените уровень социально-экономического развития советского государства к 1980 году
3. Нарастание кризисных явлений в экономике и обществе. Укажите причины.
4. Опишите основные тенденции развития СССР к 1980г.
5. Объясните причины роста благосостояния населения к 1980г.
6. XX Олимпийские игры. Оцените их значение.

Задание № 2 Выполните тестовые задания. Выберите правильный ответ:

- 1) Какое понятие стало символическим обозначением разделения капиталистического и социалистического мира в период «холодной войны»
 1. «новый мировой порядок»;
 2. «ядерный щит»;
 3. «невидимый фронт»;
 4. «железный занавес».
- 2) Советские войска вступили в Афганистан в:
 - А) 1978г.;
 - Б) 1979г.;
 - В) 1980г.

Тема 1.2. Внешняя и внутренняя политика СССР к 1980г.

Задание.1. Вопросы для фронтального опроса:

1. Опишите внешнеполитические отношения СССР с США к 1980г.
2. «Эпоха застоя». Опишите это явление и объясните его противоречивые оценки
3. Внешнеполитические отношения СССР с ЕС. Дайте оценку.
4. Охарактеризуйте внешнеполитические отношения СССР с сопредельными странами.
5. Ввод советских войск в Афганистан. Укажите причины.

Тема 1.3. Дезинтеграционные процессы в Европе 2-й половины 80г. и их отражение на событиях в СССР

Задание.1. Вопросы для фронтального опроса:

1. Дайте определение термину «Перестройка»
2. Раскройте исторические предпосылки и сущность перестройки

3. Раскройте основные направления внешней политики СССР второй половины 80-х годов XX века.
4. Когда была провозглашена политика гласности? Что под ней подразумевается?
5. Определите экономические, социальные и политические предпосылки перестройки. Какие задачи ставило перед собой новое руководство СССР, приступая к реформированию общества?
6. Что такое парад суверенитетов? Какие республики первыми вышли из состава Союза?
7. Какое значение имел уход с поста министра иностранных дел А. Громыко и назначение на эту должность Э. Шеварнадзе? Когда это произошло? Какие принципиальные коррективы были внесены в традиционные приоритеты СССР в сфере международных отношений?
8. Чем был вызван решительный поворот во внешней политике СССР на рубеже 1987-1988 гг.? Какие внутривластные причины лежали в его основе?
9. Какие региональные (межнациональные) конфликты конца 80-х годов вы можете назвать?
10. Проанализируйте содержание основных этапов экономической реформы в годы перестройки. Почему она не дала ожидаемых результатов?

Задание № 2 *Выполните тестовые задания. Выберите правильный ответ:*

1) В декабре 1989 г. союзное руководство выступило с программой перехода к регулируемой рыночной экономике потому, что

1. была завершена программа ускорения социально экономического развития страны
2. была завершена реформа политической системы советского общества, что создавало предпосылки перехода к рынку
3. реформа политической системы превратилась в самоцель и не инициировала перехода к новым экономическим отношениям

2) М.С. Горбачев в области внешней политики провозгласил:

1. «новое мышление»;
2. «ускорение»;
3. гласность;
4. военный паритет..

3) Вывод советских войск из Афганистана состоялся:

1. в 1979г.;
2. в 1986г.;
3. в 1989г.;
4. в 1991г.

- 4) Заявление о том, что «ядерная война никогда не должна быть развязана, в ней не может быть победителей», сделали на встрече в середине 1980-х гг. в Рейкьявике руководители:
1. Б.Н. Ельцин и Дж. Буш;
 2. Л.И. Брежнев и Р. Никсон;
 3. М.С. Горбачев и Р. Рейган;
 4. Н.С. Хрущев и Дж. Кеннеди
- 5) Какое из государств сохранило свою целостность после распада двухполюсного мира?
1. СССР;
 2. Югославия;
 3. Венгрия;
 4. Чехословакия
- 6) Что из перечисленного относится к попыткам реформирования экономики в период перестройки в СССР?
1. либерализация цен;
 2. представление полной самостоятельности предприятиям;
 3. отказ от государственной монополии внешней торговли;
 4. переход к отраслевой системе управления;
- 7) Кто возглавил «бархатную революцию» в Чехословакии:
1. Валенса;
 2. Гавел;
 3. Желев;
 4. Чаушеску.
- 8) Какие преобразования государственно-политической системы СССР произошли в период перестройки?
1. проведение выборов на альтернативной основе;
 2. образование Государственной думы;
 3. образование ряда новых политических партий;
 4. создание Совета Федерации;
 5. учреждение съезда народных депутатов;
 6. образование Совета Министров
- 9) М.С. Горбачев стал лидером партии и страны в:
1. 1984г.;
 2. 1985г.;
 3. 1987г.
- 10) Многопартийность начала возрождаться в СССР в:
1. 1988г.;
 2. 1990г.;
 3. 1991г.
- 11) Концепция перехода советской Экономики к регулируемой рыночной экономике была принята в:
- А) 1988г.;

Б) 1989г.;

В) 1990г.

12) Вывод советских войск из Афганистана начался в:

А) 1987г.;

Б) 1988г.;

В) 1989г.

13) «Бархатные революции» в Восточной Европе имели место в:

А) 1989г.;

Б) 1990г.;

В) 1991г.

14) Лидером страны после смерти Л.И. Брежнева

стал: А) К.У. Черненко; Б) М.С. Горбачев; В) Ю.В.

Андропов

15) Президентом СССР М.С. Горбачев был избран в:

А) 1989г.;

Б) 1990г.;

В) 1991г.

16) Статья 6 Конституции СССР была отменена в:

А) 1985г.;

Б) 1990г.;

В) 1991г.

17) Первый после 50-х гг. визит советского лидера в Китай состоялся в:

А) 1987г.;

Б) 1989г.;

В) 1991г.

18) Организация Варшавского Договора была распущена в:

А) 1986г.;

Б) 1989г.;

В) 1991г.

Тема 1.4. Распад СССР и образование СНГ. РФ - преемница СССР

Задание.1. Вопросы для фронтального опроса:

1. Распад СССР. Назовите причины и последствия.

2. Международное значение распада СССР. Дайте оценку.

3. Охарактеризуйте начальный этап образования СНГ.

4. Российская Федерация как преемница СССР. Укажите юридические обоснования.

5. Опишите взаимоотношения новообразованной РФ со странами постсоветского пространства.

Тема 1.5. Распад СССР. Причины и последствия

Задание.1. Вопросы для фронтального опроса:

1. Укажите предпосылки распада СССР.
2. Назовите причины, лежащие в основе национальных проблем с 1988-1991г.
3. Объясните стремление республик, входящих в СССР, к обретению суверенитета.
4. Охарактеризуйте реакцию союзного центр власти на стремление к независимости союзных республик.
5. Опишите взаимоотношения с НАТО на момент распада СССР.

Задание № 2 Выполните тестовые задания. Выберите правильный ответ:

1) Биполярная система распалась и мир в глобальном военно политическом измерении стал однополюсным

Варианты ответа:

1. в начале 70 х годов, когда был достигнут военно стратегический паритет между СССР и США, ОВД и НАТО
2. в середине 70 х годов, когда была достигнута разрядка международной напряженности
3. во второй половине 80 х годов, когда были подписаны соглашения между СССР и США об уничтожении ракет средней дальности и сокращении стратегических наступательных вооружений
4. на рубеже 80 90 х гг., когда распалась мировая социалистическая система, произошел распад СССР и Россия сменила модель общественного развития

2) Перестроечные реформы привели к тому, что

Варианты ответа:

1. в экономике усилились предпринимательские, новаторские начала конкуренции и децентрализация производства
2. средний слой получил более широкие возможности для самореализации
3. кризис советской индустриальной системы приобрел открытый характер
- 3) К последствиям политики перестройки в СССР относятся:
 1. обострение межнациональных отношений;
 2. милитаризация страны;
 3. укрепление отношений центральной и республиканских властей;
 4. подъем промышленного производства.
- 4) Политическое и идеологическое течение, отстаивающее свободу предпринимательства, парламентский строй, демократические права и свободы личности:
 1. консерватизм;
 2. либерализм;
 3. тоталитаризм;
 4. плюрализм.

5) Беловежское соглашение о прекращении действия Союзного договора 1922г. подписали. Выберите несколько правильных ответов.

1. Б.Н. Ельцин;
2. Н.А. Назарбаев;
3. М.С. Горбачев;
4. Л.М. Кравчук;
5. С.В. Шушкевич;
6. Г.А. Алиев.

6) Программа радикального перехода к рынку была принята российским руководством в:

- А) мае 1990г.;
- Б) октябре 1991г.;
- В) декабре 1992г.

7) Новая Конституция в России была принята:

- А) 12 июня 1991г.;
- Б) 5апреля 1993г.;
- В) 12 декабря 1993г.

8) Вывод российских войск из Германии был завершен в:

- А) 1991г.;
- Б) 1993г.;
- В) 1994г.

9) Впервые Президентом России Б.Н. Ельцин был избран в;

- А) 1990г.;
- Б) 1991г.;
- В) 1992г.

10) Автором программы «500 дней» были:

- А) М.С. Горбачев;
- Б) Л.И. Абалкин;
- В) С.С. Шаталин;
- Г) Е.Т. Гайдар;
- Д) Г.А. Явлинский.

11) Чековая приватизация в России началась в:

- А) 1992г.;
- Б) 1993г.;
- В) 1994г.;

12) Первым министром иностранных дел суверенной России был: А) Э.А. Шеварднадзе; Б) А.А. Бессмертных

В) А.В. Козырев

Тема 1.6. 1990г. Двоевластие в СССР

Задание.1. Вопросы для фронтального опроса:

1. Охарактеризуйте экономическую ситуацию в СССР в начале 90-х годов XX века.
2. Декларация о государственном суверенитете РСФСР. Цели и принципы в неё заложенные.
3. Проанализируйте роль Декларации о государственном суверенитете РСФСР в распаде Советского Союза.
4. Опишите политическую борьбу, предшествующую подписанию Декларации о государственном суверенитете РСФСР.
5. Последствия принятия Декларации о государственном суверенитете РСФСР.

Тема 1.7 Антиконтитуционный переворот ГКЧП в августе 1991г.

Задание.1. Вопросы для фронтального опроса:

1. Опишите обстоятельства отстранения М. Горбачева от власти
2. Укажите причины путча в августе 1991 г.
3. Опишите причины, по которым путчисты не получили поддержки в обществе
4. Охарактеризуйте развитие событий в СССР осенью 1991 г.
5. Назовите и дайте характеристику основным лицам, принимавшим участие в событиях августа 1991 г.

Тема 2.1. Постсоветское пространство в 90-е г.

20в Задание.1. Вопросы для фронтального опроса:

1. Раскройте сущность и противоречия процесса становления нового конституционного строя в России в начале 90-х гг. XX века.
2. Раскройте сущность и последствия реформ «шоковой терапии».
3. Охарактеризуйте общественно-политическое развитие России в 90-е годы XX века.
4. Каковы особенности радикального изменения геополитического положения России после распада СССР?
5. Почему и когда Е. Гайдар вынужден был уступить свой пост В. Черномырдину?
6. Как характеризует Конституция 1993 года государство Российской Федерации?

Тема 2.2. Локальные конфликты на территории бывшего

СССР Задание.1. Вопросы для фронтального опроса:

1. Охарактеризуйте военно-политические конфликты 90-х годов XX века на территории бывшего СССР
2. Какие региональные (межнациональные) конфликты конца начала 90-х годов вы можете назвать?
3. Проанализируйте предысторию локальных конфликтов на территории бывшего СССР

4. Охарактеризуйте участие международных организаций («ООН», «ЮНЕСКО») в разрешении конфликтов на постсоветском пространстве

5. Внутренняя политика России на Северном Кавказе. Укажите причины, опишите участников, содержание и результаты вооруженного конфликта в этом регионе

Тема 2.3. Участие международных организаций (ООН, ОБСЕ, НАТО, ЕС, СЕ, ЮНЕСКО) в решении конфликтов

Задание.1. Вопросы для фронтального опроса:

1. Дайте оценку деятельности ООН в укреплении мира и безопасности
2. Назовите методы контроля над соблюдением прав человека, путем развития международного сотрудничества в области просвещения, науки, культуры.
3. Охарактеризуйте деятельность ЮНЕСКО в сохранения природных и исторических мировых памятников
4. Дайте оценку участию ООН в разрешении конфликтов на постсоветском пространстве.
5. Опишите роль России в сотрудничестве с ООН и ЮНЭСКО по урегулированию локальных конфликтов.

Тема 2.4. Россия в планах международных организаций. Военно-политическая конкуренция и экономическое сотрудничество.

Задание.1. Вопросы для фронтального опроса:

1. Изменение расстановки сил на международной арене. Опишите роль России в сложившейся ситуации
2. Участие РФ в деятельности ООН. Дайте оценку
3. Военно-политическая конкуренция и социально-экономическое сотрудничество РФ с ведущими державами мира. Укажите государства и основные факторы, влияющие на взаимоотношения между государствами.
4. Дайте оценку взаимоотношениям РФ и ЕС.
5. Опишите роль России в деятельности ЮНЕСКО

Тема 2.5. Россия и государства СНГ

Задание.1. Вопросы для фронтального опроса:

1. Дайте оценку взаимоотношениям России и государств СНГ.
2. Становление новых межгосударственных отношений. Опишите принципы, на которых его выстраивает РФ и приведите примеры.
3. Опишите роль РФ в формировании единого экономического пространства.
4. Система коллективной безопасности. Охарактеризуйте роль России в ней.
5. Назовите вызовы и задачи стоящие перед Россией и СНГ.

Тема 2.6. Укрепление влияния России на постсоветском пространстве

Задание.1. Вопросы для фронтального опроса:

1. Оцените влияние РФ на социально - экономическое развитие государств СНГ.
2. Опишите роль РФ в политике государств СНГ.
3. Опишите причины укрепления влияния России на постсоветском пространстве.
4. Укажите перспективы взаимоотношений РФ с постсоветскими странами.
5. Укажите перспективы военного сотрудничества со странами СНГ.

Тема 2.7. Россия и мировые интеграционные процессы

Задание.1. Вопросы для фронтального опроса:

1. Глобальные проблемы человечества. Дайте оценку.
2. Участие России в решении общечеловеческих проблем мирового сообщества.
3. Экономическая интеграция для РФ. Укажите перспективы.
4. Оцените перспективы интеграционных процессов для России в рамках ЕАЭС.
5. Интеграционные процессы в мировой экономике и место России в ней. Дайте оценку.

Тема 2.8. Расширение Евросоюза и НАТО. Участие России в этих

процессах **Задание.1.** Вопросы для фронтального опроса:

1. Охарактеризуйте расширение Евросоюза, как реальный фактор мирового развития в 21 веке.
2. НАТО и Россия: назовите проблемы и оцените перспективы сотрудничества.
3. Опишите перспективы экономических отношений РФ и ЕС.
4. Политическое сотрудничество РФ и ЕС. Дайте оценку.
5. Укажите основные направления расширения НАТО на восток и меры, предпринимаемые Россией для сдерживания военного блока.

Тема 2.9. Россия и Европа – проблемы в перспективе сотрудничества

Задание.1. Вопросы для фронтального опроса:

1. Укажите проблемы в перспективе сотрудничества РФ и ЕС.
2. Назовите основные пути выхода из кризиса взаимоотношений между РФ и ЕС
3. Укажите факторы, позволяющие преодолеть напряженность между Россией и ЕС.
4. Опишите внешнеполитическую позицию ЕС по отношению к России.
5. Опишите внешнеполитическую позицию РФ по отношению к ЕС.

Тема 2.10. Культура России на рубеже 20-21вв.

Задание.1. Вопросы для фронтального опроса:

1. Культура России на рубеже 20-21 вв. Дайте оценку её состоянию.
2. Сочетание мировых, национальных и интернациональных тенденций в культуре России конца 20 и начала 21 веков.
3. Причины упадка отечественной культуры в 90-е годы 20 века.
4. Влияние мировых культурных тенденций на российскую молодёжь.
5. Влияние советского культурного наследия и дореволюционной культуры на российское общество в начале 21 века.

Тема 2.11. Проблемы экспансии западной системы ценностей

Задание.1. Вопросы для фронтального опроса:

1. Система западных ценностей. Дайте характеристику.
2. Экспансия западных ценностей в России. Приведите примеры.
3. Влияние западной культуры на российское общество. Дайте оценку.
4. Опишите стандарты современной европейской культуры.
5. Оцените тенденции развития общемировой культуры.

Тема 2.12. Перспективы развития РФ в современном мире

Задание.1. Вопросы для фронтального опроса:

1. Роль РФ в современном мире. Дайте оценку.
2. Укажите перспективы развития России в современном мире.
3. Укажите перспективы увеличения экономического влияния РФ на мировой арене.
4. Назовите причины увеличения политического авторитета РФ в современном мире.
5. Увеличение военного влияния РФ в мире. Дайте оценку.

Тема 2. 13. Основные условия политического развития современной России

Задание.1. Вопросы для фронтального опроса:

1. Назовите основные условия политического развития современной России.
2. Дайте оценку совершенствованию демократии в современной России.
3. Укрепление правового государства. Дайте оценку.
4. Активизация гражданского общества в России. Назовите причины.
5. Укрепление суверенитета современной России. Укажите основные причины.

Тема 2.14. Приоритетные направления экономического развития России в 21 веке

Задание.1. Вопросы для фронтального опроса:

1. Инновационные технологии в экономике РФ.
2. Создание техно-городов в современной России.
3. Назовите причины повышения производительности труда в РФ.
4. Повышение качества продукции в РФ. Дайте оценку.

5. Переход от сырьевого начала в экономике к производящему.
Назовите перспективы.

Тема 2.15. Проблемы и перспективы духовного развития России *Задание.1. Вопросы для фронтального опроса:*

1. Возвращение к истокам российской духовности. Дайте оценку.
2. Влияние современных реалий на духовное развитие России.
3. Влияние общечеловеческих ценностей на духовное развитие России.
4. Оцените перспективы духовного развития в современной России.
5. Назовите проблемы духовного развития современной России.

Тема 2.16. Социальные проблемы современной России *Задание.1. Вопросы для фронтального опроса:*

1. Оцените социальные проблемы современной России.
2. Назовите методы, принимаемые для укрепления здоровья нации в современной России.
3. Перспективы повышения качества образования. Дайте оценку.
4. Занятость, социальное обеспечение в РФ. Дайте оценку.
5. Повышение уровня жизни в РФ. Назовите методы.

Тема 2.17. Вызовы будущего и России

Задание.1. Вопросы для фронтального опроса:

1. Глобализация. Укажите плюсы и минусы этого явления.
2. Демократизация общества. Дайте оценку и укажите перспективы
3. Влияние процессов глобализации на российское общество. Дайте оценку.
4. Укрепление демократических институтов в современной России. Укажите перспективы.
5. Оцените роль России в глобализации.

Тема 2.18. Международные акты о правах человека

Задание.1. Вопросы для фронтального опроса:

1. Отражение прав человека в Конституции РФ.
2. Права инвалидов в РФ. Дайте оценку.
3. Международные акты о правах человека и их действие на территории РФ.
4. Соблюдение прав человека в современной России. Дайте оценку.
5. Влияние международных правовых актов в сфере прав человека и их влияние на законодательство РФ.

Тема 2.19. Региональные законы и правовые акты о правах человека *Задание.1. Вопросы для фронтального опроса:*

1. Должность Уполномоченного по правам человека в субъектах РФ. Дайте определение.
2. Укажите задачи Уполномоченного по правам человека.
3. Укажите юридические нормы, которыми руководствуются омбудсмены РФ в своей деятельности.
4. Назовите требование, выдвигаемые к Уполномоченному по правам человека в России
5. Институт регионального омбудсмена в России. История появления.

Критерии оценивания

Предметом оценки служат умения и знания, предусмотренные ФГОС СПО по специальности 33.02.01 Фармация базовая подготовка очная форма получения образования по дисциплине ОГСЭ.02. История направленные на формирование общих компетенций.

Оценка индивидуальных образовательных достижений:

«Отлично». Студент должен дать ответ на теоретический вопрос. Ответ должен быть полным и правильным. Также студент должен дать правильные и полные ответы на уточняющие вопросы преподавателя.

«Хорошо». Студент должен дать ответ на теоретический вопрос, дал неполные ответы на уточняющие вопросы преподавателя или при ответе на них допустил неточности.

«Удовлетворительно». Студент дал ответ на теоретический вопрос, но ответы были неполными и с неточностями. Также студент не дал ответов на уточняющие вопросы преподавателя.

«Неудовлетворительно». Студент не дал ответа на теоретический вопрос, либо ответы на вопросы содержали грубые ошибки и неточности, искажающие смысл и содержание.

Оценка индивидуальных образовательных достижений (тесты, практические задания.)

Процент результативности (правильных ответов)	Качественная оценка индивидуальных образовательных достижений (тест)	
	балл (отметка)	вербальный аналог
90 ÷ 100	5	отлично
80 ÷ 89	4	хорошо
70 ÷ 79	3	удовлетворительно
менее 70	2	не удовлетворительно

Формой промежуточной аттестации по дисциплине ОГСЭ.02. История является дифференцированный зачет, примерные во тестовые задания доводятся до сведения студентов заранее.

Знания и умения студента оцениваются: 5 (отлично), 4 (хорошо), 3 (удовлетворительно), 2 (неудовлетворительно).

Критерии оценки знаний, умений и навыков при сдаче дифференцированный зачета.

Критерии оценки

Оценка «отлично» выставляется обучающемуся за правильное выполнение более 95 % заданий

Оценка «хорошо» выставляется обучающемуся за 75-95% правильно выполненных заданий

Оценка «удовлетворительно» выставляется обучающемуся за 50-75% правильно выполненных заданий

Оценка «неудовлетворительно» выставляется обучающемуся за правильное выполнение менее 50% заданий

**Вопросы к дифференцированному зачету по ОГСЭ.02.
История. Специальность 33.02.01 «Фармация»**

1. Чем характеризуется современное развитие стран мира:

- а) холодной войной;
- б) глобализацией; в) агрессивией;
- г) ростом численности населения.

2. Первые годы проведения рыночных реформ в России (1992–1993 гг.) были отмечены:

- а) падением объёмов производства;
- б) макроэкономической стабилизацией;
- в) развитием военно-промышленного комплекса;
- г) увеличением доходов большинства населения.

3. Какое событие 20 века послужило толчком к созданию Организации Объединённых Наций?

- а) начало освоения космоса;
- б) открытие атома; в) создание лекарств;
- г) Вторая мировая война.

4. Послевоенное восстановление экономики СССР прошло успешно благодаря:

- а) финансовой и экономической помощи СССР по плану Маршалла; б) самоотверженному труду советских граждан.
- 1) только А; 2) только Б; 3) и А, и Б; 4) ни А, ни Б.

5. Победа СССР в Великой Отечественной войне способствовала:

- а) демократизации общественной жизни;
 - б) укреплению сталинского режима.
- 1) Только А; 2) только Б; 3) и А, и Б; 4) ни А, ни Б.

6. Отсутствие патриотизма и преклонение перед «западной культурой» получило название:

- а) космополитизм;
- б) интернационализм;
- в) шовинизм; г) национализм.

7. С именем Н. С. Хрущева во внутренней политике связывают:

- а) возврат к сталинизму;
- б) процесс десталинизации;
- в) продолжение массовых репрессий;

г) отказ от реформ.

8. В октябре 1964 года на Пленуме ЦК КПСС Н. С. Хрущев был обвинен:

а) в волюнтаризме;

б) в космополитизме;

в) в возрождении сталинизма;

г) в принятии плана строительства коммунизма.

9. Расположите события в хронологической последовательности.

а) 1) Образование ОВД; 2) Корейская война; 3) образование НАТО.

б) 1) Раскол Германии; 2) испытание в СССР водородной бомбы; 3) подписание перемирия между правительствами Северной и Южной Кореи.

10. Какое название носит денежная единица европейского характера введенная в 1999 году:

а) франки;

б) европейские

доллары; в) евро; г)

иена.

11. Во время Корейской войны СССР:

а) ввёл войска в Северную Корею;

б) послал в КНДР лётчиков и военных специалистов; 1) только А; 2) только Б; 3) и А,иБ;3)ниА,ниБ.

12. Как называется организация в занимающаяся вопросами ядерной энергии:

а) ООН;

б) НАТО;

в) ОБСЕ;

г) ЕВРАТОМ.

13. Какие из перечисленных ниже конфликтов относятся к самым противоречивым XXI века:

а) чеченская война;

б) ливийская война;

в) арабо-израильский конфликт;

г) революция на Украине.

14. Какое из перечисленных международных организаций относиться к примеру интеграции в странах Латинской Америки:

а) НАФТА;

б) БРИК; в)

СНГ; г)

АТЕС.

15. На чем специализируется экономика стран Латинской Америки:

а) кредитах;

б) сельском хозяйстве;

в) машиностроении;

г) ядерном производстве.

16. Какое из названных государств не входит в «большую восьмерку»:

- а) Великобритания;
- б) Россия; в)
- Испания; г)
- Япония.

17. Противоборство двух сверхдержав — США и СССР во второй половине XX века получило название:

- а) «холодная война»;
- б) Великая депрессия;
- в) Вторая мировая война;
- г) региональный конфликт.

18. В международных отношениях в период «холодной войны» к понятию «Восток» относили:

- а) США и ее союзников;
- б) Движение неприсоединения;
- в) СССР и дружественные социалистические страны;
- г) развитые государства.

19. США предоставляли финансовую и экономическую помощь государствам Западной Европы по плану Маршалла при условии:

- а) вступления страны в ООН;
- б) удаления коммунистов из состава правительства;
- г) признания доллара международной валютой; д)
- вхождения в СЭВ.

20. С именем ученого И. В. Курчатова в послевоенной истории СССР было связан(о):

- а) создание ядерного оружия;
- б) запуск первого в мире искусственного спутника Земли; в) создание водородной бомбы;
- г) проектирование межконтинентальных баллистических ракет.

21. Первое в период «холодной войны» открытое противостояние между СССР и США произошло во время:

- а) войны во Вьетнаме;
- б) Карибского кризиса;
- в) Корейской войны;
- г) реализации плана «Дропшот».

22. С какого процесса начался распад СССР:

- а) «деколониализация»;
- б) «модернизация»;
- в) «перестройка»;
- г) «парад суверенитетов».

23. Какое объединение создано странами Азии для взаимопомощи и поддержки друг друга:

- а) НАТО;

- б) БРИКС;
- в) АСЕАН;
- г) СЭВ.

24. Какое из перечисленных международных событий было связано с деятельностью Н. С. Хрущева?

- а) Корейская война;
- б) Карибский кризис;
- в) разделение Германии на два государства;
- г) Потсдамская конференция

25. Какая специализированная организация в составе ООН занимается вопросами образования, науки и культуры:

- а) ВОЗ;
- б) ЮНИСЕФ;
- в) ЮНЕСКО;
- г) МВФ.

26. Кто руководит ООН:

- а) Генеральный секретарь;
- б) президент;
- в) премьер-министр;
- г) секретарь.

27. Причина политики перестройки:

- а) распад СССР;
- б) стремление демократов быстрее прийти к власти;
- в) экономический и политический кризис;
- г) приход на пост Генерального секретаря М. С. Горбачева.

28. Германию, Корею и Вьетнам в период «холодной войны» объединяло следующее обстоятельство:

- а) на территории этих стран происходили военные конфликты;
- б) каждая из стран была расколота на два государства с противоположным общественным строем;
- в) эти страны стали учредителями Организации Объединенных Наций;
- г) данные государства приняли участие в Корейской войне

29. Цель создания и работы ВТО:

- а) единый рынок;
- б) преодоление войн;
- в) обеспечение деньгами;
- г) интеграция.

30. Цель международной политики стран мира:

- а) раздел мира на сферы влияния;
- б) интеграция во всех сферах жизни;
- в) стремление к гегемонии;
- г) разобщенность.

31. Страны, какого региона лидируют в области нефтедобычи и продажи:

- а) Юго-Восточной Азии;
- б) Арабского Востока;
- в) Российская Федерация;
- г) Латинская Америка.

32. Основной проблемой современного развития стран Азии является:

- а) низкий уровень жизни;
- б) локальные конфликты;
- в) колониальные режимы;
- г) «экономическое чудо».

33. Какой политический режим характерен для Китайской республики:

- а) демократия;
- б) неоконсерватизм;
- в) социализм; г) коммунизм.

34. На чем основаны правящие режимы стран Азии:

- а) на правах и свободах граждан;
- б) на диктатуре;
- в) опоре на церковь;
- г) армии.

35. Назовите договор, по которому СССР и США запрещалось размещать в околоземном пространстве средства борьбы с межконтинентальными и баллистическими ракетами противника.

- а) ПРО;
- б) ОСВ-1;
- в) ОСВ-2;
- г) СБСЕ

36. Время создания ООН:

- а) 1999г.;
- б) 1990г.;
- в) 1945г.;
- г) 1949г.

37. Хронологические рамки иракской войны:

- а) 1994 – 2000гг.;
- б) 2003 – 2008гг.;
- в) 2003 – 2010гг.;
- г) 2010 – 2012гг.

38. Укажите договор, в котором были закреплены принципы взаимоотношений государств: неприменение силы или угрозы силой; нерушимость послевоенных границ; невмешательство во внутренние дела.

- а) ПРО;
- б) ОСВ-1;
- в) ОСВ-2;

39. Одной из самых острых проблем современности является:

- а) международный бандитизм;
- б) международный терроризм;
- в) антиглобализм;
- г) национализм.

40 Цель программы «Партнерство во имя мира» принятой НАТО:

- а) подавление революций;
- б) стабильность и безопасность в мире;
- в) пропаганда национализма;
- г) экономическое сотрудничество.

41. Когда был совершен террористический акт против США вследствие которого в корне поменялись международные отношения и международная политика:

- а) 11 сентября 2001г.;
- б) 1 сентября 2008г.;
- в) 29 октября 2010г.;
- г) 11 марта 2011 г.

42. На каких идеях основан современный терроризм:

- а) на исламе;
- б) на буддизме;
- в) на нацизме;
- г) на пацифизме.

43. В современной Великобритании у власти находится партия:

- а) либералов;
- б) демократов;
- в) лейбористов;
- г) консерваторов.

44. Укажите договор, в котором впервые устанавливались пределы роста ракетно-ядерных вооружений.

- а) ПРО;
- б) ОСВ-1;
- в) ОСВ-2;
- г) СБСЕ

45. После распада СССР страны входящие в него создали международный блок:

- а) НАТО;
- б) СЭВ;
- в) СНГ;
- г) ЕС.

46. Стабилизация внутреннего и внешнего развития РФ произошла:

- а) при Б.Н. Ельцине;
- б) при Г. Н. Зюганове;
- в) В.В. Путине;
- г) Д.А. Медведеве.

47. Процесс совершенствования и перестройки науки и научных достижений второй половины XX начала XXI вв. называется:

- а) неолитическая революция;
- б) НТР; в) промышленная революция; г) чудо.

48. Конституция РФ была принята:

- а) в 1992г.;
- б) в 1991г.;
- в) в 1993г.;
- г) в 1996г.

49. Страны Восточной Европы к строительству демократического общества перешли от:

- а) капитализма;
- б) фашизма; в) социализма;
- г) консерватизма.

50. В 2000 году страны Восточной Европы и страны Прибалтики вошли в международный блок:

- а) СНГ;
- б) ОВД;
- в) НАТО;
- г) ООН

51. Соотнесите даты и события:

Даты		События	
1	1948г.	А	Создание Организации варшавского договора
2	1949г.	Б	СССР испытал первую водородную бомбу
3	1950г.	В	Создание Организации Североатлантического договора
4	1953г.	Г	Берлинский кризис
5	1955г.	Д	Вторжение северокорейских войск на территорию Южной Кореи

52. К современным направления НТП относят:

- а) атомное строение;
- б) роботостроение; в) микроэлектроника; г) генная инженерия.

53. Современная цель развития РФ:

- а) усиление своих позиций в мире;
- б) конкурентоспособная экономика;
- в) подавление экстремистских движений на Востоке; г) расширение территорий на Восток.

54. Российская Федерация не входит в

- а) НАТО;
- б) ООН;
- в) СНГ;
- г) ВТО.

55. Какая террористическая организация является основным организатором мировых терактов:

- а) Игил;
- б) Абу Нидаля;
- в) Абу Сайяф;
- г) Аль Каида.

56. Какая организация в составе ООН занимается вопросами сельского хозяйства:

- а) ЮНЕСКО;
- б) ЮНИСЕФ;
- в) ФАО; г) ВТО.

57. Какой международный блок, был создан для совместного решения проблем европейского региона:

- а) ООН;
- б) НАТО;
- в) ЕС;
- г) «большая восьмерка».

58. Какая политическая партия занимает лидирующее место в политической системе страны:

- а) «Справедливая Россия»;
- б) ЛДПР; в) КПРФ;

г) «Единая Россия».

59. Сколько государств участвовало во Второй мировой войне?

- 1). 62
- 2). 38
- 3). 45
- 4). 100

60. Основные линии политики держав-победительниц в отношении Германии: 1). Длительная оккупация Германии

- 2). Демилитаризация, денацификация, демократизация, декартелизация
- 3). Предоставление самостоятельности
- 4). Отказ от заключения с Германией каких-либо договоров

61. Главными органами ООН являются:

- 1). Совет министров иностранных дел
- 2). Союзный совет
- 3). Генеральная ассамблея и Совет Безопасности
- 4). Международный суд

62. Назовите год, когда была провозглашена «доктрина Трумэна»:

- 1). 1945 г.
- 2). 1949 г.
- 3). 1947 г.
- 4) 1951 г.

63. Укажите год образования ФРГ и

ГДР: 1). 1946 г.

- 2). 1947 г.
- 3). 1948 г.
- 4). 1949 г.

64. Назовите год, когда была создана Организация Варшавского Договора: 1). 1949 г.

- 2). 1955 г.
- 3). 1948 г.
- 4). 1953 г.

65. Организация Варшавского Договора являлась военно-политическим союзом следующих государств:

- 1). СССР и дружественных ему стран Восточной Европы
- 2). Западной Европы
- 3). США, Канады и Западной Европы
- 4). Страны Восточной Европы

66. Военно-политический союз НАТО включил в себя страны:

- 1). Западной Европы
- 2). США, Канаду и страны Западной Европы
- 3). СССР и страны Восточной Европы
- 4). СССР и страны Западной Европы

67. Какое из перечисленных событий произошло раньше

других: 1). Окончание Второй мировой войны

- 2). Потсдамская конференция
- 3). Начало Корейской войны
- 4). Образование НАТО

68. В какой период второй половины XX в. руководством СССР была провозглашена политика мирного сосуществования со странами Запада?

- 1). первая половина 50-х гг.
- 2). вторая половина 50-х – начало 60-х гг.
- 3). 70-е гг.
- 4). 80-е гг.

69. В каком году в Москве был подписан Договор между СССР, США, Великобританией о запрещении ядерных испытаний в атмосфере, космосе и под водой?

- 1). 1953 г.
- 2). 1963 г.
- 3). 1972 г.

4). 1982 г.

70. Какое из названных событий произошло в 1957 г.?

1). первый полет человека в космос

2). XX съезд КПСС

3). запуск первого искусственного спутника Земли

4). Карибский кризис

Ключ к тестам

№ вопроса	ответ	№ вопроса	ответ	№ вопроса	ответ	№ вопроса	ответ	№ вопроса	ответ
1	б	16	в	31	б	46	а	61	2
2	а	17	б	32	б	47	в	62	2
3	г	18	в	33	б	48	в	63	3
4	в	19	г	34	г	49	б	64	4
5	г	20	а	35	в	50	в	65	1
6	в	21	б	36	б	51	в	66	3
7	в	22	г	37	в	52	в	67	1
8	б	23	в	38	в	53	г	68	2
9	б	24	б	39	г	54	в	69	1
10	в	25	б	40	б	55	г	70	4
11	г	26	в	41	г	56	а		
12	г	27	а	42	а	57	г		
13	в	28	в	43	а	58	в		
14	а	29	б	44	в	59	в		
15	б	30	а	45	а	60	г		

Автономная некоммерческая организация среднего профессионального образования «Северо-Кавказский медицинский колледж»

**Фонд оценочных средств по дисциплине
ОГСЭ. 03. ИНОСТРАННЫЙ ЯЗЫК**

**Для специальности:
33.02.01 Фармация**

Фонд оценочных средств разработан на основе рабочей программы дисциплины ОГСЭ.03. Иностранный язык и в соответствии с Федеральным государственным образовательным стандартом среднего профессионального образования по специальности 33.02.01 Фармация, утверждённым приказом Министерства образования и науки Российской Федерации от 12 мая 2014 г. № 501

Ставрополь

Фонд оценочных средств предназначен для контроля качества обучения студентов специальности 33.02.01 Фармация, базовая подготовка очная форма получения образования по дисциплине ОГСЭ.03. Иностранный язык

Организация – разработчик: Автономная некоммерческая организация среднего профессионального образования «Северо-Кавказский медицинский колледж»

СОДЕРЖАНИЕ

		стр.
1	ПАСПОРТ ФОНДА ОЦЕНОЧНЫХ СРЕДСТВ	4
2	ОЦЕНКА ОСВОЕНИЯ ДИСЦИПЛИНЫ	8
3.	ПРИЛОЖЕНИЯ	44

1. ПАСПОРТ ФОНДА ОЦЕНОЧНЫХ СРЕДСТВ

Фонд оценочных средств предназначен для текущего контроля и промежуточной аттестации образовательных достижений обучающихся, освоивших дисциплину ОГСЭ.03. Иностранный язык

по программе подготовки специалистов среднего звена по специальности 33.02.01 Фармация, базовая подготовка очная форма получения образования.

Оценивание и контроль сформированности компетенций осуществляется с помощью текущего контроля успеваемости и промежуточной аттестации.

Текущий контроль успеваемости и промежуточная аттестация проводятся в соответствии с Положением о проведении текущего контроля успеваемости и промежуточной аттестации студентов Автономной некоммерческой организации среднего профессионального образования «Северо-Кавказский медицинский колледж»

В результате освоения дисциплины. Иностранный язык

обучающийся должен **уметь:**

общаться (устно и письменно) на английском языке на профессиональные и повседневные темы;

переводить (со словарем) английские тексты профессиональной направленности;

самостоятельно совершенствовать устную и письменную речь, пополнять словарный запас;

знать:

лексический (1200-1400 лексических единиц) и грамматический минимум, необходимый для чтения и перевода (со словарем) иностранных текстов профессиональной направленности

1.4. ОК и ПК, которые актуализируются при изучении учебной дисциплины:

ОК 4.	Осуществлять поиск, анализ и оценку информации, необходимой для постановки и решения профессиональных задач, профессионального и личностного развития.
ОК 5.	Использовать информационно-коммуникационные технологии для совершенствования профессиональной деятельности.
ОК 6.	Работать в коллективе и команде, эффективно общаться с коллегами, руководством, потребителями.
ОК 8.	Самостоятельно определять задачи профессионального и лич-

	ностного развития, заниматься самообразованием, осознанно планировать повышение квалификации.
ПК 1.2.	Отпускать лекарственные средства населению, в том числе по льготным рецептам и требованиям учреждений здравоохранения.
ПК 1.3.	Продавать изделия медицинского назначения и другие товары аптечного ассортимента.
ПК 1.5.	Информировать население, медицинских работников учреждений здравоохранения о товарах аптечного ассортимента

Виды контроля и аттестации, формы оценочных средств
по учебной дисциплине ОГСЭ.03. Иностранный язык

№ п/п	Контролируемые разделы (темы) дисциплины*	Вид оценочного контроля	Формируемые ОКиПК (или ее части)	Проверяемые У, З	Наименование оценочного средства
1	Раздел 1. Вводный курс Тема 1.1. Вводно-коррективный фонетико-грамматический курс	Текущий контроль	ОК 4-6, 8 ПК 1.2, 1.3, 1.5	У 1-2	Грамматические задания.
2	Раздел 2. Развивающий курс Тема 2.1. Я – студент – медик	Текущий контроль	ОК 4-6, 8 ПК 1.2, 1.3, 1.5	У 1-2 З 1.	Комплекс грамматических и практических заданий.
3	Тема 2.2. Свободное время	Текущий контроль	ОК 4-6, 8 ПК 1.2, 1.3, 1.5	У 1-2 З 1.	Комплекс грамматических и практических заданий.
4	Тема 2.3. Здоровый образ жизни	Текущий контроль	ОК 4-6, 8 ПК 1.2, 1.3, 1.5	У 1-2 З 1.	Комплекс грамматических и практических заданий.
5	Тема 2.4. Природа и человек	Текущий контроль	ОК 4-6, 8 ПК 1.2, 1.3, 1.5	У 1-2 З 1.	Комплекс грамматических и практических за-

					даний.
6	Тема 2.5. Место, где я родился. Национальные наследия	Текущий контроль	ОК 4-6, 8 ПК 1.2, 1.3, 1.5	У 1-2 З 1.	Комплекс грамматических и практических заданий.
7	Тема 2.6. Профессии. Карьера	Текущий контроль	ОК 4-6, 8 ПК 1.2, 1.3, 1.5	У 1-2 З 1.	Комплекс грамматических и практических заданий.
8	Тема 2.7. Научно-технический прогресс в медицине	Текущий контроль	ОК 4-6, 8 ПК 1.2, 1.3, 1.5	У 1-2 З 1.	Комплекс грамматических и практических заданий.
9	Раздел 3. Профессиональная направленность Тема 3.1. Гигиена человека	Текущий контроль	ОК 4-6, 8 ПК 1.2, 1.3, 1.5	У 1-3 З 1.	Комплекс грамматических и практических заданий.
10	Тема 3.2. Основы рационального питания	Текущий контроль	ОК 4-6, 8 ПК 1.2, 1.3, 1.5	У 1-2 З 1.	Комплекс грамматических и практических заданий.
11	Тема 3.3. Здравоохранение. Медицинское образование	Текущий контроль	ОК 4-6, 8 ПК 1.2, 1.3, 1.5	У 1-2 З 1.	Комплекс грамматических и практических заданий.
12	Тема 3.4. Медицинские учреждения	Текущий контроль	ОК 4-6, 8 ПК 1.2, 1.3, 1.5	У 1-2 З 1.	Комплекс грамматических и практических заданий.
13	Тема 3.5. Анатомия человека	Текущий контроль	ОК 4-6, 8 ПК 1.2, 1.3, 1.5	У 1-2 З 1.	Комплекс грамматических и практических заданий.
14	Тема 3.6. Заболевания	Текущий контроль	ОК 4-6, 8 ПК 1.2, 1.3,	У 1-2 З 1.	Комплекс грамматиче-

			1.5		ских и практических заданий.
15	Тема 3.7. Лекарственные средства	Текущий контроль	ОК 4-6, 8 ПК 1.2, 1.3, 1.5	У 1-3 З 1.	Комплекс грамматических и практических заданий.
16	Тема 3.8. Фармация	Текущий контроль	ОК 4-6, 8 ПК 1.2, 1.3, 1.5	У 1-3 З 1.	Комплекс грамматических и практических заданий.
17	Тема 3.9. Оказание доврачебной медицинской помощи при неотложных и экстремальных состояниях	Текущий контроль	ОК 4-6, 8 ПК 1.2, 1.3, 1.5	У 1-3 З 1.	Комплекс грамматических и практических заданий.
18	Дифференцированный зачет.		ОК 4-6, 8 ПК 1.2, 1.3, 1.5	У 1-3 З 1.	тестирование

2.ОЦЕНКА ОСВОЕНИЯ ДИСЦИПЛИНЫ

Раздел 1. Вводный курс Тема 1.1. Вводно-коррективный фонетико-грамматический курс

Задание 1. Сгруппируйте слова в зависимости от типа слога.

Plate, leg, hot, care, fire, man, pork, more, hide, he, lunch, gym, sore, lip, cut, term, name, hurt, rose, tyre, blame, sick, cup, whole, first, tube, far, here, cure, gap, sand, her, not, full.

Задание 2. Выберите слова, в которых встречаются следующие звуки:

[Λ], [dʒ], [a:], [i:], [i], [ɔ], [ɔ:], [u], [e], [æ], [ʃ], [ð], [tʃ], [ə:]

Heart, man, page, store, this, check, girl, hit, nurse, look, set, thick, sport, turn, what, arm, cheek, hand, back, dark, tooth, kidney, stomach, pad, injection.

Задание 3. Поставьте глагол *to be* в нужной форме

1. I ... a student. 2. My father ... not a teacher, he ... a doctor. 3. ... your aunt a nurse? - Yes, she 4. ... they at home? - No, they ... not at home, they ... at work. 5. ... you an

engineer? - Yes, I... 6. ... this your watch? - Yes, it 7. These ... my books. 8. His family ... not in St. Petersburg, it ... in New York. IV. Поставьте глагол *to have* в нужной форме

1. Does she ... lessons on Monday? 2. They ... a lot of friends. 3. I don't ... breakfast in the morning. 3. She ... much free time. 4. Does he ... a sister? 5. My uncle ... a large family.

Задание 4. Заполните пропуски артиклями *a/an* или *the* где это необходимо

1. This is ... clock. 2. ... London is ... big city. 3. Is ... newspaper in ... bag? 4. ... Pacific Ocean is ... largest in ... world. 5. Is ... teacher in ... classroom? 6. Is ... your room large? 7. Are you ... students? 8. ... sportsmen are always in good form. 9. ... children we saw in ... street are schoolboys. 10. She lives in ... 1st flat.

Задание 5. Определите тип вопроса

1. Do you play computer games? 2. What makes you feel upset? 3. Was he at the cinema yesterday? 4. Did they finish writing or reading the article? 5. She prefers meat to fish, doesn't she?

2. **Задание 6.** Выберите и прочитайте слова первого типа слога:

3. Cat, plate, Pete, zero, hare, notebook, life, tree, letter, July, tube, nose, music, fly, pine, pulse

Задание 7. К какому типу слога относятся следующие слова.

Scarf, yard, purple, skirt, park, bird, girl, dark, March, her, perfume, fork, turkey

Задание 3. Как читается сочетание букв -oo - в словах:

a. [Λ]

b. [u:]

c.[I:]

Задание 8. Поставьте артикль a/an перед словами.

- a. onion
- b. nurse
- c. apartments
- d. orange

Задание 9. Вставьте вместо пропусков подходящий по смыслу артикль **a/an, the** или **нулевой артикль (-)**.

a. **a** b. **an** c. **the** d. **-**

- 1) What did you have for ___ lunch?
- 2) ___ Pacific Ocean is the largest ocean in the world.
- 3) Mary is learning to play ___ piano.
- 4) Close ___ window, please.
- 5) There is ___ map on the wall.
- 6) His ___ son's name is ___ Nick.
- 7) Sedow is ___ professor.
- 8) He has ___ wife and ___ daughter.

Задание 10. Образуйте множественное число существительных.

A child, a dress, an office, a knife, a son, a woman, a lady, a box, a month, a hero, a goose, a chief, a day

Задание 7. Образуйте форму единственного числа существительных.

Potatoes, feet, shelves, stories, firemen, lips, stockings, classes

Задание 8. Из трех вариантов выберите правильное образование множественного числа существительного a fish – рыба.

- a. Fish
- b. Fishes
- c. Fishs

Задание 11. Замените выделенное существительное в предложении личным местоимением.

Peter does not have a dictionary.

- a. I
- b. she
- c. It
- d. He

Задание 12. Выберите нужную форму притяжательного местоимения.

- 1) Look at ____ . She is ill.
 - a. her
 - b. it c.
 - its d.
 - him
- 2) The workers are telling us about ____ work.
 - a. They
 - b. them

- c. their
 - d. him
- 3) Tom has no father. ____ father is dead.
- a. Them
 - b. Him
 - c. His
 - d. her

Задание 13. Выберите нужную форму указательного местоимения.

- 1) ____ children will do their exercises in writing.
- a. This
 - b. These
 - c. Their
- 2) Give me ____ pencil, please.
- a. That
 - b. Those
 - c. These

Задание 14. Выберите соответствующие местоимения.

- 1) Do you speak ____ foreign language?
- a. Some
 - b. No
 - c. Any
- 2) I'd like to buy ____ flowers.
- a. Some
 - b. Any
 - c. No

Задание 15. Выберите правильную форму глагола “to be” для следующих предложений:

- a) **Is**; b) **are**; c) **am**
1. There ____ little light in the room.
 2. This theme ____ very interesting.
 3. I ____ late.
 4. They ____ children.
 5. These red pens on the table ____ good.

Задание 16. Скажите по-английски года.

- a) 1492
- b) 1616
- c) 1918
- d) 1713

Задание 17. Соотнесите дату с английским вариантом.

- | | |
|---|------------------|
| | 1) 1 января 1714 |
| The 1 st of January nineteen fifteen | 2) 1 июня 1915 |
| | 3) 1 января 1915 |

Задание 18. Образуйте притяжательный падеж.

- 1) The room of my sister
- 2) The son of my friend
- 3) The answers of the students

ЭТАЛОНЫ ОТВЕТОВ

Задание 3.

Plate, Pete, zero, life, tree, July, tube, nose, fly, pine

Задание 4.

Третий тип слога

Задание 5.

[u:]

Задание 6.

- a. an
- b. a
- c. —
- d. an

Задание 7.

1. d 2. c 3. d 4. c 5. a 6. d, d 7. a 8. a, a

Задание 8. Children, dresses, offices, knives, sons, women, ladies, boxes, months, heroes, geese, chiefs, days

Задание 9. A potato, a foot, a shelf, a story, a fireman, a lip, a stocking, a class

Задание 10. a)

Задание 11. d)

Задание 12. 1a, 2c, 3c

Задание 13. 1b, 2a

Задание 14. 1c, 2a

Задание 15. 1a, 2a, 3c, 4b, 5b

Задание 16.

- a. Fourteen ninety-two
- b. Sixteen sixteen
- c. Nineteen eighteen
- d. Seventeen thirteen

Задание 17. 3)

Задание 18.

1. My sister's room
2. My friend's son
3. The students' answers

Раздел 2. Развивающий курс

Тема 2.1. Я – студент – медик

Задание 1. Прочитайте и письменно переведите текст на русский язык:

The Medical College

Every year many young people who really love medicine enter our medical college. It is one of the most popular educational establishments in our city. The medical college was founded in 1991 on the base of the medical school. The medical school appeared from the military school, which was evacuated from Leningrad in 1942. This school existed up to 1957. Then it became the civil medical school, later it became the medical college. Our college has four faculties: 1) nursing faculty, 2) pharmaceutical faculty, 3) clinical faculty, 4) doctor's assistant laboratory faculty.

Our students are future medical workers. They have an excellent opportunity for getting education. There are special well-equipped classrooms for theoretical and practical studies. Students learn pre-clinical and clinical subjects, such as Human Anatomy, Latin language, Pharmacology, Microbiology, Surgery and so on. Our students have practical training at different clinics and hospitals, because it is the main part of the course. The students work at laboratories and make analysis for their scientific work.

Each college's year consists of two terms. At the end of the term students take exams and credit-tests. Many students get scholarships. Some students live at the hostel, the others with their relatives. Our students take an active part in the life of the college. During the course of studies the students master the basis of theoretical and practical medicine. Finishing the course the students take state examinations in three or four main subjects. When they pass their exams, they become medical workers and begin their work.

Задание 2. Ответить на вопросы

1. Who usually enters the medical college?
2. When was the college founded?
3. What faculties are there in the college?
4. Where do the students have practical training and theory?
5. What subjects do the students study?
6. What should the students master during the course?
7. What do the students do after finishing the course?

Задание 3. Сказать на английском языке

1. Медицинский колледж – это популярное образовательное учреждение в городе.
2. В колледже 4 факультета: сестринский, лечебный, фармацевтический и факультет лабораторной диагностики.
3. Наши студенты имеют возможность получить хорошее образование.
4. Они изучают доклинические и клинические предметы, проходят практику в больницах и работают в лабораториях.
5. Наши студенты овладевают основами практической и теоретической медицины.
6. В конце каждого года студенты сдают экзамены и зачёты.
7. Многие студенты принимают активное участие в жизни колледжа.
8. Заканчивая колледж, студенты становятся медицинскими работниками и начинают работать.

Задание 4. Диалог на английском языке

1. Where does he study?
2. What's his future profession?
3. What does he study? 4. Does he get scholarship?
5. Does he take part in the public life?
6. Does he take exams and credit tests?
7. Does he like his studies?

Задание 5. Расскажите о своем распорядке дня на английском языке My day

- 1) Расскажите о своем распорядке дня. Во сколько встаете, умываетесь, чистите зубы, делаете зарядку, чем завтракаете, как добираетесь до учебного заведения, во сколько начинаются уроки, какие предметы, во сколько заканчиваются занятия, чем занимаетесь после занятий, какие секции посещаете, во сколько ужинаете и чем, во сколько садитесь за уроки и во сколько ложитесь спать.

2) My medical school

Задание 4.1. Расскажите о своем медицинском колледже, в котором вы учитесь. Где находится, описание здания, какие есть отделения, предметы, на кого учат. Важность выбранной профессии.

Задание 6. Переведите на английский язык

Медицинский колледж, высококвалифицированный специалист, сестринское дело, медсестра, профилактические и реабилитационные меры, лечебное дело, фельдшер, скорая помощь, акушерка, санитарный врач, вредное влияние, зубной техник, фармацевт.

Тема 2.2. Свободное время

Задание 1. Фонетическая зарядка.

T: You are right. We'll also read about famous man's hobbies and try to write about our hobby. But first of all let's warm up! Let's pronounce the words you will need this lesson.

Say after me:

[a:] – gardening, dancing, basketball, pastime

[ʌ] – club, rugby, hunting, jumping, running

[o:] – horse riding, sport, drawing, walk

[o] – jogging, fond, hobby, popular, watching

[I:] – reading, sleeping, keeping, free, keen

[I] – activity, fishing, knitting, interested [aI]

– time, like, bike, hiking, diving, riding

[eI] – playing, games, crazy, favourite, famous

Задание 2. Речевая зарядка.

T: They say tastes differ. Different people have different habits. Look at the pictures and say how you would spend your free time.

P1: I would watch videos.

P2: I would collect stamps.

P3: I would...

T: Tastes really differ. Different people spend their free time differently. Let's see what the most popular pastime activities are. Look at the screen, match the words and make up word combinations. Then write the answers. Use the model.

Model: 1 – c

Задание 3. Расскажите на английском языке не менее 20 предложений. 1. My hobby

Чем именно увлекло вас хобби, в какое время вы занимаетесь им. Что дает вам увлечение этим занятием.

2. Sport in my life

Расскажите о том виде спорта, которым вы занимаетесь не менее 20 предложений. Какой это вид спорта, как в него играют, чем он полезен для вашего здоровья, кто еще кроме вас увлекаются этим видом спорта, нравится ли он вам.

Задание 4. Перевести

1. On Saturday I go swimming with my friends. It is the only time when I can relax and have a good time together.

а) В воскресенье я хожу на плавание со своими друзьями. Это единственное время, когда я могу отдохнуть и хорошо провести время вместе.

б) В субботу я хожу на плавание со своими друзьями. Это единственное время, когда я могу отдохнуть и хорошо провести время вместе.

с) В субботу я хожу кататься на лыжах со своими друзьями. Это единственное время, когда я могу отдохнуть и хорошо провести время вместе.

2. To know English today is absolutely necessary for every educated man, for every good specialist.

Тема 2.3. Здоровый образ жизни

Задание 1. Перевести грамматически правильно.

So the best thing for you is to go in for sports.

а) Поэтому самое важное для тебя – это заниматься спортом.

б) Поэтому самое лучшее для тебя – это заняться спортом.

с) Поэтому самое лучшее для тебя – это ходить в спортзал.

Задание 2. Заполните пропуски подходящими по смыслу словами и фразами.

1. Exercise has an ... effect in healthy people. a. Antidepressant

b. Risk

c. Depressed

2. Cigarette smoking combination with ... intake significantly increases the risk of different diseases.

- a. Stress
- b. Alcohol
- c. Obesity
- 3. A healthy lifestyle is defined as one that gives an individual his or her optimal level of physical or mental
- a. Problem
- b. Wellbeing
- c. Health

Задание 3. Выберите правильный перевод выражений.

- 1. Preventive treatment
 - a. Профилактическое лечение
 - b. Превентивная защита
 - c. Профилактика здоровья
- 2. Consult a neuropathologist
 - a. Консультироваться с массажистом
 - b. Проконсультироваться у невропатолога
 - c. Советоваться с врачом
- 3. Sickness
 - a. Рвота
 - b. болезнь
 - c. тошнота

Задание 4. Найдите правильный перевод предложения.

- 1. I eat milk chocolate sometimes and then run for a longer time in the park.
 - a. Я ем молочный шоколад каждый день, а затем долгое время бегаю в парке.
 - b. Иногда я пью молочный шоколад, а затем долгое время бегаю в парке.
 - c. Иногда я ем молочный шоколад, а затем долгое время бегаю в парке.
- 2. Many British people eat a lot low-fat food and more fibre.
 - a. Многие англичане много едят пищу с низким содержанием жира и больше клетчатку.
 - b. Многие британские люди много едят пищу с низким содержанием жира и меньше клетчатку.
 - c. Некоторые англичане много едят пищу с низким содержанием жира и больше клетчатку.

Задание 5. Установите соответствие между английскими и русскими словами.

- | | |
|-----------------------|-------------------------|
| 1. assotiative memogy | a. общая психология |
| 2. general psychology | б. внимание |
| 3. Attention | в. ассоциативная память |

Задание 6. Выберите правильную видовременную форму глагола в пассивном залоге.

1 Antibiotics ... by Fleming in 1929.

- a. were discovered
- b. was discovered
- c. are discovered

- d. discovered
- 2 The work ... by Sunday.
- will do
 - will have been done
 - will be done
 - will done
- 3 The brother Tom ... by her sister Ann.
- was looked
 - will be looked
 - is looked after
 - are looked after

Эталоны ответов

Задание 2. 1a, 2b, 3c

Задание 3. 1a, 2b, 3c

Задание 4. 1c, 2a

Задание 5. 1в, 2а, 3б

Здание 6. 1a, 2c, 3c

Тема 2.4. Природа и человек

Задание 1. Сопоставить английские и русские слова;

- | | |
|------------------|-------------------|
| 1.environment | 1.тепло |
| 2. source | 2.уголь |
| 3. to use | 3.ископаемый |
| 4. soil | 4.предприятие |
| 5. rare | 5.поверхность |
| 6. harmful | 6.окружающ. среда |
| 7. fuel | 7.уровень |
| 8. to suffer | 8.редкий |
| 9. warming | 9.пыль |
| 10. surface | 10.вещество |
| 11.to pollute | 11.загрязнять |
| 12.plant | 12.вредный |
| 13.nitrous oxide | 13.парниковый |
| 14.fossil | 14.страдать |
| 15. substance | 15.растение |
| 16. oil | 16.источник |
| 17. pollution | 17.потепление |
| 18.dust | 18.количество |
| 19. level | 19.повышать |
| 20.heat | 20.загрязнение |
| 21.coal | 21.нефть |
| 22.greenhouse | 22.использовать |
| 23.to increase | 23.почва |

24. amount	24.топливо
25. carbon	25. исчезать
26. enterprise	26.окись азота
27. disappear	27. углерод

Задание 2. Перевести фразы по теме.

1. global warming
2. the great amount of oil
3. greenhouse gases
4. harmful substances
5. to pollute water, soil, and air
6. to disappear forever
7. to suffer from smog
8. rare animals
9. short-wave solar radiation
10. sea level
11. climate changes
12. the use of fossil fuel
13. carbon dioxide
14. acid rain
15. cutting of tropical forests

Задание 3. Перевести и дополнить предложение недостающими словами.

1. The industrial enterprises ... the air we breathe.
2. Many cities ... from smog.
3. Beautiful forests, some rare animals and plants ... forever.
4. Carbon dioxide, methane, and nitrous oxide contribute to the ... effect.
5. The industry pollutes the atmosphere with dust and other ... substances.
6. The ... radiation heats the earth's surface.
7. The amount of carbon dioxide has been increasing because of the use of fossil ...
8. The climate can change because of the global ...

Suffer, warming, short-wave solar, fuel, disappear, harmful, pollute, greenhouse

Задание 4. Работа с текстом: прочитать, перевести, найти сложные предложения Variant 1

The ecological situation has become very acute. It is because of nuclear and hydroelectric power engineering which is very dangerous. People's careless interaction with it caused environmental disasters. The most horrible disaster which happened in April 1986 befell Belarus and Ukraine and their people. As a result of the Chernobyl tragedy about 18 % of the territory of Belarus and Ukraine was polluted with radioactive substances. Great damage has been done to the republics' agriculture, forests and people's health. The envi-ronmental safety of nuclear and hydroelectric power engineering is beginning to assume

paramount importance, because when people build and exploit hydroelectric power stations they change the structure and properties of the soil and water.

Variant 2

People have become more environment-conscious in recent years because now nature is in a very dangerous situation. Many parts of the world are overcrowded. Most of the people live in big cities which suffer from smog. The waste of the enterprises is very dangerous. The waste gets into the soil, water, air and of course this affects the health of people. The earth is our home, and we must take care of it for ourselves and for the next generations. This means keeping the environment clean. Environmental protection is a universal concern of all people and all countries. That is why Russia is cooperating in the field of environmental protection with the United States, Canada, Norway, Finland and other countries. People must discuss different ecological problems and make correct conclusions. Only common efforts of all the people of the world will help to stop further pollution of the earth.

Variant 3

Railway transport pollutes the air. Every year railway enterprises throw into the atmosphere nearly 40 thousand tons of harmful substances. Railway transport throws out into the atmosphere 300 kinds of harmful substances which change the structure of air. Near the railway track, locomotive depots, near the railway stations the concentration of soot and carbon is much higher than the admissible level. In all countries scientists want to exploit environment-friendly railway transport. In some regions of the world and of our country people have problems with local harmful substances. These substances get into the water, so many rivers, oceans and lakes are much polluted. When people build and exploit railway stations they change the structure and properties of the soil. People pollute the soil with industrial and communal waste. The pollution of the air and the soil can lead our planet to a global catastrophe. So people of the whole world must take urgent measures to keep the environment clean.

Variant 4

Noise is a special kind of environmental pollution and most of it is made by transport, especially by city traffic, by trucks, trains, sea and river boats in ports, planes near airports, by locomotives and passing trains near the railway track. Of course noise influences very badly the health of people. Great attention is devoted to the settlement of this problem. We have found new ways and means to reduce harmful exhaust in all environmental media, as well as noise and vibration levels. They are used in many parts of our country.

Тема 2.5. Место, где я родился. Национальные наследия

Задание 1. Расскажите о нашей стране Россия не менее 20 предложений. В своем рассказе обязательно упомяните о географическом положении страны, государственном устройстве, флаг, государственные символы, история, климат, промышленность, СМИ, достопримечательности.

Задание 2. Расскажите о нашей столице Москва не менее 20 предложений. В своем рассказе обязательно упомяните о географическом положении столицы,

численность населения, история развития города, промышленность, культурное развитие, достопримечательности.

Задание 3. Расскажите о праздниках и традициях в России или конкретно об одном любимом, но более подробно не менее 20 предложений. В своем рассказе не забудьте упомянуть об истории праздника или традиции, способе проведения, символах, какую ценность несет в себе этот праздник или традиция.

Задание 4. Расскажите о своем родном городе не менее 20 предложений. В своем рассказе обязательно упомяните о географическом положении страны, государственном устройстве, флаг, государственные символы, история, климат, промышленность, СМИ, достопримечательности.

Задание 5. Выберите правильную глагольную форму.

1) I ___ long and dark hair last year.

a) Has

b) Had

c) Have

2) This student ___ anatomy

well. a) Know

b) Knew

c) Knows

3) The hospital ___ next year.

a) Builds

b) Will build

c) Built

4) You ___ early every day.

a) Will get up

b) Got up

c) Get up

Эталоны ответов

Задание 5. 1b, 2c, 3b, 4c

Задание 6. About myself

Расскажите о себе не менее 20 предложений. При составлении рассказа обязательно представьтесь, сообщите сколько вам лет, откуда вы, описание внешности, семейное положение, где учитесь, на кого, чем занимаетесь в свободное время, на выходных, хобби, друзья, любимый вид спорта, планы на будущее.

Задание 7. My family

Расскажите о своей семье не менее 20 предложений. При составлении рассказа обязательно сообщите большая или маленькая у вас семья, из сколько человек состоит, перечислите членов семьи, как зовут, возраст, чем занимаются мама, папа, сестры, братья; как проводите время в рабочие дни и на выходных, дружная ли у вас семья.

Задание 8. My home

Расскажите о своем доме не менее 20 предложений. При рассказе обязательно скажите большой или маленький у вас дом или квартира, сколько этажный, сколько комнат, какие комнаты, что есть в комнатах, какие коммуникации есть в доме, бытовая техника. А также что находится около дома, сзади, напротив. Любите или не любите свой дом.

Задание 9. Найдите правильный перевод предложения.

1) I am the only child in the family.

- a) Я живу вместе с моими родителями.
- b) Я единственный ребенок в семье.
- c) Я не единственный ребенок в семье.

2) As my mother had no possibility to be a housewife I had to be taken to a nursery when I was not more than two years old.

- a) Так как моя мама была домохозяйкой, то меня отдали в ясли едва мне исполнилось два года.
- b) Так как у моей мамы не было возможности сидеть дома, то меня отдали в ясли через два года.
- c) Так как у моей мамы не было возможности сидеть дома, то меня отдали в ясли едва мне исполнилось два года.

3) My house is not large, but it is comfortable and well-planned.

- a) Мой дом большой, удобный и хорошо спланированный.
- b) Мой дом небольшой, но он неудобный и хорошо спланированный.
- c) Мой дом небольшой, но удобный и хорошо спланированный.

Тема 2.6. Профессии. Карьера

Задание 1. Прочитать и перевести текст.

Since we all are human and always tend to develop, in order to be useful and successful personality, the main question we ask ourselves after finishing school is: which profession should I choose? Who do I want to be? Normally we choose the one that brings more money and success and is considered a decent and popular profession in the society and presupposes the future career growth. But the more correct approach would be: what do I do best of all? What do I want most of all to be?

Indeed it is a hard choice, but still very important. Let's take an overview to the most large and popular profession areas that young people consider while choosing a profession.

Задание 2. Образование в России.

Расскажите об образовании в России не менее 20 предложений. А именно, что это является долгом, дошкольное образование, школьные ступени, предметы, экзамены, среднее профессиональное образование, высшее образование.

Задание 3. Выберите подходящие по смыслу выражения.

- 1) I will bring a ... to a bed-patient for washing.
- a) cleansing enema

- b) basin
- c) pipette
- d) cups
- 2) A nurse will take a patient in a ... into a ward.
- a) wheel-chair
- b) ice-bag
- c) stretcher
- d) sponge
- 3) A sick child needs good
- a) protection
- b) caring
- c) nursing
- d) hygiene
- 4) The doctors put on sterile ... and masks.
- a) gowns
- b) skirts
- c) shirts
- d) blouses

Задание 4.. Установите соответствие между названиями процедур по-английски и по-русски:

- | | |
|----------------------------|-------------------------|
| 1. to feel the pulse | а) измерять давление |
| 2. to take the temperature | б) измерять температуру |
| 3. to check BP | в) измерять пульс |
| | г) измерять рост |

Задание 5. Установите соответствие между названиями медицинских инструментов по-английски и по-русски:

- | | |
|---------------------|--------------------|
| 1. hot water bottle | а) шприц |
| 2. syringe | б) водяная грелка |
| 3. dropping bottle | в) пузырь со льдом |
| | г) капельница |

Задание 6. Переведите предложения.

1. Put a thermometer to a bed-patient and then read it.
2. Give a patient a feeding cup of milk.
3. Give a bed-pan to a bed-patient.
4. Take a patient in a wheel-chair into an operating-room.
5. Fill a hot-water bottle with hot water.

Задание 7.. Переведите правила поведения медработника.

1. If you made a mistake in your work you must tell the doctor about it at once.
2. Don't be rude when you speak with patients, control your feelings.
3. When you are angry count to a hundred.

Задание 8 Переведи грамматически правильно.

“Nursing Affair” gives qualification of a nurse of general practice.

а) «Сестринское дело» дает квалификацию медсестры.

б) На отделении «Сестринское дело» присваивают квалификацию медсестры общей практики.

с)) На отделении «Сестринское дело» присваивают квалификацию медсест-ры

Задание 9. Расскажите о профессии фармацевта.

Пример My future profession is a pharmacist. At this time, i'm in college. And my profession with each passing day more begins to like it. Pharmacist interesting work to the same is a very complex and dangerous. Pharmacist - a specialist in the field of manufacturing, research selling drugs. Pharmacist should have such qualities such as responsibility, усидчивость, punctuality, good attention and memory. I chose this profession because I want to help people to get rid of diseases and to reduce the suffering. This is the second person after a doctor, to which we call if we have problems with health. Pharmacists can not only work in pharmacies, as well as in laboratories, research institutions, warehouses medicines. I would like to benefit people. Perhaps, I am lucky enough to participate in patent medicines from fatal diseases.

Тема 2.7. Научно-технический прогресс в медицине

Задание 1. Прочитайте и письменно переведите текст на русский язык:

Scientific and technical progress

The basis of scientific and technical progress of today is new informational technology which is very different from all the previous technologies. Thanks to up-to-date software and robots new informational technologies can make many processes much faster and transmit information more quickly. It is important today because the quantity of information grows rapidly.

New informational society has its peculiarities. Firstly, more and more employees work in the sphere of service and information. Secondly, more and more huge databases appear to collect and store the information. And finally, information and IT become goods and start playing important part in the country's economy. These processes affect social structures and values.

It becomes important to learn to get new knowledge quickly and sometimes to change your qualification. IT can first lead to unemployment, but later create even more workplaces especially for highly qualified professionals. While the hardest work can be performed by robots and routine calculations by computers, in the future people with the most creative mind and numerous fresh ideas will get better career chances.

On one hand technology development gives more access to professional and cultural information and leads to new forms of individual enterprises. But on the other hand there is a danger of total control of private life unless special laws are enforced by the government.

Another danger is «intellectual terrorism» when computer viruses block important programs.

There are other directions of technical and scientific progress of today.

One of them is the development of new ecologically clean sources of energy using sun, gravitation, winds or rain. New kind of transports and new agricultural methods that do not harm our nature are being developed today.

Breakthroughs in science have led to creation of artificial viruses for new medicines and products, body organs for transplantation and productive soils for growing vegetables and crops. Many new materials and technologies are being used in our everyday life. All these innovations may have influence on our life, social relations and globally on our Earth.

The influence can be very different: from psychological and health problems of children who spend too much time online to an opportunity to prevent genetic diseases for future generations.

But the most difficult problems the humanity faces are global problems.

The first and foremost is ecological problem: pollution of air, water and soil, exhaustion of natural resources. Renewable natural resources such as oxygen, forests, flora and fauna do not have enough time to regenerate. This leads to different changes in climate and nature such as depletion of ozone layer and other things that has not been properly studied by scientists yet.

Other crucial problems include wars, epidemics, and demographic problems.

The only way to solve them is to work globally and in cooperation with other countries.

And here the humanity should find a way to use new technologies for the common good. The solution of these problems cannot be postponed because otherwise people will have fewer chances to survive on this planet.

Задание 2. Выучить слова

access - доступ

affect - влиять

breakthrough - открытие, достижение, научный прорыв

calculation - вычисление

common good - общее благо

crucial - важнейший, ключевой

development - развитие

to enforce - зд. приводить в силу (закон)

to face - сталкиваться

genetic - генетический

to harm - вредить, наносить вред

highly qualified –

высококвалифицированный humanity -

человечество to lead - вести к чему-то

otherwise - иначе, в противном случае

peculiarities - особенности

postpone - откладывать, переносить (во времени)

properly - как следует, должным образом

quantity - количество

rapidly - быстро

to regenerate - восстанавливаться, возрождаться

renewable natural resources - возобновляемые природные ресурсы

routine - обычный, стандартный

software - программное обеспечение

to solve a problem - решать проблему

solution - решение

source - источник

survive - выживать

transmit - передавать, переслать

unemployment - безработица

up-to-date - новейший, современный

values - ценности

Задание 3. Ответить на вопросы

1. Why is IT progress different from other progresses?
2. What are the peculiarities of information society?
3. What is the role of information in this society?
4. According to the text who will have better career chances in the near future and why?
5. What are the possible dangers of wide access to information?
6. What ecologically clean sources of energy do you know?
7. How can scientific innovations influence our everyday life?
8. What are the key problems that humanity faces today?
9. How can these problems be solved?
10. What ecological problems are mentioned in the text?
11. What are the benefits of the scientific and technical progress?
12. What are the drawbacks of the scientific and technical progress?
13. Find in the text synonyms to the words «new», «fast», «important» and «to send». Can you think of other synonyms to these words?
14. Translate the underlined words and use them in your own sentences.

Задание 4. Продолжите на английском языке не менее 5

предложений Achievements in Medicine and Biology

overpower — одолеть

incurable diseases — неизлечимые

заболевания cell — клетка

genetic engineering — генная инженерия

cloning — клонирование

Dozens of **incurable diseases** have been **overpowered**. The man has penetrated inside the **cell** and such branch of science as **genetic engineering** is doing wonders nowadays. However its results are sometimes scary, for example **cloning**. It has caused heated ar-guments because of its moral side.

Раздел 3. Профессиональная направленность

Тема 3.1. Гигиена человека

Задание 1. Лексическая зарядка:

You see different parts of habits on the blackboard. *Match the words from the 1-st and the 2-nd columns.*

A. Physical	a. low-fat food	1. влияние окружающей среды
B. Taking	b. breakfast	2. есть низкокалорийную еду
C. Personal	c. activity	3. регулярные приемы пищи
D. Skipping	d. alcohol	4. пить спиртные напитки
E. Regular	e. drugs	5. принимать наркотики
F. Environmental	f. diet	6. привычки здоровья
G. Health	g. hygiene	7. физическая активность
H. Healthy	h. meals	8. пропускать завтрак
I. Eating	i. influence	9. здоровая диета
J. Drinking	j. habits	10. личная гигиена

Задание 2. Прочитайте и переведите текст, используя Глоссарий:

Personal hygiene is the first step to good health. Elementary cleanliness is common knowledge. Every external part of the body demands a basic amount of attention on a regular basis.

Hygiene of hair

Wash your hair at least once a week using soap or mild shampoo. Avoid shampoos with alkalis. Rinse well. Dry your hair after a wash.

Brush your hair three to four times a day with a soft brush or a wide comb.

Wash your brush and comb every time you wash your hair. Oil the scalp, once a week, preferably an hour before hair wash.

Hygiene of skin

In Victorian England, modest young women were taught to wash themselves without get-ting quite naked.

Soap and water are essential for keeping the skin clean. A good bath once or twice a day is recommended, especially in tropical countries like India. A mild soap will do the job adequately. Germicidal or antiseptic soaps are not essential for the daily bath. You can use a bath sponge for scrubbing.

The genitals and the anus need to be cleaned well because of the natural secretions of these areas, in unhygienic conditions, can cause irritation and infection.

Wash off well after soaping. Drying with a clean towel is important. Avoid sharing soaps and towels.

Change into clean underwear after bath.

Hygiene of hands

Wash hands thoroughly with soap and water before and after every meal and after visiting the toilet. Soaping and rinsing should cover the areas between fingers, nails and back of the hand. Hands should be dried with a clean towel after wash. The towel at the wash stand has to be washed and changed every day.

If you need to use a handkerchief or tissue, wash your hands after that. Keep your nails short.

Hygiene of nails

Do not keep your nails painted continuously. It causes the keratin, of which nails are made, to split.

Pamper your hands and nails once every three weeks with a manicure.

This requires soaking your hands in warm water for ten minutes, massaging of hands, thorough cleaning and shaping of nails. Choose your manicure kit with care. In some kits, the instruments are crudely made and they will do more harm than good.

Глоссарий:

external – внешний

to avoid – избегать

basic – основной

alkalis – щелочь

to rinse – промывать, ополаскивать

comb – гребешок, расческа

essential – существенный

germicidal – бактерицидный

bath sponge – губка для ванны

irritation – раздражение

thoroughly – тщательно

continuously – постоянно

keratin – кератин

to split – раскалываться, ломаться

manicure kit – маникюрный набор

crudely – грубо

Задание 3. В колонке *A* найдите перевод каждого английского слова из колонки *B*

A

B

- | | |
|---------------------------|---------------------------------|
| 1. cleanliness | a) предпочтительно |
| 2. external part | b) смазывать маслом кожу головы |
| 3. once a week | c) внешняя часть |
| 4. avoid | d) антисептическое мыло |
| 5. a wide comb | e) избегать |
| 6. oil the scalp | f) гениталии |
| 7. preferably | g) губка для ванны |
| 8. keeping the skin clean | h) вызывает кератин |
| 9. antiseptic soap | i) антигигиенические условия |
| 10. a bath sponge | j) чистота |
| 11. genitals | k) поддерживать чистоту кожи |
| 12. secretions | l) раз в неделю |
| 13. unhygienic conditions | m) секрции |
| 14. causes the keratin | n) широкий гребешок |

Задание 4. Переведите на русский язык следующие прилагательные. Составьте с ними словосочетания

Elementary, external, regular, mild, soft, essential, clean, germicidal, unhygienic.

Задание 5. Раскройте скобки, вставляя подходящее по смыслу слово

1. Wash your hair at least once a (*day, week*) using soap or mild shampoo.
2. Brush your hair three to four times a day with a (*rude, soft*) brush.
3. Oil the scalp, once a week, preferably an hour (*before, after*) hair wash.
4. Germicidal or antiseptic soaps (*are, are not*) essential for the daily bath.
5. The towel at the wash stand has to be washed and changed (*once a week, everyday*).
6. (*Keep, do not keep*) your nails painted continuously.

Задание 6. Дополните предложения информацией из текста

1. Personal hygiene is the first step
2. Avoid shampoos
3. Oil the scalp

4. Soap and water are
5. You can use
6. Avoid sharing
7. Wash hands thoroughly
8. Hands should be dried with
9. Pamper your hands and nails
10. Choose your manicure kit

Задание 7. Переведите следующие предложения на английский язык

1. Мойте волосы как минимум раз в неделю.
2. Высушивайте волосы после мытья.
3. Смазывайте маслом кожу головы перед мытьем.
4. Не пользуйтесь с другими людьми одним мылом и полотенцем.
5. Тщательно мойте руки с мылом и водой.
6. Выбирайте маникюрный набор с особой осторожностью.

Тема 3.2. Основы рационального питания

Задание 1. Выберите правильный вариант.

- 1) Garlic
 - a) морковь
 - b) лук
 - c) чеснок
 - d) картофель

- 2) a piece of butter
 - a) кусочек масла
 - b) кусочек сыра
 - c) кусок хлеба
 - d) обеденный перерыв

- 3) огурец
 - a) melon
 - b) lettuce
 - c) cereal
 - d) cucumber
- 4) A diet must consist of ...
 - a) vitamins, proteins, carbohydrates
 - b) minerals, fats, water

c) meat, sugar, butter, kidney, cheese

5) Vitamin B strengthens

a) bones and teeth

b) nervous system

c) eyes

б) стать слабым, ослабеть

a) become weak

b) become healthy

c) become poor

Задание 2. Вставьте пропущенные слова или окончание предложения.

1) ... is the most substantial meal of the day and it is usually eaten at 7 o'clock.

2) As I spend a lot of time at school it is necessary to have a ... at midday just to keep me going.

Задание 3. Переведите предложения.

1. Вы должны употреблять мясо, рыбу, молоко, сахар, яйца, сыр.

2. В больнице врач обращает особое внимание на диету.

3. Принимайте витамин В ежедневно.

Задание 4. Выберите количественный определитель.

1) I don't know ____ people. a) Many

b) A lot of

c) Few d)

Much

2) He drinks ____ milk.

a) Many

b) Much

c) A little

d) Little

3) I spend ____ money on books.

a) Many

b) Much

c) A lot of

d) Little

Задание 5. Выберите подходящий модальный глагол.

1) She doesn't ____ take the train to work. It's very close to her house and she can walk.

a) Has to

b) May

c) Have to

d) Can

2) He doesn't live a healthy life and he never gets ill, so he ____ see the doctor. a) Must

b) Have to

- c) May
- d) Has to

Задание 6. Вставьте вместо пропусков нужные по смыслу возвратные местоимения.

1) You don't have to look at me, but at ____

- ! a) Myself
- b) Yourself c)
- Yourselfes d)
- Himself

2) He can support only ____ .

- a) Myself
- b) Yourself
- c) Herself
- d) Himself

Эталоны ответов

Задание 1. 1c, 2a, 3d, 4a, b, 5b, 6a

Задание 2. 1) dinner 2) snack

Задание 3. 1) You must eat meat, fish, milk, sugar, eggs, cheese.
2) In hospital a doctor pays special attention to the diet.
3) take Vitamin B every day.

Задание 4. 1a, 2b, d, 3c

Задание 5. 1c, 2d

Задание 6. 1b, 2d

Тема 3.3. Здоровоохранение. Медицинское

образование Задание 1. Прочитать и перевести текст.

The growing necessity in the health care are can be explained by constantly growing population number and peoples' average age – people are living longer so the increasing number of elderly people demands more health care services. Consequently the more working, administrative roles should be filled.

Задание 2. Ответить на вопросы

1. Was the National Health Service in England inaugurated on July 5, 1948 by the Minister for Health under the National Health Service Act of 1946?
2. Who are Health Service doctors paid by?
3. Does the pay depend on the number of patients they have served every month?
4. Who may take part in the Family Doctor System?
5. The number of doctors in England is not quite enough to serve millions of patients treated at the National Health Service, isn't it?
6. What hospitals does the National Health Service include?
7. What do they provide?
8. How many Regional Hospital Boards are there in England?

9. What is there in each hospital area?

Задание 3. Прочитать и перевести текст.

HEALTH SERVICE IN RUSSIA

The main attention of health service in Russia is paid to prophylaxis. One of the most important task in the fight against different diseases is the early detection of the first signs of the disease. We pay much attention to the popularization of medical science among the population. We believe that one of the main available methods of preventing the spread of diseases is health education. The press, cinema, radio and television are very helpful for this purpose.

The basic medical unit in our country is the polyclinic. We have polyclinics for the adult population and for children. Ambulant patients are seen at the polyclinic by the district doctors. A patient who is ill at home is visited by his district doctor. The doctor works 6 hours a day. For the district doctor this is made up of 3 hours in consultation at the polyclinic and 3 hours in visiting patients in their homes.

The emergency ambulance service operates day and night and is free of charge. The ambulances are equipped by diagnostic, respiratory, anesthetics and electro-therapeutic apparatus, blood-transfusion and other equipment.

There are several specialized hospitals in Russia for the treatment of particular diseases — infections, psychiatric diseases, cancer, ophthalmological diseases and others.

Much attention in our country is paid to the scientific problems, concerning the prevention and treatment of cardiovascular, viral and oncological diseases, the problems of gerontology, medical genetics, immunology and the creation of artificial organs.

Задание 4. Введение новой лексики

- 1) to pay attention — обратить внимание
- 2) the spread of diseases — распространение заболеваний
- 3) emergency ambulance service — служба скорой помощи
- 4) free of charge — бесплатно
- 5) to be equipped — быть оборудованным
- 6) respiratory apparatus — аппаратура для дыхания
- 7) blood-transfusion — переливание крови
- 9) viral — вирусный
- 10) artificial organs — искусственные органы
- 11) creation — создание.

Тема 3.4. Медицинские учреждения

Задание 1. Установите соответствие между английскими и русскими словами:

- 1)
 1. therapy
 2. obstetrics
- а) акушерство
 - б) гигиена

3. hygiene
- 2)
1. therapist
 2. nurse
 3. surgeon
- 3) 1. City hospital
2. geriatric home
3. subnormality hospital
- 4) 1. ward nurse
2. doctor on duty
3. traumatologist
- в) терапия
г) хирургия
- а) терапевт
б) хирург
в) гинеколог
г) медсестра
- а) дом престарелых
б) городская больница
в) родильный дом
г) больница для умственно отсталых
- а) травматолог
б) палатная медсестра
в) перевязочная медсестра
г) дежурный врач

Эталоны ответов

- Задание 1. 1) 1в, 2а, 3б
2) 1а, 2г, 3б
3) 1б, 2а, 3г
4) 1б, 2г, 3а

Задание 2.

В терапевтическом отделении

I. Заполните пропуски соответствующими глаголами из списка и переведите предложения на русский язык

Prescribe, give, take, insert, bring, review

1. A doctor ... treatment.
2. ...the patient a stomach wash out.
3. A nurse must ... a temperature chart daily.
4. Aspirin helps to ...the fever down.
5. ... a thermometer to a patient.
6. ... an intramuscular injection to a patient.
7. It is necessary to ...arterial pressure two times a day.

II. Напишите названия предметов по-английски



III. Подберите соответствия

1. A sustained elevation of blood pressure
 2. The period of rest of the heart
 3. Inflammation of the appendix
 4. Deformity of a bone
 5. Acute inflammation of the lung
 6. A disease of the bones due to deficiency of Vitamin D
 7. A doctor of general practice
 8. Loss of blood
- a) Rickets
 - b) Fracture
 - c) Pneumonia
 - d) Bleeding
 - e) Hypertension
 - f) Diastole
 - g) Appendicitis
 - h) Physician

Задание 3.

В инфекционном отделении

I. Подберите соответствующее слово из списка и переведите предложения на русский язык

Complication, congenital, incubation, listlessness, susceptible, symptom, convalescence

1. People of all ages are ... to infectious diseases.
2. A doctor should know the main ... of diseases.
3. The gradual recovery of health and strength after illness or injury is
4. If you don't treat the disease it may lead to serious
5. If a pregnant woman gets measles, there is a danger of the baby being born with ... malformations.
6. The ... period is the period between acquiring the infection and the first symptoms.
7. Many diseases are accompanied by

II. Подберите названия инфекционных болезней к описаниям

1. It attacks one or both parotid glands located near the angle of the jaw.
2. The eyes and the skin become yellow.
3. It may affect testicles in boys and ovaries in girls resulting in sterility.
4. There is a lot of itching and the child may scratch some of the blisters.
5. It is not communicable. The main symptoms are stiffness of jaw, spasms, difficulty in swallowing.

- a) Tetanus
- b) Chickenpox[
- c) German measles
- d) Hepatitis
- e) Mumps

III. Переведите на английский

Инфекционное заболевание, затруднение дыхания, устойчивый вирус, потеря аппетита, боль в желудке, красноватая сыпь, иммунизация, приводит к бесплодию, облегчить зуд, недомогание, инкубационный период, терять вес, осложнения на легкие, умеренная степень лихорадки.

Тема 3.5. Анатомия человека

Задание 1. Назовите по-английски

Сердце, пищевод, мочевой пузырь, тонкая кишка, почка, печень, матка, поджелудочная железа, двенадцатиперстная кишка, желудок, прямая кишка, желчный пузырь, легкие, глотка, язык, пищевод.

Задание 2. Выберите правильный ответ.

- 1) The ___ is the center of a wide system of communication.
 - a) heart
 - b) brain
 - c) stomach
- 2) All the vertebrae compose the ____ .
 - a) spleen
 - b) diagnosis
 - c) spine
- 3) The stomach is a part of ____ system.
 - a) skeletal
 - b) digestive
 - c) reproductive
- 4) The endocrine glands produce regulatory substances called ____ .
 - a) urine
 - b) blood
 - c) hormones

Задание 3. Установите соответствие между названиями органов по-английски и по-русски:

- 1).

1. Ureter	a) кость
2. Vessel	б) сосуд
3. Bone	в) мочеточник

г) мочевого пузыря

2)

1. trunk

а) наружное ухо

2. the external ear

б) конечность

3. kidneys

в) туловище, тело

г) почки

3)

1. ankle

а) пищевод

2. principle organs

б) основные органы

3. gullet

в) лодыжка

г) икра

Задание 4. Дополните предложения недостающими по смыслу словами.

1) The ___ is the largest and longest bone in the trunk.

2) In the Anatomy class medical students study the bones of the ___ .

3) The ___ is thinner than the dermis and is made up of several layers of different kinds of cells.

Задание 5. Вставьте числительные.

1. There are ... vertebrae in the cervical part of the spine.

2. There are ... vertebrae in the thoracic part of the spine.

3. There are ... bones in the skull.

Задание 6. Выберите правильный вариант и закончите предложение.

1. Thrombocytes are necessary for ...

2. About 5 litres of blood fill our ...

3. You can strengthen your heart, protect it from diseases ...

a. by exercises and regular regimen.

b. blood clotting.

c. arteries, veins and capillaries.

Задание 7. Переведите предложения на русский язык.

1. Blood cells are so small that one cubic millimeter of blood contains about five million red cells, 7000 white cells and 250 000 platelets.

2. Thrombocytes or platelets are tiny cells formed in the bone marrow.

Задание 8. Переведите предложения на английский язык.

1. Артерии несут кровь от сердца.

2. Сердце совершает около 70 ударов в минуту.

Эталоны ответов

Задание 2. 1)б 2)с 3)б 4)с

Задание 3. 1) 1в 2б 3а

2) 1в 2а 3г

3) 1в 2б 3а

Задание 4. 1. Breastbone 2. Skeleton 3. Epidermis

Задание 5. 1) 7, 2) 12, 3) 26

Задание 6. 1б, 2с, 3а

Задание 7.

- 1) Клетки крови настолько малы, что в 1 кубическом миллиметре крови содержится около 5 млн. красных клеток, 7000 белых и 250 000 тромбоцитов.
- 2) Тромбоциты – это крошечные клетки, формирующиеся в костном мозге.

Задание 8.

1. Arteries carry blood from the heart.
2. Heart makes about 70 beats per minute.

Тема 3.6. Заболевания

Задание 1. Прочитайте и письменно переведите текст на русский язык:

Diphtheria

Diphtheria is a highly contagious disease which mainly effects the throat. The symptoms are sore throat, fever, headache. There is difficulty in swallowing. There is a whitish patch in the throat and if it spreads to the windpipe, there is difficulty in breathing. The child looks ill and toxic. The disease can lead to many complications of nerves, heart and kidneys, and sometimes an emergency operation (trecheostomy) may have to be done if the windpipe gets blocked with the membrane and the child has difficulty in breathing. The child will have to be hospitalized in an infectious diseases hospital for 3-4 weeks, and then convalescence proceeds at home for a few weeks more. This disease can be pre-vented by immunizing the child.

Задание 2. Напишите основные симптомы дифтерии по-английски

Задание 3. Прочитайте и письменно переведите текст на русский язык:

Hepatitis

This is quite a common disease and every now and then one hears of someone who has jaundice. The disease is acquired by drinking, or eating anything contaminated by the hepatitis virus, which is passed in the infected person's stool.

The presence of hepatitis is a pointer to the inadequate arrangements of safe water supply and sewage disposal in a locality. The virus is very resistant and even boiling does not destroy it.

There is fever, loss of appetite, vomiting and pain in the upper abdomen. Loss of appetite and a feeling of being ill is out of proportion of the fever. Even the smell or sight of food may make потеря аппетита, боль в желудке, запах и вид пищи, моча становится темной, кожа желтеет, печень.the person sick. In 4-5 days the urine becomes dark in colour, and later the eyes and skin become yellow. Gradually, the appetite returns and the fever comes down.

The child should remain in bed as long as he has fever and feels ill. Once his appetite returns he can play about in the house, but should not go to nursery school till jaundice has disappeared and he feels quite well.

In the acute stage, the child should be encouraged to drink sweet drinks such as orange juice. Sugarcane juice is excellent. Sugar is good for recovery of the liver.

As the appetite returns, ordinary household food can be given, but you should cut down on butter, oil, fried food.

Задание 4. Скажите по-английски: потеря аппетита, боль в желудке, запах и вид пиши, моча становится темной, кожа желтеет, печень.

Задание 5. Назовите симптомы гепатита по-английски.

Задание 6. Прочитайте и письменно переведите текст на русский язык:

Mumps

Mumps is a communicable virus disease, that usually attacks one or both parotid glands located near the angle of the jaw. It commonly occurs between 5 and 15 years of age. The incubation period, i. e., the period between acquiring the infection and the first symptoms, is usually three weeks. One attack gives immunity.

There is pain on opening the mouth or chewing, a moderate degree of fever, loss of appetite, headache and body pain. Both sides of the face may swell at the same time or there may be a gap of a few days between one side and the other. The swelling lasts about 6—7 days.

Mumps may affect testicles in boys and ovaries in girls, resulting in sterility. This is rare before puberty, and so it is best if children acquire the disease at a younger age. Treatment consists of bed-rest during fever, mouth-washes to keep the mouth clean and aspirin for fever and pain. Mumps can be prevented by immunizing the child with mumps vaccine.

Задание 7. Напишите по-английски: поражать околоушные железы, первые симптомы, умеренная степень лихорадки, половая зрелость, промежуток в несколько дней, опухоль длится, может поражать, лечение состоит из..., может привести к бесплодию.

Задание 8. Напишите симптомы паротита по-английски.

Задание 9. Переведите письменно текст с английского языка на русский:

Whooping cough

A newborn baby has no immunity to this disease at all, and he must be kept protected from children who have any kind of cough. Whooping cough seems like an ordinary cough for the first few days, but gradually the bouts become more and more prolonged and the child coughs continuously. His face becomes red and he very often vomits. At the end of the bout of cough, when he takes a deep breath, a croaky sound is heard which is called the whoop and which gives the disease its name. The disease is a prolonged one and the cough may last 2—3 months. It can lead to lung complications also. The child loses weight because of repeated vomiting. Fortunately, it can be prevented by immunizing the child with le antigen (DPT) injections.

Задание 10. Напишите следующие слова и словосочетания на английском языке:

Кашель, продлевать, осложнение, новорожденный ребенок, обычный кашель, ребенок теряет вес, глубокий вдох, повторяющаяся рвота, осложнения на легкие, иммунитет, коклюш, постепенно, лицо становится красным, может быть предотвращен.

Задание 11. Назовите симптомы коклюша по-английски.

Задание 12. Переведите письменно текст с английского языка на русский. German measles

This is a mild disease with low-grade fever, some pain behind ears due to enlargement of glands, and a mild pinkish rash, which only lasts for a day or two. The whole illness lasts 2—3 days-and needs no treatment at all. If, however, a pregnant mother gets German measles during the first 3 months of her pregnancy, there is great danger of the baby being born with some congenital malformation. Under doctor's advise it is permissible to have an abortion induced for such an eventuality. Fortunately, most mother would have already had the infection in their childhood.

One attack of German measles usually gives a lifelong immunity, although, rarely, a second attack may occur. A vaccine has now been developed to prevent German measles.

Задание 13. Напишите по-английски: боль за ушами, красноватая сыпь, беременная женщина, врожденные уродства, в детстве, беременность, допустимо.

Задание 14. Назовите симптомы краснухи (рубеллы) по-английски.

Тема 3.7. Лекарственные средства

Задание 1. Выберите правильный вариант перевода.

- 1) powder
 - a) порошок
 - b) раствор
 - c) мазь
- 2) decoction
 - a) капли
 - b) настойка
 - c) отвар
- 3) infusion
 - a) микстура
 - b) настой
 - c) отвар
- 4) прием внутрь
 - a) orally
 - b) topically
 - c) variety
- 5) сульфаниламидные препараты
 - a) pausea
 - b) sulfonamides
 - c) antibiotic

Задание 2. Переведите предложения на английский язык.

1. Пейте таблетки от головной боли 3 раза в день.

2. Взболтайте микстуру перед употреблением.
3. Употребляйте эти капли с молоком.
4. Принимайте настой по 3 столовые ложки натошак.

Задание 3. Выберите правильный перевод предложения.

- 1) Antibiotics are effective against germs.
 - a) Антибиотики эффективны против микробов.
 - b) Антибиотики растворимы в воде.
 - c) Антибиотики вызывают аллергические реакции.
- 2) Sometimes sulfonamides cause toxic side-effects such as nausea, vomiting, headache, rash.
 - a) Иногда сульфаниламидные препараты бывают причиной тошноты, рвоты, головной боли, сыпи.
 - b) Сульфаниламидные препараты вызывают аллергические реакции.
 - c) Иногда сульфаниламидные препараты вызывают токсические побочные эффекты: тошнота, рвота, головная боль, сыпь.

Задание 4. Ответьте на вопросы.

1. When were sulfonamides discovered?
2. What diseases do sulfa drugs treat?

Задание 5. Выберите правильную видовременную форму.

1. We ... in Moscow at 10 o'clock in the morning.
 - a) shall arrive
 - b) shall be arriving
 - c) are arriving
2. They ... in their new house when you come.
 - a) will be living
 - b) will live
 - c) live
3. We ... you a telegram as soon as we arrive in Sochi.
 - a) Shall be sending
 - b) Are sending
 - c) Shall send

Эталоны ответов

Задание 1. 1a, 2c, 3b, 4a, 5b

Задание 2.

1. Take tablets from a headache 3 times a day.
2. Shake the mixture before use.
3. Take these drops with milk.
4. Take infusion for 3 tablespoons on an empty stomach.

Задание 3. 1a, 2c

Задание 4.

1. Sulfonamides were discovered in 1935.
2. Sulfa drugs treat many infectious diseases such as meningitis, scarlet fever, mumps, chicken-pox.

Тема 3.8. Фармация

Задание 1. Напишите названия по-английски



Задание 2. Закончите предложения, заменив русские слова в скобках их английскими эквивалентами.

1. Drugs can come from many different (источников).
2. Drugs can be obtained from various parts of plants, such as (листья, стебли, корни).
3. Liquid forms of drugs are: (настой, настойка, отвар).
4. Every small bottle or a box has (этикетку) with the name of medicine stuck on it.
5. White ones are stuck to (указывать) drugs for internal use.
6. Nurses, doctors and patients themselves must not (путать) different medicines because some of them are poisonous and their (передозировка) may cause an untoward reaction.

Задание 3. Закончите предложения, используя модальные глаголы *can*, *may*, *must*. Переведите предложения на русский язык.

1. Medicines ... be very beneficial.
2. You ... be very careful while taking drugs.
3. Some medicines ... cause untoward reactions and even death.
4. Drugs ... be dangerous if taken in the wrong amount.
5. One ... follow the instructions indicated on a bottle or a packet of a drug.
6. Drugs ... have various forms.

Задание 4. Расположите предложения в логическом порядке так, чтобы они представляли связный текст.

1. In addition, many medicines work by destroying infectious microorganisms or abnormal cells.
2. For example, antibiotics such as penicillin can destroy bacteria by killing them directly or by preventing their multiplying .
3. Other medicines work by killing abnormal cells, for example some anti-cancer drugs directly target and kill harmful cancer cells.

4. These deficiency disorders can be treated with medicines or hormones that replace or restore the levels of the missing substances.
5. So these medicines are used to treat a variety of conditions, such as blood clotting disorders, heart and kidney diseases.
6. Some important substances are insufficient or lacking, this can lead to medical disorders called deficiency disorders.
7. Medicines replace substances that are deficient or missing in the body.
8. Thus, medicines destroy infectious microorganisms or abnormal cells.

Тема 3.9. Оказание доврачебной медицинской помощи при неотложных и экстремальных состояниях

Задание 1. Вставьте подходящее по смыслу слово.

- 1) When you give the first aid you must be calm and act without ...
 - a) anatomy
 - b) panic
 - c) instruments
 - d) crying
- 2) She has to go to the hospital because she has an open ...
 - a) sunstroke
 - b) pain
 - c) fracture
 - d) shock

Задание 2. Выберите верное оказание первой помощи.

- 1) What must you do if a person has nosebleed?
 - a) put a cold compress
 - b) put hot water-bag
 - c) take the temperature
 - d) put a thermometer
- 2) What must you do if a person has poisoning?
 - a) keep him quiet
 - b) put him on his back
 - c) empty his stomach as soon as possible
 - d) sprinkle cold water on his face

Задание 3. Установите соответствие между названиями оказания первой помощи по-английски и по-русски:

- | | |
|------------------------|----------------------|
| 1) Loose consciousness | a) положить компресс |
| | b) несчастный случай |
| | c) причинить боль |
| | d) терять сознание |
| 2) bruised place | a) ушибленное место |
| | b) удушье |
| | c) солнечный удар |

d) переливание крови

Задание 4. Переведите предложения на английский язык.

- 1) Первая помощь спасает много жизней.
- 2) Вы должны быстро остановить кровотечение.
- 3) У мальчика открытый перелом.

Эталоны ответов

Задание 1. 1b, 2c

Задание 2. 1a, 2c

Задание 3. 1d, 2a

Задание 4.

- 1). First aid saves many lives.
- 2). You must stop bleeding immediately.
- 3). A boy has an open fracture.

Задание 5. Напишите на английском языке эквиваленты следующих русских слов и словосочетаний: *заразное заболевание, трудности при дыхании, выглядит больным, дыхательное горло, заболевание можно предупредить, поражать, распространять, осложнение, неотложная помощь, выздоровление, продолжать.*

Критерии оценивания

Предметом оценки служат умения и знания, предусмотренные ФГОС СПО по специальности 33.02.01 Фармация базовая подготовка очная форма получения образования по дисциплине ОГСЭ.03. Иностранный язык направленные на формирование общих и профессиональных компетенций. Оценка индивидуальных образовательных достижений:

«**Отлично**». Студент должен правильно выполнить задание. Ответ должен быть полным и правильным. Также студент должен дать правильные и полные ответы на уточняющие вопросы преподавателя.

«**Хорошо**». Студент должен правильно выполнить задание, дал неполные ответы на уточняющие вопросы преподавателя или при ответе на них допустил неточности.

«**Удовлетворительно**». Студент выполнил задание, но ответы были неполными и с неточностями. Также студент не дал ответов на уточняющие вопросы преподавателя.

«**Неудовлетворительно**». Студент не выполнил задание, либо ответы на вопросы содержали грубые ошибки и неточности, искажающие смысл и содержание.

Формой промежуточной аттестации по дисциплине ОГСЭ.03. Иностранный язык является дифференцированный зачет, примерные во тестовые задания доводятся до сведения студентов заранее.

Знания и умения студента оцениваются:

- 5 (отлично),
- 4 (хорошо),
- 3 (удовлетворительно), 2
(неудовлетворительно).

Критерии оценки знаний, умений и навыков при сдаче дифференцированный зачета.

Критерии оценок

1 балл за абсолютно правильно выполненное упражнение. Если в упражнении 3 задания, то 3 балла за правильно выполненные задания. Если одна ошибка, то минус 1 балл.

От 70% - 79% - удовлетворительно

От 80% - 89% - хорошо

От 90% - 100% - отлично

Время на подготовку и выполнение. Зачет проводится на заключительном занятии.

Подготовка – 10 минут;

Выполнение -1 час;

Оформление и сдача – 5 минут;

Подведение итогов -15 минут.

Перечень материалов, оборудования и информационных источников используемых в аттестации.

Бумага, ручка, англо-русский словарь

Приложение №1

Тестовый контроль знаний по дисциплине «Английский язык» для специальности 33.02.01 «Фармация»

Вариант 1

Задание 1. Выберите правильный вариант:

1. In fainting a person ... consciousness.
A) is losing
B) loses
2. Red rash ... on his body yesterday.
A) appears
B) appeared
3. As the patient... of the dentist, the dental nurse ... him an injection now. A) are afraid of A) gives
B) is afraid of B) is giving
4. Pete ... from 5 to 6 o'clock yesterday.
A) was reading
B) read
5. The syringe ... by the nurse ten minutes ago. A) was boiled
B) boiled
6. The patient... in a wheel chair into a ward in an hour.
A) will be taken
B) will take
7. Strong emotion, want of food, fatigue and pain ... the causes of fainting.
A) are B) is

Задание 2. Найдите в правой колонке перевод каждого русского выражения:

1. Укрепить сердце	A) to take blood pressure
2. Измерить кровяное давление	B) to strengthen the heart

Задание 3. Переведите выражения:

1. To put cold cloth on the head	A) сделать переливание крови
2. It will relieve the pain	B) делать рентген
3. To make blood transfusion	C) это облегчит боль
4. To use x-rays	D) положить холодную ткань на голову

Задание 4. В правой колонке найдите перевод каждого русского слова:

- | | |
|------------------|--------------|
| 1. Енema | A) грелка |
| 2. Hot-water bag | B) градусник |
| 3. Thermometer | C) шприц |
| 4. Syringe | D) клизма |
| 5. Bed-pan | E) судно |

Задание 5. По симптомам определите название заболевания:

The symptoms of...

a patient has sore throat, fever, headache, he often vomits. His face is flushed, the skin is hot and dry. The rash appears on the second day.

- A) measles
- B) pneumonia
- C) scarlet fever
- D) rickets
- E) influenza
- F) tonsillitis.

Задание 6. Из слов, данных в скобках, выберите нужные по смыслу:

- 1) There are many (woman, women) among the doctors.
- 2) Her (child, children) is two years old.
- 3) The (life, lives) of great (man, men) are very interesting.

Задание 7. Ответьте на вопросы:

- 1) Who takes an examination in anatomy at the end of the first year?
- 2) Who treats people for different diseases?

Задание 8. Поставьте вопросы к данным предложениям, начиная со слов, указанных в скобках.

- 1) There are twenty-five students in our group (How many...)
- 2) There was an interesting meeting in our group (Where...)

Задание 9. Переведите только модальные глаголы:

- 1) В колледже вы должны получить глубокие знания по медицине.
- 2) Можно мне посетить вашу лекцию?
- 3) Вы можете (в состоянии) легко выполнить это задание.

Задание 10. Поставьте вопросы к выделенным словам.

- 1) Patients like doctor Somov *because he is kind and talented person*.
- 2) A doctor must examine a patient *carefully*.
- 3) *M. P. Konchalovsky* is a prominent Soviet therapist.

Задание 11. Ответьте на вопросы, обращая внимание на время глагола-сказуемых.

- 1) Do you study Biology?
- 2) Are you studying Biology?
- 3) Do you attend lectures in Microbiology?

Задание 12. Замените прямую речь косвенной:

- 1) The nurse said: "Your weight is too small".
- 2) The doctor said: "Your blood pressure is higher on the right arm than on the left arm".

Задание 13. Обратите внимание на выделенные в предложениях слова и употребите необходимое в данном случае время.

- 1) The nurse already (to estimate) the number of blood cells.
- 2) Any patient's pulse rate never (to be) regular on physical exertion.
- 3) The doctor just (to discharge) my mother from the hospital.
- 4) Recently his respiratory rate (to increase) considerably.
- 5) You (to determine) the number of this patient's heart beats?

Задание 14. Переведите неопределенно-личные предложения.

- 1) *It is known* that the increase of the number of leucocytes takes place when a person is ill.

Задание 15. Поставьте глагол в придаточном предложении в соответствующем времени, учитывая, что действие в нем произошло раньше действия в главном предложении.

- 1) The doctor was told that the patient (to have) a sound sleep the night before.
- 2) The nurse said that she already (to make) this patient's blood count.

Задание 16. Переведите предложения, обращая внимание на выделенные слова *to find* (находить), *to find out* (устанавливать), *to found* (основывать) и их производные.

- 1) Physiologists *found* that blood had vitamins.
- 2) The first Russian University was *founded* by Lomonosov.

Задание 17. Переведите только видовременную форму глагола, обращая внимание на использование *Past Indefinite (Simple)* и *Past Perfect*.

I

- 1) Исследователь закончил свои наблюдения на прошлой неделе.

II

- 1) Врач изолировал больного до того, как он поставил диагноз инфекционного заболевания.

III

- 1) Она начала исследовать структуру этой ткани в прошлом году.

Задание 18. Поставьте глагол в *Future Perfect*.

- 1) The scientists think that they (to prove) their conclusion by the end of their experiments.

- 2) I think that I (to accomplish) my investigation by the beginning of the next year.

Задание 19. Выберите правильный перевод предложения.

- 1) The therapist knew that the patient recovered quickly.
 - a) Терапевт знал, что больной быстро выздоравливает.
 - b) Терапевт знал, что больной уже выздоровел.
 - c) Терапевт знал, что больной скоро выздоровеет.

Задание 20. Из слов, данных в скобках, выберите соответствующие по анализу.

- 1) His hearing is (weak, delicate) and he can hear any sound well.
- 2) The patient's (tongue, language) was thickly coated.
- 3) The patient became quiet and soon (dropped, fell) as sleep.
- 4) Last week my elder brother (fell, dropped) ill with the grippe.

Задание 21. Ответьте на вопросы, заменяя инфинитивы, данные в скобках, герундием.

Образец: What is a reception ward used for? (to receive patients).

A reception ward is used for receiving patients.

- 1) What is a drug cabinet used for? (to keep drugs and remedies)
- 2) What is a label used for? (to indicate the dose of the medicine)

3) What is a temperature chart used for? (to write down the patient's temperature)

Задание 22. Из названий заболеваний выберите подходящее для следующих описаний:

(appendicitis, gastritis, bronchitis, myocarditis, pneumonia, pleurisy, cholecystitis, tracheitis, pancreatitis)

1)... is the inflammation of the appendix. 2)... is the inflammation of the bronchi. 3)... is the inflammation of the gallbladder. 4)... is the inflammation of the mucous membrane of the stomach.

Задание 23. Ответьте на следующие вопросы.

- 1) What is myocarditis?
- 2) What is tracheitis?
- 3) What is pancreatitis?

Задание 24. Замените инфинитивы, данные в скобках, герундием.

- 1) After the recovery the patient stopped (to lose) his weight.
- 2) My brother had to give up (to smoke) due to chronic bronchitis.
- 3) The young physician tried (to introduce) various new ways of treatment.

Задание 25. Ответьте на вопросы, используя слова, данные в скобках.

- 1) What does a successful recovery depend on? (following the prescribed treatment)
- 2) What will you soon finish? (carrying on my investigations)
- 3) What are you responsible for? (summarizing the result of all the experiments)

Задание 26. Ответьте на альтернативные вопросы.

- 1) Does the term "aetiology" mean the causes of the disease or the mechanism of its development?
- 2) Is urinalysis an instrumental or a laboratory study?

Задание 27. Поставьте вопросы к следующим предложениям, используя вопросительные слова в скобках.

- 1) Moist rales have been changing gradually during the whole course of the disease (when).
- 2) The tuberculous patient has been taking air baths for about a month (what).

Эталоны ответов

Задание 1. 1B, 2A, 3B, 4A, 5A, 6A, 7A

Задание 2. 1B, 2A

Задание 3. 1D, 2C, 3A, 4B

Задание 4. 1D, 2A, 3B, 4C, 5E

Задание 5. C)

Задание 6.

- 1) Women
- 2) Child
- 3) Lives, men

Задание 7.

- 1) A teacher in Anatomy takes an examination at the end of the first year.
- 2) A doctor treats people for different diseases.

Задание 8.

- 1) How many students are there in our group?
- 2) Where was an interesting meeting?

Задание 9.

- 1) must
- 2) may
- 3) are able to

Задание 10.

- 1) Why do patients like doctor Somov?
- 2) How must a doctor examine a patient?
- 3) Who is a prominent Soviet therapist?

Задание 11.

- 1) Yes, I do.
- 2) No, I am not.
- 3) Yes, I do.

Задание 12.

- 1) The nurse said that my weight was too small.
- 2) The doctor said that my blood pressure was higher on the right arm than on the left arm.

Задание 13.

- 1) Has estimated
- 2) Has been
- 3) Has discharged
- 4) Has increased
- 5) Did you determine ?

Задание 14.

1) Известно, что лейкоциты в крови начинают расти, когда человек болен. Задание 15.

- 1) The doctor was told the patient *had had* a sound sleep the night before.
- 2) The nurse said that she *had* already *made* this patient's blood count.

Задание 16.

- 1) Физиологи обнаружили, что в крови есть витамины.
- 2) Первый русский Университет был основан Ломоносовым.

Задание 17. 1) finished

- 2) had isolated, gave
- 3) began

Задание 18.

- 1) Will have proved
- 2) Shall have accomplished

Задание 19. 1a)

Задание 20.

- 1) Delicate
- 2) Tongue

3) dropped

4) fell

Задание 21.

1) A drug cabinet is used for keeping drugs and remedies.

2) A label is used for indicating the dose of the medicine.

3) A temperature chart is used for writing down the patient's temperature.

Задание 22.

1) appendicitis

2) bronchitis

3) cholecystitis

4) gastritis

Задание 23.

1) Myocarditis is the inflammation of the heart muscle.

2) Tracheitis is the inflammation of the trachea

3) Pancreatitis is the inflammation of the pancreas.

Задание 24.

1) losing

2) smoking

3) introducing

Задание 25.

1) A successful recovery depends on the following prescribed treatment.

2) I shall soon finish carrying on my investigations.

3) I am responsible for summarizing the result of all the experiments.

Задание 26.

1) The term "aetiology" means the causes of the disease.

2) Urinalysis is a laboratory study.

Задание 27.

1) When have moist rales been changing gradually?

2) What patient has been taking air baths for about a month?

Вариант 2

Задание 1. Выберите правильный вариант:

1. Strong emotion, want of food, fatigue and pain ... the causes of fainting.

A) are B)is

2. Soon my friend ... a doctor

A) will be

B)is

C)was

3. Last year during my work with infectious patients. I... two important tasks: to take care of the patient and to prevent the spread of infection.

A) has

B) have

C) had

4. Grown up children with rickets... protruding bellies, big heads and crooked legs.

A) have

B) has

5. Высокая температура

B) general pains

C) high temperature

6. Корь:

A) influenza

B) measles

C) rickets

7. Предотвратить распространение инфекции

A) take care of the hygiene

B) to prevent the spread of infection

C) the first symptoms

Задание 2. Найдите в правой колонке перевод каждого русского выражения:

1. Сдать анализ крови	C) to take the pulse
2. Измерить пульс	D) to take blood test

Задание 3. Переведите выражения:

1. To use x-rays	D) причина обморока
2. The cause of fainting	E) дыхание быстрое и поверхностное
3. Breathing is rapid and shallow	F) опорожнить желудок
4. To empty the stomach	G) сделать рентген

Задание 4. В правой колонке найдите перевод каждого русского слова:

- | | |
|------------------|--------------|
| 1. Enema | A) грелка |
| 2. Hot-water bag | B) градусник |
| 3. Thermometer | C) шприц |
| 4. Syringe | D) клизма |
| 5. Bed-pan | E) судно |

Задание 5. По симптомам определите название заболевания:

The symptoms of...

a patient has a heavy cold, a running nose, a dry cough, sneezing, high temperature and a dislike of the light. The disease passes from one child to another.

- A) measles
- B) pneumonia
- C) scarlet fever
- D) rickets
- E) influenza

F) tonsillitis.

Задание 6. Из слов, данных в скобках, выберите нужные по смыслу:

- 1) The (life, lives) of great (man, men) are very interesting.
- 2) His father's (foot, feet) ache (to ache — болеть).
- 3) Does your (tooth, teeth) ache?

Задание 7. Ответьте на вопросы:

- 1) Who studies human anatomy?
- 2) Who gains knowledge of medicine at medical college?

Задание 8. Поставьте вопросы к данным предложениям, начиная со слов, указанных в скобках.

- 1) There was an interesting meeting in our group (Where...)
- 2) There were many nurses at the surgical department (Where...)

Задание 9. Переведите только модальные глаголы:

- 1) Вы можете (в состоянии) легко выполнить это задание.
- 2) Мы должны закончить работу в 6 часов.
- 3) Возможно преподаватель прочтет лекцию в среду.

Задание 10. Поставьте вопросы к выделенным словам.

- 1) *M. P. Konchalovsky* is a prominent Soviet therapist.
- 2) *The necessary remedy* is on the nurse's table.
- 3) *My sister* works as a nurse.

Задание 11. Ответьте на вопросы, обращая внимание на время глагола-сказуемых.

- 1) Are you attending the lecture in Microbiology?
- 2) Do you perform laboratory works?
- 3) Are you performing a laboratory work?

Задание 12. Замените прямую речь косвенной:

- 1) The surgeon said: "The new method of the operation on the heart is used widely".
- 2) The doctor said: "The cause of the disease is clear".

Задание 13. Обратите внимание на выделенные в предложениях слова и употребите необходимое в данном случае время.

- 1) Today the surgeon (to complete) the operation.
- 2) The patient (to lose) 3 kilograms of weight this month.
- 3) The scientists (to estimate) the amount of blood pumped by the heart daily.
- 4) I (not to see) him since he got his work appointment.
- 5) My brother (not to take) any treatment since he was discharged from the hospital.

Задание 14. Переведите неопределенно-личные предложения.

- 1) *It is considered* that the first heart sound is the longest.

Задание 15. Поставьте глагол в придаточном предложении в соответствующем времени, учитывая, что действие в нем произошло раньше действия в главном предложении.

- 1) The doctor considered that the changes in the patient's mental state (to take place) a month before.
- 2) It was stated that patient Orlov (to have) the differences in the white blood cell

count before.

Задание 16. Переведите предложения, обращая внимание на выделенные слова to find (находить), to find out (устанавливать), to found (основывать) и их производные.

- 1) Lesgaft is one of the *founders* of functional anatomy.
- 2) It was *founded out* that when a person died his body continued to live for some time.

Задание 17. Переведите только видовременную форму глагола, обращая внимание на использование Past Indefinite (Simple) и Past Perfect.

I

- 1) Мы узнали, что исследователь уже закончил свои наблюдения.

II

- 2) Врач изолировал больного на прошлой неделе.

III

- 3) Она начала исследовать структуру этой ткани задолго до того, как сделала доклад на конференции.

Задание 18. Поставьте глагол в Future Perfect.

- 1) The researcher (to isolate) the necessary substance before he begins a new experiment.
- 2) Do you think we (to complete) our observations by the next month?

Задание 19. Выберите правильный перевод предложения.

- 1) The investigator said that he would prove it by his experiences.
- a) он может доказать это своими опытами.
b) он уже смог доказать это своими опытами.
c) он сможет доказать это своими опытами.

Задание 20. Из слов, данных в скобках, выберите соответствующие по анализу.

- 1) Last week my elder brother (fell, dropped) ill with the grippe.
- 2) (May, allow) I measure this patient's blood pressure?
- 3) On examination it was found out that the surface of the skin was (quiet, smooth).
- 4) The surgeon performs (thin, delicate) operations on the eyes.

Задание 21. Ответьте на вопросы, заменяя инфинитивы, данные в скобках, герундием.

Образец: What is a reception ward used for? (to receive patients).

A reception ward is used for receiving patients.

- 1) What is a patient's card used for? (to fill it in with all the findings about the patients disease)
- 2) What is a cough mixture used for? (to relieve a bad cough)
- 3) What are antibiotic injections used for? (to prevent inflammation)

Задание 22. Из названий заболеваний выберите подходящее для следующих описаний:

(appendicitis, gastritis, bronchitis, myocarditis, pneumonia, pleurisy, cholecystitis, tracheitis, pancreatitis)

1)... is the inflammation of the pancreas. 2)... is the inflammation of the pleura. 3)... is the inflammation of the lung. 4)... is the inflammation of the trachea.

Задание 23. Ответьте на следующие вопросы.

- 1) What is appendicitis?
- 2) What is cholecystitis?
- 3) What is tonsillitis?

Задание 24. Замените инфинитивы, данные в скобках, герундием.

- 1) The young physician tried (to introduce) various new ways of treatment.
- 2) You must avoid (to catch) a cold as you have just been ill with pneumonia.
- 3) What has prevented you from (to attend) this lecture?

Задание 25. Ответьте на вопросы, используя слова, данные в скобках.

- 1) What are you responsible for? (summarizing the result of all the experiments)
- 2) What are you interested in? (preventing poisonous effects of the drug)
- 3) What will you start doing next? (making the analysis of the sputum)

Задание 26. Ответьте на альтернативные вопросы.

- 1) Are haemorrhage and vomiting subjective or objective symptoms?
- 2) Is a productive cough associated with the discharge of sputum or is it dry?

Задание 27. Поставьте вопросы к следующим предложениям, используя вопросительные слова в скобках.

- 1) For several months the patient has been receiving food with a large amount of proteins and carbohydrates (what — какую).
- 2) Due to the use of antibiotics, the cure of tuberculosis has been progressing during the recent years (why).

Эталоны ответов

Задание 1. 1A, 2A, 3C, 4A, 5C, 6B, 7B

Задание 2. 1D, 2C

Задание 3. 1G, 2D, 3E, 4F

Задание 4. 1D, 2A, 3B, 4C, 5E

Задание 5. A)

Задание 6.

- 1) lives, men
- 2) feet
- 3) tooth

Задание 7.

- 1) Students study human anatomy.
- 2) Students gain knowledge of medicine at medical college.

Задание 8.

- 1) Where was an interesting meeting?
- 2) Where were many nurses?

Задание 9.

- 1) Are able to
- 2) must
- 3) may

Задание 10.

- 1) Who is a prominent Soviet therapist?
- 2) What is on the nurse's table?
- 3) Who works as a nurse?

Задание 11.

- 1) No, I am not/Yes, I am.
- 2) No, I don't/Yes, I do.
- 3) No, I am not.

Задание 12.

- 1) The surgeon said that the new method of the operation on the heart was used widely.
- 2) The doctor said that the cause of the disease was clear.

Задание 13.

1. Has completed
2. Lost
3. Estimated
4. Haven't seen
5. Hadn't taken

Задание 14. Считается, что первый удар сердца самый длинный. Задание 15.

- 1) The doctor considered that the changes in the patient's mental state had taken place a month before.
- 2) It was stated that patient Orlov had had the differences in the white blood cell count before.

Задание 16.

- 1) Лесгафт – один из основателей функциональной анатомии.
- 2) Было установлено что, когда человек умирает, его тело продолжает жить некоторое время.

Задание 17.

- 1) Knew, had finished
- 2) Isolated
- 3) Began, had made

Задание 18. 1) will have isolated

2) will have completed

Задание 19. 1a)

Задание 20.

1. Fell
2. May
3. Smooth
4. Delicate

Задание 21.

- 1) A patient's card is used for filling it in with all the findings about the patient's disease.
- 2) A cough mixture is used for relieving a bad cough.
- 3) Antibiotic injections are used for preventing inflammation.

Задание 22.

- 1) Pancreatitis
- 2) Pleurisy
- 3) Pneumonia
- 4) Tracheitis

Задание 23.

- 1) Appendicitis is the inflammation of the appendix.
- 2) Cholecystitis is the inflammation of the gallbladder.
- 3) Tonsillitis is the inflammation of the glands.

Задание 24.

- 1) introducing
- 2) catching
- 3) attending

Задание 25.

- 1) I am responsible for summarizing the result of all the experiments.
- 2) I am interested in preventing poisonous effects of the drug.
- 3) I'll start making the analysis of the sputum.

Задание 26.

- 1) Haemorrhage and vomiting are objective symptoms.
- 2) A productive cough is associated with the discharge of sputum.

Задание 27.

- 1) What food has the patient been receiving for several months?
- 2) Why has the cure of tuberculosis been progressing during the recent years?

Автономная некоммерческая организации среднего профессионального образования «Северо-Кавказский медицинский колледж»

Фонд оценочных средств по дисциплине

ОГСЭ.04. ФИЗИЧЕСКАЯ КУЛЬТУРА

Для специальности:

33.02.01 Фармация

Фонд оценочных средств разработан на основе рабочей программы дисциплины
ОГСЭ.04. Физическая культура
и в соответствии с Федеральным государственным образовательным стандартом среднего профессионального образования по специальности
33.02.01 Фармация,
утверждённым приказом Министерства образования и науки Российской Федерации от 12 мая 2014 г. № 501

Ставрополь

Фонд оценочных средств предназначен для контроля качества обучения студентов специальности 33.02.01 Фармация, базовая подготовка очная форма получения образования по дисциплине ОГСЭ.04. Физическая культура

Организация – разработчик: Автономная некоммерческая организация среднего профессионального образования «Северо-Кавказский медицинский колледж»

СОДЕРЖАНИЕ

		стр.
1	ПАСПОРТ ФОНДА ОЦЕНОЧНЫХ СРЕДСТВ	4
2	ОЦЕНКА ОСВОЕНИЯ ДИСЦИПЛИНЫ	7
3.	ПРИЛОЖЕНИЯ	22

1. ПАСПОРТ ФОНДА ОЦЕНОЧНЫХ СРЕДСТВ

Фонд оценочных средств предназначен для текущего контроля и промежуточной аттестации образовательных достижений обучающихся, освоивших дисциплину ОГСЭ.04. Физическая культура по программе подготовки специалистов среднего звена по специальности 33.02.01 Фармация, базовая подготовка очная форма получения образования.

Оценивание и контроль сформированности компетенций осуществляется с помощью текущего контроля успеваемости и промежуточной аттестации.

Текущий контроль успеваемости и промежуточная аттестация проводятся в соответствии с Положением о проведении текущего контроля успеваемости и промежуточной аттестации студентов Автономной некоммерческой организации среднего профессионального образования «Северо-Кавказский медицинский колледж»

В результате освоения дисциплины ОГСЭ.04. Физическая культура обучающийся должен

уметь:

использовать физкультурно-оздоровительную деятельность для укрепления здоровья, достижения жизненных и профессиональных целей;

знать:

о роли физической культуры в общекультурном, профессиональном и социальном развитии человека;
основы здорового образа жизни.

1.1. ОК, которые актуализируются при изучении учебной дисциплины:

ОК 2. Организовывать собственную деятельность, выбирать типовые методы и способы выполнения профессиональных задач, оценивать их эффективность и качество.

ОК 6. Работать в коллективе и команде, эффективно общаться с коллегами, руководством, потребителями.

ОК 12. Вести здоровый образ жизни, заниматься физической культурой и спортом для укрепления здоровья, достижения жизненных и профессиональных целей.

1.2 Виды контроля и аттестации, формы оценочных средств
по учебной дисциплине ОГСЭ.04. Физическая культура

№ п/п	Контролируемые разделы (темы) дисциплины*	Вид оценочного контроля	Проверяемые У, З	Формируемые ОК и ПК (или ее части)	Наименование оценочного средства
1	Раздел 1. Введение	Текущий контроль	З 1	ОК 2, 6, 12,	Вопросы для устного обсуждения, Наблюдение, контроль практической работы, тестирование.
2	Раздел 2. Легкая атлетика	Текущий контроль	У 1 З 1-2.	ОК 2, 6, 12,	Наблюдение, контроль практической работы, тестирование, ведение дневника самонаблюдения.
3	Раздел 3. Спортивные игры Тема 3.1. Волейбол	Текущий контроль	У 1 З 1-2.	ОК 2, 6, 12,	Наблюдение, контроль практической работы, тестирование .
4	Раздел 3. Спортивные игры Тема 3.2. Баскетбол	Текущий контроль	У 1 З 1-2.	ОК 2, 6, 12,	Наблюдение, контроль практической работы, тестирование
5	Раздел 4. Гимнастика Раздел 4.1. Гимнастика основная	Текущий контроль	У 1 З 1-2.	ОК 2, 6, 12,	Наблюдение, контроль практической работы, тестирование, ведение дневника самонаблюдения.

6	Раздел 4.2 Атлетическая гимнастика.	Текущий контроль	У 1 З 1-2.	ОК 2, 6, 12,	Наблюдение, контроль практической работы, тестирование, ведение дневника самонаблюдения.
7	Раздел 5. Профессионально-прикладная физическая подготовка	Текущий контроль	У 1 З 1-2.	ОК 2, 6, 12,	Наблюдение, контроль практической работы, тестирование, ведение дневника самонаблюдения.
8	Раздел 6. Военно-прикладная физическая подготовка	Текущий контроль	У 1 З 1-2.	ОК 2, 6, 12,	Наблюдение, контроль практической работы, тестирование, ведение дневника самонаблюдения.
9	Дифференцированный зачет		У 1 З 1-2.	ОК 2, 6, 12,	Задания.

Общая физическая, спортивно-техническая, профессионально-прикладная подготовка и овладение жизненно необходимыми умениями и навыками оцениваются по результатам выполнения контрольных упражнений и тестов, разработанных и утвержденных предметно-цикловой комиссией на основании рекомендуемых требований к результатам освоения учебной дисциплины «Физическая культура».

Оценка освоения дисциплины предусматривает использование традиционной системы отметок в баллах, полученных обучающимися за все составляющие: знания, двигательные умения и навыки, умения осуществлять физкультурно-оздоровительную и методико-практическую деятельность, уровень физической подготовленности.

Условием допуска к зачетным упражнениям является регулярность посещения учебных занятий. Контрольные тесты и контрольные упражнения обучающиеся сдают с учетом медицинской группы

Студенты, отнесённые по состоянию здоровья к подготовительной группе, оцениваются на общих основаниях, за исключением тех видов двигательных действий и нормативов, которые им противопоказаны по состоянию здоровья

2.ОЦЕНКА ОСВОЕНИЯ ДИСЦИПЛИНЫ

2.1. Задания для проведения текущего контроля

Раздел 1. Введение

Вопросы для устного обсуждения,

1. Цель и задачи занятий физической культурой в медицинском колледже.
2. Роль физической культуры в общекультурном, социальном и физическом развитии человека;
3. Основы здорового образа жизни
4. Правила безопасности на занятиях в спортивном зале.
5. Правила безопасности на занятиях в открытой площадке.
6. Правила безопасности на занятиях в тренажерном зале.

Раздел 2. Легкая атлетика

Тема 2.1. Специальная разминка в легкой атлетике. Бег – разновидности. Много-скоки

Вид контроля: индивидуальное практическое занятие :

изучение подготовительных упражнений для прыжков с места , прыжков способом «согнув ноги»

-ТБ на занятиях по лёгкой атлетике;

-многоскоки на одной ноге с подтягиванием толчковой ноги вперёд-вверх;

-бег с низкого старта 30-40 метров;

-ходьба со штангой широким хватом;

-пробегание первой части разбега прыжковообразным бегом в 6 беговых шагов; -6-8 беговых шагов и прыжок в длину, выполнение в среднем и быстром темпе; -4-6 беговых шагов в длину ,через линию с приземлением на маховую ногу

Тема 2.2. Техника выполнения прыжков с места. Экспресс-тест.

(Контрольный норматив).

Вид контроля: индивидуальное практическое занятие, выполнение подготовительных упражнений для сдачи норматива:

- приседания с использованием штанги небольшого веса;

-выпады с весом; подъём на носки со штангой в руках; -

запрыгивания на скамейку или другое возвышение; -

прыжки вверх из глубокого приседа; вращения стопами;

-ходьба гуськом.

Тема 2.3. Бег на короткие дистанции. Техника низкого старта, бега по дистанции, финиша.

Вид контроля: Сдача контрольного норматива-бег 100м

Оценка	Показатели оценки
5	Девушки-16,4 Юноши- 13,8
4	Девушки-17,5 Юноши- 14,2
3	Девушки-18,3 Юноши- 14,8

Тема 2.4. Бег с низкого старта. Демонстрация техники на отрезке до 30 м. (Контрольный норматив).

Вид контроля: Сдача контрольного норматива-Бег, разминочные упражнения для бегуна на короткие дистанции. Бег до 30 м на время с низкого старта по сигналу стартера. По результатам выставляется оценка.

Тема 2.5. Эстафетный бег. Виды эстафет. Техника передачи эстафетной палочки
Бег, разминочные упражнения для бегуна на короткие дистанции. Передача эста-фетной палочки на отрезках 10-15 метров. Передача в линейной, встречной эста-фете.

Тема 2.6. Методы воспитания скоростной выносливости. Виды челночного бега.
Бег, разминочные упражнения для бегуна на короткие дистанции. Многократное пробегание коротких отрезков с максимальной скоростью. Челночный бег.

Тема 2.7. Челночный бег 10х10м или 5х18м (в зале) на время. (Контрольный нор-матив).

Бег, разминочные упражнения для бегуна на короткие дистанции. По выбору проведение челночного бега на дистанции 10х10м или 5х18м в зале. Критерии оценки – уложится в установленные нормативы

Тема 2.8. Легкоатлетические метания. Техника выполнения метания мяча. Разбег, скачок, финальное усилие.

Легкоатлетические метания. Техника выполнения метания теннисного мяча. Раз-бег, скачок, финальное усилие. Метание с места и с разбега.

Тема 2.9. Метание малого мяча в цель. (Контрольный норматив).

После разминки выполнить метание теннисного мяча в цель с 12 метров девушки, 18 м юноши

Тема 2.10. Кроссовый бег 1000 м на время. (Контрольный норматив).

Вид контроля: Сдача контрольного норматива-После разминки тактически правильно пробежать кроссовую дистанцию 1000 м

Тема 2.11. Кроссовый бег 2000м – девушки, 3000м – юноши на время или 3000м, 5000м, без учета времени. (Контрольный норматив).

Разминочный бег, спец.упражнения.

Кроссовый бег 2000м – девушки, 3000м – юноши на время или 3000м, 5000м, без учета времени. (Контрольный норматив). Упражнения на восстановления дыхания.

Вид контроля: Сдача контрольного норматива

Оценка	Показатели оценки
5	Девушки- 3,5 Юноши- 2.0
4	Девушки- 4.0 Юноши- 2.05
3	Девушки- 4.2 Юноши- 2.15

Раздел 3. Спортивные игры

Тема 3.1. Волейбол

Тема 3.1.1. Правила игры. Перемещения, стойки игрока Спортивный инвентарь, оборудование. Размер и разметка площадки. Правила игры. Стойка игрока. Перемещение игрока на площадке. Оценка технического уровня игроков.

Тема 3.1.2. Техника выполнения приема мяча сверху. Игра в парах. Учебная игра. Технические приемы: прием – передача мяча через сетку, прием – передача мяча сверху на месте и в движении. Варианты

Тема 3.1.3. Прием-передача мяча сверху от стены. (Контрольный норматив). С расстояния 2 метра выполнить 10 прием-передача мяча от стены. Показать навыки приема мяча в игре.

Тема 3.1.4. Техника выполнения приема мяча снизу. Игра в парах Технические приемы: прием – передача мяча снизу. Игра в парах и у стены. Варианты.

Тема 3.1.5. Прием-передача мяча снизу от стены. (Контрольный норматив). Вид контроля: Сдача контрольного норматива-Технические приемы: прием – передача мяча снизу. Игра в парах и у стены. Варианты.

Тема 3.1.6. Техника выполнения удара по мячу при подаче и нападающем ударе. Техника выполнения удара по мячу при подаче и нападающем ударе. Положение рук при ударе. Отработка удара у стены и через сетку.

Тема 3.1.7. Выполнение имитации удара по мячу при подаче и нападающем ударе с отскоком от стены. (Контрольный норматив).

Вид контроля: Сдача контрольного норматива-Выполнить слитно 10 ударов по мячу в пол – отскок от стены. Показать технику удара по мячу в игре.

Тема 3.1.8. Техника выполнения подачи мяча. Виды подачи. Учебная игра.

Вид контроля: индивидуальное практическое занятие:

- ТБ на занятиях спортивных игр
- совершенствование приёма мяча снизу двумя руками ;
- совершенствование передачи мяча сверху двумя руками;
- перемещение к мячу после выхода вперед, назад, в сторону, в прыжке;
- владение групповыми и командными навыками

Тема 3.1.9. Подача мяча в пределы площадки. (Контрольный норматив).

Вид контроля: практическое занятие, сдача норматива –передача мяча сверху, снизу (из 10)

- выполнение перемещений: бег, скачок вперед, в сторону; -выполнение игровых элементов на оценку;
- игра по упрощённым правилам. -игра по правилам

Оценка	Показатели оценки
5	Девушки- 8 Юноши- 10
4	Девушки- 6 Юноши - 8
3	Девушки- 4 Юноши 6

Тема 3.1.10. Техника выполнения нападающего удара. Атака с первой и второй ли-нии.

Вид контроля: индивидуальное практическое занятие:

- совершенствование стоек-основной,стартовой;
- совершенствование стоек-устойчивой,неустойчивой.
- выполнение двигательных действий согласно поставленным задачам -применение стоек игроков .

Тема 3.1.11. Блокировка нападающего удара. Техника выполнения.Выполнение нападающего удара после паса игрока 3 зоны. Применять полученные навыки в игре. Выполнять блокировку нападающего удара в игре.

Тема 3.1.12. Нападающий удар с первой линии атаки. (Контрольный норматив).

Вид контроля: Сдача контрольного норматива-Совершенствование верхней прямой подачи мяча. Подача в заданные зоны.

Тема 3.1.13. Совершенствование подачи мяча. Подача в заданные зоны

Совершенствование приема-передачи мяча. Выполнение пяти приемов-передач сверху, над собой, с отскоком не менее 2 метров. (Контрольный норматив). Применение полученных навыков в игре.

Тема 3.1.14. Совершенствование приема-передачи мяча. Выполнение пяти приемов-передач сверху, над собой, с отскоком не менее 2 метров. (Контрольный норматив).

Совершенствование приема-передачи мяча. Выполнение пяти приемов-передач снизу, над собой, с отскоком не менее 2 метров. (Контрольный норматив) Применение полученных навыков в игре.

Тема 3.1.15. Совершенствование приема-передачи мяча. Выполнение пяти приемов-передач снизу, над собой, с отскоком не менее 2 метров. (Контрольный норматив).

Вид контроля: Сдача контрольного норматива -С расстояния 2 метра выполнить 8 приемов-передач мяча от стены. Показать навыки приема мяча в игре.

Тема 3.1.16. Двусторонняя учебная игра. Судейство игры. Действия судей

Правила игры, жесты судей. Действия и полномочия судей. Судейство игры. Двусторонняя учебная игра.

Тема 3.2. Баскетбол

Тема 3.2.1. Баскетбол. Правила игры, судейство, перемещение на площадке. Действия с мячом.

Правила игры, судейство, перемещение на площадке. Стойки игрока. Действия с мячом: ведение, передачи, броски.

Тема 3.2.2. Специальная разминка баскетболиста. Техника штрафного броска. Учебная игра.

Специальная разминка баскетболиста. Передвижение по площадке шагом, бегом, приставным шагом, зигзагообразно. Техника штрафного броска. Броски с места, с указанных точек.

Тема 3.2.3. Броски с места и в движении. Штрафной бросок. (Контрольный норматив).

Вид контроля: Сдача контрольного норматива-Броски с места и в движении. Броски с 2-х очковой зоны, с 3-х очковой, с указанных точек. Штрафной бросок. (Контрольный норматив).

Тема 3.2.4. Техника передачи мяча. Виды передачи мяча. Ловля мяча.

Техника передачи мяча. Положение рук при передаче. Виды передачи мяча. Передача из-за головы, от груди, одной, двумя руками. Ловля мяча.

Тема 3.2.5. Ловля и передача способом от груди, из-за головы двумя руками – на время. (Контрольный норматив).

Вид контроля: Сдача контрольного норматива-Ловля и передача способом от груди, из-за головы двумя руками – на время. (Контрольный норматив). Выполнить ловлю – передачу мяча с отскоком от стены, слитно, от груди 5, из-за головы 5. На время.

Тема 3.2.6. Тактика нападения. Быстрый прорыв. Взаимодействие игроков. Техника ведения мяча.

Тактика нападения. Варианты нападения. Быстрый прорыв. Тактика атаки на кольцо. Взаимодействие игроков. Техника ведения мяча.

Тема 3.2.7. Владение мячом. Дриблинг мяча на месте – левой, правой, двумя руками одновременно и попеременно. (Контрольный норматив).

Вид контроля: Сдача контрольного норматива-Владение мячом. Дриблинг мяча на месте – левой, правой, двумя руками одновременно и попеременно. (Контрольный норматив).

Тема 3.2.8. Ведение мяча на время левой, правой рукой, обведение препятствий. (Контрольный норматив).

Вид контроля: Сдача контрольного норматива-Ведение мяча на время левой, правой рукой, обведение препятствий. (контрольный норматив). В качестве препятствий используются стулья, обручи. Ведение осуществляется на время.

Тема 3.2.9. Тактика защиты. Зонная защита. Прессинг игрока. Учебная игра.

Тактика защиты. Варианты защиты. Зонная защита. Взаимодействие игроков. Прессинг игрока. Учебная игра.

Тема 3.2.10. Броски в движении. Двойной шаг-бросок с левой, правой стороны. (Контрольный норматив).

Вид контроля: Сдача контрольного норматива-Броски в движении. Двойной шаг-бросок с левой, правой стороны.

Тема 3.2.11. Взаимодействие игроков. Обманные движения. Игра под кольцом. Съём мяча.

Взаимодействие игроков. Обманные движения. Игра под кольцом. Съём мяча.

Тема 3.2.12. Финт на проходе – бросок мяча в корзину. (Контрольный норматив). Учебная игра.

Вид контроля: Сдача контрольного норматива-Финт на проходе - бросок мяча в корзину. (Контрольный норматив). Учебная игра.

Тема 3.2.13. Заслоны игрока. Выбор тактики игры.

Заслоны игрока. Выбор тактики игры. Техника выполнения заслонов игрока

Тема 3.2.14. Зачетная двухсторонняя игра. Судейство игры.

Зачетная двухсторонняя игра. Судейство игры. Назначение судей из числа студен-тов и оценивание качества судейства игры.

Раздел 4. Гимнастика

Раздел 4.1. Гимнастика основная

Тема 4.1.1. Виды гимнастики. Терминология. Общеразвивающие упражнения.

Виды гимнастики. Терминология. Общеразвивающие упражнения.

Тема 4.1.2. Проведение комплекса ОРУ, продемонстрировав зеркальный показ, рассказ, счет. (Контрольный норматив).

Вид контроля: Сдача контрольного норматива-Проведение комплекса ОРУ, продемонстрировав зеркальный показ, рассказ, счет. (Контрольный норматив).

Тема 4.1.3. Акробатические упражнения. Кувырки. Комбинации элементов.

Акробатические упражнения. Кувырки. Комбинации элементов.

Тема 4.1.4. Кувырок вперед, назад – техника выполнения. Длинный кувырок (юноши).

Кувырок вперед, назад – техника выполнения. Длинный кувырок (юноши)

Тема 4.1.5. Кувырок вперед, назад, стойка, комбинация элементов. (Контрольный норматив). Длинный кувырок, высокий кувырок, кувырок назад с выходом через стойку, комбинации элементов (юноши).

Кувырок вперед, назад, стойка, комбинация элементов. (Контрольный норматив). Длинный кувырок, высокий кувырок, кувырок назад с выходом через стойку, ком-бинации элементов (юноши).

Тема 4.1.6. Акробатика – стойка на голове, руках (юноши), упражнение «Мост» (девушки).

Акробатика – стойка на голове, руках (юноши), упражнение «Мост» (девушки).

Тема 4.1.7. Опорные прыжки через козла в ширину (девушки), через коня в длину (юноши). (Контрольный норматив).

Опорные прыжки через козла в ширину (девушки), через коня в длину (юноши). (Контрольный норматив).

Тема 4.1.8. Опорные прыжки через коня боком с поворотом на 180 градусов (де-вушки), через коня в длину (юноши). (Контрольный норматив).

Вид контроля: Сдача контрольного норматива-Опорные прыжки через коня боком с поворотом на 180 градусов (девушки), через коня в длину (юноши). (Контроль-ный норматив).

Тема 4.1.9. Брусья. Подъем переворотом на нижней, с опорой о верхнюю жердь (девушки). Махи, соскок махом вперед, назад (юноши). (Контрольный норматив).

Вид контроля: Сдача контрольного норматива-Брусья. Подъем переворотом на нижней, с опорой о верхнюю жердь (девушки). Махи, соскок махом вперед, назад (юноши). (Контрольный норматив).

Тема 4.1.10. Брусья. Комбинация 3-4 элемента (девушки), комбинация 2-3 силовых элемента (юноши).

Брусья. Комбинация 3-4 элемента (девушки), комбинация 2-3 силовых элемента (юноши).

Тема 4.1.11. Брусья. Комбинация 5-6 элементов (девушки), комбинация 4-5 силовых элементов (юноши).

Брусья. Комбинация 5-6 элементов (девушки), комбинация 4-5 силовых элементов (юноши).

Тема 4.1.12. Упражнения в равновесии. Ходьба по бревну, гимнастической скамейке

Упражнения в равновесии. Ходьба по бревну, гимнастической скамейке.

Тема 4.1.13. Упражнения в равновесии. (Контрольный норматив).

Вид контроля: Сдача контрольного норматива-Упражнения в равновесии. (Контрольный норматив).

Раздел 4.2 Атлетическая гимнастика.

Тема 4.2.1. Общая физическая подготовка. Силовые упражнения. Снаряды, подходы, повторы. Тренажеры – виды, техника безопасности.

Общая физическая подготовка. Силовые упражнения. Снаряды, подходы, повторы. Тренажеры – виды, техника безопасности.

Тема 4.2.2. Упражнения для развития силы рук. Отжимания от пола. (Контрольный норматив). Упражнения с отягощением.

Вид контроля: сдача контрольного норматива-сгибание и разгибание рук в положении лёжа (отжимание) кол-во раз:

Оценка	Показатели оценки
5	Девушки-10 Юноши - 25
4	Девушки- 8 Юноши - 20
3	Девушки- 6 Юноши - 15

Тема 4.2.3. Статические, динамические упражнения, упражнения для развития мышц груди, рук. Упражнения с отягощением.

Вид контроля: индивидуальное практическое занятие.

- подъём рук с гантелями;
- приседания на одной ноге с гантелями;
- сведение рук с гантелями;
- выпады с гантелями

Тема 4.2.4. Упражнения для развития силы мышц плеча. Подтягивание из виса, из виса лежа. (Контрольный норматив).

Вид контроля: сдача контрольного норматива-девушки поднимание туловища из положения лёжа(пресс) кол-во раз за 30 сек; юноши подтягивание на высокой перекладине.

-ТБ на занятиях атлетической гимнастикой;

Оценка	Показатели оценки
5	Девушки-28 Юноши -13
4	Девушки-20 Юноши -11
3	Девушки-15 Юноши - 8

Тема 4.2.5. Упражнения с партнером, упражнения с набивным мячом, скакалкой.

Упражнения с партнером, упражнения с набивным мячом, скакалкой.

Тема 4.2.6. Упражнения для развития мышц туловища (мышцы пресса, боковой поверхности, ротаторы, мышцы спины).

Упражнения для развития мышц туловища (мышцы пресса, боковой поверхности, ротаторы, мышцы спины).

- кувырок вперед;
- кувырок назад;
- стойка на лопатках;
- Велосипед

Тема 4.2.7. Сгибание-разгибание туловища в упоре за 1 мин. (Контрольный норматив). Упражнения для развития силы мышц ног.

Вид контроля: Сдача контрольного норматива-Сгибание-разгибание туловища в упоре за 1 мин. (Контрольный норматив). Упражнения для развития силы мышц ног.

Тема 4.2.8. Упражнения на развитие скоростно-силовой подготовки. Приседания с выпрыгиванием, круговая тренировка на развитие скоростно-силовых качеств.

Упражнения на развитие скоростно-силовой подготовки. Приседания с выпрыгиванием, круговая тренировка на развитие скоростно-силовых качеств.
Тема 4.2.9. Прыжки со скакалкой за 1 минуту. (Контрольный норматив).

Вид контроля :сдача контрольного норматива-прыжки через скакалку(кол-во в мин)

Оценка	Показатели оценки
5	Девушки- 145 Юноши - 132
4	Девушки- 132 Юноши- 128
3	Девушки- 112 Юноши - 120

Тема 4.2.10. Составление комплексов силовой гимнастики. Упражнения с отягощением.

Вид контроля: Сдача контрольного норматива-Прыжки со скакалкой за 1 минуту. (Контрольный норматив).

Раздел 5. Профессионально-прикладная физическая подготовка

Тема 5.1. Содержание, цели, задачи ППФП.

Содержание, цели, задачи ППФП. Круговая тренировка для развития физических качеств.

Тема 5.2. Средства, методы и методики формирования профессионально значимых качеств, умений и навыков.

Средства, методы и методики формирования профессионально значимых качеств, умений и навыков. Развитие физических качеств посредством деловых и спортивных игр.

Тема 5.3. Специальная гимнастика медработника в течение рабочего дня.

Специальная гимнастика медработника в течение рабочего дня.

Тема 5.4. Биомеханика и здоровьесберегающие технологии.

Биомеханика в профессиональной деятельности медицинской сестры.

Принципы здоровьесберегающих технологий.

Тема 5.5. Методы развития специальной выносливости медицинского работника.

Методы развития специальной выносливости медицинского работника.

Тема 5.6. Методы развития ловкости, как профессионально значимого качества медработника.

Методы развития ловкости, как профессионально значимого качества медработника.

Тема 5.7. Методы развития скорости одиночного движения и общей скорости, необходимой для медицинского работника.

Методы развития скорости одиночного движения и общей скорости, необходимой для медицинского работника.

Тема 5.8. Составление и проведение комплексов профессионально-прикладной физической культуры

Составление и проведение комплексов профессионально-прикладной физической культуры.

Тема 5.9. Выход на местность в составе группы, обязанности медицинской сестры в походе.

Выход на местность в составе группы, обязанности медицинской сестры в походе.

Тема 5.10. Выход на местность в составе группы, установка палатки, обустройство полевого медицинского пункта. (Контрольный норматив).

Вид контроля: Сдача контрольного норматива-Выход на местность в составе группы, установка палатки, обустройство полевого медицинского пункта. (Контрольный норматив).

Тема 5.11. Оказание первой медицинской помощи в походе.

Оказание первой медицинской помощи в походе.

Раздел 6. Военно-прикладная физическая подготовка

Тема 6.1. Строевая подготовка. Строевые команды. Строевые упражнения на месте.

Строевая подготовка. Строевые команды. Строевые упражнения на месте.

Тема 6.2. Строевые упражнения в движении. Перестроения, схождения, расхождения.

Строевые упражнения в движении. Перестроения, схождения,

расхождения Тема 6.3. Действия командира отделения, маршевые песни.

Действия командира отделения, маршевые песни.

Тема 6.4. Техника безопасности при обращении с оружием. Положения при стрельбе

Техника безопасности при обращении с оружием. Положения при стрельбе.

Тема 6.5. Стрельба по неподвижным мишеням в условиях ограниченного времени Стрельба по неподвижным мишеням в условиях ограниченного времени.

Критерии оценивания

Предметом оценки служат умения и знания, предусмотренные ФГОС СПО по специальности 33.02.01 Фармация, базовая подготовка очная форма получения образования по дисциплине ОГСЭ.04. Физическая культура направленные на формирование общих компетенций.

Текущий контроль успеваемости, промежуточная аттестация по учебной дисциплине «Физическая культура» проводится с целью определения степени соответствия уровня освоения образовательных результатов требованиям работодателей, предъявляемых к специалисту.

Текущий контроль успеваемости студентов – это систематическая проверка усвоения образовательных результатов, проводимая преподавателем на текущих занятиях согласно расписанию учебных занятий в соответствии с ОПОП по специальности.

Промежуточная аттестация студентов – процедура, проводимая с целью оценки качества освоения обучающимися содержания части учебной дисциплины в рамках накопительной системы оценивания.

Дифференцированный зачет проводится в конце каждого семестра и предусматривает контроль качества теоретических знаний путем выполнения контрольных тестовых заданий и контроль за освоением умений путем выполнения учебных нормативов. Оценка результатов обучения проводится по сравнительным показателям, показывающим положительную тенденцию с учетом положительных изменений параметров физического развития студентов; результатов овладения жизненно важными умениями и навыками: бег на 100 м; для девушек бег на 500 м, отжимание в упоре лежа на полу, прыжки через скакалку за 1 мин; для юношей бег на 1000 м, подтягивание на перекладине; прыжок в длину с места. Преподаватель должен учитывать также результаты тестов на владение профессионально значимыми умениями и навыками; соблюдение норм здорового образа жизни; освоения комплекса упражнений гигиенической утренней гимнастики и комплекса физических упражнений профессиональной направленности; результаты овладения жизненно важными физическими качествами: например, развитие силы мышц тела

Для юношей проводится тест на владение умениями и навыками, необходимыми для службы в Вооруженных Силах Российской Федерации

Итоговый контроль освоения дисциплины проводится в форме дифференцированного зачета, который преследует цель оценить освоение образовательных результатов по дисциплине. Условиями допуска к дифференцированному зачету являются положительные результаты промежуточных аттестаций и выполненные практических заданий по курсу дисциплины

Комплект материалов для оценки сформированности умений и знаний представлен в виде контрольных заданий для дифференцированного зачета, контрольных тестов для определения сформированности физической подготовки обучающихся

Оценка индивидуальных образовательных достижений:

Критерии оценки качества выполнения задания:

Оценка «5» - обучающийся демонстрирует полный и разнообразный комплекс упражнений, направленный на развитие конкретной физической (двигательной) способности, или комплекс упражнений утренней, атлетической или производственной гимнастики, может самостоятельно организовывать место занятия, подобрать инвентарь и применить в конкретных условиях, проконтролировать ход выполнения заданий и оценить его.

Оценка «4» - имеются незначительные ошибки или неточности в осуществлении методико-практической деятельности

Оценка «3» - допускает грубые ошибки в подборе и демонстрации упражнений, направленных конкретной физической (двигательной) способности. Испытывает затруднения в организации мест занятий, подборе инвентаря. Удовлетворительно контролирует ход и итоги задания.

Оценка «2» - учащийся не владеет умением осуществлять методико-практическую деятельность.

Критерии оценки успеваемости по технике владения двигательными действиями (умениями и навыками)

Оценка «5» - двигательное действие выполнено правильно (заданным способом), точно в надлежащем темпе, легко и четко.

Оценка «4» - двигательное действие выполнено правильно, но недостаточно легко и четко, наблюдается некоторая скованность движений.

Оценка «3» - двигательное действие выполнено в основном правильно, но допущена одна грубая или несколько мелких ошибок, приведших к неуверенному или напряженному выполнению.

Оценка «2» - двигательное действие выполнено неправильно, с грубыми ошибками, неуверенно, нечетко.

Критерии оценки успеваемости по основам знаний

Оценка «5» - выставляется за ответ, в котором учащийся демонстрирует глубокое понимание сущности материала, логично его излагает приводя примеры из практики или своего опыта.

Оценка «4» - ставится за ответ, в котором содержатся небольшие неточности и не-значительные ошибки

Оценка «3» - выставляется за ответ, в котором отсутствует логическая по-следовательность, имеются проблемы в материале, нет должной аргументации и умения применить знания в своем опыте.

Оценка «2» - выставляется за непонимание материала программы

Оценивание уровня физической

подготовленности. Проводится по двум показателям

- 1) исходный уровень развития физических качеств студента;
- 2) реальные сдвиги студента в показателях физической подготовленности за определённый период.

Оценке «5» соответствует высокий уровень физической подготовленности.

Оценке «4»- средний уровень.

Оценке «3» - низкий уровень

Оценка решения тестовых задач, выполнения теста

Процент результативности (правильных ответов)	Качественная оценка индивидуальных образовательных достижений	
	балл (отметка)	вербальный аналог
90 ÷ 100	5	отлично
80 ÷ 89	4	хорошо
79 ÷ 70	3	удовлетворительно
менее 70	2	неудовлетворительно

Критерии оценки знаний, умений и навыков по итоговой аттестации (дифференцированный зачет).

Баллы (оценка)	Показатели	
	при оценке практического задания	устного ответа

<p style="text-align: center;">5 (отл.)</p>	<p>Самостоятельность выполнения задания. Аккуратность выполнения практического задания. Итоговый самоконтроль. Выполнение нормы времени.</p>	<p>Дан полный и правильный ответ на основе изученных знаний. Материал осознан, изложен в определенной логической последовательности с использованием специальных терминов. Ответ самостоятельный. Допустимы 1-2 несущественные ошибки.</p>
<p style="text-align: center;">4 (хор.)</p>	<p>Самостоятельность выполнения практического задания с незначительным замечанием. Аккуратность выполнения практического задания. Итоговый самоконтроль. Выполнение нормы времени.</p>	<p>Дан правильный ответ на основе изученных знаний. Материал осознан, изложен в определенной логической последовательности с использованием специальных терминов. Ответ самостоятельный. Допустимы 2-3 несущественные ошибки.</p>
<p style="text-align: center;">3 (удов.)</p>	<p>Самостоятельность выполнения практического задания со значительным замечанием. При выполнении практического задания допущена неаккуратность. Слабый итоговый самоконтроль.</p>	<p>Ответ неполный, хотя и соответствует требуемой глубине, построен несвязно. Материал изложен полно с использованием специальных терминов. Ответ самостоятельный. Допустимы 2-3 несущественные ошибки.</p>

Приложение №1

**Материал по рубежному контролю (банк тестовых заданий)
ОГСЭ.04. Физическая культура
Специальность 33.02.01 Фармация,**

Тестовые задания Вариант 1

№ п/п	Задание (вопрос)	Эталон ответа
Блок А		
<i>Инструкция по выполнению заданий № 1 – 30: выберите букву, соответствующую правильному варианту ответа и запишите ее в бланк ответов</i>		
1.	<p>Физическая культура ориентирована на совершенствование...</p> <p>а) физических и психических качеств людей;</p> <p>б) техники двигательных действий;</p> <p>в) работоспособности человека;</p> <p>г) природных физических свойств человека.</p>	Г
2.	<p>Величина нагрузки физических упражнений обусловлена...</p> <p>а) сочетанием объема и интенсивности двигательных действий;</p> <p>б) степенью преодолеваемых при их выполнении трудностей;</p> <p>в) утомлением, возникающим в результате их выполнения;</p> <p>г) частотой сердечных сокращений.</p>	А
3.	<p>Правильной можно считать осанку, если вы, стоя у стены, касаетесь ее...</p> <p>а) затылком, ягодицами, пятками;</p> <p>б) лопатками, ягодицами, пятками;</p> <p>в) затылком, спиной, пятками;</p> <p>г) затылком, лопатками, ягодицами, пятками.</p>	Г
4.	<p>Под быстротой как физическим качеством понимается:</p> <p>а) комплекс свойств человека, позволяющий передвигаться с большой скоростью;</p> <p>б) комплекс физических свойств человека, позволяющий быстро реагировать на сигналы и выполнять движения за кратчайший промежуток времени;</p> <p>в) способность человека быстро набирать скорость.</p>	Б

5.	<p>При воспитании выносливости применяют режимы нагрузки, которые принято подразделять на оздоровительный, поддерживающий, развивающий и тренирующий. Какую частоту сердечных сокращений вызывает поддерживающий режим?</p> <p>а) 110—130 ударов в минуту; б) до 140 ударов в минуту; в) 140—160 ударов в минуту; г) до 160 ударов в минуту.</p>	Б
6.	<p>При самостоятельных занятиях легкой атлетикой основным методом контроля физической нагрузкой является:</p> <p>а) частота дыхания; б) частота сердечных сокращений; в) самочувствие.</p>	Б
7.	<p>Для воспитания быстроты используются:</p> <p>а) двигательные действия, выполняемые с максимальной скоростью; б) двигательные действия, выполняемые с максимальной амплитудой движений; в) двигательные действия, направленные на выполнение нагрузки длительное время;</p>	А
8.	<p>Регулярное занятие физической культурой и спортом, правильное распределение активного и пассивного отдыха, это:</p> <p>а) соблюдение распорядка; б) оптимальный двигательный режим.</p>	Б
9.	<p>Правильное распределение основных физиологических потребностей в течение суток (сна, бодрствования, приема пищи) это:</p> <p>а) режим дня; б) соблюдение правил гигиены; в) ритмическая деятельность.</p>	А
10.	<p>Совокупность процессов, которые обеспечивают</p>	Б

	<p>поступление кислорода в организм, это:</p> <p>а) питание;</p> <p>б) дыхание;</p> <p>в) зарядка.</p>	
11.	<p>Способность длительное время выполнять заданную работу это:</p> <p>а) упрямство;</p> <p>б) стойкость;</p> <p>в) выносливость.</p>	В
12.	<p>Способность быстро усваивать сложнокоординационные, точные движения и перестраивать свою деятельность в зависимости от условий это:</p> <p>а) ловкость;</p> <p>б) быстрота;</p> <p>в) натиск.</p>	А
13.	<p>Назовите элементы здорового образа жизни:</p> <p>а) двигательный режим, закаливание, личная и общественная гигиена;</p> <p>б) рациональное питание, гигиена труда и отдыха, гармонизация психоэмоциональных отношений в коллективе;</p> <p>в) все перечисленное.</p>	В
14.	<p>Страховка при занятиях физической культурой, обеспечивает:</p> <p>а) безопасность занимающихся;</p> <p>б) лучшее выполнение упражнений;</p> <p>в) рациональное использование инвентаря.</p>	А
15.	<p>Отметьте вид физической подготовки, который обеспечивает наибольший эффект, нацеленный на оздоровление:</p> <p>а) регулярные занятия оздоровительными физическими упражнениями на свежем воздухе;</p> <p>б) аэробика;</p> <p>в) альпинизм;</p>	А

	г) велосипедный спорт.	
16.	<p>Отметьте вид спорта, который обеспечивает наибольший эффект для развития силы:</p> <p>а) самбо;</p> <p>б) баскетбол;</p> <p>в) бокс;</p> <p>г) тяжелая атлетика.</p>	Г
17.	<p>Отметьте вид спорта, который обеспечивает наибольший эффект для развития координационных способностей:</p> <p>а) плавание;</p> <p>б) гимнастика;</p> <p>в) стрельба;</p> <p>г) лыжный спорт.</p>	Б
18.	<p>Основные направления использования физической культуры способствуют формированию...</p> <p>а) базовой физической подготовленностью;</p> <p>б) профессионально прикладной физической подготовке.</p> <p>в) восстановлений функций организма после травм и заболеваний.</p> <p>г) всего вышеперечисленного.</p>	Г
19.	<p>Специфические прикладные функции физической культуры преимущественно проявляются в сфере:</p> <p>а) образования;</p> <p>б) организации досуга;</p> <p>в) спорта общедоступных достижений;</p> <p>г) производственной деятельности.</p>	Г
20.	<p>Основными показателями физического развития человека являются:</p> <p>а) антропометрические характеристики человека;</p> <p>б) результаты прыжка в длину с места;</p> <p>в) результаты в челночном беге;</p> <p>г) уровень развития общей выносливости.</p>	А

21.	<p>Для составления комплексов упражнений для снижения веса тела рекомендуется:</p> <p>а) полностью проработать одну группу мышц и только за тем переходить к упражнениям на другую группу мышц.</p> <p>б) локально воздействовать на отдельные группы мышц, находящиеся ближе всего к местам жирового отложения.</p> <p>в) использовать упражнения с небольшим отягощением и большим количеством повторений.</p> <p>г) планировать большое количество подходов и ограничивать количество повторений в одном подходе.</p>	В
22.	<p>Один из способов прыжка в длину в легкой атлетике обозначается как прыжок:</p> <p>а) «с разбега»;</p> <p>б) «перешагиванием»;</p> <p>в) «перекатом»;</p> <p>г) «ножницами».</p>	А
23.	<p>Основным показателем, характеризующим стадии развития организма, является:</p> <p>а) биологический возраст;</p> <p>б) календарный возраст;</p> <p>в) скелетный и зубной возраст.</p>	А
24.	<p>Олимпийский символ представляет собой пять переплетенных колец, расположенных слева направо в следующем порядке:</p> <p>а) вверху — красное, голубое, черное, внизу — желтое и зеленое;</p> <p>б) вверху — зеленое, черное, красное, внизу — голубое и желтое;</p> <p>в) вверху — голубое, черное и красное, внизу — желтое и зеленое;</p> <p>г) вверху — голубое, черное, красное, внизу — зеленое и желтое.</p>	В

25.	Вид деятельности, являющийся предметом соперничества и исторически оформившийся как способ выявления и сравнения человеческих возможностей, принято называть: а) гимнастикой;	Б
	б) соревнованием; в) видом спорта.	
26.	Два очка в баскетболе засчитывается при броске в корзину: а) из зоны нападения; б) с любой точки площадки; в) из зоны защиты; г) с любого места внутри трех очковой линии.	Г
27.	Под выносливостью как физическим качеством понимается: а) комплекс психофизических свойств человека, обуславливающий возможность выполнять разнообразные физические нагрузки; б) комплекс психофизических свойств человека, определяющий способность противостоять утомлению; в) способность длительно совершать физическую работу, практически не утомляясь; г) способность сохранять заданные параметры работы.	Б
28.	Быстрота — это: а) способность человека совершать двигательные действия в минимальный отрезок времени; б) способность человека быстро набирать скорость; в) способность человека выполнять упражнения в беге с максимальной скоростью на короткие дистанции.	А
29.	Физическая работоспособность — это: а) способность человека быстро выполнять работу; б) способность разные по структуре типы работ; в) способность к быстрому восстановлению после работы; г) способность выполнять большой объем работы.	Г

30.	Олимпийский девиз, выражающий устремления олимпийского движения, звучит как: а) «Быстрее, выше, сильнее»; б) «Главное не победа, а участие»; в) «О спорт — ты мир!».	А
-----	--	---

Блок Б

Инструкция по выполнению задания № 31 - 37. Соотнесите содержание столбца 1 с содержанием столбца 2. Запишите в соответствующие строки бланка ответов букву из столбца 2, обозначающую правильный ответ на вопросы столбца 1. В результате выполнения Вы получите последовательность букв. Например,

№ п/п	Вариант ответа
1	1-Б, 2-А, 3-В

31.	Поставь букву соответствующую ответу. 1) Они помогают спортсмену плыть быстрее. а) шлем 2) Он защищает голову спортсмена. б) ворота 3) Их защищает вратарь. в) ласты	1 – В 2 – А 3 – Б
32.	1) Летний вариант коньков. а) клюшка 2) Ею отбивают воланы и мячи. б) ролики 3) Деревянная палка с загнутым концом, которой бьют по шайбе. в) ракетка	1 – Б 2 – В 3 – А
33.	1) Мягкие матрасы, на которые падают спортсмены после выполнения прыжка. а) маты 2) Через нее кидают мяч в волейболе. б) маска 3) Она защищает глаза спортсмена от воды. в) сетка	1 – А 2 – В 3 – Б
34.	1) Они находятся на подошве, чтобы обувь не скользила. 2) В этом виде спорта выполняют различные акробатические упражнения на спортивных снарядах. 3) Спортивный поход или экскурсия по определенному маршруту. а) гимнастика б) туризм в) шипы	1 – В 2 – А 3 – Б

35.	1) количество игроков на площадке в игре волейбол	а) 7	1	– Б
	2) количество игроков на площадке в игре баскетбол	б) 6	2	– В
	3) количество игроков на площадке в игре гандбол	в) 5	3	– А
36.	1) Первые Олимпийские игры по волейболу	а) 1964 г.	1	– А
	2) Первый чемпионат Мира по волейболу	б) 1990 г.	2	– В
	3) Создана Мировая лига по волейболу	в) 1949 г.	3	– Б
37.	1) Размеры волейбольной площадки	а) 120*90	1 – В	

	2) Размеры гандбольной площадки	б) 40*20	2	– Б
	3) Размеры футбольной площадки	в) 9*18	3	– А

Блок С

Инструкция по выполнению заданий № 38-40: В соответствующую строку бланка ответов запишите полный ответ на вопрос.

38.	Соблюдение режима дня способствует укреплению здоровья, потому что....	позволяет правильно планировать дела в течение дня;
39.	Профилактика нарушений осанки осуществляется с помощью...	силовых упражнений;
40	Освоение двигательного действия следует начинать с ...	формирования общего представления о двигательном действии;

Вариант 2

№ п\п	Задание (вопрос)	Эталон ответа
Блок А		
Инструкция по выполнению заданий № 1 – 30: выберите букву, соответствующую правильному варианту ответа и запишите ее в бланк ответов		

1.	<p>Главной причиной нарушения осанки является...</p> <p>а) привычка к определенным позам;</p> <p>б) слабость мышц;</p> <p>в) отсутствие движений во время школьных уроков;</p> <p>г) ношение сумки, портфеля на одном плече.</p>	Б
2.	<p>Соблюдение режима дня способствует укреплению здоровья, потому что...</p> <p>а) обеспечивает ритмичность работы организма;</p> <p>б) позволяет правильно планировать дела в течение дня;</p> <p>в) распределение основных дел осуществляется более или менее стандартно в течение каждого дня;</p> <p>г) позволяет избегать неоправданных физических напряжений.</p>	А
3.	<p>Под силой как физическим качеством понимается:</p> <p>а) способность поднимать тяжелые предметы;</p> <p>б) свойства человека, обеспечивающие возможность воздействовать на внешние силы за счет мышечных напряжений;</p> <p>в) комплекс физических свойств организма, позволяющий преодолевать внешнее сопротивление, либо противодействовать ему за счет мышечных напряжений.</p>	В
4.	<p>Выносливость человека не зависит от...</p> <p>а) функциональных возможностей систем энергообеспечения;</p> <p>б) скорости двигательной реакции;</p> <p>в) настойчивости, выдержки, мужества, умения терпеть;</p> <p>г) силы мышц.</p>	Б
5.	<p>Наиболее эффективным упражнением развития выносливости служит:</p> <p>а) бег на короткие дистанции;</p> <p>б) бег на средние дистанции;</p> <p>в) бег на длинные дистанции.</p>	В

6.	<p>Отсутствие разминки перед занятиями физической культурой, часто приводит к:</p> <p>а) экономии сил;</p> <p>б) улучшению спортивного результата;</p> <p>в) травмам.</p>	В
7.	<p>Отметьте, что определяет техника безопасности:</p> <p>а) комплекс мер направленных на обучения правилам поведения, правилам страховки и само страховки, оказание доврачебной медицинской помощи;</p> <p>б) правильное выполнение упражнений;</p> <p>в) организацию и проведение учебных и внеурочных занятий в соответствии с гигиеническими требованиями.</p>	А
8.	<p>Укажите нормальные показатели пульса здорового человека в покое:</p> <p>а) 60 – 80 ударов в минуту;</p> <p>б) 70 – 90 ударов в минуту;</p>	А
	<p>в) 75 - 85 ударов в минуту;</p> <p>г) 50 - 70 ударов в минуту.</p>	
9.	<p>Система мероприятий позволяющая использовать естественные силы природы:</p> <p>а) гигиена;</p> <p>б) закаливание;</p> <p>в) питание.</p>	Б
10.	<p>Привычно правильное положение тела в покое и в движении, это:</p> <p>а) осанка;</p> <p>б) рост;</p> <p>в) движение</p>	А

11.	Способность преодолевать внешнее сопротивление или противостоять ему за счет мышечных усилий это: а) зарядка; б) сила; в) воля.	Б
12.	Способность человека выполнять упражнения с большой амплитудой это: а) гибкость; б) растяжение; в) стройность.	А
13.	Назовите основные физические качества человека: а) скорость, быстрота, сила, гибкость; б) выносливость, быстрота, сила, гибкость, ловкость; в) выносливость, скорость, сила, гибкость, координация.	Б
14.	Укажите, что понимается под закаливанием: а) купание в холодной воде и хождение босиком; б) приспособление организма к воздействию внешней среды; в) сочетание воздушных и солнечных ванн с гимнастикой и подвижными играми.	Б
15.	Первая помощь при обморожении: а) растереть обмороженное место снегом; б) растереть обмороженное место мягкой тканью; в) приложить тепло к обмороженному месту.	Б
16.	Назовите вид спорта, который обеспечивает наибольший эффект для развития гибкости: а) акробатика; б) тяжелая атлетика; в) гребля; г) современное пятиборье.	А

17.	<p>Отметьте вид спорта, который обеспечивает наибольший эффект для развития скоростных способностей:</p> <p>а) борьба;</p> <p>б) бег на короткие дистанции;</p> <p>в) бег на средние дистанции;</p> <p>г) бадминтон.</p>	Б
18.	<p>Отметьте, что такое адаптация:</p> <p>а) процесс приспособления организма к меняющимся условиям среды;</p> <p>б) чередование нагрузки и отдыха во время тренировочного процесса;</p> <p>в) процесс восстановления.</p>	А
19.	<p>Укажите, чем характеризуется утомление:</p> <p>а) отказом от работы;</p> <p>б) временным снижением работоспособности организма;</p> <p>в) повышенной ЧСС.</p>	Б
20.	<p>Для составления комплексов упражнений на увеличение мышечной массы тела рекомендуется:</p> <p>а) полностью проработать одну группу мышц и только за тем переходить к упражнениям на другую группу мышц.</p> <p>б) чередовать серию упражнений, включающую в работу разные мышечные группы.</p> <p>в) использовать упражнения с относительно небольшим отягощением и большим количеством повторений.</p> <p>г) планировать большое количество подходов и ограничивать количество повторений в одном подходе.</p>	А
21.	<p>Какая страна является родиной Олимпийских игр:</p> <p>а) Рим;</p> <p>б) Китай;</p> <p>в) Греция;</p> <p>г) Египет.</p>	В

22.	<p>Вероятность травм при занятиях физическими упражнениями снижается, если занимающиеся:</p> <p>а) переоценивают свои возможности;</p> <p>б) следуют указаниям преподавателя;</p> <p>в) владеют навыками выполнения движений;</p> <p>г) не умеют владеть своими эмоциями.</p>	Б
23.	<p>Назовите из предложенного списка неправильно названные физические качества (несколько ответов):</p> <p>а) стойкость;</p> <p>б) гибкость;</p> <p>в) ловкость;</p> <p>г) бодрость;</p> <p>д) выносливость;</p> <p>е) быстрота;</p> <p>ж) сила.</p>	А, Г
24.	<p>Ловкость — это:</p> <p>а) способность осваивать и выполнять сложные двигательные действия, быстро их перестраивать в соответствии с изменяющимися условиями;</p> <p>б) способность управлять своими движениями в пространстве и времени;</p> <p>в) способность ловко управлять двигательными действиями в зависимости от уровня развития двигательных качеств человека.</p>	А
25.	<p>Сила — это:</p> <p>а) способность точно дифференцировать мышечные усилия различной величины и условиях непредвиденных ситуаций и смешанных режимов работы мышц;</p>	В
	<p>б) способность противостоять утомлению, вызываемому относительно положительными напряжениями значительной величины;</p> <p>в) способность преодолевать внешнее сопротивление или противодействовать ему с помощью мышечных усилий.</p>	

26.	<p>Под гибкостью как физическим качеством понимается:</p> <p>а) комплекс морфофункциональных свойств опорно- двигательного аппарата человека, определяющий глубину наклона;</p> <p>б) способность выполнять движения с большой амплитудой за счет мышечных напряжений;</p> <p>в) комплекс физических свойств двигательного аппарата, определяющих подвижность его звеньев;</p> <p>г) эластичность мышц и связок.</p>	В
27.	<p>Бег на дальние дистанции относится к:</p> <p>а) легкой атлетике;</p> <p>б) спортивным играм;</p> <p>в) спринту;</p> <p>г) бобслею.</p>	А
28.	<p>XXI зимние Олимпийские игры проходили в:</p> <p>а) Осло;</p> <p>б) Саппоро;</p> <p>в) Сочи;</p> <p>г) Ванкувере.</p>	Г
29.	<p>Правила баскетбола при ничейном счете в основное время предусматривают дополнительный период продолжительностью:</p> <p>а) 3 минуты;</p> <p>б) 7 минут;</p> <p>в) 5 минут;</p> <p>г) 10 минут.</p>	В
30.	<p>Пять олимпийских колец символизируют:</p>	В

	<p>а) пять принципов олимпийского движения;</p> <p>б) основные цвета флагов стран-участниц Игр Олимпиады;</p> <p>в) союз континентов и встречу спортсменов на Олимпийских играх;</p> <p>г) повсеместное становление спорта на службу гармонического развития человека.</p>					
Блок Б						
<p><i>Инструкция по выполнению задания № 31 - 37. Соотнесите содержание столбца 1 с содержанием столбца 2. Запишите в соответствующие строки бланка ответов букву из столбца 2, обозначающую правильный ответ на вопросы столбца 1. В результате выполнения Вы получите последовательность букв. Например,</i></p>						
	<table border="1"> <thead> <tr> <th>№ п/п</th> <th>Вариант ответа</th> </tr> <tr> <th>1</th> <th>1-Б, 2-А, 3-В</th> </tr> </thead> </table>	№ п/п	Вариант ответа	1	1-Б, 2-А, 3-В	
№ п/п	Вариант ответа					
1	1-Б, 2-А, 3-В					
31.	<p>Поставь букву соответствующую ответу.</p> <p>1) Первые Олимпийские игры по волейболу а) 1964 г.</p> <p>2) Первый чемпионат Мира по волейболу б) 1990 г.</p> <p>3) Создана Мировая лига по волейболу в) 1949 г</p>	<p>1 – А</p> <p>2 – В</p> <p>3 – Б</p>				
32.	<p>1) Мягкие матрасы, на которые падают спортсмены после выполнения прыжка. а) маты</p> <p>2) Через нее кидают мяч в волейболе. б) маска</p> <p>3) Она защищает глаза спортсмена от воды. в) сетка</p>	<p>1 – А</p> <p>2 – В</p> <p>3 – Б</p>				
33.	<p>1) Они помогают спортсмену плыть быстрее. а) шлем</p> <p>2) Он защищает голову спортсмена. б) ворота</p> <p>3) Их защищает вратарь. в) ласты</p>	<p>1 – В</p> <p>2 – А</p> <p>3 – Б</p>				
34.	<p>1) Размеры волейбольной площадки а) 120*90</p> <p>2) Размеры гандбольной площадки б) 40*20</p> <p>3) Размеры футбольной площадки в) 9*18</p>	<p>1 – В</p> <p>2 – Б</p> <p>3 – А</p>				
35.	<p>1) Летний вариант коньков. а) клюшка</p> <p>2) Ею отбивают воланы и мячи. б) ролики</p> <p>3) Деревянная палка с загнутым концом, которой бьют по шайбе. в) ракетка</p>	<p>1 – Б</p> <p>2 – В</p> <p>3 – А</p>				

36.	1) Они находятся на подошве, чтобы обувь не скользила.	1	– В
	2) В этом виде спорта выполняют различные акробатические упражнения на спортивных снарядах.	2	– А
	3) Спортивный поход или экскурсия по определенному маршруту. а) гимнастика б) туризм в) шипы	3	– Б
37.	1) количество игроков на площадке в игре волейбол	а) 7	1 – Б
	2) количество игроков на площадке в игре баскетбол	б) 6	2 – В
	3) количество игроков на площадке в игре гандбол	в) 5	3 – А

Блок С

Инструкция по выполнению заданий № 38-40: В соответствующую строку бланка ответов запишите полный ответ на вопрос.

38.	Здоровый образ жизни – это способ жизнедеятельности направленный на ...	сохранение и улучшение здоровья;
39.	Величина нагрузки физических упражнений обусловлена.....	сочетанием объема и интенсивности и двигательных действий;
40	Правильное дыхание характеризуется...	равной продолжительностью вдоха и выдоха.

Приложение №2

**Контрольные нормативы для оценки уровня физической
подготовленности обучающихся**

Раздел 2Лёгкая атлетика.

Физические способности	Контрольные упражнения	Оценка	1 курс		2 курс		3 курс	
			Юнош и	Девушк и	Юнош и	Девуш ки	Юнош и	Девушки
Быстрота	Бег 100м	5	14,0	16,5	13,8	16,2	13,2	16,0
		4	14,5	17,5	14,0	16,5	14,0	16,5
		3	15,0	18,0	14,5	17,5	14,3	17,0
Скоростно-силовые	Прыжок в длину с места	5	230	165	240	180	245	185
		4	220	145	230	165	230	170
		3	210	140	215	145	220	150
Выносли-	Бег 500 метров	5		2.00		1.58		1.55

восьть	Бег 1000 метров	4		2.05		2.03		2.01
		3		2.15		2.10		2.08
		5	3.30		3.25		3.20	
		4	3.40		3.35		3.30	
		3	4.00		3.45		3.40	
Скоростно-силовые	Метание мяча (вес 150г)	5	45	28	48	30	50	32
		4	40	23	46	28	48	30
		3	31	18	44	25	46	28
Выносливость	Бег 3000 м (юноши)	5	13,30	11,30	12,30	11,00	11,30	11,00
		4	14,00	12,00	13,30	12,00	12,00	12,00
	Бег 2000 м (девушки)	3	15,00	13,00	14,30	12,30	13,30	12,20

Раздел 3. Спортивные игры. Баскетбол

Контрольные упражнения	Оценка					
	Юноши			Девушки		
	5	4	3	5	4	3
1 курс						
1. Ведение мяча на 20 м (сек)	8,2	8,6	9,0	9,2	9,6	10,2
2. Ведение по трапеции, 2 шага, бросок левой (правой), с.	15	20	25	15	20	25
3. Штрафные броски: 10 бросков - оценка	5	4	2	4	3	2
4. Двухсторонняя игра.						
2 курс						
1. Ведение по трапеции, 2 шага, бросок левой (правой), с.	12	14	16	12	14	16
2. Штрафные броски: 10 бросков - оценка по количеству попаданий.	6	5	3	5	4	3
3. Ведение мяча на 20 м(сек)	8,1	8,4	8,8	9,1	9,4	10,0
3. Двухсторонняя игра.						
3 курс						
1. Ведение мяча на 20 м(сек)	8,0	8,2	8,8	9,0	9,2	9,8
2. Ведение по трапеции, 2 шага, бросок левой (правой), с.	12	14	16	12	14	16
3. Штрафные броски: 10 бросков - оценка	6	5	3	5	4	3

4. Двухсторонняя игра.

Раздел 3. Спортивные игры. Волейбол

Контрольные упражнения	Оценка					
	Юноши			Девушки		
	5	4	3	5	4	3
1 курс						
1. Подача, выполняется любым способом: 10 подач	5	4	3	5	4	3
2. Прием-передача – выполняется 30 приемов-передач с партнером, зачет/незачет.						
3. Двухсторонняя игра.						
2 курс						
Подача: – верхняя прямая (юноши), нижняя прямая (девушки): 10 подач	6	5	3	5	4	3
2. Передача – выполняется 10 передач (верхняя, нижняя 5+5) над собой (высота 1 метр).	9	7	5	8	6	4
3. Двухсторонняя игра.						
3 курс						
1. Верхняя прямая подача : из 6 подач попасть в зоны 1-6-5 (по заданию)	5	4	3	5	4	3
2. . Чередование верхней и нижней передачи –10 передач над собой с перемещением по ширине площадки.	9	7	5	8	6	4

Контрольные нормативы для оценки уровня физической подготов-ленности обучающихся

№ п	Физические способност и	Контрольное упражнение	Оценка	
			юноши	девушки

/ п	(тест)	«отлично»	«хорошо»	«удовл.»	«отлично»	«хорошо»	«удовл.»	
1	скоростные	бег	4,4 и выше	5,1-4,3	5,2 и ниже	4,8 и выше	5,9-5,3	6,1 и ниже
		30 м.с	4,3	5,0-4,7	5,2	4,8	5,9-5,3	6,1
2	координационные	Челночный бег	7,3 и выше	8,0-7,7	8,2 и ниже	8,4 и выше	9,3-8,7	9,7 и ниже
		3x10м,с	7,2	7,9-7,5	8,1	8,4	9,3-8,7	9,6
3	скоростно-силовые	Прыжки в длину с места	230 и выше	195-210 205-220	180 и ниже	210 и выше	170-190 170-190	160 и ниже
4	Выносливость	6-минутный бег, м	1500 и выше	1300-1400	1100 и ниже	1300 и выше	1050-1200 1050-1200	900 и ниже
5	Гибкость	Наклон вперед из положения стоя, см.	15 и выше	9-12	5 и ниже	20 и выше	12-14 12-14	7 и ниже
			15	9-12	5	20		7

6	Силовые	Подтягивание: на высокой перекладине из вися, кол-во раз (юноши), на низкой перекладине из вися лёжа, кол-во раз (девушки)	11 и выше 12	8-9 9-10	4 и ниже 4	18 и выше 18	13-15 13-15	6 и ниже 6
---	---------	---	-----------------	-------------	---------------	-----------------	----------------	---------------

Оценка уровня физической подготовленности юношей основной и подготовительной медицинской группы

№ п/ п	ТЕСТЫ	ОЦЕНКИ В БАЛЛАХ		
		«отлично»	«хорошо»	«удовл.»
1.	Бег на 3000(м,с)	12,30	14,00	б/вр.
3.	Приседание на одной ноге с опорой о стену (кол-во раз на каждой ноге)	10	8	5

4.	Прыжок в длину с места (см)	230	210	190
5.	Бросок набивного мяча 2 кг. из-за головы (м)	9,5	7,5	6,5
6.	Силовой тест – подтягивание на высокой перекладине (кол-во раз)	13	11	8
7.	Сгибание и разгибание рук в упоре на брусьях (кол-во раз)	12	9	7
8.	Координационный тест – челночный бег 3x10 м (с)	7,3	8,0	8,3
9.	Поднимание ног в висе до касания перекладины (кол-во раз)	7	5	3
10.	Гимнастический комплекс упражнений: - утренней гимнастики; - производственной гимнастики; - релаксационной гимнастики.	до 9	до 8	до 7,5

Оценка уровня физической подготовленности девушек основной и подготовительной медицинской группы

№ п/ п	ТЕСТЫ	ОЦЕНКИ В БАЛЛАХ		
		«отлично»	«хорошо»	«Удовл.»
1.	Бег на 2000(м,с)	11,0	13,00	б/вр.
3.	Прыжки в длину с места (см)	1,90	175	160

4.	Приседание на одной ноге, опора о стену (кол-во раз на каждой ноге)	8	6	4
5.	Силовой тест – подтягивание на низкой перекладине (кол-во раз)	20	10	5
6.	Координационный тест – челночный бег 3x10 м (с)	8,4	9,3	9,7
7.	Бросок набивного мяча 1 кг. из-за головы (м)	10,5	6,5	5,0
8.	Гимнастический комплекс упражнений:	до 9	до 8	до 7,5
	- утренней гимнастики; - производственной гимнастики; - релаксационной гимнастики.(из 10 баллов)			

Требования к результатам обучения студентов со специальной медицинской группой

Уметь определить уровень собственного здоровья по тестам.

Уметь составить и провести с группой комплексы упражнений утренней и производственной гимнастики.

Овладеть элементами техники движений релаксационных, беговых, прыжковых, ходьба на лыжах, в плавании.

Уметь составить комплексы физических упражнений для восстановления работоспособности после умственного и физического утомления.

Овладеть техникой спортивных игр по одному из избранных видов

Уметь применять на практике приемы массажа и самомассажа.

Повышать аэробную выносливость с использованием циклических видов спорта (кроссовая и лыжная подготовка).

Знать состояние своего здоровья, уметь составить и провести индивидуальные занятия двигательной активности.

Уметь определить индивидуальную оптимальную нагрузку при занятиях физическими упражнениями.

Уметь выполнять упражнения:

сгибание и выпрямление рук в упоре лёжа (для девушек руки на опоре высотой до 50 см.);

подтягивание на перекладине (юноши);

поднимание туловища из положения лёжа на спине, руки за головой, ноги закреплены (девушки);
прыжки в длину с места;
бег: юноши – 3 км., девушки – 2 км. (без учёта времени); тест Купера – 12-минутное передвижение;

Приложение №3

Задания для проведения итогового контроля

Итоговый контроль (дифференцированный зачет) дает возможность выявить уровень физической культуры студента и самоопределения в ней через комплексную проверку знаний, методических и практических умений, характеристику общей физической, спортивно-технической подготовленности студента, его психофизической готовности к профессиональной деятельности.

Вариант 1

1. Социальное значение ФК в жизни человека.
2. Перечислить основные правила выполнения и приёмы самомассажа.
3. Составить комплекс общеразвивающих упражнений.
4. Показать упражнение по выбору преподавателя.

Вариант 2

1. Воздействие внешних и социальных факторов на организм человека.
2. Перечислить способы самостраховки при падениях.
3. Составить комплекс общеразвивающих упражнений.
4. Показать упражнение по выбору преподавателя.

Вариант 3

1. Воздействие внутренних факторов на организм человека
2. Перечислить методы самоконтроля при занятиях физическими упражнениями.
3. Составить комплекс общеразвивающих упражнений.
4. Показать упражнение по выбору преподавателя.

Вариант 4

1. Влияние физических упражнений на сердечно-сосудистую систему человека.
2. Перечислить способы самостраховки при падениях.
3. Составить комплекс общеразвивающих упражнений.
4. Показать упражнение по выбору преподавателя.

Вариант 5

1. Влияние физических упражнений на дыхательную систему.
2. Перечислить методы самоконтроля при занятиях физическими упражнениями.
3. Составить комплекс общеразвивающих упражнений.
4. Показать упражнение по выбору преподавателя.

Вариант 6

1. Влияние физических упражнений на двигательный аппарат и обмен веществ.
2. Перечислить методы самоконтроля при занятиях физическими упражнениями.
3. Составить комплекс общеразвивающих упражнений
4. Показать упражнение по выбору преподавателя.

Вариант 7

1. Факторы, определяющие здоровье человека.
2. Перечислить основные правила выполнения и приёмы самомассажа.
3. Составить комплекс общеразвивающих упражнений.
4. Показать упражнение по выбору преподавателя.

Вариант 8

1. Что такое здоровье?
2. Перечислить методы самоконтроля при занятиях физическими упражнениями.
3. Составить комплекс общеразвивающих упражнений.
4. Показать упражнение по выбору преподавателя.

Вариант 9

1. Режим дня - одна из составляющих ЗОЖ.
2. Перечислить методы самоконтроля при занятиях физическими упражнениями.
3. Составить комплекс общеразвивающих упражнений.
4. Показать упражнение по выбору преподавателя.

Вариант 10

1. Гигиена умственного труда - одна из составляющих ЗОЖ.
2. Перечислить основные правила выполнения и приёмы самомассажа
3. Составить комплекс общеразвивающих упражнений.
4. Показать упражнение по выбору преподавателя.

Вариант 11

1. Искоренение вредных привычек.
2. Перечислить способы самостраховки при падениях.
3. Составить комплекс общеразвивающих упражнений.
4. Показать упражнение по выбору преподавателя.

Вариант 12

1. Рациональное питание - одна из составляющих ЗОЖ.
2. Перечислить методы самоконтроля при занятиях физическими упражнениями.
3. Составить комплекс общеразвивающих упражнений.
4. Показать упражнение по выбору преподавателя.

Вариант 13

1. Влияние окружающей среды на здоровье человека

2. Перечислить основные правила выполнения и приёмы самомассажа.
3. Составить комплекс общеразвивающих упражнений.
4. Показать упражнение по выбору преподавателя.

Вариант 14

1. Оптимальный двигательный режим - важнейшее условие
2. Перечислить способы самостраховки при падениях.
3. Составить комплекс общеразвивающих упражнений.
4. 4 Показать упражнение по выбору преподавателя.

Вариант 15

1. Систематические занятия ФУ и их роль в укреплении здоровья.
2. Перечислить методы самоконтроля при занятиях физическими упражнениями.
3. Составить комплекс общеразвивающих упражнений.
4. Показать упражнение по выбору преподавателя.

Вариант 16

1. Сила и методы ее воспитания.
2. Перечислить основные правила выполнения и приёмы самомассажа.
3. Составить комплекс общеразвивающих упражнений.
4. Показать упражнение по выбору преподавателя.

Вариант 17

1. Быстрота и методы ее воспитания.
2. Перечислить способы самостраховки при падениях.
3. Составить комплекс общеразвивающих упражнений.
4. Показать упражнение по выбору преподавателя.

Вариант 18

1. Выносливость и методы ее воспитания.
2. Перечислить методы самоконтроля при занятиях физическими упражнениями.
3. Составить комплекс общеразвивающих упражнений
4. Показать упражнение по выбору преподавателя.

Вариант 19

1. Ловкость и методы ее воспитания.
2. Перечислить основные правила выполнения и приёмы самомассажа.
3. Составить комплекс общеразвивающих упражнений.
4. Показать упражнение по выбору преподавателя.

Вариант 20

1. Гибкость и методы ее воспитания.
2. Перечислить способы самостраховки при падениях.
3. Составить комплекс общеразвивающих упражнений.
4. Показать упражнение по выбору преподавателя.

Количество вариантов задания – 20

Время выполнения задания – 20 минут.

Оснащение:

1. Требования к помещению: кабинет физического воспитания.
2. Требования к ресурсам: наличие канцелярских принадлежностей.

Протокол зачета заполняется в день проведения процедуры.

КРИТЕРИИ ОЦЕНКИ

Выполнение задания:

- рациональное распределение времени на выполнение задания;
- демонстрирует понимание сущности задания;
- демонстрирует готовность к выполнению задания;
- самостоятельно выполняет задание;
- адекватно оценивает результаты своей работы;
- даёт полные и правильные ответы на вопросы.

Приложение №4

Перечень вопросов для подготовки к дифференцированному зачёту

1. Социальное значение ФК в жизни человека
2. Воздействие внешних и социальных факторов
3. Воздействие внутренних факторов на организм человека.
4. Влияние физических упражнений на сердечно-сосудистую систему человека.
5. Влияние физических упражнений на дыхательную систему.

6. Влияние физических упражнений на двигательный аппарат и обмен веществ
7. Факторы, определяющие здоровье человека.
8. Что такое здоровье?
9. Режим дня - одна из составляющих ЗОЖ.
10. Гигиена умственного труда - одна из составляющих ЗОЖ.
11. Искоренение вредных привычек.
12. Рациональное питание - одна из составляющих ЗОЖ.
13. Влияние окружающей среды на здоровье человека
14. Оптимальный двигательный режим - важнейшее условие
15. Систематические занятия ФУ и их роль в укреплении здоровья.
16. Сила и методы ее воспитания.
17. Быстрота и методы ее воспитания.
18. Выносливость и методы ее воспитания.
19. Ловкость и методы ее воспитания.
20. Гибкость и методы ее воспитания.
21. Составить комплекс общеразвивающих упражнений.
22. Перечислить основные правила выполнения и приёмы самомассажа.
23. Перечислить способы самостраховки при падениях.
24. Перечислить методы самоконтроля при занятиях физическими упражнениями.
25. Показать упражнение по выбору преподавателя.

Автономная некоммерческая организация среднего профессионального образования «Северо-Кавказский медицинский колледж»

**Фонд оценочных средств по дисциплине
ЕН.01 Экономика организации
Для специальности:
33.02.01 Фармация**

Фонд оценочных средств разработан на основе рабочей программы дисциплины ЕН.01 Экономика организации и в соответствии с Федеральным государственным образовательным стандартом среднего профессионального образования по специальности 33.02.01 Фармация, утверждённым приказом Министерства образования и науки Российской Федерации от 12 мая 2014 г. № 501

Ставрополь

Фонд оценочных средств предназначен для контроля качества обучения студентов специальности 33.02.01 Фармация, базовая подготовка очная форма получения образования по дисциплине ЕН.01 Экономика организации

Организация – разработчик: Автономная некоммерческая организация среднего профессионального образования «Северо-Кавказский медицинский колледж»

СОДЕРЖАНИЕ

		стр.
1	ПАСПОРТ ФОНДА ОЦЕНОЧНЫХ СРЕДСТВ	4
2	ОЦЕНКА ОСВОЕНИЯ ДИСЦИПЛИНЫ	8
3.	ПРИЛОЖЕНИЯ	18

1. ПАСПОРТ ФОНДА ОЦЕНОЧНЫХ СРЕДСТВ

Фонд оценочных средств предназначен для текущего контроля и промежуточной аттестации образовательных достижений обучающихся, освоивших дисциплину ЕН.01 Экономика организации по программе подготовки специалистов среднего звена по специальности 33.02.01 Фармация, базовая подготовка очная форма получения образования.

Оценивание и контроль сформированности компетенций осуществляется с помощью текущего контроля успеваемости и промежуточной аттестации.

Текущий контроль успеваемости и промежуточная аттестация проводятся в соответствии с Положением о проведении текущего контроля успеваемости и промежуточной аттестации студентов Автономной некоммерческой организации среднего профессионального образования «Северо-Кавказский медицинский колледж»

В результате освоения дисциплины Экономика организации обучающийся должен

уметь:

- определять организационно-правовые формы организаций,
- определять состав материальных, трудовых и финансовых ресурсов организации,
- рассчитывать основные технико-экономические показатели деятельности организации,
- находить и использовать необходимую экономическую информацию,
- оформлять первичные документы по учёту рабочего времени, выработки, заработной платы, простоев;

знать:

- современное состояние и перспективы развития отрасли,
- организацию хозяйствующих субъектов в рыночной экономике,
- основные принципы построения экономической системы организации,
- общую организацию производственного и технологического процессов,
- основные технико-экономические показатели деятельности организации и методики их расчета,
- методы управления основными и оборотными средствами и оценки эффективности их использования,
- состав материальных, трудовых и финансовых ресурсов организации, показатели их эффективного использования,
- способы экономии ресурсов, основные энерго- и материалосберегающие технологии,

- механизмы ценообразования на продукцию (услуги); формы оплаты труда.

Умения и знания направлены на формирование общих и профессиональных компетенций:

ОК 3. Принимать решения в стандартных и нестандартных ситуациях и нести за них ответственность.

ОК 4. Осуществлять поиск и использование информации, необходимой для эффективного выполнения профессиональной деятельности.

ОК 5. Использовать информационно – коммуникационные технологии в профессиональной деятельности.

ОК 7. Брать на себя ответственность за работу членов команды (подчиненных), результат выполнения заданий.

ОК 8. Самостоятельно определять задачи профессионального и личностного развития, заниматься самообразованием, осознанно планировать повышение своей квалификации.

ПК 1.3. Продавать изделия медицинского назначения и другие товары аптечно-го ассортимента.

ПК 3.3. Оформлять заявки поставщикам на товары аптечного ассортимента.

ПК 3.4. Участвовать в формировании ценовой политики.

ПК 3.5. Участвовать в организации оптовой торговли.

Виды контроля и аттестации, формы оценочных средств
по учебной дисциплине ЕН.01 Экономика организации

№ п/п	Контролируемые разделы (темы) дисциплины	Вид оценочного контроля	Проверяемые У, З	Формируемые ОК и ПК (или ее части)	Наименование оценочного средства
1	Тема 1. Введение в экономическую науку.	Текущий контроль	3.1	ОК3–5, 7, 8 ПК 1.3, 3.3 – 3.5	Вопросы для устного обсуждения
2	Тема 2. Производственная деятельность организации. Предпринимательская деятельность.	Текущий контроль	У.4 3.2 3.4 3.5	ОК3–5, 7, 8 ПК 1.3, 3.3 – 3.5	Вопросы для устного обсуждения
3	Тема 3. Организационно-правовые формы предприятий.	Текущий контроль	У.1 3.2 3.3	ОК3–5, 7, 8 ПК 1.3, 3.3 – 3.5	Вопросы для устного обсуждения
4	Тема 4. Основной капитал предприятия	Текущий контроль	У.2 3.6 3.7	ОК3–5, 7, 8 ПК 1.3, 3.3 – 3.5	Вопросы для устного обсуждения
5	Тема 5.оборотный капитал предприятия.	Текущий контроль	У.2 3.6 3.7	ОК3–5, 7, 8 ПК 1.3, 3.3 – 3.5	Вопросы для устного обсуждения
6	Тема 6. Планирование деятельности предприятий	Текущий контроль	У.2 У.4 3.6 3.7 3.8 3.9	ОК3–5, 7, 8 ПК 1.3, 3.3 – 3.5	Вопросы для устного обсуждения
7	Тема 7. Трудовые ресурсы предприятия	Текущий контроль	У.2 У.5 3.7 3.9	ОК3–5, 7, 8 ПК 1.3, 3.3 – 3.5	Вопросы для устного обсуждения задания Тестовые задания
8	Тема 8. Издержки предприятия.	Текущий контроль	У.4 У.5 3.7 3.9	ОК3–5, 7, 8	Вопросы для устного

				ПК 1.3, 3.3 – 3.5	обсуждения задания Тестовые задания	
9	Тема 9. Формирование финансовых результатов организации.	Текущий контроль	У.3 3.6	У.4 3.7 3.9	ОК3–5, 7, 8 ПК 1.3, 3.3 – 3.5	Вопросы для устного обсуждения задания
10	Тема 10. Экономическая эффективность деятельности предприятия	Текущий контроль	У.3 У.5 3.7 3.9	У.4 3.6 3.8	ОК3–5, 7, 8 ПК 1.3, 3.3 – 3.5	Вопросы для устного обсуждения задания Тестовые задания
11	Промежуточная аттестация	Диф. зачет	У.1 - 3.1 -	У.5 3.9	ОК3–5, 7, 8 ПК 1.3, 3.3 – 3.5	Вопросы к дифференцированному зачету

2.ОЦЕНКА ОСВОЕНИЯ

ДИСЦИПЛИНЫ Тема 1. Введение в экономическую науку.

Задани.1. Вопросы для устного обсуждения:

1. Общие понятия об экономике.
2. Экономическая система.
3. Виды экономических систем, субъекты.
4. Общие основы и принципы функционирования рыночной экономики
5. Конкуренция в рыночной экономике
6. Рынок и государство

Тема 2. Производственная деятельность организации.

Предпринимательская деятельность.

Задани.1. Вопросы для устного обсуждения:

1. Дайте определение понятия «рынок». Каковы условия его возникновения?
2. В чем состоят основы функции рынка?
3. Какие факторы влияют на спрос и предложение на рынке?
4. Почему и как изменяется рыночное равновесие?
5. Какие ценовые и неценовые факторы влияют на спрос и на предложение?
6. Какие виды конкуренции вы знаете?
7. Почему необходимо вмешательство государства в экономику при рыночной системе?
8. Каковы основные направления перехода к рыночной экономике в России?
9. Каковы основные последствия рыночных реформ в России?

Тема 3. Организационно - правовые формы предприятий.

Задани.1. Вопросы для устного обсуждения:

1. Назовите основные типы предприятий. Какие классификационные признаки являются наиболее важными?
2. В чем состоят основные особенности индивидуального предпринимательства?
3. В чем особенности товарищества как формы предпринимательства и каковы их основные типы?
4. В чем состоит сущность акционерной формы хозяйствования?
5. В чем различие между открытым и закрытым акционерным обществом?
6. Назовите основные виды акций и чем они отличаются друг от друга?

Тема 4. Основной капитал предприятия.

Задани.1. Вопросы для устного обсуждения:

1. В чем сущность основных средств?
2. Как характеризуется состав и структура основных средств?
3. В чем состоит назначение классификации основных средств?
4. Какие существуют виды оценок основных средств?
5. Какие существуют виды износа средств труда? Каково значение их учета в системе амортизации?
6. Какие существуют методы начисления амортизации? Каков порядок расчета амортизационных отчислений равномерным методом? Какие методы ускоренной амортизации применяются в России?
7. Какие существуют показатели использования основных средств?
8. Каковы резервы повышения эффективности использования основных средств?

Тема 5. Оборотный капитал предприятия.

Задани.1. Вопросы для устного обсуждения:

1. Дайте определение понятий «оборотные средства», «фонда обращения».
2. Какие существуют группировки элементов основных средств?
3. Чем объясняется необходимость нормирования оборотных средств на предприятии?
4. В чем состоит специфика нормирования материалов? Незавершенного производства? Готовой продукции?
5. Как рассчитываются показатели, характеризующие скорость оборота оборотных средств?
6. Какие способы повышения эффективности использования оборотных средств имеют особое значение в современных условиях?

Тема 6. Планирование деятельности предприятий.

1. Какие методы используются при разработке программы сбыта?
2. Что такое товарный ассортимент?
3. Как определяются объемы производства и реализации продукции?
4. Как рассчитывается оптимальный объем производства?
5. Как определяется производственная мощность предприятия, цеха, участка?

6. Каковы основные этапы разработки бизнес-плана?
7. Каковы цели и задачи финансового планирования?

Тема 7. Трудовые ресурсы предприятия.

Задани.1. Вопросы для устного обсуждения:

1. Что понимается под организационной структурой управления?
2. Какие существуют типы организационных структур управления? В чем состоят преимущества и недостатки каждого типа?
3. Какие факторы влияют на выбор той или иной управленческой структуры?
4. Что может служить показателем эффективности структуры управления?
5. Дайте определение трудового персонала. Какие категории работников включаются в трудовой персонал предприятия?
6. Как определяется численность персонала предприятия?
7. Какие показатели используются для характеристики динамики персонала?
8. Дайте определение понятия производительности труда. Какие показатели используются для ее измерения?
9. Каковы основные факторы роста производительности труда?
10. Чем определяется дифференциация в оплате труда?
11. Какие формы и системы заработной платы применяются на практике?
12. В чем отличия тарифных и бестарифных систем оплаты труда?
13. Какие существуют виды доплат и надбавок?
14. На каких принципах может строиться система премирования работников предприятия?

Задание № 2 Выполните тестовые задания. Выберите правильный ответ:

1. Уровень производительности труда характеризует:

- А. Выработка на одного работающего;
- Б. Трудоемкость продукции;
- В. Фондоотдача, фондоемкость;

2. Кадры предприятия – это

- А. Это основной состав квалифицированных работников предприятия, фирмы, организации.
- Б. Явочный состав работников
- В. Работники сельскохозяйственного производства.

3. Какие формы оплаты труда существуют?

- А. коллективная;
- Б. сдельная;
- В. индивидуальная;

4. Какие условия применения сдельной формы оплаты труда?

- А. При наличии количественных показателей работы;
- Б. При возможности точного учета качества работы;
- В. При стимулировании увеличения выработки;

5. Какой из факторов влияет на производительность труда:

- А. Время выпуска детали со станка
- Б. Затраты труда на производство единицы продукции
- В. Рациональное использование трудовых ресурсов

6. Что характеризует производительность труда.

- А. Затраты общественно-необходимого труда на производство единицы продукции;
- Б. Затраты живого труда на производство единицы продукции;
- В. Количество произведенной продукции за единицу рабочего времени;

7. Трудоемкость продукции определяется как:

- А. Отношение затрат труда к произведенной продукции.
- Б. Отношение затрат труда к площади посева.
- В. Отношение всех затрат в денежном выражении на затраты труда.

8. Явочная численность работников включает:

- А. Всех работников, которые явились на работу.
- Б. Работников, которые числятся по списку.
- В. Число работников, отражающих плановую потребность.

9. Среднесписочная численность работников за месяц определяется

- А. Путем суммирования списочного состава работников за все дни месяца и деления на число календарных дней в месяце.
- Б. Как среднеарифметическая величина показателей среднесписочной численности за все дни месяца.

В. Делением фактически отработанных человеко-дней за месяц на количество дней работы предприятия в этом же периоде.

Тема 8. Издержки предприятия.

Задани.1. Вопросы для устного обсуждения:

1. В чем отличие затрат на производство и реализацию продукции от других видов затрат предприятия?
2. Что входит в состав затрат, включаемых в себестоимость продукции? Каковы их классификации?
3. В чем назначение группировки затрат по экономическим элементам?
4. В чем экономическое назначение классификации затрат по статьям калькуляции?
5. Перечислите основные виды калькуляции. Каков порядок определения себестоимости единицы изделия?

Задание № 2 Выполните тестовые задания. Выберите правильный ответ:

1.Какие показатели входят в состав затрат предприятия?

- А.Затраты, включаемые в себестоимость;
- Б.Финансовые показатели;
- В. Использование ресурсов.

2. Переменные издержки предприятия изменяются в зависимости от А. Объема производства Б.От прибыли предприятия В.От численности работников

3.Какие статьи затрат относятся к постоянным?

- А. Аренда
- Б. Сырье и материалы
- Г. Затраты на топливо и энергию.

4.Какие статьи затрат относятся к переменным?

- А.Сырье и материалы
- Б. Оплата труда административно-управленческого персонала;
- В.Аренда

5.Какие показатели входят в состав затрат предприятия?

А. Затраты, включаемые в себестоимость;

Б. Финансовые показатели;

В. Использование ресурсов.

6.Какие расходы учитывают при определении прибыли?

А. Связанные с производством и реализацией (работ и услуг);

Б. Внереализационные расходы;

В. Расходы на содержание и эксплуатацию оборудования;

8.Какие затраты относятся к постоянным?

А. Арендная плата

Б. Основная заработная плата производственных рабочих;

В. Затраты на топливо и энергию.

9.Какие затраты относятся к переменным?

А. Арендная плата

Б. Основная заработная плата производственных рабочих; В. Сырье и материалы;

12. Что такое себестоимость продукции?

А. Это все затраты на производство и реализацию продукции плюс оплата труда.

Б. Это технологическая себестоимость плюс общепроизводственные затраты по нормативам.

В. Это производственные затраты на продукцию.

Тема 9. Формирование финансовых результатов организации.

Задани.1. Вопросы для устного обсуждения:

1. Охарактеризуйте процесс формирования чистой прибыли предприятия. Какова система показателей прибыли?

2. Каковы основные принципы распределения прибыли предприятия в условиях рыночной экономики?

3. Как исчисляются основные показатели рентабельности?

4. Из чего складываются издержки обращения?

5. Какие показатели характеризуют эффективность использования ресурсов предприятия?
6. Охарактеризуйте систему коэффициентов рентабельности.

Тема 10. Экономическая эффективность деятельности предприятия

Задани.1. Вопросы для устного обсуждения:

1. Как провести анализ рыночной активности предприятия?
2. Какие показатели характеризуют платежеспособность предприятия?
3. Как провести анализ финансовой устойчивости предприятия?
4. В чем состоят цели и задачи анализа эффективности производства и финансового состояния предприятия
5. Какими показателями определяется эффективность коммерческой деятельности и как они рассчитываются?
6. Кто считается иностранным инвестором по российскому законодательству? В каких формах иностранные инвесторы могут участвовать в экономике России?
7. Что такое «соглашение о разделе продукции»? Как они применяются в России?
8. Дайте определение особой (свободной) экономической зоны.
9. Дайте определение понятий «инвестиции», «капитальные вложения», «капитальное строительство».
10. Прокомментируйте значение основных источников формирования капитальных вложений.
11. В чем суть метода дисконтирования?
12. Как определяется рентабельность инвестиций?

Задание № 2 Выполните тестовые задания. Выберите правильный ответ:

1. Как определяется рентабельность продукции?
А. Отношением прибыли к стоимости капитала;
Б. Отношением прибыли к стоимости основных фондов и нормируемых оборотных средств;
В. Отношением прибыли к себестоимости.
2. Чистая прибыль –
А. Начало формы. Разница между выручкой от продажи продукции (работ, услуг) и себестоимостью продукции
Б. Разница между валовой прибылью и налогом на прибыль

В. Прибыль от реализации материальных ценностей и иного имущества

3. Какие расходы учитывают при определении прибыли?

А. Связанные с производством и реализацией (работ и услуг);

Б. Внереализационные расходы;

В. Расходы на содержание и эксплуатацию оборудования;

4. Какой из показателей является стоимостным показателем:

А. Прибыль предприятия

Б. Численность работников

В. Затраты труда

6. Какой показатель используется для начисления налога на прибыль:

А. Балансовая или валовая прибыль;

Б. Прибыль от реализации;

В. Чистая прибыль;

7. Какой показатель характеризует прибыльность, доходность предприятия в процентах:

А. Рентабельность

Б. Прибыль В.

Фондоотдача

8. Что такое прибыль?

А. Это денежная выручка от реализации продукции.

Б. Это часть реализованного чистого дохода.

В. Это денежная выручка от реализации продукции за минусом всех затрат на производство и реализацию продукции.

Критерии оценивания

Предметом оценки служат умения и знания, предусмотренные ФГОС СПО по специальности 33.02.01 Фармация базовая подготовка очная форма получения образования по дисциплине ЕН.01 Экономика организации направленные на формирование общих и профессиональных компетенций. Оценка индивидуальных образовательных достижений:

«Отлично». Студент должен дать ответ на теоретический вопрос. Ответ должен быть полным и правильным. Также студент должен дать правильные и полные ответы на уточняющие вопросы преподавателя.

«Хорошо». Студент должен дать ответ на теоретический вопрос, дал неполные ответы на уточняющие вопросы преподавателя или при ответе на них допустил неточности.

«Удовлетворительно». Студент дал ответ на теоретический вопрос, но ответы были неполными и с неточностями. Также студент не дал ответов на уточняющие вопросы преподавателя.

«Неудовлетворительно». Студент не дал ответа на теоретический вопрос, либо ответы на вопросы содержали грубые ошибки и неточности, искажающие смысл и содержание.

Оценка индивидуальных образовательных достижений (тест)

Процент результативности (правильных ответов)	Качественная оценка индивидуальных образовательных достижений (тест)	
	балл (отметка)	вербальный аналог
90 ÷ 100	5	отлично
80 ÷ 89	4	хорошо
70 ÷ 79	3	удовлетворительно
менее 70	2	не удовлетворительно

Формой промежуточной аттестации по дисциплине ЕН.01 Экономика организации, является дифференцированный зачет, примерные во тестовые задания доводятся до сведения студентов заранее.

Критерии оценки знаний, умений и навыков при сдаче дифференцированного зачета

Оценка	Критерии
Отлично	продемонстрированы глубокие, исчерпывающие знания материала дисциплины, соответствующие требованиям содержания рабочей программы дисциплины «Экономика организации», показаны профессиональные компетенции, соответствующие требованиям профиля подготовки, понимание сущности и взаимосвязи рассматриваемых процессов и явлений, даны логически последовательные, правильные, полные отве-

	ты на все вопросы экзаменационного билета и дополнительные вопросы
Хорошо	продемонстрированы твердые и достаточно полные знания материала дисциплины, соответствующие требованиям содержания рабочей программы дисциплины «Экономика организации», показаны профессиональные компетенции, соответствующие требованиям профиля подготовки, правильное понимание сущности взаимосвязи рассматриваемых процессов и явлений, даны последовательные, правильные ответы на поставленные вопросы, в ответах были допущены единичные несущественные неточности
Удовлетворительно	продемонстрированы знания и понимание основных вопросов дисциплины, соответствующие требованиям содержания рабочей программы дисциплины «Экономика организации», показаны достаточные профессиональные компетенции по профилю подготовки, даны по существу правильные ответы на все вопросы экзаменационного билета, без грубых ошибок, при ответах на отдельные вопросы допущены существенные неточности
Неудовлетворительно	не дано ответа, или даны неправильные ответы на один из вопросов экзаменационного билета, продемонстрировано непонимание сущности предложенных вопросов, допущены грубые ошибки при ответе на вопросы, профессиональные компетенции отсутствуют полностью или частично

Приложение №1

Вопросы к дифференцированному зачету по ЕН.01 Экономика организации. Специальность 33.02.01 «Фармация»

1. Общие основы и принципы функционирования рыночной экономики
2. Конкуренция в рыночной экономике
3. Рынок и государство
4. Типы предприятий
5. Основные фонды предприятия.
6. Сущность, назначение и состав основных средств
7. Износ и амортизация основных средств
8. Показатели использования основных производственных фондов
9. Состав и классификация оборотных средств
10. Анализ использования оборотных средств
11. Экономическая эффективность капитальных вложений
12. Производительность труда, трудоемкость
13. Формы и системы оплаты труда существуют.
14. Показатели, характеризующие оборот, текучесть кадров на предприятии.
15. Производительность труда
16. Формы и системы заработной платы
17. Виды затрат предприятия
18. Издержки производства.
19. Себестоимость.
20. Методика определения себестоимости единицы продукции, себестоимость валовой продукции.
21. Виды себестоимости продукции .
22. Методике исчисления себестоимости продукции.
23. Функции цены.
24. Перечислите факторы, влияющие на уровень цены.
25. Методы ценообразования.
26. Виды планирования
27. Определение себестоимости продукции
28. Виды цен
29. Прибыль предприятия
30. Рентабельность – показатель эффективности деятельности предприятия
31. Бизнес – план
32. Торговое предпринимательство

Практические задачи.

1. Определить фондоотдачу аптеки, если среднегодовая стоимость основных производственных фондов составляет 6 240 руб., а объем производственной продукции 7 800 руб.
2. Определить финансовый результат от реализации услуг аптеки, если выручка от реализации услуг составила 650 тыс.руб., а затраты на производство и реализацию 720 тыс.руб.
3. Определите производительность труда на предприятии фармации, если объем производственной продукции за год составил 21 000 тыс.руб., среднесписочная численность работников 900 человек.
4. Определить коэффициент оборачиваемости оборотных средств аптеки, если выручка от реализации продукции за год составила 25 250 тыс.руб., а средний остаток оборотных средств 19 640 тыс.руб.
5. Определить сумму заработной платы рабочего за изготовленные им 520 лекарственных препаратов, если сдельная расценка за одну один лекарственный препарат составляет 1,5 руб.
6. Определить финансовый результат от реализации 2 500 упаковок лекарственных препаратов, если цена реализации одного препарата 81 руб., а себестоимость одного - 50 руб.
7. Определить рентабельность производства и реализации фармацевтической продукции, если выручка от реализации продукции составляет 105 тыс.руб., затраты на производство и реализацию 90 тыс.руб.
8. Определить сумму заработной платы рабочего за изготовленные им 305 упаковок лекарственных препаратов, если сдельная расценка за одну упаковку составляет 26 руб.
9. Определите финансовый результат от реализации одного лекарственного препарата 520 руб., а себестоимость препарата 390 руб.
10. Определите сумму заработной платы охранника, отработавшего за месяц 200 часов, если часовая тарифная ставка равна 12 руб.
11. Отпускная цена товара для аптеки с НДС 6000 руб. Полная себестоимость производства 3500 руб. Ставка НДС 20 %. Рассчитать возможную прибыль и рентабельность по данному товару.
12. Объем реализованной аптекой продукции - 1150 штук. Цена единицы продукции - 326 руб. Себестоимость единицы продукции - 301 руб. Определить рентабельность оборота аптеки.
13. .Рассчитать среднюю цену лекарственной продукции за полугодие при следующих фиксированных данных о ценах на начало каждого месяца:

Периоды регистрации цен	01.01	01.02.	01.03	01.04	01.05	01.06	01.07
Фиксированные данные о ценах товара, ден.ед.	120	123	125	126	128	134	138

14. Фармацевт имеет оклад 22000 руб. В марте он шесть рабочих дней провел в отпуске при общей длительности рабочего месяца 22 дня. Рассчитать размер заработной платы за отработанное время.

Автономная некоммерческая организации среднего профессионального образования «Северо-Кавказский медицинский колледж»

**Фонд оценочных средств по дисциплине
ЕН.02. Математика
Для специальности:
33.02.01 Фармация**

Фонд оценочных средств разработан на
основе рабочей программы дисциплины
ЕН.02. Математика
и в соответствии с Федеральным государственным образовательным стандартом
среднего профессионального образования по
специальности 33.02.01 Фармация,
утверждённым приказом Министерства образования и науки
Российской Федерации от 12 мая 2014 г. № 501

Ставрополь

Фонд оценочных средств предназначен для контроля качества обучения студентов специальности 33.02.01 Фармация, базовая подготовка очная форма получения образования по дисциплине ЕН.02. Математика

Организация – разработчик: Автономная некоммерческая организация среднего профессионального образования «Северо-Кавказский медицинский колледж»

СОДЕРЖАНИЕ

		стр.
1	ПАСПОРТ ФОНДА ОЦЕНОЧНЫХ СРЕДСТВ	4
2	ОЦЕНКА ОСВОЕНИЯ ДИСЦИПЛИНЫ	6
3.	ПРИЛОЖЕНИЯ	28

1. ПАСПОРТ ФОНДА ОЦЕНОЧНЫХ СРЕДСТВ

Фонд оценочных средств предназначен для текущего контроля и промежуточной аттестации образовательных достижений обучающихся, освоивших дисциплину ЕН.02. Математика по программе подготовки специалистов среднего звена по специальности 33.02.01 Фармация, базовая подготовка очная форма получения образования.

Оценивание и контроль сформированности компетенций осуществляется с помощью текущего контроля успеваемости и промежуточной аттестации.

Текущий контроль успеваемости и промежуточная аттестация проводятся в соответствии с Положением о проведении текущего контроля успеваемости и промежуточной аттестации студентов Автономной некоммерческой организации среднего профессионального образования «Северо-Кавказский медицинский колледж»

В результате освоения дисциплины

Математика обучающийся должен **уметь:**

- решать прикладные задачи в области профессиональной деятельности.

знать:

- значение математики в профессиональной деятельности и при освоении ППСЗ;

- основные математические методы решения прикладных задач в области профессиональной деятельности;

- основные понятия и методы теории вероятностей и математической статистики;

- основы интегрального и дифференциального исчисления.

ПК И ОК, которые актуализируются при изучении учебной дисциплины:

ОК 1. Понимать сущность и социальную значимость своей будущей профессии, проявлять к ней устойчивый интерес.

ОК 2. Организовывать собственную деятельность, выбирать типовые методы и способы выполнения профессиональных задач, оценивать их эффективность и качество.

ОК 3. Принимать решения в стандартных и нестандартных ситуациях и нести за них ответственность.

ОК 4. Осуществлять поиск и использование информации, необходимой для эффективного выполнения профессиональных задач, профессионального и личностного развития.

ОК 5. Использовать информационно-коммуникационные технологии в профессиональной деятельности.

ПК 1.8. Оформлять документы первичного учета.

ПК 3.4. Участвовать в формировании ценовой политики

Виды контроля и аттестации, формы оценочных средств
по учебной дисциплине ЕН.02. Математика

№ п/п	Контролируемые разделы (темы) дисциплины	Вид оценочного контроля	Проверяемые У,З	Формируемые ОК и ПК (или ее части)	Наименование оценочного средства
1	Введение Математика и медицина	Текущий контроль	З 1	ОК1-5; ПК 1.8, ПК 3.4;	Вопросы для устного обсуждения
2	Тема 1. Математический анализ	Текущий контроль	У 1 З1;З2; З 4	ОК1-5; ПК 1.8, ПК 3.4;	Фронтальный опрос, тестовое задание, практические задания.
3	Тема 2. Основные понятия дискретной математики. Основы теории вероятностей.	Текущий контроль	У 1 З1; З2; З 3.	ОК1-5; ПК 1.8, ПК 3.4;	Фронтальный опрос, практические задания.
4	Тема 3. Математическая статистика и её роль в медицине и фармации	Текущий контроль	У1З1; З 2; З 3	ОК1-5; ПК 1.8, ПК 3.4;	Фронтальный опрос, практические задания, решение практических задач.

2. ОЦЕНКА ОСВОЕНИЯ ДИСЦИПЛИНЫ

Введение

Математика и медицина

Задание.1. Вопросы для устного обсуждения:

1. История развития математики и медицины
2. Значение математики в медицине
3. Применение математики в медицине:
4. Интересные факты, описывающие связь математики и медицины.
5. Роль математики в профессиональной деятельности среднего медицинского работника.

Тема 1. Математический анализ

Задание.1. Вопросы для фронтального опроса:

1. Дать определение понятию производной.
2. Определить геометрический, механический и экономический смысл производной.
3. Что такое дифференциал функции? Определить его геометрический смысл.
4. Какова связь непрерывности и дифференцируемости функции?
5. Каковы формулы дифференцирования основных элементарных функций?
6. Каковы правила дифференцирования суммы, разности, произведения, частного и суперпозиции функций?

Задание 2. Практическая работа

1. Найти производные функции

$$1) f(x) = x^7 ;$$

$$2) f(x) = x^{-3} ;$$

$$3) f(x) = \sqrt[4]{x} ;$$

$$4) f(x) = x^2 + 3x - 5 ;$$

$$5) f(x) = 3^x \cdot 5x^3 ;$$

$$6) f(x) = (2x-1)(3x+2) ;$$

$$7) f(x) = f'(x) = \frac{3x}{x^2} , \text{ Отв. -}$$

$$8) f(x) = \frac{x^2}{2x^2} , \text{ Отв. -}$$

Ответы: 1) $2x^{-5}$; 2) $-3x^{-8}$; 3) $1x^{-3}$; 4) $2x+3$; 5) $3^x \ln 3 \cdot 5x^3 + 3^x \cdot 15x^2$; 6) $12x+1$; 7) $-\frac{6}{(x-20)^2}$;
 8) $\frac{4x}{(2x)^2}$

Задание 3. Практическая работа

Вариант 1

1. Производная функции $y = x^8 \cdot e^x$ имеет вид ... а) $y' = 8x^7 \cdot e^x + x^8 \cdot e^x$ б) $y' = 8x^7 \cdot e^x - x^8 \cdot e^x$ в) $y' = 8x^7 \cdot e^x$ г) $y' = 8x + e^x$

2. Производная функции $y = 5$ имеет вид ... а) $y' = 5$
 б) $y' = -5$
 в) $y' = \frac{5}{5}$
 г) $y' = \frac{5}{5}$

3. Вторая производная $y''(x)$ функции $y(x) = x^3 - 4x - 1$ имеет вид ... а) $y'' = 2$ б) $y'' = 0$ в) $y'' = 6x$ г) $y'' = x^2 - 4$

4. Угловым коэффициентом касательной к графику функции $y = x^2 + 3x - 4$ в точке $x_0 = -2$ равен ... а) -7

б) 1

в) -6

г) -1

5. Дифференциал функции $y = x^9 - 1$ имеет вид ...

а) $9x^8 dx$

б) $(x^9 - 1) dx$

в) $(9x^8 - 1) dx$

г) $9x dx$

6. Скорость точки, движущейся прямолинейно по закону $S(t) = t^3 + t^2 - 4$, в момент времени $t = 2$ равна ...

- а) 12
- б) 16
- в) 8
- г) 14

7. Наибольшее значение функции $y = x^3 - 2x^2 + 1$ на отрезке $[-1; 1]$ достигается при x равном ... а) 0 б) 1

- в) -1

8. В какой точке графика функции $y = x^2 - 3x + 5$ тангенс угла наклона касательной равен 1

- а) (0; 5)
- б) (1; 3)
- в) (-1; 9)
- г) (2; 3)

Вариант 2

1. Производная функции \ln имеет вид ...

- а) $\frac{1}{x}$
- б) $\frac{1}{x}$
- в) $1 + \ln$
- г) $1 - \ln$

2. Производная функции $\sin(3x + 4)$ имеет вид

- ... а) $7\cos(3x + 4)$
- б) $3\cos(3x + 4)$
- в) $-3\cos(3x + 4)$
- г) $\cos(3x + 4)$

3. Третья производная функции $y = \sin x - x^5$ имеет вид ... а) $y''' = -\sin - 20x^3$
б) $y''' = \sin - 5$ в) $y''' = \cos - 5^4$
г) $y''' = -\cos - 60^2$

4. Уравнение касательной к графику функции $y = x^2 - 3x - 4$ в точке $x_0 = -1$ имеет вид ... а) $y = -5x - 5$

б) $y = 5x + 5$

в) $y = -9x - 9$

г) $y = -5x + 5$

5. Дифференциал функции $y = x^7 + 1$ имеет вид ...

а) $7x dx$

б) dx

в) $7x^6 dx$

г) $(7x^6 + 1) dx$

6. При движении тела по прямой его скорость v (в м/с) меняется по закону $v(t) = \frac{1}{t+1}$

(t – время движения в секундах). Найдите ускорение (в м/с²) тела через 2 секунды после начала движения.

а) 6,2;

б) 1,4;

в) 4;

г) 5

7. Наибольшее значение функции $y = x^3 - 2x^2 + 1$ на отрезке $[-1; 1]$ достигается при x равном ...

а) 0

б) 1

в) -1

г) $\frac{1}{2}$

8. В какой точке графика функции $y = \sqrt[4]{x} - 2x$ тангенс угла наклона касательной равен 0

а) (0; 0);

б) (1; 2);

в) (4; 0);

г) (9; -6)

Ответы

№	1	2	3	4	5	6	7	8
Вариант 1	а	в	в	г	а	б	а	г
Вариант 2	а	б	г	а	в	г	а	б

Задание 4. Вопросы для фронтального опроса:

- 1 Первообразная. Неопределенный интеграл.
- 2 Свойства неопределенного интеграла. (правила интегрирования.)
- 3 Назовите основные методы интегрирования.

Задание 5. Практическая работа

Найти интеграл:

1. $4x^6 dx$;
2. $(5x^2 - 3x - 2)dx$;
3. $\frac{2}{x} - \frac{3}{x^3} dx$;
4. $(1 - 2x)(x^3 - x) dx$;
5. $\frac{x^2 - 1}{x} dx$;
6. $\sqrt[3]{x^2} dx$;
7. $2\frac{x}{\sqrt{x}} dx$;
8. $\frac{\sin 2x}{\sin x} dx$;
9. $\operatorname{tg}^2 x dx$

Ответы: 1) $\frac{4}{7}x^7 + C$; 2) $\frac{5}{3}x^3 - \frac{3}{2}x^2 + 2x - 2x + C$; 3) $-\frac{2}{x^2} - \frac{3}{2}x^{-2} - 3\ln|x| + C$; 4) $\frac{2}{3}x^3 - \frac{5}{2}x^2 - 3x + C$;

5) $-\frac{1}{2}x^2 + \ln|x| + C$; 6) $-\frac{1}{5}x^{\frac{5}{2}} + \frac{5}{2}x^{\frac{3}{2}} + C$; 7) $-\frac{1}{2}x^{\frac{3}{2}} + \frac{3}{2}x^{\frac{1}{2}} + C$; 8) $2\sin x + C$; 9) $\operatorname{tg} x - x + C$

Задание 6. Практическая работа

Вариант 1

1. Множество всех первообразных функции $y = x$ имеет вид ...

- а) $x + C$
- б) x^2
- в) 1
- г) $2x^2 + C$

2. Интеграл $\int_0^4 f^3(2x+2) dx$

равен ...

- а) 0; б) 16; в) 2; г) -16

3. Площадь криволинейной трапеции D определяется интегралом...

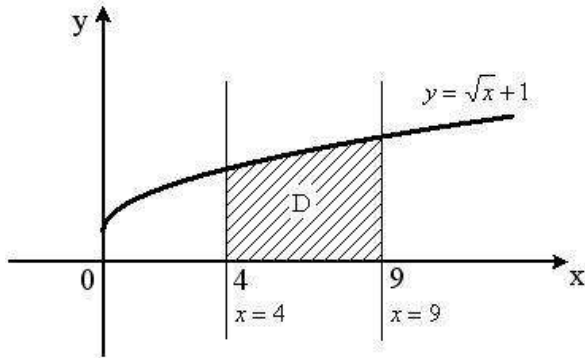

а) $\int_4^9 \sqrt{x} dx$

в) $\int_0^4 (\sqrt{x} + 1) dx$

б) $\int_4^9 (\sqrt{x} + 1) dx$

г) $\int_0^9 (\sqrt{x} + 1) dx$

4. Если скорость материальной точки, движущейся прямолинейно, равна $v(t) = 4t - 2$, тогда путь s , пройденный точкой за время $t = 3$ от начала движения, равен ...

- а) 10; б) 2; в) 4; г) 12

5. В результате подстановки $t = 3x + 2$ интеграл $\int \sqrt{3x+2} dx$ приводится к виду ...

1

а) $\int \sqrt{t} dt$

б) $\int \sqrt{3t} dt$

в) $\int \sqrt{t} dt$

6. Используя свойство определенного интеграла, интеграл $\int_0^4 (4 \sin t + 2) dt$

можно привести к виду ...

а) $4 \int_0^4 \sin t dt$

+ $\int_0^4 2 dt$

б) $\int_0^2 4 \sin \dots + \int \dots^2$

7. Определенный интеграл с равными пределами интегрирования равен ...
 а) единице б) нельзя вычислить

в) первообразной функции г) нулю

8. Формула Ньютона – Лейбница вычисляет ...

- а) определенный интеграл
- б) двойной интеграл
- в) неопределенный интеграл
- г) табличный интеграл

Вариант 2

1. Множество всех первообразных функции $f(x) = 3x^2 - 2x + 4$ имеет вид ...

а) $\frac{x^3}{3} - 2x^2 + 4x + C$

б) $6x - 2$

в) $x^3 - x^2 + 4x + C$

г) $x^3 - x^2 + 4 + C$

2. В результате подстановки $t = x^2 + 2$ интеграл $\int \frac{1}{x^2 + 2} dx$ приводится к виду ...

а) $\frac{1}{2} \ln |x^2 + 2| + C$

б) $\frac{1}{2} \ln |x^2 + 2| + C$

в) $\frac{1}{2} \ln |x^2 + 2| + C$

г) $\frac{1}{2} \ln |x^2 + 2| + C$

3. Определенный интеграл $\int_{-1}^1 (x^3 + 2x) dx$ равен ... а) 1,5; б) 2,5; в) 2²; г) 0

4. Площадь криволинейной трапеции определяется интегралом...

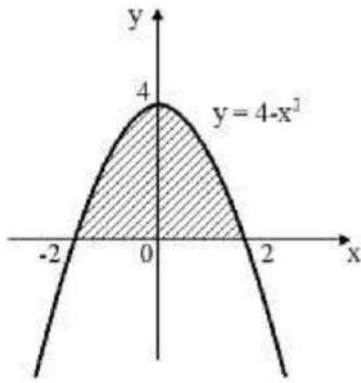

а) $\int_{-2}^2 (4 - x^2) dx$

б) $\int_0^2 (4 - x^2) dx$

в) $\int_{-2}^0 (4 - x^2) dx$

г) $\int_0^4 (4 - x^2) dx$

5. Если скорость материальной точки, движущейся прямолинейно, равна $v(t) = 3t^2 - 2t + 3$, тогда путь s , пройденный точкой за время $t = 3$ от начала движения, равен ... а) 24; б) 27; в) 21; г) 16

6. Используя свойства определенного интеграла, интеграл $\int_0^3 (3 - \sqrt{x} + 4) dx$

можно привести к виду ...

а) $\int_0^3 (3 - \sqrt{x} + 4) dx$

б) $\int_0^3 (3 - \sqrt{x} + 4) dx$

в) $\int_0^3 (3 - \sqrt{x} + 4) dx$

г) $\int_0^3 (3 - \sqrt{x} + 4) dx$

7. Формула Ньютона – Лейбница вычисляет ...

- а) определенный интеграл
- б) двойной интеграл
- в) неопределенный интеграл
- г) табличный интеграл

8. Какой из методов не является методом

- а) интегрирование по частям
- б) непосредственное интегрирование
- в) разложение на множители
- г) замена переменной

Ответы

№	1	2	3	4	5	6	7	8
Вариант 1	а	б	б	г	а	а	г	а
Вариант 2	в	а	г	а	б	а	а	в

Задание 7. Вопросы для фронтального опроса:

1. Дать определение предела функции в точке и на бесконечности.
2. Сформулировать основные теоремы о пределах.
3. Перечислить виды неопределенностей и способы их раскрытия.

Задание 8. Практическая работа

Найти предел функции

1. Найти предел функции:

- 1) $\lim_{x \rightarrow 3} (2x^2 - 7x + 6)$; ответ: 3
- 2) $\lim_{x \rightarrow 1} (9x^2 - 6x + 8)$; ответ: 11
- 3) $\lim_{x \rightarrow 1} (5x^2 - 3x + 7)$; ответ: 9
- 4) $\lim_{x \rightarrow 2} (4x^2 - 3x + 7)$; ответ: 17
- 5) $\lim_{x \rightarrow 2} \frac{x - 1}{x^2 - 3x + 1}$; ответ: $\frac{1}{11}$
- 6) $\lim_{x \rightarrow 4} \frac{\sqrt{x} - x^2}{2x - 1}$; ответ: 2
- 7) $\lim_{x \rightarrow 0} \frac{x^2 - 2x}{x}$; ответ: -2
- 8) $\lim_{x \rightarrow 4} \frac{x^2 - 16}{x - 4}$; ответ: 8
- 9) $\lim_{x \rightarrow 3} \frac{x^2 - 12}{3x - 9}$; ответ: $\frac{7}{3}$
- 10) $\lim_{x \rightarrow 2} \frac{x^2 - 6}{x^2 - 4}$; ответ: $1 \frac{1}{4}$
- 11) $\lim_{x \rightarrow 1} \frac{2x^2 - 3x + 1}{2x - 2}$; ответ 0,5
- 12) $\lim_{x \rightarrow \infty} \frac{7x^2 + 4x + 3}{3x^3 - 1}$; ответ 0
- 13) $\lim_{x \rightarrow \infty} \frac{2x^3 + 6x^2 + 1}{4x^3 - 3}$; ответ 0

$$\lim_{x \rightarrow 0} \frac{\sin 7x}{3x} \text{ ОТВЕТ } \frac{7}{3}$$

Задание 9. Практическая работа

Вариант 1

1. Значение предела $\lim(x^3 - 4x^2 - 2)$ равно ...

а) -11; б) 11; в) 5; г) 0

2. Значение предела $\lim_{x \rightarrow -2} 2x^x - 8 + 5$ равно ...

а) 0,1; б) 2; в) -0,1; г) 0

3. Значение предела $\lim_{x \rightarrow 0} (2+x)^{(3+x)}$ равно ...

а) $\frac{1}{4}$; б) $-\frac{1}{4}$; в) $\frac{1}{8}$; г) $-\frac{1}{8}$

4. Областью определения функции $y = \sqrt{7-x} + 1$ является интервал ... а) $[7; +\infty)$

б) $(-\infty; 7]$
в) $(7; +\infty)$
г) $(-\infty; 7]$

5. Предел $\lim_{x \rightarrow -1} x^3 - 3x - 2$ равен ...

а) -32; б) $-\infty$; в) -4; г) 32

6. Значение предела $\lim_{x \rightarrow 0} \sin 15x$ равно ...

а) -1; б) 1; в) 15; г) -15

7. Значение предела $\lim_{x \rightarrow 0} \frac{1 - \cos x}{x^2}$ равно ...

а) 0,5; б) -0,5; в) 1; г) 2

8. Первый замечательный предел равен ...

а) x ; б) 0; в) 1; г) $\cos x$

Вариант 2

1. Предел $\lim(x^4 - 4x^3 + 1)$ равен ...

а) 15; б) -1; в) -15; г) 2

— 2. Предел $\lim_{x \rightarrow 0} \frac{x^3 - 3x + 5}{x^2 + 1}$ равен ...

а) 15^2 ; б) -1; в) -15; г) $15^2 \cdot 3$

3. Значение предела $\lim_{x \rightarrow 1} x^3 - 1$ равно ...

а) 3; б) -3; в) 0; г) 2

4. 8. Первый замечательный предел равен ...

а) x; б) 1; в) 0; г) $\cos x$

5. Значение предела $\lim_{x \rightarrow 0} \sin 4x$ равно ...

а) -1; б) 0; в) 4; г) -4

6. Значение предела $\lim_{x \rightarrow 0} \frac{\sin 2x}{x}$ равно

а) 1; б) -0,5; в) 0,5; г) 2

7. Значение предела $\lim_{x \rightarrow 0} 3x + x^2 + 1$ равно ...

а) 1,5; б) -1,5; в) 1; г) 0

8. Областью определения функции $y = \sqrt{7 - x} + 1$ является интервал ... а) $(7; +\infty)$

б) $(-\infty; 7)$ в) $(-\infty; 7]$

г) $[7; +\infty)$

Ответы

№	1	2	3	4	5	6	7	8
Вариант 1	а	в	а	г	б	в	а	в
Вариант 2	в	г	а	б	в	в	а	в

**Тема 2. Основные понятия дискретной математики.
Основы теории вероятностей.**

Задание 1. Вопросы для фронтального опроса:

1. Сформулируйте классическое определение вероятности.
2. Сформулируйте формулы для вычисления числа размещений, перестановок, сочетаний.
3. Сформулируйте классическое и статистическое определение вероятности.
4. Сформулируйте теоремы сложения и умножения вероятностей.
5. Сформулируйте формулу полной вероятности.
6. Сформулируйте формулу Бернулли

Задание № 2 Выполните тестовые задания. Выберите правильный ответ:

1. Число способов, которым можно выбрать двух человек из трех равно ...:
А.1
Б.2
В.3
Г.4
2. Число трехбуквенных слов из букв слова «ромб» равно ...
А.2
Б.3
В.4
Г.5
3. Вероятность попадания при одном выстреле 0,9, тогда вероятность трех промахов при трех выстрелах равна ... А. 0,001 Б. 0,5 В. 0,01 Г. 0,005

4. Вероятность угадывания последней цифры телефонного номера ровно с двух раз равна ...
А. 0,2
Б. 0,1
В. 0,3
Г. 0,5
5. Число различных очередей из трех человек равно ...
А. 3
Б. 4
В. 6
Г. 8

6. Элементарное событие – это ...
А. эксперимент Б. число
В. исход эксперимента
Г. вывод
7. Событие – это ...
А. утверждение
Б. подмножество
В. пространство элементарных событий
Г. доказательство
8. Вероятность – это ...
А. функция на пространстве элементарных событий
Б. утверждение
В. множество
Г. эксперимент
9. $P(A+B)=...$
А. $P(A)+P(B)-P(AB)$
Б. $P(A)-P(B)$
В. $P(AB)+P(A)$
Г. $P(AB)+P(B)$
10. Случайная величина – это ...
А. доказанное утверждение
Б. измеримая функция В.
очевидное свойство Г.
положительное число

Ответы к тесту

1. В
2. В
3. А
4. Б
5. В
6. В
7. Б
8. А
9. А
10. Б

Задание 3. Практическая работа

Вариант 1

1. Вычислить: $6! - 5!$
а) 600; б) 300; в) 1; г) 1000

2. Решить уравнение $17! \cdot x = 19! \cdot 18!$

а) 360; б) $37!7$; в) $17! \cdot 18! \cdot 342$

3. В ящике находится 45 шариков, из которых 17 белых. Потеряли 2 не белых шарика. Какова вероятность того, что выбранный наугад шарик будет белым?

а) $\frac{17}{45}$; б) $\frac{17}{43}$; в) $\frac{43}{45}$; г) $\frac{17}{45}$

4. Число способов, которым можно выбрать двух человек из трех равно ...:

а) 1; б) 2; в) 3; г) 4

5. Элементарное событие – это ...

а) эксперимент б) число

в) исход эксперимента

г) вывод

6. Случайная величина – это ...

а) доказанное утверждение

б) измеримая функция

в) очевидное свойство

г) положительное число

7. Математическое ожидание дискретной случайной величины, заданной законом распределения, равно

X	1	2	3
P	0,3	0,1	0,6

а) 6; б) 2,1; в) 2,3; г) 2

8. Случайная величина – это ...

а) доказанное утверждение

б) измеримая функция в)

очевидное свойство г)

положительное число

Вариант 2

1. Вычислить $\frac{16!}{14!}$

а) 156; б) 9; в) 16; г) 240

2. Сократите дробь: $\frac{n!}{(n-1)!}$

а) 1; б) $\frac{n}{n-1}$; в) $\frac{1}{n-1}$; г) $\frac{2}{n-1}$

3. Число трехбуквенных слов из букв слова «ромб» равно ... а) 2; б) 3; в) 4; г) 5

4. Вероятность попадания при одном выстреле 0,9, тогда вероятность трех промахов при трех выстрелах равна ...
а) 0,001; б) 0,5; в) 0,01; г) 0,005

5. Вероятность угадывания последней цифры телефонного номера ровно с двух раз равна ...
а) 0,2; б) 0,1; в) 0,3; г) 0,5

6. Математическое ожидание дискретной случайной величины, заданной законом распределения, равно

X	1	2	3
P	0,1	0,3	0,5

а) 6; б) 2,2; в) 2,3; г) 2

7. Элементарное событие – это ...
а) эксперимент б) число

в) исход эксперимента
г) вывод

8. Вероятность – это ...
а) функция на пространстве элементарных событий
б) утверждение
в) множество
г) эксперимент

Ответы

№	1	2	3	4	5	6	7	8
Вариант 1	а	а	б	в	в	б	в	б
Вариант 2	г	в	в	а	б	б	в	а

Тема 3. Математическая статистика и её роль в медицине и фармации
Задание 1. Практическая работа

1. Заполнить таблицу:

Значения пульса в течении 1 минуты, подсчитанный у 12 человек

1	2	3	4	5	6	7	8	9	10	11	12

2. Записать выборку в виде вариационного ряда.

3. Определить объем выборки.

4. Определить размах выборки.

5. Записать выборку в виде статистического ряда:

x_i											
n_i											

6. Записать выборку в виде выборочного распределения:

x_i											

7. Построить полигон частот выборки.

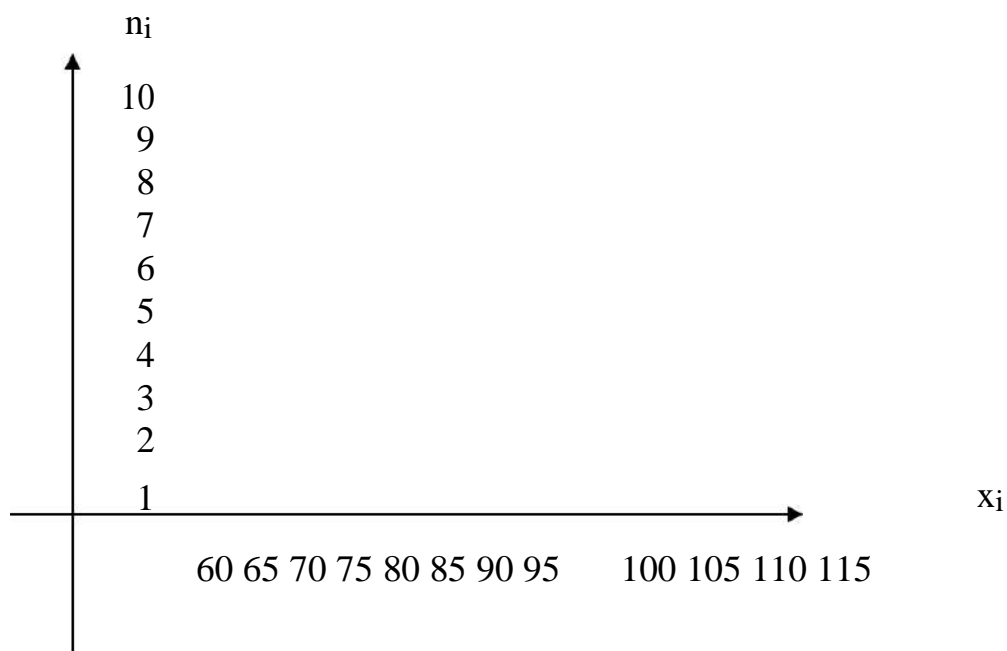

Задание 2. Практическая работа

1 Для пропорции $c:b=a:d$ записано основное свойство пропорции.

Выберите верную запись:

а) $ac = bd$; б) $da = bc$; в) $ab = cd$

2 Найдите неизвестный член пропорции $1,3 : x = 3,9 : 0,6$

а) 2; б) 0,2; в) 1,8.

3 Число 143 разделили в отношении 5:6. Меньшая часть равна:

а) 13; б) 55; в) 65.

4 Найдите 14% от 91

а) 12,74; б) 650; в) 6,5.

5 Налог на доходы составляет 13% от заработной платы. После удержания налога на доходы Мария Константиновна получила 7830 рублей. Сколько рублей составляет заработная плата Марии Константиновны?

а) 9000р; б) 6812р; в) 10 179р.

6 Магазин закупает цветочные горшки по оптовой цене 100 рублей за штуку и продает с наценкой 30%. Какое наибольшее число таких горшков можно купить в этом магазине на 1200 рублей?

а) 17 горшков; б) 10 горшков; в) 9 горшков.

7 Магазин делает пенсионерам скидку на определенное количество процентов от цены покупки. Упаковка пельменей стоит в магазине 75 рублей. Пенсионер заплатил за упаковку пельменей 72 рубля. Сколько процентов составляет скидка для пенсионеров?

а) 0,4%; б) 4%; в) 3

8 Число уменьшили в 2,5 раза. На сколько процентов уменьшили число?

а) 50%; б) 150%; в) 60%.

Вариант 2

1. Для пропорции $x:b=a:y$ записано основное свойство пропорции. Выберите верную запись:

а) $by = ax$; б) $yx = ba$; в) $xb = ya$.

2. Найдите неизвестный член пропорции $7,2 : 2,4 = 0,9 : x$

- а)3; б)0,3; в)2,7.
3. Число 117 разделили в отношении 5:4. Большая часть равна:
а)13; б)36; в)65.
4. Найдите 44% от 52
а)2288; б)22,88; в) 118,2
5. Цена на электрический чайник была повышена на 14% и составила 1596 рублей. Сколько рублей стоил чайник до повышения цены?
а)1400р; б)1582р; в)1140р.
6. Тетрадь стоит 40 рублей. Какое наибольшее число таких тетрадей можно будет купить на 950 рублей после понижения цены на 25%?
а)31 тетрадь; б)32тетради; в) 31,5 тетрадей.
7. Футболка стоила 360 рублей. После повышения цены она стала стоить 378 рублей. На сколько процентов была повышена цена на футболку?
а)0,5%; б) 5%; в) 18%.
8. Число уменьшили в 6,4раза. На сколько процентов уменьшили число?
а)84,375% ; б)15,625%; в)64

Ответы

№	1	2	3	4	5	6	7	8
Вариант 1	в	б	в	а	а	в	б	в
Вариант 2	б	б	в	б	а	а	б	а

Задание 3. Практическая работа

Процентная концентрация растворов

1. Рассчитать процентную концентрацию раствора а) 1:1000; б) 2:2500. Ответ а) 0,1%,
б) 0,04%

2. Сколько грамм анальгина находится в 2мл 50% раствора? Ответ 1г
3. Приготовить 1 литр 1% раствора хлорной извести для обработки инвентаря из 1 литра маточного 1% раствора. Ответ 100мл
4. Рассчитать процентную концентрацию раствора фурацилина, если в 5л раствора содержится 1г фурацилина. Ответ 0,02%
5. Рассчитать процентную концентрацию атропина сульфата, чтобы при назначении по 10 капель на прием пациент получал бы 0,0005г атропина сульфата. Ответ 0,1%
6. Рассчитать процентную концентрацию и объем калия хлорида на 4 дня приема таким образом, чтобы пациент принимал раствор по 1 столовой ложке 3 раза в день, получая 0,75г калия хлорида на прием. Ответ 5%, 45мл, 180мл

Задание 4. Практическая работа

Расчет прибавки массы детей

1. Ребенок родился весом 3900г. Какой вес должен быть у него в 6 месяцев, 12 лет? Ответ 8200г, 38кг
2. До 5 месяцев ребенок, родившийся с весом 4,2кг прибавлял в весе среднестатистическое значение веса, а за 5-й, 6-й, 7-й месяцы жизни набирал всего по 500г. Какой вес имел ребенок в 6 месяцев, 7 месяцев? Ответ 8кг150г, 8кг650г
3. За первые 3 месяца жизни ребенок набрал 1,3кг. Сколько весил ребенок в 4 месяца, если он родился с весом 2,6кг и за последний месяц жизни прибавил в весе среднестатистическое значение? Ответ 4кг650г

Расчет прибавки роста детей

1. Ребенок родился ростом 51см. Какой рост должен быть у него в 5 месяцев, 5 лет? Ответ 65см, 100см
2. Рассчитать прибавку роста ребенка с 2-х лет до 5-ти лет. Ответ 15см
3. Рассчитать рост ребенка 6 лет, весом 28,5кг. Ответ 105см

Расчет питания (объемный способ)

1. Ребенку 5 месяцев. При рождении он весил 3000г, рассчитать вес ребенка согласно таблице и его объем питания. Ответ 6650г, 950г
2. Рассчитать, на сколько больше пищи требуется 6-месячному ребенку, чем 2-месячному, если известно, что в 6 месяцев ребенок весит 5800г, в 2 месяца – 4000г. Ответ 28,57г

Задание 5. Вопросы для фронтального опроса:

- Что означает в вашем понимании отношение 1: 25
- Чему должен быть равен x , если 1: 25, а 4 : x
- Что называется концентрацией раствора.
- Как найти концентрацию раствора.
- Какие математические методы, применяемые в медицине, вы знаете? Приведите примеры.
- Как найти 23% ,10% , 50%, 25% от 60.
- 5 % раствор, значит в 100 мл. такого раствора содержится 5 граммов вещества. Сколько граммов вещества содержится в 200 мл, 250 мл, 50 мл.
- В медицине используются три основные метрические единицы. Назовите их.
- Что называется плотностью.

Задание 6. Практическая работа

1. Вычислить:

а. Сколько сухого лекарственного вещества содержится в одной десертной ложке 30% раствора Разовая доза сухого лекарственного вещества 0,2 г. вещество находится в 2%

растворе. Больной должен принимать это лекарство десертной

ложкой. б. 90 мл = _____ дл, 900 мкм = _____ м, 61 мм = _____ см 5

дл = _____ дал, 0,25 кг = _____ сг, 6 гл = _____ кл

Решение задач у доски:

№ 1. Сколько необходимо взять лекарственного препарата, чтобы приготовить 300г 5%-го раствора.

№ 2. Какое количество 5%-го раствора можно получить из 15г лекарственного вещества.

№ 3. В растворе массой 300г содержится 15г лекарственного препарата. Определить концентрацию раствора.

№ 4. Сколько грамм 12,5%-го раствора перекиси водорода нужно взять, чтобы приготовить 800 г 3%-го раствора для дезинфекции рук медработников перед операцией.

№ 5. Налог на доходы составляет 13% от заработной платы. После удержания налога на доходы Лариса Петровна получила 10440 рублей. Сколько рублей составляет заработная плата Ларисы Петровны?

№ 6. Аптека «Парацельс» обслуживала 120 человек в день. После внедрения новых компьютерных технологий, пропускная способность аптеки увеличилась на 35%. Сколько человек стала обслуживать аптека?

Решение задач

Задание 1:

Рассчитать массу вещества, необходимого для приготовления 20 гр. 3% раствора.

Задание 2:

Чтобы приготовить 15 гр. раствора, нужно 3 гр. вещества. Рассчитать, процентную концентрацию раствора.

Задание 3:

Найти массу вещества, необходимого для приготовления 100 гр. раствора, если известно, что 200 гр. раствора содержит 20 гр. вещества.

Задание 4:

Зная разовую дозу 0,3 гр., и зная, что больной принимает лекарство десертными ложками, посчитайте процентную концентрацию раствора.

Задание 5:

Найти необходимый объём жидкости, зная массу: Пергидроль – 800 г.
Глицерин – 600 г.
Масло миндальное – 450 г.
Жидкость Бурова – 750 г.

Задание 6:

Сколько сухого вещества необходимо взять для приготовления 12% раствора из расчета 500 мл.

Задание 7:

Больному назначено 200 мл 5% раствора. Определить количество лекарственного препарата содержащегося в растворе.

Задание 8:

Какова масса 200 мл раствора, если плотность 1,4 г/см³

Критерии оценивания

Предметом оценки служат умения и знания, предусмотренные ФГОС СПО по специальности 33.02.01 Фармация базовая подготовка очная форма получения образования по дисциплине ЕН.02. Математика направленные на формирование общих и профессиональных компетенций.

Оценка индивидуальных образовательных достижений:

«Отлично». Студент должен дать ответ на теоретический вопрос. Ответ должен быть полным и правильным. Также студент должен дать правильные и полные ответы на уточняющие вопросы преподавателя.

«Хорошо». Студент должен дать ответ на теоретический вопрос, дал неполные ответы на уточняющие вопросы преподавателя или при ответе на них допустил неточности.

«Удовлетворительно». Студент дал ответ на теоретический вопрос, но ответы были неполными и с неточностями. Также студент не дал ответов на уточняющие вопросы преподавателя.

«Неудовлетворительно». Студент не дал ответа на теоретический вопрос, либо ответы на вопросы содержали грубые ошибки и неточности, искажающие смысл и содержание.

Оценка индивидуальных образовательных достижений (тесты, практические задания.)

Процент результативности (правильных ответов)	Качественная оценка индивидуальных образовательных достижений (тест)	
	балл (отметка)	вербальный аналог
90 ÷ 100	5	отлично
80 ÷ 89	4	хорошо
70 ÷ 79	3	удовлетворительно
менее 70	2	не удовлетворительно

Формой промежуточной аттестации по дисциплине ЕН.02. Математика является экзамен, примерные задания доводятся до сведения студентов заранее.

Форма проведения – письменная.

Знания и умения студента оцениваются: 5 (отлично), 4 (хорошо), 3 (удовлетворительно), 2 (неудовлетворительно).

Критерии оценки знаний, умений и навыков при сдаче экзамена. Критерии оценки

Оценка «отлично» выставляется обучающемуся за правильное выполнение более 95 % заданий

Оценка «хорошо» выставляется обучающемуся за 75-95% правильно выполненных заданий

Оценка «удовлетворительно» выставляется обучающемуся за 50-75% правильно выполненных заданий

Оценка «неудовлетворительно» выставляется обучающемуся за правильное выполнение менее 50% заданий

**Практические задания к экзамену по дисциплине ЕН.02.
Математика. Специальность 33.02.01 «Фармация»**

I – вариант

1. Производная функции $y = e^x \cdot \ln x$ имеет вид ...

а) $y' = e^x + \frac{1}{x}$

в) $y' = e^x \cdot \ln - \frac{1}{x}$

б) $y' = e^x - \frac{1}{x}$

г) $y' = e^x \cdot \ln + \frac{1}{x}$

2. Вторая производная $y''(x)$ функции $y(x) = -x^2 + 5x + 7$ имеет вид ...

а) $y'' = -2$

в) $y'' = 5$

б) $y'' = 5 - 2x$

г) $y'' = 11$

3. Дифференциал функции $y = 2x^3 + 7x$ имеет вид ...

а) $6x^2 dx$

в) $(4x^2 + 7) dx$

б) $(2x^3 + 7) dx$

г) $(6x^2 + 7) dx$

4. Геометрический смысл производной:

а) температурная кривая;

б) угловой коэффициент касательной к кривой;

в) мгновенная скорость в момент времени г)

площадь криволинейной трапеции

5. Угловой коэффициент касательной к графику функции $y = 5 - 6x + 2x^2$ в точке $x_0 = 3$ равен ...

а) 5

в) -6

б) 11

г) 6

6. Дана функция $y = 2x^4 - x^3 - 2$. Установите соответствие между производными функции в соответствующих точках и их значениями.

1) $y'(-1)$

А) -11

2) $y'(0)$

В) 5

3) $y'(1)$

С) 0

7. Множество всех первообразных функции $y = 2e^x$ имеет вид ...

а) -

В) $\frac{1}{2}e^{2x} + C$

б) $2e^x$

г) $2e^x + C$

8. Определенный интеграл $\int_0^6 \frac{1}{2}x^2 dx$ равен...

а) 16

в) 36

б) $\frac{x^3}{6}$

г) 6

9. Площадь криволинейной трапеции D определяется интегралом...

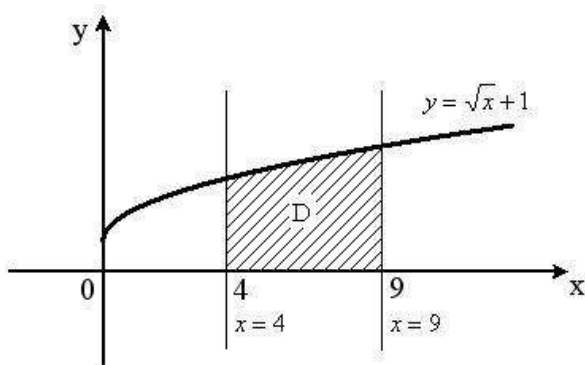

а) $\int_4^9 \sqrt{x} dx$

в) $\int_0^4 (\sqrt{x} + 1) dx$

б) $\int_0^9 (\sqrt{x} + 1) dx$

г) $\int_0^9 (\sqrt{x} + 1) dx$

10. Если скорость материальной точки, движущейся прямолинейно, равно $v(t)=5t-4$, тогда путь S, пройденный точкой за время $t=2$ от начала движения, равен...

а) 5

в) 2

б) 20

г) 18

11. Как проверить результат интегрирования?

а) методом постановки;

б) нахождением производной от неопределенного интеграла;

в) нахождением постоянной величины C; г) нахождением

определенного интеграла

12. Используя свойства определенного интеграла, интеграл $\int_0^2 (x \cos x + 9 \sin x) dx$ можно привести к виду...

а) $\int_0^2 (x \cos x + 9 \sin x) dx$

б) $\int_0^2 (x \cos x + 9 \sin x) dx$

в) $\int_0^2 (x \cos x + 9 \sin x) dx$

г) $\int_0^2 (x \cos x + 9 \sin x) dx$

д) $\int_0^2 (x \cos x + 9 \sin x) dx$

е) $\int_0^2 (x \cos x + 9 \sin x) dx$

ж) $\int_0^2 (x \cos x + 9 \sin x) dx$

з) $\int_0^2 (x \cos x + 9 \sin x) dx$

и) $\int_0^2 (x \cos x + 9 \sin x) dx$

к) $\int_0^2 (x \cos x + 9 \sin x) dx$

л) $\int_0^2 (x \cos x + 9 \sin x) dx$

м) $\int_0^2 (x \cos x + 9 \sin x) dx$

н) $\int_0^2 (x \cos x + 9 \sin x) dx$

о) $\int_0^2 (x \cos x + 9 \sin x) dx$

п) $\int_0^2 (x \cos x + 9 \sin x) dx$

р) $\int_0^2 (x \cos x + 9 \sin x) dx$

с) $\int_0^2 (x \cos x + 9 \sin x) dx$

т) $\int_0^2 (x \cos x + 9 \sin x) dx$

у) $\int_0^2 (x \cos x + 9 \sin x) dx$

ф) $\int_0^2 (x \cos x + 9 \sin x) dx$

х) $\int_0^2 (x \cos x + 9 \sin x) dx$

ц) $\int_0^2 (x \cos x + 9 \sin x) dx$

ч) $\int_0^2 (x \cos x + 9 \sin x) dx$

ш) $\int_0^2 (x \cos x + 9 \sin x) dx$

щ) $\int_0^2 (x \cos x + 9 \sin x) dx$

ы) $\int_0^2 (x \cos x + 9 \sin x) dx$

э) $\int_0^2 (x \cos x + 9 \sin x) dx$

ю) $\int_0^2 (x \cos x + 9 \sin x) dx$

я) $\int_0^2 (x \cos x + 9 \sin x) dx$

13. Выберите утверждение о числовых множествах, которое является истинным...

- а) Множество иррациональных чисел является подмножеством множества целых чисел.
- б) Промежуток (-14;3) является подмножеством отрезка [-15; 0].
- в) Множество действительных чисел является подмножеством множества иррациональных чисел.
- г) Интервал (-12;13) является подмножеством отрезка [-13; 15].

14. Даны два множества А и В.

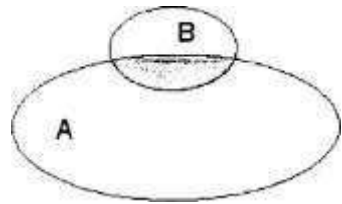

Серым цветом выделено...

- а) разность множеств В и А
- б) пересечение множеств А и В
- в) разность множеств А и В
- г) объединение множеств А и В

15. Определить объем выборки 6; 5; 7; 8; 7; 12; 9; 10; 9; 5;
7 а) 3; б) 7; в) 11; г) 5

16. Расположите заданные множества в порядке возрастания количества их элементов.

- а) множество целых чисел $\{1, 2, 3, 5, 8, 13\}$
- б) $\{ \}$
- в) пустое множество $\{ \}$
- г) $\{ \in \}$
- д) $\{ \leq 40 \}$
- е) $\{ \leq 44 \}$

17. Из 25 учащихся в классе 20 сделали прививки. Наудачу выбрали ученика. Тогда вероятность, что выбрали ученика, которому было сделана прививка, равна...

- а) 0,5
- б) 0,8
- в) 0,08
- г) 0,2

18. Из 400 зарегистрированных браков 50 распадаются в течение первого года. Относительная частота расторжения брака в течение первого года равна...

- а) 0,875
- б) 0,75
- в) 0,25
- г) 0,125

19. По данному распределению выборки значение выборочной средней равно...

	1	2	5
	5	1	4

- а) 3,5
- б) 2,7
- в) 3
- г) 3,2

20. Вероятность появления одного из двух несовместных событий А и В (безразлично какого), вероятности которых соответственно $P(A)=0,1$ и $P(B)=0,8$, равна...

- а) 0,8
- б) 0,45
- в) 0,1
- г) 0,9

21. Чему равен предел функции – запишите ответ

22. Значение предела $\lim_{x \rightarrow -\infty} \frac{1+3}{4+x+2+1}$ равно...

- а) 1
- б) 0
- в) $\frac{1}{4}$
- г) ∞

23. Значение предела $\lim_{x \rightarrow -\infty} \frac{(4+x)(-1)}{x^2-1}$ равно...

- а) ∞
- б) 2,5
- в) 0
- г) -2,5

24. Значение предела $\lim_{x \rightarrow 0} \frac{\sin x}{x}$ равно....

- а) $\frac{1}{x}$
- б) 3
- в) 1
- г) 0

25. Найти процент охвата населения целевыми осмотрами для выявления туберкулеза, если осмотрено 2500 человек из 50000.

- а) 20%
- б) 5%
- в) 15%

26. Взрослый человек весит 90кг. Сколько весит его спиной мозг, если он составляет 0,05% от массы тела человека?

- а) 0,45кг;
- б) 45г;
- в) 55г;

27. Неопределенный интеграл $\int x dx$ равен...

- а) 1
- б) x
- в) 0
- г) x^2

28. Выборка-это...

- а) множество объектов, случайно отобранных из генеральной совокупности;
- б) множество объектов, однородных относительно нескольких признаков;
- в) множество объектов, однородных относительно одного признака;
- г) множество объектов, собранных по одному признаку.

29. Количество способов составления списка из 5 человек равно ...

- а) 5
- б) 1
- в) 2
- г) 120

30. Множество всех первообразных для функции $y = 4x$ имеет вид...

- а) 4
- б) $2+C$
- в) x^4
- г) 2^{2+C}

2 – вариант

1. Производная функции $x^2 \cdot e^x$ имеет вид...

а) $2x + e^x$

в) $2x \cdot e^x + x^2 \cdot e^x$

б) $2x \cdot e^x$

г) $2x \cdot e^x - x^2 \cdot e^x$

2. Вторая производная функции $y = 6x^2 + \sin x - 4$ имеет вид ...

а) $12x + \cos x$

в) $12 - \sin x$

б) $12 + \sin x$

г) $12 - \cos x$

3. Дифференциал функции $y = x^2$ имеет вид...

а) $x dx$

в) $2x dx$

б) $(2x - 1) dx$

г) $(x^2 - 1) dx$

4. Геометрический смысл производной:

а) температурная кривая;

б) угловой коэффициент касательной к кривой;

в) мгновенная скорость в момент времени г)

площадь криволинейной трапеции

5. Угловой коэффициент касательной к графику функции $y = 3x^2 + 2x - 3$ в точке $x_0 = 1$ равен...

а) 8

в) -4

б) -8

г) 4

6. Множество всех первообразных для функции $y = 4x$ имеет вид ...

а) 4

в) x^4

б) $x^2 + C$

г) $2x^2 + C$

7. Вычислить интеграл $\int \sin$

а) 0;

б) 2;

в) -1;

г) -2

8. Площадь криволинейной трапеции определяется интегралом...

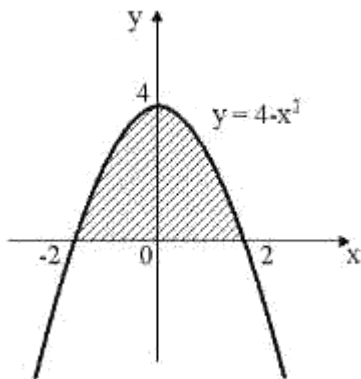

а)

б) $\int_0^2 (4 - x^2) dx$

в)

г) $\int_0^4 (4 - x^2) dx$

9. Дана функция $y = 3x^4 + 2x - 4$. Установите соответствие между производными функциями в соответствующих точках и их значениями

1) $y'(-1)$ А) 2

2) $y'(0)$ В) -10

3) $y'(1)$ С) 14

10. Если скорость материальной точки, движущейся прямолинейно, равна $v = 2t + 3$, тогда путь S , пройденный точкой за время $t = 2$ от начала движения, равен . . .

а) 4

в) 10

б) 2

г) 14

11. Как проверить результат интегрирования?

а) методом постановки;

б) нахождением производной от неопределенного интеграла;

в) нахождением постоянной величины C ; г) нахождением

определенного интеграла

12. Выберите утверждение о числовых множествах, которое является истинным . . .

а) Множество целых чисел является подмножеством множества действительных чисел.

б) Отрезок $[1; 12]$ является подмножеством промежутка $(1; 10]$.

в) Множество рациональных чисел является подмножеством множества иррациональных чисел.

г) Интервал $(-4; 0)$ является подмножеством отрезка $[-3; -1]$.

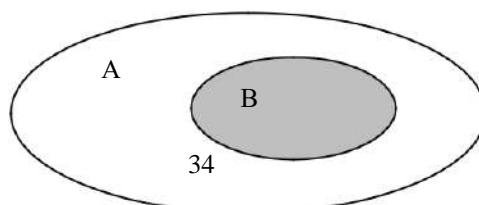

13. Даны два множества А и В.

Серым цветом выделено ...

- а) разность множества В и А
- б) пересечение множества А и В
- в) разность множеств А и В
- г) объединение множеств А и В

14. Определить объем выборки 6; 5; 7; 8; 7; 12; 9; 10; 9; 5;

7 а) 3; б) 7; в) 11; г) 5

15. Расположите заданные множества в порядке возрастания количества их элементов.

а) пустое множество

б) {2, 4, 6, 8, 10}

в) множество целых чисел

г) $\{x \in \mathbb{N} | 1 \leq x \leq 3\}$

16. В урне 4 черных и 6 белых шаров. Из урны случайным образом берут один шар. Тогда вероятность того, что этот шар окажется черным, равна...

а) 0,4

в) 0,2

б) 0,6

г) 1

17. Используя свойства определенного интеграла, интеграл $\int_0^{\pi} (3 \sin x + x^2) dx$ можно привести к виду...

а) $3 \int_0^{\pi} \sin x dx + \int_0^{\pi} x^2 dx$

в) $3 \int_0^{\pi} (\sin x + x^2) dx$

б) $\int_0^{\frac{\pi}{2}} 3 \sin x dx + \int_{\frac{\pi}{2}}^{\pi} x^2 dx$

г) $\int_{\frac{\pi}{2}}^0 (3 \sin x + x^2) dx$

18. По цели произведено 10 выстрелов, зарегистрировано 7 попаданий, тогда относительная частота попадания в цель равна ...

а) 0,7

в) 0,5

б) 0,35

г) 0,3

19. Вероятность появления одного из двух несовместных событий А и В (безразлично какого), вероятности которых соответственно $P(A) = 0,4$ и $P(B) = 0,3$, равна ...

а) 0,12

в) 0,7

б) 0,1

г) 0,3

20. Предел $\lim_{x \rightarrow 8} \frac{4x - x^2}{x - 9}$ равен... (введите ответ)

21. Значение предела $\lim_{x \rightarrow \infty} \frac{1 - 2x^2 + 3x}{4 - 3x + x^2}$ равно ...

а) -2

в) $\frac{1}{4}$

б) 0

г) ∞

22. По данному распределению выборки значение выборочной средней равно ...

x_i	2	3	5
n_i	1	4	5

а) 3,5

в) 3,9

б) 4

г) 3

23. Значение предела $\lim_{x \rightarrow 0} \frac{\sin 3x}{x}$ равно ...

а) $\frac{1}{3}$

в) 0

б) 1

г) 3

24. Значение предела $\lim_{x \rightarrow -2} \frac{(2+x)(3+x)}{4-x^2}$ равно ...

а)

в) $\frac{1}{4}$

б) $\frac{1}{4}$

г) 0

25. Взрослый человек весит 90кг. Сколько весит его спинной мозг, если он составляет 0,05% от массы тела человека?

а) 0,45кг;

б) 45г;

- в) 55г;
- г) 120г

26. Выборка – это ...

- а) множество объектов, случайно отобранных из генеральной совокупности;
- б) множество объектов, однородных относительно нескольких признаков;
- в) множество объектов, однородных относительно одного признака;
- г) множество объектов, собранных по одному признаку;

27. Количество способов составления списка из 6 человек равно ...

- а) 100
- б) 700
- в) 120
- г) 720

28. Найти процент охвата населения целевыми осмотрами для выявления туберкулеза, если осмотрено 2500 чел. Из 50000.

- а) 20%
- б) 5%
- в) 15%
- г) 35%

29. Математическое ожидание дискретной случайной величины, заданное законом распределения, равно...

x	4	5	6
P	0,4	0,1	0,5

- а) 15
- б) 5,1
- в) 4
- г) 6

30. Определенный интеграл – это...

- а) формула
- б) совокупность первообразных функций
- в) первообразная функция
- г) число

Эталоны ответов

I – вариант		II - вариант	
№ вопроса	ответ	№ вопроса	ответ
1	Г	1	В
2	а	2	Г
3	Г	3	В
4	б	4	б
5	Г	5	а
6	1-А 2-С 3-В	6	Г
7	Г	7	Г
8	В	8	а
9	б	9	1-В 2-А 3-С
10	В	10	В
11	б	11	б
12	Г	12	а
13	Г	13	б
14	б	14	В
15	В	15	а,Г,б,В
16	В,Г,б,а	16	а
17	б	17	а
18	Г	18	а
19	б	19	В
20	Г	20	32
21	0	21	а
22	б	22	В
23	б	23	Г
24	б	24	б
25	б	25	б
26	б	26	а
27	б	27	Г
28	а	28	б
29	Г	29	б
30	Г	30	Г

Автономная некоммерческая организации среднего профессионального образования «Северо-Кавказский медицинский колледж»

Фонд оценочных средств по дисциплине

**ОП. 01. ОСНОВЫ ЛАТИНСКОГО ЯЗЫКА
С МЕДИЦИНСКОЙ ТЕРМИНОЛОГИЕЙ**

Для специальности:

33.02.01 Фармация

Фонд оценочных средств разработан на основе рабочей программы дисциплины ОП.01 Основы латинского языка с медицинской терминологией и в соответствии с Федеральным государственным образовательным стандартом среднего профессионального образования по специальности 33.02.01 Фармация, утверждённым приказом Министерства образования и науки Российской Федерации от 12 мая 2014 г. № 501

Ставрополь

Фонд оценочных средств предназначен для контроля качества обучения студентов специальности 33.02.01 Фармация, базовая подготовка очная форма получения образования по дисциплине ОП.01. Основы латинского языка с медицинской терминологией

Организация – разработчик: Автономная некоммерческая организация среднего профессионального образования «Северо-Кавказский медицинский колледж»

СОДЕРЖАНИЕ

		стр.
1	ПАСПОРТ ФОНДА ОЦЕНОЧНЫХ СРЕДСТВ	4
2	ОЦЕНКА ОСВОЕНИЯ ДИСЦИПЛИНЫ	7
3.	ПРИЛОЖЕНИЯ	60

1. ПАСПОРТ ФОНДА ОЦЕНОЧНЫХ СРЕДСТВ

Фонд оценочных средств предназначен для текущего контроля и промежуточной аттестации образовательных достижений обучающихся, освоивших дисциплину ОП.01. Основы латинского языка с медицинской терминологией по программе подготовки специалистов среднего звена по специальности 33.02.01 Фармация, базовая подготовка очная форма получения образования.

Оценивание и контроль сформированности компетенций осуществляется с помощью текущего контроля успеваемости и промежуточной аттестации.

Текущий контроль успеваемости и промежуточная аттестация проводятся в соответствии с Положением о проведении текущего контроля успеваемости и промежуточной аттестации студентов Автономной некоммерческой организации среднего профессионального образования «Северо-Кавказский медицинский колледж»

В результате освоения дисциплины Основы латинского языка с медицинской терминологией

обучающийся должен

уметь:

- правильно читать и писать на латинском языке медицинские (анатомические, клинические и фармацевтические) термины;
- читать и переводить рецепты, оформлять их по заданному нормативному образцу;
- использовать на латинском языке наименования химических соединений (оксидов, солей, кислот);
- выделять в терминах частотные отрезки для пользования информацией о химическом составе, фармакологической характеристике, терапевтической эффективности лекарственного средства.

В результате освоения учебной дисциплины обучающийся должен **знать:**

- элементы латинской грамматики и способы словообразования; понятие «частотный отрезок»;
- частотные отрезки, наиболее часто употребляемые в названиях лекарственных веществ и препаратов;
- основные правила построения грамматической и графической структуры латинской части рецепта;
- 700 лексических единиц и основные рецептурные сокращения;
- глоссарий по специальности;

Умения и знания направлены на формирование общих и профессиональных компетенций:

ОК 1. Понимать сущность и социальную значимость своей будущей профессии, проявлять к ней устойчивый интерес;

ОК 4. Осуществлять поиск и использование информации, необходимой для эффективного выполнения профессиональных задач. профессионального и личностного развития;

ОК 5. Использовать информационно-коммуникационные технологии в профессиональной деятельности;

ОК 6. Работать в коллективе и в команде, эффективно общаться с коллегами, руководством, потребителями;

ОК 9. Ориентироваться в условиях частой смены технологий в профессиональной деятельности;

Профессиональные компетенции, определенные ФГОС СПО:

ПК 1.1. Организовывать прием, хранение лекарственных средств, лекарственного растительного сырья и товаров аптечного ассортимента в соответствии с требованиями нормативно-правовой базы;

ПК 1.2. Отпускать лекарственные средства населению, в том числе по льготным рецептам и по требованиям учреждений здравоохранения.

ПК 1.3. Продавать изделия медицинского назначения и другие товары аптечного ассортимента;

ПК 2.1. Изготавливать лекарственные формы по рецептам и требованиям учреждений здравоохранения;

ПК 2.2. Изготавливать внутриаптечную заготовку и фасовать лекарственные средства для последующей реализации

Виды контроля и аттестации, формы оценочных средств
по учебной дисциплине Основы латинского языка с медицинской терминологией

№ п/п	Контролируемые разделы (темы) дисциплины	Вид оценочного контроля	Проверяемые еУ,З	Формируемые ОКиПК (или ее части)	Наименование оценочного средства
1	Введение	Текущий контроль	3.1	ОК1,ОК9	Вопросы для устного обсуждения
2	Раздел 1. Фонетика	Текущий контроль	3.1 3.2 У.1	ОК1,ОК9	Тестовые задания Упражнения.
3	Раздел 2. Морфология	Текущий контроль	3.1 3.2 У.1	ОК1,ОК9	Тестовые задания Упражнения.
4	Раздел 3. Фармацевтическая терминология	Текущий контроль	3.2 -3.5 У.2 - У.3	ОК1- ОК 9, ПК 1.1- 2.2.	Тестовые задания Упражнения. Диктанты Практические задания
5	Раздел 4. Клиническая терминология	Текущий контроль	3.2 -3.5 У.4	ОК 1, ОК 4, ПК 1.1 -1.3	Тестовые задания Упражнения. Диктанты Практические задания
6	Промежуточная аттестация	Диф. зачет	У.1 -4 3.1-5	ОК1- ОК 9, ПК 1.1- 2.2.	Вопросы к диф-ному зачету

2.ОЦЕНКА ОСВОЕНИЯ ДИСЦИПЛИНЫ

Введение

Задани.1. Вопросы для устного обсуждения:

1. Выдающиеся ученые, внесшие свой вклад в развитие медицины и медицинской терминологии.
2. Краткая история латинского языка и его роль в развитии мировой культуры.
3. Историческая связь с древнегреческим языком.
4. Значение и роль латинского языка в современном медицинском образовании

Тема 1. Фонетика

Задание № 1 Выполните тестовые задания. Выберите правильный ответ:

Вариант 1

1. Какие сочетания букв произносятся как русский звук [т]?

1. rh 2. ch 3. ti 4. th 5. ph

макс. 2 балла

2. В каких словах буква Cc читается как русский звук [к]?

1. cella 2. costa 3. Zincum 4. cutis 5. Glycerinum

макс. 2 балла

3. Какие сочетания букв произносятся как русский звук [х]?

1. rh 2. ch 3. th 4. qu 5. ph

макс. 2 балла

4. Найдите слова греческого происхождения.

1. jecur 2. Glycerinum 3. radix 4. zygoma 5. tibia

макс. 2 балла

5. В каких словах ударение поставлено правильно?

1. cor 2. Z'incum 3. ligam'entum 4. aq'ua 5. Calc'ium

макс. 2 балла

6. Установите соответствие между латинским словом и переводом.

- | | |
|-------------|--------------|
| 1. черный | a. Aurum |
| 2. йод | b. aqua |
| 3. отвар | c. tinctura |
| 4. золото | d. Morphinum |
| 5. ампула | e. niger |
| 6. корень | f. unguentum |
| 7. морфин | g. decoctum |
| 8. вода | h. radix |
| 9. мазь | i. Iodum |
| 10.настойка | j. ampulla |

Критерии оценки

Количество баллов	Оценка
15-14	«5»,
13-11	«4»
10-8	«3»
7-<	«2»

Вариант 2

1. Какие сочетания букв произносятся как русский звук [p]?

1. rh 2. ch 3. th 4. ph 5. qu

макс. 2 балла

2. В каких словах есть сочетание звуков [кв]?

1. lingua 2. aqua 3. gutta 4. liquor 5. unguentum

макс. 2 балла

3. Какие буквы дают русский звук [к]?

1. – c 2. – g 3. – q 4. – s 5. – k

макс. 2 балла

4. В каких словах ударение поставлено правильно?

1. sol'utio 2. musc'ulus 3. pil'ula 4. canc'er 5. l'ingua

макс. 2 балла

5. Найдите слова греческого происхождения.

1. rhizoma 2. extractum 3. Camphora 4. Amidopyrinum 5. lingua

макс. 2 балла

6. Установите соответствие между латинским словом и переводом.

- | | |
|-------------|---------------|
| 1. вена | a. Kalium |
| 2. большой | b. Rheum |
| 3. уксус | c. musculus |
| 4. калий | d. Mentha |
| 5. красавка | e. vena |
| 6. экстракт | f. liquor |
| 7. мята | g. acetum |
| 8. ревенъ | h extractum |
| 9. жидкость | i. magnus |
| 10. мышца | j. Belladonna |

макс. 5 баллов

Критерии оценки

Количество баллов	Оценка
15-14	«5»,
13-11	«4»

10-8	«3»
7-<	«2»

Вариант 3

1. Какие сочетания букв произносятся как русский звук [ф]?

1. rh 2. ch 3. ti 4. th 5. ph

макс. 2 балла

2. В каких словах буква Cc читается как русский звук [ц]?

1. colla 2. costa 3. Zincum 4. caput 5. acidum

макс. 2 балла

3. Какие буквы передают звук [з]?

1. – c 2. – s 3. – x 4. – z 5. – v

макс. 2 балла

4. В каких словах ударение поставлено правильно?

1. s'olutio 2. m'usculus 3. p'ilula 4. canc'er 5. ling'ua

макс. 2 балла

5. Найдите слова греческого происхождения.

1. rhizoma 2. extractum 3. Camphora 4. Amidopyrinum 5. lingua

макс. 2 балла

6. Установите соответствие между латинским словом и переводом.

- | | |
|----------------|-----------------|
| 1. сироп | a. herba |
| 2. масло (тв.) | b. Althaea |
| 3. амидопирин | c. Oryza |
| 4. трава | d. Camphora |
| 5. доза | e. sirupus |
| 6. хинин | f. tabuletta |
| 7. камфора | g. Amidopyrinum |
| 8. алтей | h. Chininum |
| 9. таблетка | i. butyrum |
| 10. рис | j. dosis |

макс. 5 баллов

Критерии оценки

Количество баллов	Оценка
15-14	«5»,
13-11	«4»
10-8	«3»
7-<	«2»

Вариант 4

1. Какие сочетания букв произносятся как русский звук [x]?

1. rh 2. ch 3. ti 4. th 5. ph

макс. 2 балла

2. В каких словах буква Ss читается как русский звук [з]?

1. dosis 2. sirupus 3. basis 4. fossa 5. mensura

макс. 2 балла

3. В каких словах есть звук [ци]?

1. Glycerinum 2. operatio 3. solutio 4. tibia 5. cito

макс. 2 балла

4. В каких словах ударение поставлено правильно?

1. tib'ia 2. ungu'entum 3. scap'ula 4. Morph'inum 5. 'aqua

макс. 2 балла

5. Найдите слова греческого происхождения.

1. chirurgus 2. Phenobarbitalum 3. unguentum 4. Glycerinum 5. jecur

макс. 2 балла

6. Установите соответствие между латинским словом и переводом.

- | | |
|-------------|---------------|
| 1. сироп | a. Zincum |
| 2. майский | b. Phosphorus |
| 3. кислота | c. Ephedra |
| 4. цинк | d. Mentholum |
| 5. мензурка | e. sirupus |
| 6. бумага | f. solutio |
| 7. ментол | g. acidum |
| 8. фосфор | h. charta |
| 9. раствор | i. majalis |
| 10. хвойник | j. mensura |

макс. 5 баллов

Критерии оценки

Количество баллов	Оценка
15-14	«5»,
13-11	«4»
10-8	«3»
7-<	«2»

Задани.2. Выполнить упражнения:

Упражнения « Особенности произношения букв и буквосочетаний»

Упражнение №1. Прочитайте слова и подчеркните в них букву S – в том случае, если она произносится как - З: Sulcus, usus, neoplasma, ossa, dosis, serosus, suspensio, sanabilis, gargarisma.

Эталон ответа: Sulcus, usus, neoplasma, ossa, dosis, serosus, suspensio, sanabilis, gargarisma.

Упражнение №2. Прочитайте и подчеркните слова, в которых сочетание NGU читается как НГВ: Pinguis, lingua, sanguifer, angulus, unguentum.

Эталон ответа: Pinguis, lingua, sanguifer, angulus, unguentum.

Упражнение №3. Прочитайте и подчеркните слова, в которых сочетание ti читается как ци: Vitium, articulatio, intestinum, curatio, dentium, transplantation. Эталон ответа: Vitium, articulatio, intestinum, curatio, dentium, transplantatio Упражнение №4.

Прочитайте и подчеркните слова с диграфами: Brachium, chondros, physiologia, catarrhus, phosphorus, thalamus.

Эталон ответа: Brachium, chondros, physiologia, catarrhus, phosphorus, thalamus.

Упражнения «Правила ударения»

Упражнение №1. Определите долготу и краткость предпоследнего гласного, отметьте его соответствующим значком, поставьте ударение: Oleum, profundus, medulla, complexus, lagaena, contraho, oryza, diaeta, tibia, extensor.

Эталон ответа: Oleum, profundus, medulla, complexus, lagaena, contraho, oryza, diaeta, tibia, extensor.

Упражнение №2. Определите долготу и краткость предпоследнего гласного, отметьте его соответствующим значком, поставьте ударение: Morbus, fissura, peritoneum, lateralis, alveola, cerebrum, processus, gingiva, orbita, oculi, palpebra, scapularis, folium, Argentum, Glycyrrhiza, solutio

Эталон ответа: Morbus, fissura, peritoneum, lateralis, alveola, cerebrum, processus, gingiva, orbita, oculi, palpebra, scapularis, folium, Argentum, Glycyrrhiza, solutio

Упражнения для чтения

Упражнение №1. Прочитайте термины: Neoplasma (новообразование), intestinum (кишка), pancreas (поджелудочная железа), pneumonia (воспаление легких), oesophagus (пищевод), valvula (клапан), thorax (грудная клетка), spongiosus (губчатый), auscultatio (прослушивание), mandibularis (нижнечелюстной), rhinorrhagia (носовое кровотечение), articulatio (сустав), nephropatia (заболевание почек).

Упражнение №2. Прочитайте отрывок из труда древнеримского врача Корнелия Цельса «Восемь книг о медицине».

«De humani corporis inferioribus partibus»

«О нижних частях человеческого тела»

Stomachus, qui intestinorum principium est, nervosus a septima spinae vertebra incipit; circa praecordia cum ventriculo committitur. Ventriculus autem, qui receptaculum cibi est, constat ex duobus tergoribus; isque inter lienem et jecur positus.

Задание №3. Выполните тестовые задания

1. Найдите дифтонг?

~[oa]

~[ea]

~[uo]

=[ae]

2. Диграф «gh» произносится как?

=[p]

~[x]

~[ф]

~[c]

~[т]

3. В каких словах буква S дает звук [з]?

=aerosolum1

~scatula

=nasalis2

~capsula

~musculus

4. В каких словах буква S дает звук [с]?

=localis1

~chiasma

~compositus

=solutio2

~platysma

5. Число слогов соответствует количеству

~букв

=гласных звуков

~слов в предложении

~согласных звуков

6. Сколько букв в латинском языке?

~32

=26

~30

~18

~20

7. Латинский язык принадлежит к ... группе языков:

~италийской

=романской

~германской

~славянской

~иранской

8. Соотнесите буквосочетания с правильным вариантом произношения?

=qu1->[кв]1

=sch2->[сх]2

=ae3->[э]3

=aë4->[аэ]4

=oë5->[оэ]5

9. В каком слове слог ti произносится как [ци] ?

~timere

=substantia

~statim

~multis

~ostium

10. В каких словах слог ti произносится как [ти] ?

=fortis1

~amentia

~solutio

~initium

=vestitus2

11. Буква С читается как [ц]?

~перед всеми согласными

~перед всеми гласными

=перед e, i, y, ae, oe

~между гласной и согласными m и n

~ между гласными

2. Как читается выделенное буквосочетание «constituo»

~[кс]

=[ти]

~[ци]

~[ши]

~[си]

13. Как читается выделенное буквосочетание «lingua»

~[нгу]

~[нжу]

~[нги]

=[нгв]

~[нжв]

14. В каком слове буква c дает русский звук k

=bassa

~cerebrum

~acidosis

~acetum

15.Какое буквосочетание дает дифтонг [аэ]?

~oe

~ae

~eu

=aë

~ou

16.Какое буквосочетание дает дифтонг [эу]?

=eu

~ae

~oe

~oë

~ou

17. Найдите слова, содержащие диграф

~extractum

~cervus

=bracchium1

=aethas2

18.Буква с читается как [ц]:

~в конце слова

=перед ae, oe

~перед a, o, u

~перед всеми согласными

19.Звукосочетание [кв] на письме передается сочетанием букв:

~kv

=qu

~qv

~cv

20.Диграф rh произносится:

~x =ф ~пх

~п

~с

21.Диграф ch

произносится: ~сх

=х

~с

~ц

~ч

22.Диграф rh

произносится: ~х

=p

~px

~ч

~н

23. Найдите диграф

~ou

~qui

=ch

~ti

24. В слове «Chamomilla» сочетание [ch] звучит как русский звук:

~[ц]

~[к]

~[щ]

=[х]

~[ш]

25. Укажите, в каком слове буква Cc читается как русский звук [К]:

~cito

~cystis

~cerebrum

=corpus

~civilis

26. Что такое дифтонг

~сочетание в одном слоге гласного и
согласного =сочетание в одном слоге двух
гласных ~сочетание в одном слоге двух
согласных ~сочетание в одном слове двух букв

27. Что такое диграфы?

~сочетание в одном слоге гласного и
согласного =сочетание в одном слоге двух
согласных ~сочетание в одном слоге двух
гласных ~сочетание в одном слове двух букв

28. Соотнесите буквосочетания с правильным вариантом произношения?

=ch1->[x]1

=ph2->[ф]2

=rh3->[p]3

=th4->[т]4

=ngu5->[нгв]5

Тема 2. Морфология

Задание №1. Выполните тестовые

задания. Выбрать один правильный ответ

Вариант 1

1. Как перевести на латинский – имя существительное:

- a Verbum б
Declinatio
в Substantivum
г Casus
2. Как перевести на латинский язык – род женский:
а genus masculinum
б numerus pluralis
в genus femininum
г genus neutrum
3. По какому признаку определяется род имени существительного:
а по окончанию основы
б по окончанию Genetivus singularis
в по окончанию Nominativus singularis
г по окончанию Nominativus pluralis
4. Поставить слово настойка в родительный падеж единственного числа:
а tinctura
б tincturae
в tincturi г
tincturam
5. По какому признаку определяется склонение имени существительного:
а по окончанию основы
б по окончанию Nominativus singularis
в по окончанию Genetivus singularis
г по окончанию Nominativus pluralis

Задание №2. Выполните тестовые

задания Выбрать один правильный ответ.

1. Как перевести на латинский – род мужской
а genus neutrum
б numerous singularis
в genus masculinum
г genus femininum
2. Как перевести на латинский – склонение:
а numerus
б declinatio
в casus
г verbum

3. Перевести на русский – ключица:
 - а gutta
 - б clavicula
 - в scapula
 - г tibia
4. Поставить слово – ребро – в Accusativus singularis:
 - а costa
 - б costae
 - в costum
 - г costis
5. Поставить по порядку названия падежей на латинском языке:
 - а родительный
 - б дательный
 - в именительный
 - г винительный

Задание №3. Выполните тестовые

задания Выбрать один правильный ответ.

1. Какое окончание является признаком женского рода:
 - а um
 - б us
 - в a
 - г er
2. Какое окончание имеют существительные 1 – го склонения в родительном падеже единственного числа:
 - а ae
 - б a
 - в i
 - г arum
3. Как перевести на русский язык – numerous singularis:
 - а число множественное б род женский
 - в число единственное
 - г род средний
4. Перевести на русский язык слово позвонок:
 - а costa
 - б clavicula

в vertebra

г scapula

5. Найти правильно написанную словарную форму существительного tincture:

а tinctura, I, f – настойка

б tinctura, ae, m – настойка

в tinctura, ae, f – настойка

г tincturae, a, f –

настойка Критерии оценки:

1. «5» - нет ошибок
2. «4» - допущены 1 ошибка
3. «3» - допущены 2 ошибки.
4. «2» - допущено более двух ошибок.

Задание №4. Выполните тестовые задания

Найти соответствия слов, находящихся в двух столбцах:

а Urtica	1.настойка
б Farfara	2. крапива
в tinctura	3. Мать – и – мачеха
г Convallaria	4. Ландыш

2.Найти соответствия:

а малоберцовая кость	1.scapula
б верхняя челюсть	2. fibula
в большеберцовая кость	3. maxilla
г лопатка	4. tibia

3.Найти соответствия:

а трава	1.aqua
б таблетка	2. lingua
в вода	3. tabuletta
г язык	4. herba

4.Найти соответствия:

а pneumonia	1 нижняя челюсть
б mandibula	2. мочеиспускательный канал
в urethra	3. клетка
г cellula	4. воспаление легких

5.Найти соответствия:

а капсула	1.Salvia
б мята	2. Maentha
в шалфей	3. gutta

Критерии оценки:

«5» -нет ошибок

«4» - допущено 1 ошибка

«3» -- допущено 2 ошибки.

«2» - допущено более двух ошибок.

Эталоны ответов к тестовым заданиям

Задание	1	Задание	2		Задание	3	Задание	4
1	В		1	В	1	В	1	а-2;б-3;в-1;г-4;
2	В		2	Б	2	А	2	а-2;б-3;в-4;г-1;
3	В		3	Б	3	В	3	а-4;б-3;в-1;г-2;
4	Б		4	Ф	4	В	4	а-4;б-1;в-2;г-3;
5	В		5	Nominativus Genetivus Dativus Accusativus Ablativus	5	В	5	а-4;б-2;в-1;г-3;

Задание №5

2. Выполнить упражнения

Упражнение 1. Написать существительные в словарной форме, определить склонение имен существительных. Прочитать. Apex, cor, pulmo, cortex, flos, sapo, dens, larynx, auris, thorax, curatio, cutis, febris, tussis, solutio, manus, plexus, processus, exitus, genu, decubitus, partus, textus, prolapsus, pruritus, vomitus, spiritus, usus, fasies, caries, rabies, scabies, species.

Эталон ответа

1. apex,icis,m,3 – верхушка;	17. cor,cordis,n,3 – сердце;
2. pulmo,onism3 – легкое;	18. flos,floris,m,3 – цветок;
3. sapo,onis,m,3 – мыло;	19. dens,dentis,m,3 – зуб;
4. larynx,ungis,m,3 – гортань;	20. auris,is,f,3 – ухо;
5. thorax,acis,m,3 – грудная клетка;	21. curatio,onis,f,3 – лечение;
6. cutis,is,f,3 – кожа;	22. febris,is,f,3 – лихорадка;
7. tussis,is,f,3 – кашель;	23. solutio,onis,f,3 –раствор
8. manus,us,f,4 – кисть руки;	24. plexus,us,m,4 – сплетение

9. processus,us,m,4 – отросток	25. exitus,us,m,4 – исход;
10. enu,us,n,4 – колено	26. decubitus,us,m,4 – пролежень;
11. partus,us,m,4 – рождение, роды;	27. textus,us,m,4 – ткань;
12. prolapsus,us,m,4 – выпадение;	28. pruritus,us,m,4 – зуд;
13. vomitus,us,m,4 – рвота;	29. spiritus,us,m,4 – спирт;
14. usus,us,m,4 – употребление, применение;	30. fasies,ei,f,5 – лицо, поверхность;
15. caries,ei,f,5 – кариес;	31. rabies,ei,f,5 – бешенство;
16. scabies,ei,f,5 – чесотка	32. species,ei,f,5 – сбор.

Критерии оценки:

- «5» - допущено 3 ошибки
- «4» - допущено 6 ошибок
- «3» -- допущено 9 ошибок
- «2» - допущено более ошибок.

Задание № 6. Выполнить упражнения:

Записать существительные в тетрадь в словарной форме, распределяя их в два столбика – 1. равносложные; 2. неравносложные. Прочитать. Дать письменное определение равносложных и неравносложных существительных

Cutis, corpus, cortex, auris, apex, flos, tumor, liquor, carbo, odor, pharynx, vas, articulatio, pelvis, tussis, abdomen

Эталон ответа

<u>Равносложные существительные</u>	<u>Неравносложные существительные</u>
1. cutis, is, f, 3 – кожа	5 corpus, oris, n, 3 – тело
6 auris, is, f, 3 – ухо	5. cortex, icis, m, 3 - кора
7 pelvis, is, f, 3 – таз	6. apex icis, m, 3 – верхушка;
8 tussis is, f, 3 – кашель	7. los floris, m, 3 – цветок
	8. tumor, oris, m, 3 - опухоль
	9. liquor, oris, m, 3 - жидкость
	10. carbo, onis, m, 3 – уголь
	11. odor, oris, m, 3 – запах
	12. pharynx, yngis, m, 3 – глотка
	13. vas, vasis, n, 3 – сосуд
	14. articulatio, onis, f, 3 – сустав
	15. abdomen, inis, n, 3 – живот

Равносложные существительные – у которых количество слогов в родительном падеже единственного числа равно количеству слогов в именительном падеже единственного числа.

Неравносложные существительные – у которых количество слогов в родительном падеже единственного числа больше, чем в именительном падеже единственного числа.

Критерии оценки:

- «5» - допущено 1 ошибка
- «4» - допущено 2 ошибки
- «3» -- допущено 3 ошибки
- «2» - допущено более ошибок.

Задание №7 Выполнить упражнения:

Написать существительные в словарной форме, определить склонение имен существительных. Прочитать. Apex, cor, pulmo, cortex, flos, sapo, dens, larynx, auris, thorax, curatio, cutis, febris, tussis, solutio, manus, plexus, processus, exitus, genu, decubitus, partus, textus, prolapsus, pruritus, vomitus, spiritus, usus, fasies, caries, rabies, scabies, species.

Эталон ответа

1. apex,icis,m,3 – верхушка;	17. cor,cordis,n,3 – сердце;
2. pulmo,onism3 – легкое;	18. flos,floris,m,3 – цветок;
3. sapo,onis,m,3 – мыло;	19. dens,dentis,m,3 – зуб;
4. larynx,ungis,m,3 – гортань;	20. auris,is,f,3 – ухо;
5. thorax,acis,m,3 – грудная клетка;	21. curatio,onis,f,3 – лечение;
6. cutis,is,f,3 – кожа;	22. febris,is,f,3 – лихорадка;
7. tussis,is,f,3 – кашель;	23. solutio,onis,f,3 –раствор
8. manus,us,f,4 – кисть руки;	24. plexus,us,m,4 – сплетение
9. processus,us,m,4 – отросток	25. exitus,us,m,4 – исход;
10. genu,us,n4 – колено	26. decubitus,us,m,4 – пролежень;
11. partus,us,m4 – рождение, роды;	27. textus,us,m,4 – ткань;
12. prolapsus,us,m,4 – выпадение;	28. pruritus,us,m,4 – зуд;
13. vomitus,us,m,4 – рвота;	29. spiritus,us,m,4 – спирт;
14. usus,us,m,4 – употребление, применение;	30. fasies,ei,f,5 – лицо, поверхность;
15. caries,ei,f,5 – кариес;	31. rabies,ei,f,5 – бешенство;
16. scabies,ei,f,5 – чесотка	32. species,ei,f,5 – сбор.

Критерии оценки:

- «5» - допущено 3 ошибки
- «4» - допущено 6 ошибок
- «3» -- допущено 9 ошибок
- «2» - допущено более ошибок.

Задание №8. Выполнить упражнения:

Составить алгоритм согласования существительных с прилагательными на примере словосочетания «горькая настойка»

Эталон ответа: 1. Определяем порядок слов в словосочетании:
существительное – прилагательное;

2. Каждое слово записываем в словарной форме и определяем род существительного: *tinctura*, ае, f, 1 – настойка

amarus, а, um – горький, ая, ое

3. Выбираем из словарной формы прилагательного форму соответствующего рода:

Tinctura – genus femininum следовательно следовательно – amara

4. По русскому словосочетанию определяем число и падеж имени существительного:

Именительный падеж, единственное число

5. Ставим имя прилагательное в тот же падеж и число, пользуясь таблицей падежных окончаний: *tinctura amara*

Упражнение 2. Перевести на латинский язык: В правом глазу, поперечная мышца языка, перелом правой ключицы, чистый кодеин.

Эталон ответа: В правом глазу 1. В глазу правом: 2. *Oculus*, i, m, 2 – глаз; *dexter, tra, trum* – правый, ая, ое; *in* – в 3. *Oculus dexter*; 4. В глазу – ед.ч., тв.п.; 5. In oculo dextro

Поперечная мышца языка: 1. Мышца языка поперечная; 2. *Musculus*, i, m, 2 – мышца; *lingua*, ае, f, 1 – язык; *transversus*, а, um – поперечный, ая, ое; 3. *musculus transversus*; 4. Мышца – ед.ч, им.п., языка – ед.ч., род.п.; 5. Musculus linguae transversus

Перелом правой ключицы 1. Перелом ключицы левой; 2. *Fractura*, ае, f, 1 – перелом; *clavicula*, ае, f, 1 – ключица ; *sinister, tra, trum* – левый, ая, ое; 3. *clavicula sinistra*; 4. ключицы – ед.ч., род.п., перелом – ед.ч., им.п., 5. fractura claviculae sinistra

Чистый кодеин: 1. кодеин чистый; 2. *Codeinum*, i, n, 2 – кодеин; *purus*, а, um – чистый, ая, ое; 3. Codeinum purum; 4. Кодеин чистый ед.ч., им.п.,

Условия выполнения заданий: Перевести словосочетания на латинский язык, используя алгоритм согласования, записать в тетрадь.

Задание №9. Выполните тестовые задания Вариант 1.

отметить один правильный ответ

1. Как определить спряжение глагола:
а по окончанию основы б по окончанию
неопределенной формы

в по окончанию первого лица единственного числа

г по окончанию именительного падежа

2. К первому спряжению относятся глаголы, оканчивающиеся:

а ere

б ire

в are

г ere

3. Окончание глагола, стоящего в настоящем времени в первом лице: а

с

б о

в mus

г tis

4. Выберите глагол второго спряжения:

а recipere

б finire

в auscultare

г habere

5. Выберите глагол, стоящий в повелительном наклонении единственного числа:

а dare б

signo в

misce г

miscete

Вариант 2

отметить один правильный ответ

1. Окончание – re – это признак глагола, стоящего в: а повелительном наклонении единственного числа б повелительном наклонении множественного числа в неопределенной форме г словарной форме

2. Глагол audio, ire – слушать относится к:

а первому спряжению

б второму спряжению в

третьему спряжению г

четвертому спряжению

3. Выберите глагол, стоящий в повелительном наклонении множественного числа:

а solvite

б misceo

в sanare

г signa

4. Определите спряжение глагола *recipio*, *ere* – брать:

а первое

б второе в

третье г

четвертое

5. Выберите перевод глагола

legere: а учить

б знать

в читать

г чувствовать

Вариант 3

отметить один правильный ответ

1. Выберите перевод глагола *vibulsum*:

а *tegere*

б *agitare*

в *signare*

г *terere*

2. Повелительное наклонение глагола множественного числа образуется при помощи окончания:

а о

б te в

ге г

mus

3. Что такое *infinitivus*:

а настоящее время

б прошедшее время

в неопределенная форма

г повелительное наклонение

4. Выбрать глагол, стоящий в *infinitivus*:

а *vivere*

б *agita*

в colate

г sano

5. Образовать от глагола palpo, are форму modus imperativus
numerous singularis:

а palpa

б palpate

в palpare

г palpo

Вариант 4

отметить один правильный ответ

1. Ко второму спряжению относятся глаголы на:

а are

б ire

в ere

г ere

2. Выбрать перевод глагола – я смешиваю:

а miscere

б misceo

в miscete

г misce

3. Выбрать перевод глагола – обозначь:

а signo б

signate в

signa г

signare

4. Как сказать на латыни – пусть будет смешано:

а misce

б misceatur

в miscete

г misceantur

5. Перевести глагол fio, fiere:

а получаться

б учиться

в покрывать

г знать

Условия выполнения заданий:

1. в тестах отметить 1 правильный ответ;

Критерии оценки:

«5» - нет ошибок

«4» - допущены 1 ошибка

«3» - допущены 2 ошибки.

«2» - допущено более ошибок.

Эталоны ответов

вариант	1	вариант	2	вариант	3	Вариант	4	
1	А		1	В	1	Б	1	В
2	В		2	Г	2	Б	2	Б
3	Б		3	А	3	В	3	В
4	Г		4	В	4	А	4	Б
5	В		5	В	5	А	5	А

Задание № 10 Выполнить упражнения:

Переведите на русский язык методом языковой догадки, записать глаголы в тетрадь

Agitare, sanare, servare, monstrare, donare, recipere, legere, finire, repetere, audire

Эталоны ответов

Взбалтывать, излечивать, хранить, показывать, давать, брать, читать, заканчивать, повторять, слушать

Задание №11. Выполните тестовые задания

1. Выбрать один правильный ответ

1. По какому признаку определяется склонение имени существительного:
 - а. по окончанию основы
 - б. по окончанию Nominativus singularis
 - в. по окончанию Genetivus singularis
2. Определить существительное первого склонения:
 - а. facies, ei, f
 - б. sinus, us, m
 - в. .crista, ae, f
3. Как верно сократить для написания в рецепте слово spiritus:
 - а. s
 - б. .sp
 - в. .spir
4. Определить существительное, стоящее в gen. plur:
 - а. herbarum
 - б. seminum
 - в. .aperturae
5. Как верно сократить для написания в рецепте слово tabuletae:
 - а. tabul

- б. *tb*
 в. *.tab*
6. Определить слово, в котором «С» читается как русское «К»:
 а. *truncus*
 б. *cito*
 в. *.facies*
7. К какому склонению относится существительное *tinctura*, ае, f:
 а. 5
 б. 2
 в. 1
8. Определить род существительного *Ductus*, us:
 а. *neutrum*
 б. *femininum*
 в. *masculinum*
9. Поставить существительное *infusum*, i, n в *gen. sing*:
 а. *infusi*
 б. *infusorum*
 в. *infusa*
10. Определить род существительного *vertebra*, ае
 а. *femininum*
 б. *masculinum*
 в. *neutrum*
11. Определить слово, в котором «S» читается как русское «З»:
 а. *incisura*
 б. *sulfur*
 в. *fossa*
12. К первой группе имен прилагательных относятся прилагательные:
 а. 2 склонения
 б. 3 склонения
 в. 1,2 склонений
13. Определите падеж *musculi interni*:
 а. *nom. sing.*
 б. *gen. plur.*
 в. *gen. sing.*
14. К какому склонению относится существительное *Decostum*, i. n:
 а. 3
 б. 2
 в. 4
15. В слове *tachycardia* сочетание «ch» читается как русский звук:
 а. ф б. х
 в. жс

16. Определить спряжение глагола *palpo, are*:
- 1
 - 2
 - 3
17. В слове *aethereus* сочетание «th» читается как русский звук.:
- тх
 - т
 - ф
18. Определить род существительного *cornu, us* :
- masculinum*
 - femininum*
 - neutrum*
19. Поставить существительное *oleum, i, n* в *genetivus singularis*:
- oleum*
 - oleumi*
 - olei*
20. Определить спряжение глагола *praeparo, are*:
- 1
 - 2
 - 3
21. Определить существительное первого склонения:
- facies, ei, f*
 - sinus, us, m*
 - crista, ae, f*
22. Согласовать существительное *bolus, i, f* с прилагательным *albus, a, um* в *nominativus singularis* :
- bolus albus*
 - bolus album*
 - bolus alba*
23. Ко второй группе имен прилагательных относятся прилагательные:
- 3 склонения
 - 2 склонения
 - 1 склонения

Задание №12. Выполните тестовые задания Словообразование

Вариант 1

отметить один правильный ответ:

1. Дописать недостающую часть термина ослабление тонуса.....tonia:

- hyper*
- hypo*
- a*

2. Дописать недостающую часть термина прекращение выделения желчи....chol^{ia}:
а dys
б a
в supre
3. Потеря памяти.....mnesia:
а anti
б re
в a
4. Нарушение нормальной микрофлоры кишечника.....bacteriosis:
а de
б dys
в inter
5. Внутренняя оболочка сердца....cardium:
а epi
б endo
в eho

Вариант 2

отметить один правильный ответ

1. Объяснить значение термина osteomalacia: а размягчение костей б расстройство глотания в бессилие
2. Объяснить значение термина gastrotomia: а рассечение желудка б осмотр желудка в ушивание желудка
3. Объяснить значение термина bronchoectasia:
а сужение бронхов
б расширение бронхов
в изображение бронхов
4. Объяснить значение термина tomographia:
а получение рентгеновского изображения определенного слоя
б инструментальное исследование
в осмотр органа
5. Объяснить значение термина hypertrophia:
а увеличение питания органа
б отсутствие питания органа
в затруднение питания органа

Критерии оценки:

«5» - нет ошибок

- «4» - допущены 1 ошибка
- «3» - допущены 2 ошибки.
- «2» - допущено более ошибок.

Тема 3. Фармацевтическая терминология

Задание №1. Выполните тестовые задания

Один правильный ответ.

1. В рецепте названия лекарственных веществ и препаратов указываются

- a. ~в именительном падеже
- b. =в родительном падеже
- c. ~в винительном падеже
- d. ~в аблятиве
- e. ~в творительном падеже

2. Найдите верное сокращение рецептурного выражения «da tales doses»

- a. ~d. tales d.
- b. ~da tales dos.
- c. ~da tal. doses
- d. =d.t.d.
- e. ~da tal. dos.

3. Найдите верное сокращение рецептурного выражения «in capsulis gelatinosis»

- a. =in caps. gel.

вариант	1	вариант	2	
1	б		1	a
2	б		2	a
3	в		3	б
4	б		4	a
5	б		5	a

- b. ~i.c.g.
- c. ~in.c.g.
- d. ~in caps. gelatin.
- e. ~i. caps. gel.

4. Найдите верные сокращения рецептурного выражения «tincture»

- a. ~tictur.
- b. =tinct1
- c. ~t.
- d. =t-ra2
- e. ~tin.

5. Найдите верные сокращения рецептурного выражения «decoctum»

- a. ~d.
- b. =dec1
- c. =dct2
- d. ~decoct.
- e. ~d-um

6. Соотнесите рецептурные выражения с их сокращениями

- a. =aa1->ana1
- b. =ac2->acidum2
- c. =fl3->fluidus3
- d. =gtt4->gutta4
- e. =liq5->liquor5
- f. =f1->fiat1
- g. =fr2->fructus2
- h. =hb3->herba3
- i. =ol4->oleum4
- j. =sp5->species5

7. Найдите перевод выражения «tinctura valerianae»

- a. =настойка валерианы
- b. ~настойка строфанта
- c. ~отвар коры дуба
- d. ~настой листьев шалфея

8. Определите верное сокращение лекарственной формы Da. Signa. в рецепте

- a. =D.S.
- b. ~Da.Sign.
- c. ~D.Sig.
- d. ~Da. Sgn.
- e. ~DSGN

9. Количество капель в рецепте обозначается:

- a. =римскими цифрами
- b. ~арабскими цифрами
- c. ~арифметической дробью
- d. ~степенью

10. В рецепте слово «капля» или «капли» употребляется

- a. ~в именит. падеже
- b. =в винит. падеже
- c. ~в творит. падеже
- d. ~в родит. падеже
- e. ~в аблятиве

11. Порошок корня валерианы

- a. ~Extractum Valerianae
- b. =Pulvis radice Valerianae
- c. ~Radix Valerianae
- d. ~Rhyzoma Valerianae

12. Найдите перевод словосочетания Кора дуба

- a. ~Cortex Alni
- b. =Cortex Quercus
- c. ~Cortex Viburni
- d. ~Cortex Frangulae

13. Для написания в рецепте слово «unguentum» сокращается:

- a. =ung.
- b. ~un.
- c. ~ungu.
- d. ~unguenti
- e. ~unguen.

Задание №2 Выделить известные частотные отрезки и объяснить значение:

Theophyllum (чай, лист), Anaesthesinum (обезболивающее), Phtala-zolum (содержание азота), Barbamylum (барбитурат), Hydrocortisonum (во-да + сердечное), Novocainamidum (местнообезболивающее), Aethaperazi-num (этил+азот), Methyltestosteronum (этил+эстрогенное), Synthomycinum (антибиотик), Strophanthinum (цветок), Diiodthyrosinum (препарат щитовидной железы), Anaesthocainum (обезболивающее + местнообезб.)

Задание 3. Переведите на латинский язык, подчеркните знакомые частотные отрезки.

- 1. таблетки «Пирамеин» _____
- 2. раствор дикаина _____
- 3. свечи с кордигитом _____
- 4. таблетки апрессина _____
- 5. растворимый стрептоцид _____
- 6. раствор нитрофунгина _____
- 7. мазь «Микосептин» _____
- 8. анестезиновая мазь _____
- 9. таблетки «Аллахол» _____
- таблетки фенобарбитала _____

Задание №4 Прочитать рецепты

Rp: Solutionis Novocaini 0,5% - 2ml
D.t.d. № 10 in ampullis S:

Rp: Tincturae Valerianae 50 ml
D.t.d. № 2
S:

Rp: Natrii tetraboratis
Natrii hydrocarbonatis aa 20,0

Rp: Solutionis Viridis nitentis spirituosae 1%
- 50 ml

Natrii chloride 10,0
Olei Mentae guttas III
Misce, fiat pulvis
Da. Signa:

Da. Signa:

Rp:Hydrargyri monochloridi
Lanolini
Vaselini ana 20,0
Misce,fiat unguentum
Da. Signa:

Rp:Infusi herbae Thermopsidis ex 6,0 – 180 ml
Elixiris pectoralis 6 ml
Misce.Da.Signa:

Задание № 5. Выполните задания.

1. Переведите рецепт: Возьми: Настойки красавки 25 мл.
Выдай. Обозначь.

А) Recipe: 1rifusiBelladonnae 25т/. Da. Signa.

Б) Recipe: Tinctura Belladonnae 25т/. Da. Signa.

В) Recipe: Tincturae Belladonnae 25т/. Da. Signa.

Г) Recipite: Tincturae Belladonnae 25т/. Da. Signa.

2. Что в рецепте пишется с заглавной буквы, в середине строки. А) название частей растений Б) название лекарственных препаратов

В) название лекарственной формы

3. Как верно сократить для написания в рецепте слово solutionis:

А) solut

Б) sl

В) sol

Г) solu

4. Какая часть рецепта заполняется на латинском языке: А) 4 часть Б) 6 часть В) 9 часть Г) 3 часть

5. Переведите рецепт:

Возьми: Настой листьев сенны 10,0-150 мл. Выдай. Обозначь.

А) Recipe: 1n.fusiloliiSennae 10,0- 150 ml .Da. Signa.

Б) Recipe: :Infusum loliorum Sennae 10.0- 150 tl Da. Signa.

В) Recipe: :Infusi foliorum Sennae 10,0-150tl Da. Signa.

6. Определите правильно составленный термин мятная вода» А) Menthae aquae

Б) Mentha aqua

В) AquaMenthae

Г) AquaeMentha

7. Пятая часть рецепта включает в себя:

- А) фамилия, инициалы врача.
- Б) возраст больного
- В) фамилия, инициалы
больного
- Г) дата

Задание 6. Выписать рецепты.

1. Выписать жидкого экстракта крапивы и жидкого экстракта тысячелистника по 25 мл. Назначить по 25-30 капель 3 р/день

Рр.: _____

2. Выписать 30 мл настойки валерианы. Назначить по 30 капель 3 – 4 р/день Рр.:

3. Выписать 20мл сложной настойки, состоящей из 5мл настойки строфанта и 15мл настойки валерианы. Назначить по 20 капель 3 р\д.

Рр.: _____

4. Выписать 180 мл микстуры с содержанием по 0,1 кофеин-бензоата натрия, по 0,3г, калия бромида на прием. Назначить по 1 ст. ложке 3р/д

Рр.: _____

5. Выписать 200мл настоя из 6,0 травы горицвета весеннего. Назначить по 1 ст.ложке 3 раза в день.

Рр.: _____

6. Выписать 10мл 0,5% водной суспензии гидрокортизона ацетата. назначить для закапывания в глаза по 2-3 капли 3-4 раза в день. Перед употреблением взболтать.

Рр.: _____

7. Выписать 200 мл отвара листьев толокнянки из 10,0. Назначить по 1 ст.ложке 2-3 раза в день.

Рр.: _____

Задание 7. Пропись рецептов. Растворы.

ВЫПИСАТЬ:

1). 10 мл раствора, содержащего 100 | Рр.:

мг атропина сульфата (Atropini sulfas). Назначить в качестве глазных капель по 2 капли 3 раза в день.

2). 50 мл раствора ртутиоксицианида (Hydrargyri oxysulfanidum) в концентрации 1:10 000. Для промывания глаз.

3). 10 мл 2 % раствора пилокарпина гидрохлорида (Pilocarpini hydrochloridum). Назначить по 2 капли в оба глаза 3 раза в день.

4). 25 мл 0,5 % раствора изадрина (Isadrinum). Назначить для ингаляций по 0,5 мл при приступе.

5). 10 мл 1 % раствора дикаина (Dicainum). Для анестезии слизистой оболочки гортани.

ВЫПИСАТЬ:

1). 10 мл 0,125% масляного раствора эргокальциферола (Ergocalciferolum). Назначить внутрь по 2 капли 2 раза в день.

2). 15 мл 1 % масляного раствора ментола (Mentolum). Назначить по 5 капель в нос.

3). 10 мл 6,88 % раствора ретинола ацетата (Retinoli acetat) в масле. Назначить внутрь по 8 капель 3 раза в день.

4). 30 мл 1 % раствора ментола (Mentolum) на персиковом масле (Oleum Persicorum). Назначить для паровых ингаляций по 15 капель на стакан воды.

Rp.:

Rp.:

Rp.:

Rp.:

Rp.:

Rp.:

Rp.:

Rp.:

5). 25 мл 10 % раствора борной кислоты (Acidum boricum) в глицерине (Glycerinum). Назначить для смазывания пораженных участков кожи при опрелостях.

Rp.:

ВЫПИСАТЬ:

1). 100 мл 1 % спиртового раствора кислоты салициловой (Acidum salicyli-cum). Назначить для протирания пораженных участков кожи.

Rp.:

2). 50 мл 2 % спиртового раствора ментола (Mentholum). Назначить для втирания в область пораженного сустава.

Rp.:

3). 5 мл 0,5 % спиртового раствора эргокальциферола (Ergocalciferolum). Назначить внутрь по 1 капле 2 раза в день.

Rp.:

4). 10 мл спиртового раствора фурацилина (Furacilinum) в концентрации 1:1500. Назначить по 3 капли в ухо 3 раза в день.

Rp.:

5). 25 мл раствора на 70 % этиловом спирте, содержащего 500 мг резорцина (Resorcinum). Назначить по 2 капли в ухо 4 раза в день.

Rp.:

6). 10 ампул, содержащих по 20 мл 40% р-ра глюкозы. Назначить для в/в введения по 20 мл.

Rp.:

7). 5 флаконов, содержащих по 5мл 2,5% суспензии гидрокортизона ацетата. Назначить для в/м введения.

Rp.:

Задание 8. Пропись рецептов. Мази и пасты.

Задание 1 ВЫПИСАТЬ

1). 50,0 мази, содержащей 10% кальция пантотената (Calcii pantotenas). Для нанесения на ожоговую поверхность. Rр.: _____

2). 20,0 мази, содержащей 2,0% резорцина (Resorcinum). Для смазывания пораженных участков кожи. Rр.: _____

3). 5,0 мази, содержащей 5% этазола (Aethazolium). Глазная мазь. Для закладывания за нижнее веко на ночь. Rр.: _____

4). 10,0 мази, содержащей в 1,0 10 000 ЕД эритромицина (Erythromycinum). Глазная мазь. Для закладывания за нижнее веко на ночь. Rр.: _____

5). 30,0 мази, содержащей 0,2% фурацилина (Furacilinum). Для нанесения на пораженные участки. Rр.: _____

6). 20,0 мази «Ауробин» («Aurobin»). Для нанесения на пораженные участки кожи 3 раза в день. Rр.: _____

7). 50,0 мази «Випросал» («Viprosalum»), для нанесения на болезненные места и втирания досуха. Rр.: _____

8). 10,0 мази «Гиоксизон» («Hyoxysonium»). Для наложения повязки с мазью на пораженную кожу. Rр.: _____

9). 15,0 мази «Лоринден С» Rp.: _____
(«Lorinden C»). Для втирания в _____
кожу тонким слоем 2 раза в день. _____

10). 30,0 мази «Финалгон» Rp.: _____
(«Finalgon»). Для втирания в _____
кожу 3 раза в день. _____

Задание 9. ВЫПИСАТЬ МАЗИ:

1).30,0 мази на ланолине Rp.: _____
(Lanolinum), содержащей 5,0 оксид _____
цинка (Zinci oxydum). Для _____
смазывания пораженных участков _____
кожи. _____

2).40,0 мази на очищенном свином Rp.: _____
жире (Adeps suillus depuratus), _____
содержащей 25 % серы осажденной _____
(Sulfur praecipitatum). Для нанесения _____
на пораженные участки кожи. _____

3). 25,0 мази на масле вазелиновом Rp.: _____
(Oleum Vaselini), содержащей 20 % _____
сульфацил-натрия (Sulfacylum- _____
natrium). Для смазывания _____
пораженных участков кожи. _____

4).10,0 мази, содержащей 0,2 Rp.: _____
кислоты салициловой (Acidum _____
salicylicum) и 0,6 кислоты бензойной _____
(Acidum benzoicum). Для нанесения _____
на пораженные участки кожи. _____

5).30,0 мази, содержащей 0,25 Rp.: _____
серебра нитрата (Argentī nitras) и 1,0 _____
винилина (Vinylinum). Для _____
нанесения на пораженные Участки _____
кожи. _____

6).50,0 мази на ланолине и Rp.: _____
вазелине поровну, содержащей 5,0 _____
ихтиола (Ichthyolum). Для _____
смазывания пораженных участков _____

кожи.

7). 5,0 мази на ланолине и вазелине поровну, содержащей 5 % ацеклидина (Acetylclidinum). Глазная мазь. Для закладывания за нижнее веко на ночь.

8). 20,0 мази, приготовленной на цинковой мази (unguentum Zinci), содержащей 0,6 ртути окиси желтой (Hydrargyri oxydum flavum) и 0,8 ихтиола (Ichthyolum). Для нанесения на пораженные участки кожи.

Rp.: _____

Rp.: _____

Rp.: _____

Задание 10. ВЫПИСАТЬ ПАСТЫ (Сокращенный способ):

1). 25,0 официальной цинково-салициловой пасты (Zinci salicylas). Назначить для нанесения на пораженные участки кожи.

2). 50,0 официальной антисептической биологической пасты (Antiseptica biologica). Назначить для нанесения на пораженные участки кожи.

3). 30,0 пасты, содержащей 33 % очищенной серы (Sulfur depuratum). Назначить для смазывания пораженных участков кожи.

4). 30,0 официальной грамицидиновой пасты (Gramicidinum). Назначить для нанесения тонким слоем на пораженную поверхность с

Rp.: _____

Rp.: _____

Rp.: _____

Rp.: _____

последующим наложением
марлевой повязки.

5). 100,0 пасты, содержащей 40%
полифепана (Polyrheranum).
Назначить внутрь по 1 столовой
ложке перед едой.

Rp.: _____

6). 120,0 пасты, содержащей
50% бария сульфата (Barium
sulfas). Назначить внутрь для
рентгенологического
исследования.

Rp.: _____

Задание 11. ВЫПИСАТЬ ПАСТЫ (развернутый способ)

1). 100,0 пасты, содержащей 10%
борной кислоты (Acidum
boricum). Для нанесения на
пораженные участки кожи.

Rp.: _____

2). 100,0 пасты, содержащей 2,0%
салициловой кислоты (Acidum
salicylicum) и по 25,0 цинка окиси
(Zinci oxidum) и крахмала (паста
Лассара). Для нанесения на
пораженные участки кожи.

Rp.: _____

3). 50,0 пасты, содержащей 0,8%
ртути амидохлорида
(Hydrargyri amidochloridum). Для
смазывания пораженных участков
кожи.

Rp.: _____

4). 50,0 официальной пасты
Теймурова (Pasta Teimurovi).
Назначить для смазывания при
опрелости кожи 2 раза в день.

Rp.: _____

Задание 12. Пропись рецептов. Свечи.

1. ВЫПИСАТЬ СВЕЧИ:

1). 10 вагинальных свечей, содержащих по 500 000 ЕД нистатина (Nystatinum). Назначить по 1 свече во влагалище.

Rp.: _____

2). 6 ректальных свечей, содержащих по 0,02 промедола (Promedolum). Назначить по 1 свече в прямую кишку при болях.

Rp.: _____

3). 12 вагинальных свечей, содержащих по 0,25 аминоакрихина (Aminoacrichinum). Назначить по 1 свече во влагалище 1 раз в 2 дня.

Rp.: _____

4). 10 ректальных свечей, содержащих по 0,05 барбитал-натрия (Barbitalum-natrium). Назначить по 1 свече в прямую кишку на ночь.

Rp.: _____

5). 5 ректальных свечей для ребенка трех лет, содержащих 0,05 анестезина (Anaesthesinum) и 1,5 масло какао. Назначить по 1 свече в прямую кишку 2 раза в день.

Rp.: _____

Задание 13. «Рецептура».

Слова для запоминания (на диктант):

- | | |
|------------------------------------|----------------|
| 1. aërosolum, i, n. | аэрозоль |
| 2. briquetum, i, n. | брикет |
| 3. capsula, ae, f. | капсула |
| 4. dragee (мн. ч. dragees) | драже |
| 5. granulum, i, n. | гранула |
| 6. membranula (amella) ophthalmica | глазная пленка |
| 7. Cito! | Быстро! |
| 8. Statim! | Немедленно! |
| 9. Repete! | Повтори! |

10. Repete bis!	Повтори дважды!
11. Repete ter!	Повтори трижды!
12. Non repetatur!	Не повторять!
13. Verte!	Поверни!
14. Aloë, ës, f.	алоэ, сабур
15. Hippophaë, ës, f.	облепиха
16. Hierochloë, ës, f.	зубровка
17. Kalanchoë, ës, f.	каланхоэ
18. chole, es, f.	желчь
19. rhaphe, es, f.	шов
20. materia, ae, f.	вещество

Выражения для запоминания:

- | | |
|--------------------------------|--|
| 1. Est modus in rebus. | 1. Есть мера в вещах; всему есть предел. |
| 2. Medica mente, medicamentis. | 2. Лечи умом, а не лекарствами. |
| 3. ex necessitate | 3. по необходимости |
| 4. in observatione | 4. при наблюдении |
| 5. prognosis mala | 5. плохой прогноз. |

Задание №14. Выполните тестовые задания

- В названиях солей кислородных кислот с меньшей степенью окисления используется суффикс -
 - ic-um
 - os-um
 - id-um
 - hydro
- Укажите правильный ответ: В названиях кислот русской концовке «...истоводородная» соответствует латинская модель-
 - hydro...idum
 - hydro...icum
 - ...idum
- Укажите правильный ответ: Сульфат –
 - sulfis
 - sulfas
 - sulfidum
- Укажите правильный ответ: Азотистая кислота -
 - Acidum arsenicosum
 - Acidum nitrosum
 - Acidum arsenicicum
 - Acidum nitricum
- Укажите несколько правильных ответов: Магний по-латыни -

1) Magnesium

2) Manganum

3) Magnium

6. Укажите соответствие. Названия лекарственных препаратов. Окончания.

1) Solutio Thiamini bromid... а) –ae

2) tabulettae Calcii lactat... б) –i

3) Solutio Natrii nitrit... в) –is

4) Suspensio Aluminium hydroxyd... г) –us

7. Укажите соответствия: Названия кислот:

1) Acidum lacticum а) азотная кислота

2) Acidum aceticum б) уксусная кислота

3) Acidum nitricum в) молочная кислота

4) Acidum hydrocyanicum г) цианистая кислота

8. Укажите порядок слов в наименовании: (укажите номера слов в нужной последовательности) Таблетки кофеина-бензоата натрия, покрытые оболочкой –

1[...] 2 [...] 3 [...] 4 [...] 5 [...]

1) obductae

2) tabulettae

3) –natrii

4) benzoatis

5) Coffeini

9. Составьте термин: (укажите номера нужных слов в правильной последовательности) Никотиновая кислота в таблетках 1 [...] 2 [...] 3 [...]

1) in tabulettis

2) tabulettas

3) nicotinicum

4) nicotini

5) acidum

6) acidi

10. Определите правильно составленный термин «спиртовой раствор»

1) solutionis spirituosae

2) solutio spirituosus

3) solutio spirituosa

4) spirituosasolutio

Задание №15

Карточка №1

1. Перевести на латинский язык:

1. цинковая паста; _____

2. возьми хлористоводородной _____

кислоты 5 капель; _____

3. сульфат меди; _____

4. раствор бромиды натрия с _____

фруктовым сиропом;

2. Выписать рецепт на латинском языке:

1 Возьми: Спиртового раствора Rр.: _____
салициловой кислоты _____
1% - 40мл _____
Выдай. Обозначь. _____

2. Возьми: Очищенной серы 0,3 Rр.: _____
Персикового масла _____
30мл _____
Смешать. _____
Простерилизовать! _____
Выдать. _____
Обозначить. _____

Rр.: _____

3. Возьми: Сульфата цинка _____
Ацетата свинца по 0,3 _____
Воды _____
дистиллированной до 200 мл _____
Смешай. Выдай. _____
Обозначь. _____

Карточка №2

1. Перевести на латинский язык:

1. спиртовой раствор йода; _____
2. фосфат кодеина; _____
3. глазные пленки с сульфатом _____
атропина; _____
4. приготовить цинковую мазь _____

для глаз; _____

2. Выписать рецепт на латинском языке:

1. Возьми: Таблетки Rр.: _____
глутаминовой _____
кислоты 0,25, _____
покрытые оболочкой _____
числом 100 _____
Выдай. Обозначь. _____

2. Возьми: Фолиевой кислоты Rр.: _____
0,0008 _____

Аскорбиновой
кислоты 0,1 _____
Выдай такие дозы _____
числом 30 в _____
таблетках _____
Смешать. Выдать. _____
Обозначить. _____

3. Возьми: Глицерофосфата _____ Rp.: _____
кальция _____
Лактата кальция по _____
0,25 _____
Выдай такие дозы _____
числом 20 в _____
таблетках. _____
Обозначь. _____

Карточка №3

1. Перевести на латинский язык:

1. сложный свинцовый пластырь; _____
2. серая ртутная мазь выдается в _____
банке; _____
3. нитрит серебра; _____
4. раствор бромида натрия с _____
фруктовым сиропом; _____

2. Выписать рецепт на латинском языке:

1. Возьми: Сиропа алоэ с железом Rp.: _____
100,0 _____
Выдай. Обозначь. _____

2. Возьми: Концентрированного _____ Rp.: _____
раствора пероксида _____
водорода 5,0 _____
Дистиллированной воды _____
15 мл. _____
Смешать. Выдать. _____
Обозначить. _____

3. Возьми: Тетрабората натрия _____ Rp.: _____
Гидрокарбоната натрия _____

по 20,0
Мятного масла капли III
Смешай, пусть
получится порошок
Выдай. Обозначь.

Карточка №4

1. Перевести на латинский язык:

1. белая ртутная мазь;
2. хлорид кальция;
3. сироп алоэ с железом;
4. раствор кальция хлорида

2. Выписать рецепт на латинском языке:

1. Возьми: Разведенного раствора
пероксида водорода 50
мл
Выдай. Обозначь.

Rp.: _____

2. Возьми: Хинозола 0,03
Борной кислоты 0,3
Танина 0,06
Масло какао сколько
нужно, чтобы получился
вагинальный
суппозиторий.
Выдай такие дозы числом
6.
Обозначь.

Rp.: _____

3. Возьми: Фосфата натрия
Гидрокарбоната натрия
по 20,0
Смешай. Выдай.

Обозначь

Rp.: _____

Карточка №5

1. Перевести на латинский язык:

1. кофеин-бензоат натрия;

2. мазь желтого оксида ртути; _____
3. йодид калия; _____
4. свечи с гидрохлоридом _____
папаверина; _____

2. Выписать рецепт на латинском языке:

1. Возьми: Оксида магния 0,25 Rр.: _____
 Выдать такие дозы _____
 числом 20 _____
 Обозначить. _____

2. Возьми: Очищенной серы Rр.: _____
 Оксида магния _____
 Сахара по 10,0 _____
 Смешай, пусть получится _____
 порошок _____
 Выдай. Обозначь. _____

3. Возьми: Тетрабората натрия 2,0 Rр.: _____
 Гидрохлорида хинина 1,5 _____
 Глицерина 30,0 _____
 Смешай. Выдай. _____

 Обозначь. _____

Карточка №6

1. Перевести на латинский язык:

1. концентрированный раствор _____
борной кислоты; _____
2. фенол чистый или кислота _____
карболовая кристаллическая; _____
3. лактат железа; _____
4. мазь основного нитрата _____
висмута; _____

2. Выписать рецепт на латинском языке:

1. Возьми: Белой ртутной мази 5% - Rр.: _____
 25,0 _____
 Выдай. Обозначь. _____

2. Возьми: Салициловой кислоты _____
 1,0 Rр.: _____

Оксида цинка _____
Пшеничного крахмала по _____
12,5 _____
Вазелина до 50,0 _____
Смешай, пусть получится _____
паста _____
Выдай. Обозначь. _____

3. Возьми: Экстракта красавки 0,02
Ксероформа 0,1 Rp.: _____
Сульфата цинка 0,05 _____
Глицерина 0,12 _____
Масло какао 2,0 _____
Смешай, пусть получится _____
свеча _____
Выдай такие дозы _____
числом 10 _____
Обозначь. _____

Задание №16. Выполните тестовые задания

1. Определите основу существительного «tinctura, ae, f» -
настойка: a) tinctur
b) tinc
c) tincturae
2. Укажите греческий дублет к латинскому термину «vertebra, ae, f»:
a) gloss-
b) spondyl-
c) phleb-
3. Наименование лекарственного средства «Validolum, I, n» в рецепте:
a) Validolae
b) Validolum
c) Validoli
4. Определите частотный отрезок, обозначающий антибиотики:
a) -sulfa-
b) -hydr-
c) -cillin-
5. Выберите правильный перевод «смешай пусть получится мазь»
a) misce fiat pasta
b) misce fiat pulvis c)
misce fiat unguenti
d) misce fiat unguentum
6. Выберите правильный перевод «смешай пусть получится сбор»

- a) amisce fiat emulsum
 - b) misce fiat pulvis
 - c) misce fiant species
 - d) misce fiat unguentum
7. Определите значение лекарственной формы «solution, onis, f»:
- a) мазь
 - b) порошок
 - c) раствор
8. Частотный отрезок «-cillin-» означает:
- a) болеутоляющее средство
 - b) жаропонижающее средство
 - c) препарат из группы антибиотиков
9. Определите значение лекарственной формы «pulvis, eris, m»:
- a) капсула
 - b) порошок
 - c) Отвар
10. Определите правильно согласованный термин «горькая настойка»
- a) tinctura amara
 - b) amara tinctura
 - c) amarae tincturae
 - d) tincturae amarae

Тема 4. Клиническая терминология

Задание №1

Слова для запоминания (на диктант):

1. cornu, us, n – рог, рожок
2. fructus, us, m – плод
3. Quercus, us, f – дуб
4. spiritus, us, m – спирт
5. usus, us, m – употребление, применение
6. vomitus, us, m – рвота
7. partus, us, m – роды, рождение
8. facies, ei, f – поверхность
9. res, rei, f – вещь, дело
10. scabies, ei, f – чесотка
11. rabies, ei, f – бешенство
12. species, ei, f – сбор
13. species (-erum) laxantes (-ium) – слабительный сбор
14. species pectorales – грудной сбор
15. species diureticae (-arum) – мочегонный сбор
16. species aromaticae – ароматический сбор
17. species sedativae – успокаивающий сбор

18. species antiasthmaticae – противоастматический сбор
19. species stomachicae – желудочный сбор
20. species diaphoreticae – потогонный сбор
21. species cholagogae – желчегонный сбор
22. maturus, a, um - зрелый
23. multus, a, um – многий
24. varius, a, um – различный
25. dosis letalis – смертельная доза
26. bronchitis, idis, f – бронхит

Задание 2 Выделите термины, переведите термины на русский язык:

1. Bronchoectasia _____
2. Dermatitis _____
3. Hypertrophia _____
4. Ophthalmoscopia _____
5. Hypoglycaemia _____
6. Pneumothorax _____
7. Encephalographia _____
8. Nephroectomy _____
9. Myocarditis _____
10. Pyelonephritis _____

Задание 3. Образуйте термины:

1. Сужение вен _____
2. Воспаление поджелудочной железы. _____
3. Склонность к кровотечениям _____
4. Нарушение пищеварения _____
5. Выделение большого количества мочи _____
6. Возврат к жизни _____
7. Удаление червеобразного отростка _____
8. Жировая (костная, хрящевая, мышечная) опухоль _____
9. Наука о болезнях _____
10. Пересадка органов _____

Задание 4. Терминоэлементы. Греко-латинские дублеты.

Слова для запоминания (на диктант):

1. communis, e – общий
2. dulcis, e – сладкий
3. letalis, e – смертельный
4. naturalis, e – натуральный
5. Viride (is) nitens (ntis) – бриллиантовый зеленый
6. pectoralis, e – грудной
7. simplex, icis – простой
8. solubilis, e – растворимый
9. subtilis, e – мелкий
10. vaginalis, e – вагинальный
11. silvester, tris, tre – лесной
12. vulgaris, e – обыкновенный
13. vernalis, e – весенний
14. aequalis, e – равный
15. officinalis, e – аптечный
16. enterosolubilis, e – кишечнорастворимый
17. talis, e – такой
18. adjuvans, ntis – вспомогательный
19. chinensis, e – китайский
20. arvensis, e – полевой
21. Equisetum arvensis – хвощ полевой

Задание 5. Установите соответствие между латинскими словами и греческими ТЭ с одинаковым значением.

Латинское слово	Греческий ТЭ	Значение
1. aqua, ae f	a) blephar-	вода
2. fel, fellis n/ bilis, is f	b) chole-	желчь
3. femīna, ae f	c) colp-	женщина
4. intestinum, i n	d) cyst-	кишечник
5. lien, lienis m	e) enter-	селезенка
6. lingua, ae f	f) gastr-	язык
7. mamma, ae f	g) glott-, gloss-	молчная железа
8. medicamentum, i n	h) gynaec-	лекарство
9. musculus, i m	i) hydro-	мышца
10. oculus, i m	j) mast-	глаз
11. palpebra, ae f	k) myo-	веко
12. rectum, i n	l) ophthalm-	прямая кишка
13. vagina, ae f	m) pharmac-	влагалище

14. vena, ae f	<i>n) phleb-</i>	вена
15. ventriculus, i m	<i>o) proct-</i>	желудок
16. vertebra, ae f	<i>p) spleen-</i>	позвонок
17. vesica, ae f	<i>q) spondyl-</i>	пузырь

Внесите ответы в таблицу.

№ задания	1.	2.	3.	4.	5.	6.	7.	8.	9.
ответ									

10.	11.	12.	13.	14.	15.	16.	17.

Задание 6. Греческие и латинские приставки, суффиксы, корни.

Слова для запоминания (на диктант):

1. Ledum, i, n – багульник
2. paluster, tris, tre – болотный
3. Ledum palustre – багульник болотный
4. adsorbens, ntis – адсорбирующий
5. recens, ntis – свежий
6. purgans, ntis – слабительный
7. laxans, ntis – слабительный
8. expectorans, ntis – отхаркивающий
9. corrigens, ntis – исправляющий, корригирующий
10. constituens, ntis – составляющий, образующий форму лекарства
11. glacialis, e – ледяной
12. mollis, e – мягкий
13. pinguis, e – жирный
14. originalis, e – оригинальный, специальный
15. rectalis, e – ректальный
16. utilis, e – полезный
17. vegetabilis, e – растительный
18. volatilis, e – летучий
19. tricolor, oris – трехцветный
20. toxicus, a, um – ядовитый, токсический
21. durus, a, um (solidus, a, um) – твердый

Задание 7. Выделите приставки, объясните их значение. Переведите термины.

1. hypertrophia - _____
2. dysenteria - _____

3. antipyreticus - _____
4. subcutaneous - _____
5. paracentralis - _____
6. epigastrium - _____
7. metastasis - _____
8. prophylaxis - _____
9. polyvitaminum - _____
10. hypotonia - _____

***Задание 8.** Распределите названия болезней в три столбца в зависимости от характера. Переведите термины.*

sclerosis, lipoma, stenosis, bronchitis, pleuritis, erythrocytosis, enteritis, myoma, fibroma, nephritis, nephroma, hepatitis, gastritis, cystitis, sarcoma, angioma, mycosis, nephrosis, meningitis, angioma, osteoma, adenoma, thrombosis, appendicitis

заболевания невоспалительного характера	заболевания опухоли	воспалительного характера
_____	_____	_____
_____	_____	_____
_____	_____	_____
_____	_____	_____
_____	_____	_____
_____	_____	_____
_____	_____	_____
_____	_____	_____
_____	_____	_____
_____	_____	_____
_____	_____	_____
_____	_____	_____
_____	_____	_____
_____	_____	_____
_____	_____	_____
_____	_____	_____
_____	_____	_____
_____	_____	_____
_____	_____	_____
_____	_____	_____
_____	_____	_____
_____	_____	_____
_____	_____	_____

***Задание 9.** Найдите недостающую часть термина.*

- 1.Нурер....разрастание органа за счет чрезмерного питания:
 - a. throphia
 - б. phagia
 - в. thermia
2. Нурыхпонижение содержания кислорода в крови:
 - а. аemia
 - б. algia
 - в. uria
3.logia – наука о крови:
 - а. haemato -
 - б. histo-
 - в. patho -
- 4.Нарушение ритма сердца - systolia:
 - а. extra
 - б. anti
 - в. dys
5.uria – прекращение мочевыделения:
 - а. an
 - б. haemat
 - в. poli
- 6.....logia – наука, изучающая явления старения организма:
 - а. spondylo
 - б. geronto
 - в. entero
- 7.Охигено – лечение кислородом:
 - а. – pathia
 - б. – therapia
 - в.– algia
- 8.....cardium – внутренняя оболочка сердца:
 - а. – endo
 - б.– peri
 - в.– еpi

Задание № 10

Найдите соответствия:

- 1.Возьмите – :
 - а. recipite
 - б. date
 - в. recipe
- 2.Боль – :
 - а. cytoscopia
 - б. enteroptosis
 - в. cardialgia
3. Therapia – :

- а. лечение
 - б. боль в области органа
 - в. исследование
4. Опухоль нервной ткани:
- а. nephroma
 - б. neuroma
 - в. neuralgia
5. Выдай – :
- а. date
 - б. recipe
 - в. da
6. Nephropatia – :
- а. воспаление почки
 - б. заболевание почки
 - в. исследование почки
7. Обозначьте – :
- а. signate
 - б. misce
 - в. signa

Задание №11

Укажите слово, в котором содержится терминологический элемент со следующим значением:

1. «Измеряю»
 - а. hypothermia
 - б. hydrotherapia
 - в. craniometria
2. «Наблюдаю, исследую»
 - а. haemorrhagia
 - б. rectoscopy
 - в. tomography
3. «Формирование, образование»
 - а. haemiplegia
 - б. hypoplasia
 - в. dysphagia
4. «Расширение, растяжение»
 - а. tonsillectomia
 - б. gastrotomia
 - в. bronchoectasia
5. «Прямой, правильный »
 - а. orthopaedia
 - б. pandemia
 - в. poliuria
6. «Хрящ»

- a.aden
- б.chondros
- в.arthron

7. «Инструментальный осмотр прямой кишки»
- a.osteomalacia
 - б.spondylographia
 - в.rectoscapia

Задание №12

Переведите на латинский язык.

1. Воспаление мышечной стенки сердца:
 - a.myoma
 - б.myocarditis
 - в.fibrosis
2. Заболевание сосудов:
 - a.angiopatia
 - б.blepharoptosis
 - в.colpitis
3. Сужение бронхов:
 - a.laryngotomia
 - б.somatometria
 - в.bronchostenosis
4. Удаление (иссечение) желудка:
 - a.gastrotomia
 - б.gastroectomy
 - в.gastrostomia
5. Переливание крови:
 - a.haemophilia
 - б.haemotransfusio
 - в.haematuria

Задание №13

Соотнесите латинские профессиональные медицинские выражения с их переводами:

1. =Adusum externum 1->Для наружного употребления 1
2. =Anamnēsis vitae 2->Сведения о жизни 2
3. =Cito 3->Быстро 3
4. =Protempōre 4->Своевременно 4
5. = Status localis 5->Местное состояние 5
6. =Ubipus, ibievacua 1->Где гной, там опорожни 1
7. =Prognōsis bona 2->Хороший прогноз 2
8. =Inobservatiōne 3-При наблюдении 3
9. =Per os 4->Через рот, перорально 4
10. =Pervias naturāles 5->Естественным путем 5

11. = Diagnōsis dubia 1->Сомнительный диагноз 1
12. = Per rectum 2->Через прямую кишку 2
13. = Pronarcōsi 3->Для наркоза 3
14. = Diagnosis praesox 4->Предварительный диагноз 4
15. = Functio laesa 5->Нарушенная функция 5
16. = Sanatio per primam intentionem 1->Заживление первичным натяжением 1
17. = Ad hominem 2->Применительно к человеку 2
18. = Curriculum vitae 3->Жизненный путь 3
19. = Ex necessitate 4->По необходимости 4
20. = In extremis 5->В крайнем случае 5
21. = Status communis 1->Общее состояние 1
22. = Pro diagnosi 2->Для диагноза 2
23. = Post mortem 3->После смерти 3
24. = Nil pathologicum 4-> Никаких отклонений от нормы 4
25. = Habitus aegroti 5->Внешний вид больного 5
26. = Exitus letalis 1->Смертельный исход 1
27. = Dosis pro dosi 2->Доза на один прием, разовая доза 2
28. = Casus ordinarius 3->Обычный случай 3
29. = Casus extraordinarius 4->Необычный случай 4
30. = Anamnesis morbidus 5->Сведения о болезни 5
31. = Diagnosis ex observatione 1->Диагноз на основании наблюдения 1
32. = Ex tempore 2->В нужный момент, по мере требования 2
33. = Functio laesa 3->Нарушенная функция 3
34. = Locus minoris resistentiae 4->Место наименьшего сопротивления 4
35. = Per se 5->В чистом виде 5
36. = Post partum 1->После родов 1
37. = In vivo 2->(Эксперимент) на живом организме 2
38. = Facies hippocratica 3->Гиппократово лицо (лицо умирающего, описание которого дал Гиппократ) 3
39. = Dosis pro cursu 4->Доза на курс лечения 4
40. = Anamnesis vitae 5->Сведения о жизни 5

Критерии оценивания

Предметом оценки служат умения и знания, предусмотренные ФГОС СПО по специальности 33.02.01 Фармация базовая подготовка очная форма получения образования по дисциплине Основы латинского языка с медицинской терминологией

Оценка индивидуальных образовательных достижений:

«**Отлично**». Студент должен дать ответ на вопрос. Ответ должен быть полным и правильным. Также студент должен дать правильные и полные ответы на уточняющие вопросы преподавателя.

«Хорошо». Студент должен дать ответ на вопрос, дал неполные ответы на уточняющие вопросы преподавателя или при ответе на них допустил неточности.

«Удовлетворительно». Студент дал ответ на вопрос, но ответы были неполными и с неточностями. Также студент не дал ответов на уточняющие вопросы преподавателя.

«Неудовлетворительно». Студент не дал ответа на вопрос, либо ответы на вопросы содержали грубые ошибки и неточности, искажающие смысл и содержание.

Оценка индивидуальных образовательных достижений (тест), в случаи отсутствия индивидуального критерия оценивания.

Процент результативности (правильных ответов)	Качественная оценка индивидуальных образовательных достижений (тест)	
	балл (отметка)	вербальный аналог
90 ÷ 100	5	отлично
80 ÷ 89	4	хорошо
70 ÷ 79	3	удовлетворительно
менее 70	2	не удовлетворительно

Формой промежуточной аттестации по дисциплине Основы латинского языка с медицинской терминологией, является дифференцированный зачет, примерные вопросы задания доводятся до сведения студентов заранее.

Критерии оценки знаний, умений и навыков при сдаче дифференцированного зачета

Оценка	Критерии
Отлично	<p>продемонстрированы глубокие, исчерпывающие знания материала дисциплины, соответствующие требованиям содержания рабочей программы дисциплины «Основы латинского языка с медицинской терминологией», показаны профессиональные компетенции, соответствующие требованиям профиля подготовки, понимание сущности и взаимосвязи рассматриваемых процессов и явлений, даны логически последовательные, правильные, полные</p>

	<p>ответы на все вопросы билета и дополнительные вопросы</p>
<p>Хорошо</p>	<p>продемонстрированы твердые и достаточно полные знания материала дисциплины, соответствующие требованиям содержания рабочей программы дисциплины «Основы латинского языка с медицинской терминологией», показаны профессиональные компетенции, соответствующие требованиям профиля подготовки, правильное понимание сущности взаимосвязи рассматриваемых процессов и явлений, даны последовательные, правильные ответы на поставленные вопросы, в ответах были допущены единичные несущественные неточности</p>
<p>Удовлетворительно</p>	<p>продемонстрированы знания и понимание основных вопросов дисциплины, соответствующие требованиям содержания рабочей программы дисциплины «Основы латинского языка с медицинской терминологией», показаны достаточные профессиональные компетенции по профилю подготовки, даны по существу правильные ответы на все вопросы билета, без грубых ошибок, при ответах на отдельные вопросы допущены существенные неточности</p>
<p>Неудовлетворительно</p>	<p>не дано ответа, или даны неправильные ответы на один из вопросов билета, продемонстрировано непонимание сущности предложенных вопросов, допущены грубые ошибки при ответе на вопросы, профессиональные компетенции отсутствуют полностью или частично</p>

Вопросы к дифференцированному зачету по ОП.01. Основы латинского языка с медицинской терминологией.
Специальность 33.02.01 «Фармация»

1. Что такое «терминоэлемент»? Назвать Т,Э.- приставки.
2. Прочитайте слова, соблюдая правила постановки ударения.
Protozōa, unguis, angŭlus, quintus, phalanx, typhus, dexter, cholĕra, zoster, sphincter, functio, hygiĕna, vitium cordis, squāma, intestĭnum, gingivĭtis, ischiadĭcus, aequālis, aqua Menthae.
3. Какова история латинского языка? Какое влияние он оказал на современные языки?
4. Прочитайте слова, соблюдая правила постановки ударения.
Amygdāla, aethereus, rhizōma, Glycerĭnum, ophthalmĭcus, pharynx, cicatrix, squamōsa, ischurĭa, dystrophĭa, ischaemĭa, solutio, combustio, systōle, adhaesĭvus, cerebellum, fossa, jugulāris, apnoĕ, cyanĭdum, junctūra.
5. Сколько спряжений у латинского глагола? Словарная форма ? Как образуется форма повелительного наклонения единственного и множественного числа?
6. Прочитайте слова, соблюдая правила постановки ударения.
Cartillāgo, jersinia pestis, praematūrus, coccygĕus, Aloĕ, homeostāsis, Nyoscyāmus, glucōsum, jejūnum, operatio, ostium, Schizandra, Rheum, Strophanthĭnum, cachexĭa, aether, pharmācon, terminatio, inguinālis, splanchnologia.
7. Словарная форма имени существительного? Что можно определить по словарной форме?
8. Прочитайте слова и словосочетания, соблюдая правила постановки ударения.
Vasa sanguinea, sphincter, rheumatismus, squama, oesophāgus, erythrocytus, herpes zoster, palpatio, hydrothōrax, atherosclerōsis, Sphaerophŷsa, Gentiana, Hippophae, Schizandra chinensis, Glycyrrhĭza seu Liquiritia, Camphōra.
9. По какому признаку определяется склонение и род существительного в латинском языке?
10. Прочитайте слова и словосочетания, соблюдая правила постановки ударения.

Cinereus, complexus, Althaea, articulatio humeri, Hydrogenii peroxidum, occipitalis, processus mastoideus, vasa sanguinea, Convallaria majalis, gossypium, vibrio cholerae asiatica, febris haemorrhagica, ischiadicus.

11. Назовите буквы латинского алфавита, особенности их произношения.

12. Запишите глаголы, переведите, определите спряжение, образуйте формы повелительного наклонения единственного и множественного числа, запишите, прочитайте.

Recipere, signare, miscere, sterilisare, dividere, repetere, dare, coquere, audire, vertere.

13. Грамматические категории имени существительного.

14. Запишите глаголы, переведите, определите спряжение, образуйте формы повелительного наклонения единственного и множественного числа, запишите, прочитайте.

Auscultare, addere, finire, palpare, diluere, filtrare, solvere, praeparare, valere, infundere.

15. Дайте определение дифтонгов и диграфов. Расскажите правила их чтения, приведите примеры слов с ними.

16. Определите род, склонение имен существительных, выделите основу, прочитайте.

i. pasta, ae, f	species, ei, f
ii. succus, i, m	articulatio, onis, f
iii. dosis, is, f	cornu, us, n
iv. cortex, icis, m	tinctura, ae, f
v. fructus, us, m	unguentum, i, n

17. Расскажите правила постановки ударения в латинских словах.

18. Определите род, склонение имен существительных, выделите основу, прочитайте.

i. globulus, i, m	Papaver, eris, n
ii. costa, ae, f	ganglion, i, n
iii. apex, icis, m	narcosis, is, f
iv. genu, us, n	Mentha, ae, f
v. caries, ei, f	
vi. exitus, us, m	

19. Что такое несогласованное определение? Как используется несогласованное определение в медицинской терминологии?

20. Переведите словосочетания на латинский язык, запишите, прочитайте.

21. Простой порошок, сложный порошок, горькая настойка, эластичная капсула, растительное масло, медицинский эфир, чистый сок, черное стекло.

simplex, ĩcis	pulvis, ěris, m	dexter, tra, trum	ocŭlus, i, m
compositus, a, um	tinctŭra, ae, f	oleum, i, n	medicinālis, e
amārus, a, um	capsŭla, ae, f	vegetabĭlis, e	succus, i, m
elastĭcus, a, um	morbus, i, m	aether, ěris, m	purus, a, um

22. Что такое согласованное определение? Расскажите алгоритм

а. согласования существительного с прилагательным.

23. Переведите словосочетания на латинский язык, запишите, прочитайте.

24. Чистый кодеин, сложный пластырь, правая вена, сухой экстракт, прямокишечная свеча, растворимый порошок, камфорное масло, медицинская капсула.

purus, a, um	capsŭla, ae, f	suppositorium, i, n	
compositus, a, um	extractum, i, n	pulvis, ěris, m	
dexter, tra, trum	oleum, i, n	vena, ae, f	
simplex, ĩcis	dyspepsĭa, ae, f	siccus, a, um	emplastrum, i, n
Codeĭnum, i, n	medicinālis, e		
rectālis, e	solubĭlis, e	camphorātus, a, um	

25. Что такое рецепт? Из каких частей состоит рецепт?

26. Переведите словосочетания на латинский язык, запишите, прочитайте.

27. Жидкий экстракт, успокаивающая настойка, чистый вазелин, простое лекарство, эндокринная железа, грудной позвонок, прямая мышца, сложный настой, крупный порошок, натуральный сок.

purus, a, um	extractum, i, n
fluidus, a, um	tinctŭra, ae, f
naturalis, e	pulvis, ěris, m
thoracĭcus, a, um	glandŭla, ae, f
simplex, ĩcis	Vaselĭnum, i, n
sedatĭvus, a, um	remedium, i, n
endocrĭnus, a, um	infŭsum, i, n
rectus, a, um	muscŭlus, i, m
grossus, a, um	vertĕbra, ae, f
compositus, a, um	succus, i, m

28. Латинская часть рецепта.

29. Переведите словосочетания на латинский язык, запишите, прочитайте.

Головка ребра, тело языка, настойка красавки, мятная вода, трава ромашки, таблетка анальгина, масло вазелиновое, отвар травы мяты, экстракт ревеня, капля настоя.

30. Что такое «греко-латинские дублеты»? Назовите их.

31. Переведите словосочетания на латинский язык, запишите, прочитайте.

Тело позвонка, вена языка, настойка ландыша, трава мяты, капля воды, таблетка валидола, масло шиповника, отвар травы ромашки, экстракт красавки, почка березы.

32. Назовите наиболее употребительные латинские и греческие терминологические-приставки. Приведите примеры терминов с этими приставками.

33. Прочитайте словосочетания и предложения и переведите их на русский язык, запишите перевод.

Cortex cerebri, species sedativaе, dosis pro die, decoctum corticis Quercus, ad usum externum, infusum foliorum Salviae, da in vitro nigro, venae nasales externae, solutio Natrii chloridi isotonica pro injectionibus, infusum radicis Althaeae.

34. Что такое терминологические? Назовите некоторые наиболее употребительные корневые терминологические. Приведите примеры терминов с этими ТЭ.

35. Прочитайте словосочетания и предложения и переведите их на русский язык, запишите перевод.

Oculi et nasus hominis, species polyvitaminosae, dosis pro dosi, sirupus fructuum Rosae vitaminisatus, ad usum internum, pulvis foliorum Digitalis, infusum herbae Thermopsidis, systema nervosum centrale, solutio Folliculini pro injectionibus, infusum radicis Valerianaе.

36. Греческие ТЭ. Примеры слов.

37. Прочитайте, разделите термины на ТЭ, объясните их значение письменно.

Hyperthermia, dystrophia, haemophilia, gastropathia, neuralgia, myocarditis, osteoma, cardiographia, haemotransfusio, stomatologia.

38. Какие существительные относятся ко 2 склонению? Назовите особенности

склонения существительных среднего рода. Как образуются названия лекарственных веществ?

39. Прочитайте, разделите термины на ТЭ, объясните их значение письменно.

Dystonia, hypertrophia, hypoglycaemia, gastroscopia, myoma, neurosis, nephritis, angiosclerosis, leucocyturia, megarectum.

40. Какие существительные относятся к 1-му склонению?

41. Прочитайте, разделите термины на ТЭ, письменно объясните их значение.

Pathologia, atrophia, hyperglycaemia, myocardium, bronchitis, scleroma, gastralgia, hydrothorax, angiographia, megaduodenum.

42. Расскажите о существительных греческого происхождения на –е (1-го склонения) и на –он (2-го склонения).

43. Прочитайте, разделите термины на ТЭ, письменно объясните их значение.
Hypotonia, dyspepsia, myalgia, hypocalcaemia, tonsillitis, angioma, nephropathia, hydropericardium, uraemia, oligotrophia.

44. Грамматические категории имени прилагательного

а. На какие группы делятся прилагательные? Какие прилагательные относятся к 1-й группе?

45. Прочитайте, разделите термины на ТЭ, письменно объясните их значение.
Hypertonia, neuropathia, encephalographia, gastritis, myalgia, nephroma, arteriosclerosis, pneumopericardium, haematuria, pyodermia.

46. Расскажите о прилагательных 2-й группы.

47. . Переведите предложения на латинский язык, запишите и прочитайте.

48. Возьми сколько требуется. Смешай, пусть получится мазь. Выдай в ампулах. Выдай в черном стекле. Выдай в вощёной бумаге. Выдай в таблетках. Свечи с экстрактом красавки. Возьми таблетки анальгина 0,5 числом 10. Выдай такие дозы числом 20.

49. Как образуются названия групп лекарственных средств по их фармакологическому действию?

50. Прочитайте и письменно переведите предложения на русский язык.

Bene audi. Bene auscultate. Signa exacte. Praepara statim. Fini filtrare. Bis repetite. Vale collega ! Noli nocere ! Praepara pilulas et da. Adde tincturam Menthae.

51. Названия химических элементов? Как образуются названия оксидов и кислот?

52. Прочитайте предложения и письменно переведите их на русский язык.

Solve in aqua. Forma pilulas ex massa pilularum. Pone tabulettam sub linguam. Praepara aquam Amygdalarum amararum. Recipe olei Terebinthinae et Axungiae porcinae ana 15,0 et praepara unguentum. Tinctura Valerianaе remedium sedativum est. Coque flores Chamomillae in aqua. Recipe 30 ml extracti Leonuri fluidi. Da medicamentum pro auctore. Da in scatula.

Terebinthina, ae, f – терпентин, живица

axungia, ae, f – жир, сало

porcinus, a, um – свиной

Leonurus, i, m – пустырник

53. Особенности существительных третьего склонения

54. Выпишите рецепт, соблюдая правила оформления. Без сокращений.
Прочитайте.
Возьми 1 грамм борной кислоты, 5 грамм салициловой кислоты, 25 грамм оксида цинка, 50 грамм чистого талька. Смешай, пусть получится порошок. Выдай. Обозначь: Присыпка.
55. Как образуются названия солей в латинском языке?
56. Выпишите рецепт, соблюдая правила оформления. Без сокращений.
Прочитайте.
Возьми поровну по 10 грамм цветков ромашки, травы тысячелистника, травы полыни горькой, листьев мяты перечной, листьев шалфея.
Смешай, пусть получится сбор. Выдай. Обозначь: по столовой ложке на стакан кипящей воды.
57. Суффиксы, участвующие в образовании названий патологических состояний.
58. Выпишите рецепт, соблюдая правила оформления. Без сокращений.
а. Прочитайте.
Возьми 0,15 грамма ментола, поровну по 0,75 граммов кислоты борной порошкообразной и оксида цинка, 15 грамм вазелина. Смешай, пусть получится мазь. Выдай. Обозначь: Мазь для носа.
59. Расскажите о частотных отрезках в названиях лекарственных
а. средств.
60. Выпишите рецепт, соблюдая правила оформления. Без сокращений.
а. Прочитайте.
Возьми 0,05 грамма порошка листьев наперстянки, 0,3 грамма сахара. Смешай, пусть получится порошок. Выдай такие дозы числом 12. Обозначь: По 1 порошку 3-4 раза в день.
61. Расскажите о 6-й части рецепта.
62. Выпишите рецепт, соблюдая правила оформления. Без сокращений.
Прочитайте.
Возьми поровну по 10 грамм резорцина и кислоты карболовой, 1 грамм тимола, 2 грамма буры, 15 мл. глицерина, 50 мл. спирта винного ректифицированного, дистиллированной воды до 500 мл. Смешай. Выдай. Обозначь: Обтирать кожу при зуде.
63. Предлоги латинского языка?
64. Выпишите рецепт, соблюдая правила оформления. Без сокращений.
Прочитайте.

Возьми поровну по 20 грамм буры и натрия гидрокарбоната, 10 грамм натрия хлорида, 3 капли масла мятного. Смешай, пусть получится порошок. Выдай. Обозначь: По 1 чайной ложке на стакан воды (для полоскания горла).

65. Какие существительные относятся к 4-му и 5-му склонениям?

66. Выпишите рецепт, соблюдая правила оформления. Без сокращений. Прочитайте.

Возьми 0,45 г. натрия хлорида, поровну по 0,1 г. натрия гидрокарбоната, кальция хлорида и калия хлорида, 0,5 г. глюкозы, 500 мл. воды для инъекций. Смешать. Простерилизовать! Выдать.

Обозначить: Для введения в вену (капельно)

Глоссарий

1. **Термин** – это слово или словосочетание, точно обозначающее определенное специальное понятие в науке, технике, производстве и т.д.
2. **Фонетика** – раздел языкознания, изучающий способы образования звуков речи и их акустические характеристики.
3. **Дифтонг** (двугласный) – сочетание двух разных гласных, которое произносится как один звук или слог.
4. **Диграф** – две буквы, читающиеся одним звуком.
5. **Морфология** – раздел грамматики, который изучает закономерности существования, образования и понимания форм слов различных частей речи.
6. **Infinitivus** – инфинитив, неопределенная форма глагола.
7. **Спряжение** – изменение по лицам и числам.
8. **Modus Imperativus** – повелительное наклонение.
9. **Modus Coniunctivus** – сослагательное наклонение (условное).
10. **Activum** – действительный залог (активный).
11. **Passivum** – страдательный залог (пассивный).
12. **Genus** – род.
13. **Masculinum** – мужской.
14. **Femininum** – женский.
15. **Neutrum** – средний.
16. **Singularis** – единственный.
17. **Pluralis** – множественный.
18. **Casus** – падеж.
19. **Nominativus** – именительный падеж.
20. **Genetivus** – родительный падеж.
21. **Accusativus** – винительный падеж.

22. **Ablativus** – творительный падеж.
23. **Склонение** – изменение по числам и падежам.
24. **Основа** слова – вся неизменяемая часть слова без окончания.
25. **Согласованное определение** – это сочетание существительного и прилагательного, согласованные которые согласованы по роду, числу и падежу.
26. **Несогласованное определение** – это сочетание двух существительных, одно из которых стоит в именительном падеже, а другое – в родительном.
27. **Рецепт** – письменное, составленное по установленной форме обращение врача в аптеку об изготовлении и отпуске больному лекарства с указанием способа его употребления.
28. **ТЭ** – терминологические элементы – корневые и словообразовательные элементы (приставки, суффиксы), имеющие стабильное значение в терминологии, входящие в состав многих терминов.
29. **ГЛД** – греко-латинские дублеты – самостоятельные слова и совпадающие с ними по значению корневые элементы сложных слов и приставки латинского и греческого происхождения.
30. **Частотные отрезки** – словесные отрезки, имеющие определенное значение, несущие некоторую информацию о химическом составе, терапевтической эффективности или фармакологической характеристике лекарственного средства.
31. **ООД** – ориентировочная основа действий – последовательность действий, алгоритм.
32. **Равносложные** слова – такие слова, у которых количество слогов в родительном падеже единственного числа равно количеству слогов в именительном падеже единственного числа.
33. **Неравносложные** слова – такие слова, у которых количество слогов в родительном падеже единственного числа больше, чем количество слогов в именительном падеже единственного числа.
34. **Анион** – отрицательно заряженный ион.
35. **Катион** – положительно заряженный ион.

Автономная некоммерческая организации среднего профессионального образования «Северо-Кавказский медицинский колледж»

**Фонд оценочных средств по дисциплине
ОП.02. Анатомия и физиология человека
Для специальности:
33.02.01 Фармация**

Фонд оценочных средств разработан на основе рабочей программы дисциплины ОП.02. Анатомия и физиология человека и в соответствии с Федеральным государственным образовательным стандартом среднего профессионального образования по специальности 33.02.01 Фармация, утверждённым приказом Министерства образования и науки Российской Федерации от 12 мая 2014 г. № 501

Ставрополь

Фонд оценочных средств предназначен для контроля качества обучения студентов специальности 33.02.01 Фармация, базовая подготовка очная форма получения образования по дисциплине ОП.02 Анатомия и физиология чело-века

Организация – разработчик: Автономная некоммерческая организация среднего профессионального образования «Северо-Кавказский медицинский колледж»

СОДЕРЖАНИЕ

		стр.
1	ПАСПОРТ ФОНДА ОЦЕНОЧНЫХ СРЕДСТВ	4
2	ОЦЕНКА ОСВОЕНИЯ ДИСЦИПЛИНЫ	8
3.	ПРИЛОЖЕНИЯ	39

1. ПАСПОРТ ФОНДА ОЦЕНОЧНЫХ СРЕДСТВ

Фонд оценочных средств предназначен для текущего контроля и промежуточной аттестации образовательных достижений обучающихся, освоивших дисциплину ОП.02. Анатомия и физиология человека по программе подготовки специалистов среднего звена по специальности 33.02.01 Фармация, ба-зовая подготовка очная форма получения образования.

Оценивание и контроль сформированности компетенций осуществляется с помощью текущего контроля успеваемости и промежуточной аттестации.

Текущий контроль успеваемости и промежуточная аттестация проводятся в соответствии с Положением о проведении текущего контроля успеваемости и промежуточной аттестации студентов Автономной некоммерческой организации среднего профессионального образования «Северо-Кавказский медицинский колледж»

В результате освоения учебной дисциплины обучающийся должен **уметь**:

- ориентироваться в топографии и функциях органов и систем;

В результате освоения дисциплины обучающийся должен **знать**:

- основные закономерности развития и жизнедеятельности организма;
- строение тканей, органов и систем, их функции.

Умения и знания направлены на формирование **общих и профессиональных компетенций**:

ОК 9. Ориентироваться в условиях частой смены технологий в профессиональной деятельности.

ОК 10. Бережно относиться к историческому наследию и культурным традициям народа, уважать социальные, культурные и религиозные различия.

ОК 11. Быть готовым брать на себя нравственные обязательства по отношению к природе, обществу и человеку.

ОК 12. Вести здоровый образ жизни, заниматься физической культурой и спортом для укрепления здоровья, достижения жизненных и профессиональных целей.

Профессиональные компетенции, определенные ФГОС СПО:

ПК 1.6. Соблюдать правила санитарно-гигиенического режима, охраны труда, техники безопасности и противопожарной безопасности.

ПК 1.7. Оказывать первую медицинскую помощь.

ПК 2.4. Соблюдать правила санитарно-гигиенического режима, охраны труда, техники безопасности и противопожарной безопасности

**Виды контроля и аттестации, формы оценочных средств
по учебной дисциплине «Анатомия и физиология человека»**

№ п/п	Темы занятий	Виды контроля и аттестации	Формируемые ОК и ПК (или ее части)	Проверяемые У, З	Уровень освоения	Оценочные средства
						вид
1	Раздел 1 Анатомия и физиология – науки, изучающие структуры и функции человека. Учение о тканях	ТК	ОК9–12 ПК 1.6, 1.7, 2.4	У.1 3.1-2	2	Комплект тестовых заданий. Вопросы для фронтального опроса. Перечень тем для презентаций.
2	Раздел 2. Опорно-двигательный аппарат	ТК	ОК9–12 ПК 1.6, 1.7, 2.4	У.1 3.1-2	2	Комплект тестовых заданий. Вопросы для устного обсуждения. Вопросы для дискуссии. Вопросы для фронтального опроса.
3	Раздел 3. Нервная система	ТК	ОК9–12 ПК 1.6, 1.7, 2.4	У.1 3.1-2	2	Комплект тестовых заданий. Вопросы для фронтального опроса. Задания для составления кроссворда.

4	Раздел 4 Внутренняя среда организма. Кровь.	ТК	ОК9–12 ПК 1.6, 1.7, 2.4	У.1 3.1-2	2	Комплект тестовых заданий. Выберите один правильный ответ. Установите соответствие. Дополните ответы.
5	Раздел 5 Эндокринная система	ТК	ОК9–12 ПК 1.6, 1.7, 2.4	У.1 3.1-2	2	Комплект тестовых заданий. Перечень тем для презентаций. Задания для составления кроссворда.
6	Раздел 6. Анализаторы	ТК	ОК9–12 ПК 1.6, 1.7, 2.4	У.1 3.1-2	2	Комплект тестовых заданий. Вопросы для фронтального опроса. Перечень тем для презентаций.
7	Раздел 7. Анатомо-физиологические особенности крово- и лимфообращения	ТК	ОК9–12 ПК 1.6, 1.7, 2.4	У.1 3.1-2	2	Комплект тестовых заданий. Вопросы для фронтального опроса. Перечень тем для презентаций.

8	Раздел 8. Дыхательная система	ТК	ОК9–12 ПК 1.6, 1.7, 2.4	У.1 3.1-2	2	Комплект тестовых заданий. Вопросы для фронтального опроса. Перечень тем для презентаций.
9	Раздел 9. Пищеварительная система.	ТК	ОК9–12 ПК 1.6, 1.7, 2.4	У.1 3.1-2	2	Комплект тестовых заданий. Комплект тестовых заданий 2 варианта Перечень тем для презентаций.
10	Раздел 10 Анатомо-физиологические основы органов выделения и репродукции.	ТК	ОК9–12 ПК 1.6, 1.7, 2.4	У.1 3.1-2	2	Комплект тестовых заданий. Вопросы для фронтального опроса. Перечень тем для презентаций.

2.ОЦЕНКА ОСВОЕНИЯ ДИСЦИПЛИНЫ

Раздел 1 Анатомия и физиология – науки, изучающие структуры и функ-ции человека. Учение о тканях

Задание №1. Выполните тестовые задания. Выберите правильный ответ.

1.Анатомия – это наука о:

- а. строение организма человека
- б. функции органов
- в. движениях организма человека
- г. функции и строении органов человека

2. Физиология – это наука о:

- а. функции организма человека
- б. болезни человека
- в. причинах и условиях развития патологии внутренних органов
- г. движение органов человека

3.Хрящевая ткань относится к

- : а. соединительной ткани б.
эпителиальной ткани в.
мышечной ткани г. нервной ткани

4. Серое вещество - это скопление:

- а. нервных клеток б. нервных волокон
- в. нервных узлов г. все ответы верны

5.Функция - это:

- а. движение б. работа
- в. структура г. система

6. Для инъекций используют сосуды: а. вены б. артерии

- в. капилляры
- г. лимфатические сосуды
- д. ничего из перечисленного

7.Учение о тканях:

- а. цитология б. гистология
- в. эмбриология г. физиология

8.Экстирпация - это:

- а. перерезка нервных проводников
- б. пересадка органов
- в. удаление органов
- г. регистрация биотоков

9. Основоположник топографической анатомии:

- а. Пирогов Н.И.
- б. Воробьев В.П.
- в. Тонков В.Н.
- г. Зернов Д.Н.

10. В делении клетки принимает участие:

- а. митохондрия
- б. комплекс Гольджи
- в. цитоцентр
- г. лизосома

Эталоны ответов

1-а, 2-а, 3-а, 4-а, 5-б, 6-а, 7-б, 8-в, 9-а, 10-в.

Задание №2: Фронтальный опрос

1. Человеческий организм как единое целое.
2. Анатомия и физиология. Определение.
3. Методы исследования в анатомии (на трупном материале и живом человеке).
4. Основные методы исследования в физиологии.
5. Части тела человека, оси и плоскости.
6. Основные анатомические и физиологические термины.
7. Краткий исторический очерк развития анатомии и физиологии.
8. Конституция. Типы телосложения человека.
9. Ткань. Определение. Строение, функции.
10. Нервная ткань. Строение, функции.
11. Эпителиальная ткань. Классификация, строение, функция.
12. Мышечная ткань. Функция. Строение. Классификация.
13. Соединительная ткань. Функция. Строение. Классификация.
14. Костная ткань. Строение, функции.
15. Хрящевая ткань. Виды. Строение, функции.
16. Гистология. Клетка. Строение, функции.
17. Деление клетки.

Задание №3. Подготовить сообщение – презентацию на одну из тем:

1. Конституциональные типы по Черноротицкому.
2. Краткий исторический очерк в развитии анатомии и физиологии.
3. Строение и деление клетки.
4. Ткани. Строение. Виды.

Раздел 2. Опорно-двигательный аппарат

Задание №1: Выполните тестовые задания. Выберите правильный ответ:

1. Сколько костей входит в позвоночный столб:

а. 25 б. 23 в. 33-34

2. Как называются кости, образующие полости и пояса верхних и нижних конечностей:

а. трубчатые

б. плоские

в. воздухоносные

3. К какому возрасту наступает полное окостенение:

а. 10-14 годам

б. 20-25 годам

в. 28-30 годам

4. К какой группе относятся соединения позвонков:

а. малоподвижные

б. неподвижные в.

подвижные

5. Как называется кость, внутри которой располагаются органы слуха и равновесия:

а. височная

б. затылочная

в. клиновидная

6. Как называется соединение костей при помощи хряща:

а. синхондроз

б. синостоз

в. синдесмоз

7. К каким суставам относятся эллипсоидные и седловидные суставы:

а. двухосным

б. трехосным

в. одноосным

8. Какая кость состоит из двух костных пластинок, расположенных под прямым углом:

а. скуловая

б. носовая

в. небная

9. Какая самая крупная сесамовидная кость нижней конечности, имеющая округлую форму выпуклую спереди, а сзади имеет суставную поверхность:

а. надколенник

б. бедренная кость

в. большеберцовая

10. Как называется самый большой и сложный сустав нижней конечности, по форме относящийся к мыщелковым:

а. суставная капсула

б. тазобедренный сустав

в. коленный сустав

Эталоны ответов 1-в,2-а,3-б,4-а,5-а,6-а,7-а,8-в,9-а,10-в.

Задание №2 Устный опрос:

- 1.Значение скелета человека.
- 2.Функции опорно-двигательной системы.
- 3.Строение костной ткани. Клетки.
- 4.Отделы скелета человека - их строение, функции.
- 5.Строение костей — губчатое и компактное вещество.
- 6.Перечислить соединения костей.
- 7.Трубчатые кости, их значение
- 8.Хрящевая ткань - виды, значение
- 9.Соединения при помощи суставов. Строение сустава.
- 10.Особенности строения костей конечностей.
- 11.Осевой и добавочный скелет.

Задание №3 Опрос – дискуссия : Подумаем вместе.

- 1.Что такое надкостница, для чего она нужна?
- 2.Первая помощь при переломах, ушибах, вывихах, растяжениях скелета
3. За счет чего растет в длину и в толщину? 4.Что такое копчик?
- 5.Назовите самую длинную кость человека?
- 6.В каком обмене участвует костная система?
- 7.Где находится орган кроветворения в костной системе?
- 8.Сколько позвонков в шейном отделе у жирафа?

Задание №4 Выполните тестовые задания. Выберите правильный ответ:

1.Подвижная кость черепа:

- а. скуловая кость б. небная кость в. верхняя челюсть г. нижняя челюсть

2.Количество костей

черепа: а. 20 б. 23 в. 25 г. 19

3.Кости черепа соединены между

собой: а. швы б. связки в. хрящи

г. перепонки

4.Две пары рогов находятся в

кости: а. скуловая б. слёзная

в. подъязычная

г. решетчатая

5. Кость, принимающая участие в образовании стенок носовой полости и глазниц:

- а. затылочная
- б. клиновидная
- в. скуловая г.
- решетчатая

6. Самая сложная кость из костей

череп: а. височная б. носовая в. лобная г.
верхняя

7. В этой кости находится большое

отверстие: а. теменная б. затылочная в. лобная
г. носовая

8. Эта кость состоит из тела и четырех

отростков: а. нижняя б. верхняя

в. альвеолярная

г. скуловая

9. На бабочку похожа кость черепа:

- а. затылочная б. височная в.
- клиновидная г. теменная

10. Напоминает по форме лемех плуга

кость: а. решетчатая б. сошник в. слёзная г.
носовая

11. Пазуха (синус) находится с

кости: а. верхняя челюсть б. нижняя
челюсть в. теменная

г. нижняя носовая раковина

12. Эта кость своими размерами обуславливает ширину и форму лица:

- а. затылочная б. скуловая в. лобная г. нёбная

Эталонные ответы 1-г, 2-б, 3-а, 4-в, 5-г, 6-а, 7-б, 8-б, 9-в, 10-б, 11-а, 12-б.

Задание №5 Фронтальный опрос:

1. Анатомическое строение костей черепа.

2. Мозговой отдел черепа. Строение.
3. Лицевой отдел черепа. Строение.
4. Роднички. Передний и боковые.
5. Пазухи. Местоположение. Значение.
6. Швы черепа.
7. Возрастные и половые особенности черепа.
8. Строение полости рта.
9. Строение полости носа.

Задание № 6 Вопросы для устного обсуждения

1. Мышца как орган. Виды.
2. Мышечная система. Строение. Сухожилие.
3. Вспомогательный аппарат мышц. Свойства.
4. Классификация. Формы мышц.
5. Строение и состав мышцы.
6. Мышцы и фасции головы и шеи.
7. Мышцы и фасции туловища.
8. Мышцы верхней и нижней конечностей.
9. Физиология мышц. Одиночное мышечное сокращение. Тетанус. Тонус. Контрактура.
10. Мышечное утомление.

Задание 7 Вопросы для дискуссии: Подумаем вместе.

1. Что значит - закон средней нагрузки?
2. Что такое апоневроз?
3. Что такое синергисты и антогонисты?
4. Где располагаются синовиальные влагалища, что они собой представляют?
5. Сколько колебаний совершает диафрагма за 1 минуту и как перемещается? Функции диафрагмы.
6. От чего зависит работа мышц, специфика их работы?
7. Чем измеряется работа мышц?
8. От чего зависит сила мышц?
9. Что называется физическим утомлением?
10. Что является источником энергии мышц?
11. Почему для работы мышц необходим кровоток?
12. Назовите самые активные мышцы у человека.
13. Самая большая мышца у человека.
14. Самая длинная мышца у человека.
15. Самая тяжелая мышца у человека.
16. Возможна ли регенерация мышечной ткани?

Раздел 3. Нервная система

Задание № 1: Тестовый контроль:

1. К центральной нервной системе относятся:

- а. головной и спинной мозг б. черепно-мозговые нервы

- в. спинномозговые нервы
- г. сплетения

2. Основная функция мозжечка:

- а. координация движений
- б. зрительная в. вкусовая

- г. чувствительная

3. Серое вещество - это скопление:

- а. нервных клеток
 - б. нервных волокон
 - в. нервных узлов г.
- все ответы верны

4. Сильный, неуравновешенный, подвижный тип нервной системы по И.П. Павлову соответствует по Гиппократу:

- а. сангвинику
- б. флегматику
- в. меланхолику
- г. холерику

5. Хорошо запоминаются сновидения, возникающие в фазу засыпания:

- а. быстрого сна
- б. умеренно-глубокого сна
- в. медленного сна

6. Клетки спутники нервных клеток:

- а. миоциты
- б. нейрциты
- в. нейроглии
- г. нейроны

7. К конечному мозгу относятся:

- а. полушария
- б. мост
- в. мозжечок
- г. спинной мозг

8. Что по Павлову лежит в основе ВНД:

- а. условные рефлексы и сложные безусловные рефлексы
- б. безусловные рефлексы
- в. сложные безусловные рефлексы

9. Тип: живой, подвижный, веселый, уравновешенный:

- а. сангвиник
- б. меланхолик
- в. флегматик

10. Период жизни, в котором отсутствуют условные рефлексы:

- а. новорожденный
- б. старческий
- в. юношеский

11. Структура мозга, регулирующая стадию сна и бодрствования:

- а. таламус, гипоталамус
- б. мозжечок
- в. спинной мозг

12. Летаргический сон:

- а. 5 лет
- б. 10 лет
- в. неограниченное время

13. Какие рефлексы вырабатывает ЦНС:

- а. безусловные
- б. условные

14. Классическое подопытное животное Павлова:

- а. кошка
- б. собака
- в. курица

15. При какой фазе сна появляется быстрая активность мозга:

- а. быстрый
- б. медленный

16. Главное отличие ВНД человека:

- а. письменность б. речь в. мышление и речь

17. Важный феномен ВНД:

- а. сон
- б. эмоции
- в. память
- г. все перечисленное

Эталоны ответов на тестовые задания 1-а, 2-а, 3-а, 4-а, 5-а, 6-в, 7-а, 8-а, 9-а, 10-а, 11-а, 12-в, 13-б, 14-б, 15-а, 16-в, 17-в.

Задание № 2: Фронтальный опрос.

1. Общая характеристика центральной нервной системы.
2. Анатомо-физиологические особенности спинного мозга.
3. Анатомо-физиологические особенности головного мозга.
4. Нервная система. Классификация, виды нейронов, нервных волокон, строение и виды нервов.
5. Рефлекторная дуга. Синапс.
6. Оболочки головного мозга. Желудочки.
7. Доли. Извилины.
8. Нервная ткань. Строение.
9. Проводящие пути головного и спинного мозга.

Задание № 3. Подготовить сообщение – презентацию на одну из тем:

1. Анатомо-физиологические особенности спинного мозга.
2. Анатомо-физиологические особенности головного мозга.

Задание № 4. Устный опрос.

1. Анатомо-физиологические особенности периферической нервной системы.

- 2.Черепно-мозговые нервы. Название. Местоположение. Значение. Повре-ждение.
- 3.Спинно - мозговые нервы. Строение. Значение.
- 4.Анатомо-физиологические особенности вегетативной нервной системы.
- 5.Симпатическая нервная система
- 6.Парасимпатическая нервная система
- 7.Особенности функций вегетативной нервной системы.

Задание № 5. Подготовить сообщение – презентацию на одну из тем:

1. Черепно-мозговые нервы. Название. Местоположение. Значение. Повре-ждение.

2. Периферическая нервная система.

Задание №6 Выберите правильный ответ:

1. Материальная снова ВНД:

а. кора больших полушарий б.

извилины в. правое

полушарие

2. Условный рефлекс:

а. врожденный б.

приобретенный

3. Главное отличие ВНД человека:

а. мышление

б. речь

в) письменность

4. Эмоции:

а. психологическая реакция человека на раздражители

б. процесс деятельности коры больших полушарий

5. Условное торможение:

а. врожденное б.

приобретенное

6. Память:

а. способность к запоминанию

б. способность запоминать и в последующем воспроизводить

7. Долговременная

память: а. 1 год б. 5 лет

в. от нескольких минут до многих лет

8. Время продолжительности медленного сна:

а. 2-4 часа б. 20-30 минут в. 1,5-2 часа

9. Наиболее важные составные ВНД:

а. сон, эмоции, память

б. сон, рефлекс, эмоции

в. сон, память, рефлекс

10. Время продолжительности быстрого сна:

- а. 15-20 мину б. 20-30 минут в. 10-15 минут

Эталоны ответов на тестовые задания по теме: 1-а, 2-б, 3-б, 4-а, 5-б, 6-б, 7-в, 8-в, 9-в, 10-в.

Задание № 7. Фронтальный опрос.

1. Понятие о высшей нервной деятельности.
2. Ученые, занимавшиеся высшей нервной деятельностью.
3. Условный и безусловный рефлекс.
5. 1 и 2 сигнальные системы.
6. Сон. Фазы сна. Причины пробуждения.
7. Торможение. Виды торможения.
8. Память. Мотивация.
9. Эмоции. Виды. Речь. Мышление. Значение.
10. Типы и характер высшей нервной деятельности.

Задание № 8. Подготовить сообщение – презентацию на одну из тем:

1. Сон. Фазы сна.

2. Типы и характер высшей нервной деятельности.

Раздел 4. Внутренняя среда организма. Кровь.

Задание №1: Тестовый контроль:

1. Количество крови у человека составляет:

- а. 3-4л.
б. 120-160л.
в. 4,5-5,5л.
г. 2-3л.

2. Гемоглобин, соединяясь с углекислым газом называется:

- а. карбоксигемоглобин
б. метоксигемоглобин
в. карбогемоглобин
г. оксигемоглобин

3. Функцией тромбоцитов является:

- а. дыхательная
б. свёртывающая
в. выделительная
г. регулярная

4. Функцией эритроцитов является:

- а. дыхательная
б. свертывающая
в. выделительная
г. регуляторная

5. Концентрация NaCl в изотоническом растворе составляет:

- а. 10%

б. 0,9%

в. 0,5%

г. ,25%

6. Концентрация NaCl в гипотоническом растворе:

а. 10%

б. 0,9%

в. 0,25%

г. 7,0%

7. Концентрация NaCl в гипертоническом растворе:

а. 10%

б. 0,9%

в. 0,5%

г. 0,25%

8. Агглютиногены I группы крови:

а. В

б. Нет

в. А, В

г. А

9. Сдвиг реакции крови в кислую сторону называется:

а. ацидозом б.

гемостазом в.

алкалозом г.

пиноцитозом

10. Агглютиногены содержатся в:

а. тромбоцитах

б. плазме в.

эритроцитах г.

сыворотке

11. Резус-принадлежность крови обуславливают:

а. эритроциты

б. лейкоциты

в. плазма г.

тромбоциты

12. Гематокрит-это отношение объема форменных элементов к объему:

а. плазмы

б. сыворотки

в. лейкоцитов

г. тромбоцитов

13. При укусе змей гемолиз:

а. осмотический

б. биологический

в. механический

г. химический

14. Лимфоциты T- супрессоры необходимы для:

- а. понижают иммунный ответ
- б. уничтожают чужеродные клетки
- в. сохраняют информацию об чужеродных агентах
- г. превращают В- лимфоциты в плазматические клетки

15. Осмотическое давление крови в норме составляет:

- а. 8,6 атм.
- б. 7,6 атм.
- в. 4,5-5,5 атм.
- г. 5-6 атм.

Эталонные ответы на тестовые задания по теме: Внутренняя среда организма человека. Кровь.

1-в, 2-в, 3-б, 4-а, 5-б, 6-в, 7-а, 8-в, 9-а, 10-в, 11-в, 12-а, 13-б, 14-а, 15-б.

Задание № 2..Подготовить сообщение – презентацию на одну из тем:

1.Группа крови. Резус фактор. Определение.

2.Состав крови. Лейкоцитарная формула.

Раздел 5 Эндокринная система

Задание№1.Выполните тестовые задания:

1. К эндокринной системе относятся

органы: а. вилочковая железа б. почки в. печень

г. паращитовидные железы

д. толстый кишечник

2. Железы внутренней секреции:

а. не имеют водных протоков

б. имеют водные протоки

3. Гипофиз:

а. железа внешней секреции

б. железа внутренней секреции

в. расположен в крылонебной ямке

г. расположен в ямке турецкого седла

4. Аденогипофиз продуцирует

гормоны: а. тиреотропный б.

соматотропный в. окситоцин г.

интермедин

5. Железа внутренней секреции, являющаяся центром иммунной си-стемы:

а. поджелудочная

б. гипофиз в.

щитовидная г.

вилочковая д.

эпифиз

6. Гормоны, регулирующие уровень глюкозы в крови:

- а. тимозины б. глюкагон в. интермедин г. инсулин

7. Эндокринные железы, деятельность которых регулируется гипофизом:

- а. паращитовидные железы
б. половые железы в.
надпочечники г.
вилочковая железа
д. поджелудочная железа

8. При гиперфункции этой железы возникает заболевание, характерным симптомом которого являются приступы судорог:

- а. щитовидная железа б. гипофиз в.
тимус
г. поджелудочная железа
д. паращитовидные железы

9. Базедова болезнь развивается при:

- а. гиперфункции щитовидной железы
б. гиперфункции гипофиза
в. гиперфункции поджелудочной железы

10. Гормоны щитовидной железы:

- а. паратгормон
б. тироксин
в. инсулин
г. трийодтиронин
д. тиреокальцитонин

11. Паратгормон:

- а. стимулирует поступление кальция в кости
б. снижает уровень кальция в крови
в. стимулирует выход кальция из костей
г. регулирует обмен кальция и фосфора в крови

12. Адреналин:

- а. повышает частоту и силу сердечных сокращений
б. вызывает сужение сосудов
в. тормозит движения пищеварительного тракта
д. все ответы верны

Задание №2. Установите соответствие:

1. Гормоны гипофиза
2. Гормоны коркового слоя надпочечников

- а) альдостерон
б) тиреотропный
в) кортикостерон
г) гонадотропный

- д) адренкортикотропный
- е) андрогены
- ж) эстрогены

Задание №3. Дополните:

1. Железа, имеющая правую и левую доли, соединенных перешейком и располагаются в переднем отделе шеи.....
2. Гиперфункция соматотропного гормона в детском возрасте приводит к.....
3. Биологически активные вещества способные в малых количествах давать значительный физиологический эффект.....
4. Гипофиз является..... железой
5. Масса обоих надпочечников равна.....

Эталоны ответов на тестовые задания по теме:

Задание №1. Протест: 1-а,г; 2-а; 3-б,г; 4-а,б; 5-г; 6-б,г; 7-б,в; 8-д; 9-а; 10-б,г,д; 11-г; 12-д

Задание №2. Установите соответствие: 1.б,г,д; 2.а,в,е,ж

Задание №3. Дополните: 1. щитовидная железа, 2. карликовости, 3. гормоны, 4. главной, 5. 15г.

Раздел 6. Анализаторы

Задание №1. Выполните тестовые задания:

1. Какие отделы относятся к наружному уху?

- а. ушная раковина, наружный слуховой проход
- б. наружный слуховой проход, внутренний слуховой проход
- в. барабанная полость, костный лабиринт

2. Ушная раковина образована:

- а. эластическим хрящом б.
- волокнистым хрящом в.
- гиалиновым хрящом
- г. плотной оформленной волокнистой тканью

3. Железы наружного слухового прохода вырабатывают секрет: а. слизь б. слюну в. сок г. серу

4. Наружное ухо от барабанной полости

- отделяет:** а. барабанная перепонка б. овальное окно
в. круглое окно

- г. хрящевая пластинка

5. Вестибулярный аппарат представлен:

- а. улиткой б. полукружными каналами и преддверием
- в. барабанной полостью

г. слуховыми косточками

6. Внутренняя оболочка глазного яблока:

а. склера

б. радужка

в. сетчатка

г. сосудистая

7. Фиброзная оболочка глаза:

а. роговица

б. радужка

в. склера

г. сетчатка

8. Слепое пятно сетчатки:

а. диск зрительного нерва

б. место сосредоточения палочек

в. место сосредоточения колбочек

г. центральная ямка

9. Хрусталик прикрепляется к ресничному телу с помощью:

а. связок

б. сустава

в. хряща

г. фиброзного листка

10. Внутренняя поверхность века называется:

а. роговица

б. склера

в. конъюнктивы

г. интима

11. При дальнозоркости изображение фокусируется:

а. перед сетчаткой

б. позади сетчатки

в. на сетчатке г.

перед радужкой

12. Коровый отдел зрительного анализатора находится в доле:

а. лобной

б. височной в.

теменной г.

затылочной

13. Выступ ушной раковины:

а. козелок

б. противокозелок

в. завиток г.

противозавиток

Эталонные ответы на тестовые задания по теме: Анатомия и физиология органов чувств.

1-а, 2-а, 3-г, 4-а, 5-б, 6-в, 7-в, 8-а, 9-а, 10-в, 11-б, 12-г, 13-а.

Задание № 2. Подготовить сообщение – презентацию на одну из тем:

1. Анатомо-физиологические особенности строения глаза.

2. Анатомо-физиологические особенности строения уха.

Задание № 3. Составить кроссворд на тему: Анализаторы. Виды.

Задание 4. Выполните тестовые задания:

1. Слой собственно кожи, определяющий рисунок кожи:

- а. роговый
- б. ростковый
- в. сетчатый
- г. сосочковый

2. Что из перечисленного является одним из слоев кожи:

а. эпидермис б. кора в. кутикула

г. фиброзная капсула

3. Эпидермис образован эпителием:

- а. многослойным плоским неороговевающим б. однослойным плоским
- в. многослойным плоским ороговевающим г. реснитчатым

4. Что из перечисленного является элементом строения волоса: а. стержень б. головка в. основание г. капсула

5. Волос является производным:

а. кожи б. дермы

в. подкожно жировой клетчатки г. меланоцитов

6. Выделяют..... вида волос:

а. 5 б. 2 в. 3 г. 4

7. Простые трубчатые железы:

а. потовые б. сальные в. молочные

8. Площадь кожи:

а. 5м² б. 1,5м² в. 2м² г. 4м²

9. Дерма делится на слои:

- а. роговый и подкожный б.
- ростковый и роговый в.
- сетчатый и ростковый г.
- сосочковый и сетчатый

10. Клетки, синтезирующие

- меланин:** а. лейкоциты б. тромбоциты
в. меланоциты

Эталонные ответы на тестовые задания по теме: Анатомия и физиология кожи и её производных: -1-г, 2-а, 3-в, 4-а, 5-а, 6-в, 7-а, 8-б, 9-г, 10-в.

Задание №5: Фронтальный опрос.

1. Кожа, топография, строение.
2. Эпидермис. Слои.
3. Дерма. Собственно кожа. Слои.
4. Подкожно жировая клетчатка. Строение.
5. Производные кожи. Волосы, ногти, железы.
6. Волосы. Виды. Строение.
7. Ногти. Строение.
8. Железы. Виды. Строение.

Задание №6. Подготовить сообщение – презентацию на одну из тем:

1. **Анатомо-физиологические особенности строения кожи.**
2. **Производные кожи. Железы.**

Задание №7. Составить кроссворд на тему: Строение кожи.

**Раздел 7. Анатомо-физиологические особенности
крово- и лимфообращения**

Задание №1 Выберите правильный ответ:

1. Средний слой стенки сердца называется:

- а. эндокард б. миокард в. перикард г. эпикард

2. Внутренний слой стенки сердца

- называется:** а. эндокард б. миокард в. перикард
г. эпикард

3. Наружный слой стенки сердца называется:

- а. эндокард б. миокард в. перикард г. эпикард

4. Количество камер сердца:

- а. 2
- б. 3
- в. 1
- г. 4

5. От дуги аорты отходят:

- а. плечеголовной ствол б.
- левая подключичная артерия в.
- общая сонная артерия г. все перечисленное
- д. ничего из перечисленного

6. Для инъекций используют сосуды: а. вены б. артерии

- в. капилляры
- г. лимфатические сосуды
- д. ничего из перечисленного

7.ЭКГ - это:

- а. запись тонов сердца б.
- запись изменения АД
- в. запись изменения электрической активности работающего сердца
- г. смены фаз систолы и диастолы

8.Большой круг кровообращения начинается

- из:** а. левого желудочка б. правого желудочка в.
- левого предсердия г. правого предсердия

9. Клапаны сердца:

- а. препятствуют обратному току крови
- б. способствуют движению крови во всех направлениях
- в. регулируют давление крови в камерах сердца и сосудов

10.Между предсердиями и желудочками находятся клапаны

- :** а. карманоподобные б. полулунные в. створчатые г. хордовые

Эталоны ответов на тестовые задания по теме: Анатомия и физиология сердца. Сосуды малого и большого круга кровообращения:-1-б,2-а,3-г,4-г,5-д,6-а,7-в,8-а,9-а,10-в.

Задание№2:Фронтальный опрос.

- 1.Сердечно - сосудистая система. Определение. Состав.
- 2.Сосуды. Виды. Кровотечение.
- 2.Сосуды малого круга кровообращения. Значение. 4.Сосуды большого круга кровообращения. Значение.
- 5.Венечный круг кровообращения. Значение.

6.Анатомо-физиологические особенности сердца. Оболочки. Камеры. Клапаны.

7.Сердечный цикл. Движение крови по сосудам.

8.Внешние проявления работы системы кровообращения. Тоны. Шумы.

9. Определение : АД. Пульс. Верхушечный толчок.

Задание № 3..Подготовить сообщение – презентацию на одну из тем:

1.Сосуды. Виды. Кровотечение.

2.Круги кровообращения.

3.Строение сердца. Слои.

Задание 4. Вопросы для устного обсуждения:

1.Иммунная система. Иммунитет.

2.Селезенка. Строение.

3. Вилочковая железа. Значение.

4.Лимфа. Состав. Значение.

5.Лимфатическая система. Значение.

6.Лимфатические сосуды. Строение.

7.Лимфатические узлы отдельных областей.

Задание №5 Выберите правильный ответ:

1.Железа внутренней секреции, являющаяся центром иммунной системы:

а. поджелудочная

б. гипофиз в.

щитовидная г.

вилочковая д.

эпифиз

2.Селезенка расположена на уровне 9-11 ребер :

. а. в брюшной полости, в левом подреберье

б. в брюшной полости, в правом подреберье

в. в грудной полости, в правом подреберье

3.Висцеральная часть селезенки прилежит к внутренним органам:

а. хвосту поджелудочной железы б. левой почке в. желудку

г. все ответы верны

д. все ответы не верны

4.Лимфоидные.....розовато-серые, овальные, бобовидные до 1- 20 мл:

а. узлы б. сосуды в. ткани г. протоки

5.В сутки у человека образуется количество лимфы:

а. 1л.

б. 1,5л.

в. 2л.

г. 2,5л.

6. Лимфа жидкость:

- а. бесцветная
- б. красная
- в. желтовато- соломенная
- г. кремовая

7. Антигены это:

- а. микробы
- б. вирусы
- в. отмершие ткани
- г. все ответы верны

8. Количество лимфоцитов в крови человека:

- а. 1г.
- б. 5г.
- в. 3г.
- г. 6г.

9. Сохраняют информацию об инородных агентах :

- а. т- меммори
- б. т - киллеры
- в. т - хелперы
- г. т- супрессоры

10. В - лимфоциты и плазмоциты вырабатывают:

- а. иммуноглобулины
- б. антигены
- в. лизоцимы

Эталоны ответов по теме:

1-г, 2-а, 3-г, 4-а, 5-б, 6-в, 7-г, 8-в, 9-а, 10-а.

Задание № 6. Подготовить сообщение – презентацию на одну из тем:

1. Иммуитет. Виды.

2. Лимфатическая система. Строение.

Раздел 8. Дыхательная система

Задание №1: Фронтальный опрос.

1. Органы дыхания, общий план строения.
2. Особенности строение стенки дыхательных путей. Носоглотка.
3. Полость носа, топография, строение.
4. Гортань, топография, строение.
5. Трахея, топография, строение.
6. Бронхи, бронхиальное дерево, строение, функция.
7. Лёгкие, топография, строение.
6. Плевра, висцеральные и париетальные листки. Полость плевры. Синусы плевры.
7. Проекция границ плевры и легких на поверхности тела.

8. Дыхание в особых условиях.

9. Искусственное дыхание.

Задание №2: Тестовый контроль.

1. Главная дыхательная мышца:

- а. диафрагма
- б. мимическая
- в. трапецевидная
- г. трехглавая

2. Начало дыхательного пути:

- а. трахея
- б. полость носа
- в. гортань
- г. легкие

3. В дыхательных путях находится:

- а. хрящевой остов
- б. костный остов
- в. фиброзный остов

4. Хоаны находятся в:

- а. трахея
- б. полость носа
- в. гортань
- г. легкие

5. Гортань состоит из хрящей:

- а. щитовидный
- б. перстневидный
- в. черпаловидные
- г. рожковидные
- д. клиновидные
- е. все ответы верны

6. К органам дыхания относится:

- а. пищевод
- б. аорта
- в. трахея
- г. кишечник

7. Дыхательное горло:

- а. трахея б. полость
носа в. гортань г.
легкие

8. Область, находящаяся между

легкими: а. диафрагма б. средостение в.
бульбарная г. суставная

10. Конец дыхательной системы :

- а. трахея
- б. полость носа
- в. гортань
- г. легкие

Эталонные ответы по теме: Анатомия органов дыхания и физиология дыхания.- 1-а, 2-б,

3-а, 4-б, 5-е, 6-в, 7-а, 8-б, 9-б, 10-г.

Задание № 3..Подготовить сообщение – презентацию на одну из тем:

1. Строение органов дыхания.

2. Физиология органов дыхания.

Раздел 9. Пищеварительная система

Задание №1.Выполните тестовые задания. Выберите правильный ответ.

1. В пищеводе различают отделы:

- а. брюшной
- б. шейный
- в. грудной
- г. все перечисленное
- д. ничего из перечисленного

2. В пищеводе различают анатомических сужений:

- а. 1
- б. 2
- в. 3
- г. 4

3. Сфинктер на границе желудка и 12-типерстной кишки называется:

- а. илеоцекальный б. Одди в. анус

г. привратник

4. Главные клетки слизистой желудка

вырабатывают: а. слизь б. ферменты (пепсиноген, гастрин, химозин)

- в. гормоны
- г. соляную кислоту
- д. желчь

5. Обкладочные клетки желудка

вырабатывают: а. слизь б. соляную кислоту

- в. гидрокарбонаты
- г. желчь д. ферменты

б. Добавочные клетки слизистой желудка вырабатывают:

- а. слизь
- б. ферменты
- в. соляную кислоту
- г. гидрокарбонаты

7. От момента поступления пищи в желудок до появления первых признаков насыщения проходит:

- а. 5 мин.
- б. 20 мин.
- в. 1 час
- г. 2,5 часа
- д. 3 мин.

8. Самая крупная слюнная железа:

- а. глоточная
- б. поднижнечелюстная
- в. подъязычная г.
- околоушная

9. Верхняя граница собственно полости рта :

- а. зев
- б. твердое и мягкое небо
- в. язык г. альвеолярный отросток

10. Мягкое небо образовано:

- а. деснами
- б. складкой слизистой оболочки
- в. небными дужками
- г. альвеолярными отростками верхней челюсти

11. Зев - это отверстие, ведущее в:

- а. глотку
- б. пищевод
- в. гортань
- г. носовую полость

12. Эмаль имеет наибольшую толщину в области:

- а. экватора зуба
- б. пришеечной
- в. бугров и режущего края
- г. контактной поверхности

13. Основное структурное образование эмали – эмалевые:

- а. пластинки
- б. веретена
- в. призмы г.
- клетки

14. Выводной проток околоушной слюнной железы расположен в проекции моляров:

- а. вторых верхних

- б. первых верхних
- в. вторых нижних
- г. первых нижних

Эталоны ответов по теме: Анатомия органов пищеварения и физиология

пищеварения . -1-з,2-в,3-з,4-б,5-б,6-а,7-б,8-в,9-б,10-б,11-а,12-в,13-в,14-а.

Задание №2: Фронтальный опрос.

- 1.Анатомо-физиологические особенности печени.
- 2.Строение зубов, их функции. Зубная формула.
- 3.Физиология пищеварения в полости рта. Ротоглотка. Пищевод.
- 4.Строение желудочно-кишечного тракта. Соки. Желчевыделение. Желчный пузырь.
- 5.Анатомо-физиологические особенности толстого кишечника. Физиология пищеварения в толстом кишечнике.
- 6.Анатомия и физиология поджелудочной железы.
- 7.Строение желудка. Процесс пищеварения в желудке.
- 8.Строение полости рта. Отделы.
- 9.Анатомо-физиологические особенности тонкого кишечника. Пищеварение в тонком кишечнике.

Задание № 3..Подготовить сообщение – презентацию на одну из тем:

- 1.Строение органов пищеварения.**
- 2.Процесс пищеварения в желудочно – кишечном тракте.**

Задание №4. .Выполните тестовые задания. Соотнесите с вопросом ответ:

- 1. Наиболее легким источником энергии для организма являются:**
а. глюкоза б. белки в. жиры

г. клетчатка

2. Скопление лимфоидной ткани в носоглотке образует:

- а. лимфоузлы
- б. сплетения
- в. миндалины
- г. железы

3.Трещины в углах рта появляются при нехватке витамина:

- а.В1
- б.В6
- в. В12
- г.В2

4.Название витамины В1:

- а. тиамин
- б. рибофлавин
- в. никотиновая кислота
- г. пиридоксин

5. При нехватки витамина Д развивается:

- а. болезнь Бери-бори
- б. мраморная болезнь
- в. рахит
- г. сахарный диабет

6. Ассимиляция:

- а. расщепление
- б. распад веществ
- в. болезнь
- г. восстановление

7. Диссимиляция:

- а. синтез
- б. созидание
- в. болезнь
- г. восстановление

8. Обмен веществ это:

- а. ассимиляция
- б. ассимиляция и диссимиляция
- в. диссимиляция
- г. восстановление

9. Общий обмен:

- а. основной обмен
- б. рабочая прибавка
- в. обмен энергии
- г. основной обмен и рабочая прибавка

10. Факторы повышающие расход энергии:

- а. прием пищи
- б. высокая температура (выше 30)
- в. мышечная работа
- г. все ответы верны

Эталоны ответов по теме:

1-а, 2-в, 3-г, 4-а, 5-в, 6-г, 7-в, 8-б, 9-г, 10-г.

Задание №5: Фронтальный опрос.

1. Анатомо-физиологическая характеристика системы терморегуляции.
2. Обмен энергии в организме. Основной обмен. Рабочая прибавка.
3. Обмен веществ в организме.
4. Камера Шатерникова. Назначение.
5. Обмен белков.
6. Обмен углеводов.
7. Обмен жиров.
8. Водно - минеральный обмен.
9. Пищевой рацион.
10. Витамины. Водо и жирорастворимые. Дозы. Гипо и гипервитаминоз.

Задание №1.

1. Подберите букве соответствующую цифру.

- А. Какие структуры образуют наружный листок капсулы нефрона?*
- Б. Какие структуры образуют внутренний листок капсулы нефрона?*
- В. Какие структуры образуют проксимальный отдел канальца нефрона?*
- Г. Какие структуры образуют восходящую и нисходящую части петли нефрона?*
- Д. Какие структуры образуют дистальный отдел канальца нефрона?*
- Е. Какие структуры объединяются в юкстагломерулярный комплекс?*

- 1. Однослойный кубический эпителий с щетковидной каемкой на поверхности.
- 2. Однослойный кубический эпителий без щетковидной каемки.
- 3. Однослойный плоский эпителий.
- 4. Подоциты.
- 5. Мерцательный эпителий.
- 6. Эпителиальные островки, лежащие между приносящими и выносящими сосудами.
- 7. Плотное пятно.

2. Подберите букве соответствующую цифру.

Ж. Функция почечного тельца?

З. Какие функции выполняет проксимальный каналец?

И. Какие функции выполняет петля Генле?

К. Какие функции выполняет дистальный каналец?

Л. Какие функции выполняет юкстагломерулярный комплекс?

- 1. Секреторная.
- 2. Выделение в кровь ренина и др. гормонов, принимающих участие в регуляции кровяного давления.
- 3. Фильтрация первичной мочи из крови.
- 4. Превращение первичной мочи в окончательную в результате обратного всасывания углеводов, воды и хлоридов.
- 5. Обратное всасывание основного количества воды и хлоридов.

3. Подберите букве соответствующую цифру.

М. Поперечник какого сосуда шире?

- 1. Приносящего.
- 2. Выносящего.

Задание №2: Тестовый контроль.

Вариант 1

1. К выделительным органам

относят: а. легкие б. мышцы в. сердце

2. Выделяет воду, желчные кислоты, пигменты, холестерин, соли тяжелых металлов:

- а. ЖКТ
- б. кожа
- в. легкие

3. К органам мочевыделительной системы относятся:

- а. печень
- б. мочеточник
- в. легкие

4. Внутренний слой почки:

- а. корковый
- б. мозговой
- в. нет ответа

5. Почечный кровоток равен:

- а. 1 л/мин
- б. 1,5 л/мин
- в. 1,2 л/мин

6. Кровь в почки поступает из:

- а. артерии б.
- аорты в.
- капилляров

7. Структурная и функциональная единица почки:

- а. мочеточник
- б. нефрон

8. Капсула почечного тельца состоит из:

- а. однослойного эпителия
- б. двухслойного эпителия
- в. многослойного эпителия

9. Продукт распада пурина:

- а. мочева кислота
- б. мочеина

10. Из почек выходит:

- а. почечная артерия
- б. почечная вена в.
- почечная аорта

Вариант 2

1. Орган, способствующий выделению, в окружающую его среду углекислого газа и воды в виде паров?

- а. кожа
- б. почки
- в. легкие

2. Процесс образования и выделения мочи:

- а. интоксикация
- б. диурез

3. Парный орган, расположенный в поясничной области на задней стенке брюшной полости:

а. мочеточник

б. почки

в. легкие

4. Наружный слой почки:

а. корковый-темно-красный

б. мозговой - светлый

5. Фильтрующая поверхность почки:

а. 7 кв.м б. 5 кв.м в. 6 кв.м

6. Из почки выходит:

а. почечная артерия

б. почечная вена

7. Мочеточник представляет собой:

а. длинный каналец, начальный отдел которого в виде 2-х чаш

б. трубка длиной около 30 см

в. вместителище для мочи

8. Что образуется из аммиака в

печени: а. мочеваа кислота б. мочевина

9. Сжиматель мочевого пузыря:

а. сфинктер

б. нефрон

в. мальпигиев клубочек

10. Жидкость, профильтровавшаяся в просвет капсулы:

а. первичная моча

б. вторичная моча

Эталонь ответов на тестовые задания 1вр.-

1-а; 2-а; 3-б; 4-а; 5-в; 6-б; 7-б; 8-б; 9-а; 10-а

2вр.- 1-в; 2-б; 3-б; 4-а; 5-в; 6-б; 7-б; 8-б; 9-а; 10-а

Задание № 3..Подготовить сообщение – презентацию на одну из тем:

1. Органы выделения.

2. Строение почки. Нефрон.

3. Процесс образования мочи.

Задание №4: Тестовый контроль

1. Количество фолликул с момента рождения до половой зрелости у дево-чек:

а. уменьшается; б. остается неизменным; в. увеличивается.

2. Зарастание родничков черепа у ребенка происходит к:

а. 3годам; б. 1 году; в. 1,5 года;

3. В сперматозоидах человека насчитывается следующее число хромосом:

а. 23; б. 48; в. 46.

4. В яйцеклетках человека насчитывается следующее число хромосом:

а. 46; б. 48; в. 23.

5. Семенники вырабатывают:

а. спермии; б. сперматозоиды; в. яйцеклетки.

6. Наиболее интенсивный рост и развитие у мальчиков

происходит: а. от 13 до 15 лет; б. от 10 до 13 лет; в. от 16 до 19 лет.

7. Временные границы периода новорожденности у человека

составляют: а. первую неделю; б. первый год; в. первые 4 недели.

8. Нормальная беременность у человека протекает (суток):

а. 270-280; б. 220-230; в. 290-300.

9. Половые гормоны женского организма - это:

а. эстрадиол; б. тестостерон; в. адреналин.

10. Половые гормоны мужского организма – это:

а. тестостерон; б. эстрадиол; в. адреналин.

11. К мужской половой системе относят:

а. матку; б. мочевого пузыря; в. предстательную железу.

12. К женской половой системе относят:

а. мошонку; б. матку; в. яичко.

13. Постепенное, а затем и полное прекращение менструации называется:

а. акселерация; б. поллюция; в. менопауза.

14. Ускоренное психическое и физическое развитие детей - это:

а. акселерация; б. адаптация; в. акклиматизация.

15. Женские половые железы - это:

а. семенники; б. яичники; в. архегонии.

Эталоны ответов на тестовые задания по теме: Анатомия и физиология репродуктивной системы: 1-а,2-в,3-а,4-в,5-б,6-а,7-в,8-а,9-а,10-а,11-в,12-б,13-в,14-а,15-б.

Задание №5: Фронтальный опрос.

1. Половые органы. Значение.

2. Анатомия женской половой системы.

3. Физиология женской половой системы.

4. Анатомия мужской половой системы.

5. Физиология мужской половой системы.

6. Овогенез. Процесс оплодотворения.

7. Молочные железы. Строение.

8. Мочепускающие каналы. Мужской и женский.

Задание № 6..Подготовить сообщение – презентацию на одну из тем:

1. Анатомия и физиология женской половой системы.

2. Анатомия и физиология мужской половой системы.

Критерии оценивания

Предметом оценки служат умения и знания, предусмотренные ФГОС СПО по специальности 33.02.01 Фармация дело базовая подготовка очная форма получения образования по дисциплине ОП.02Анатомия и физиология

человека, направленные на формирование общих и профессиональных компетенций.

Формой промежуточной аттестации по дисциплине ОП.02 Анатомия и физиология человека является комплексный экзамен, примерные вопросы и тестовые задания к экзамену доводятся до сведения студентов заранее.

Знания и умения студента оцениваются: 5 (отлично), 4 (хорошо), 3 (удовлетворительно), 2 (неудовлетворительно).

Перед экзаменом проводится тестовый контроль, он является 1 этапом при проведении данного экзамена и включает в себя 100 тестовых заданий, студент решает из них только 30 и получает оценку, при положительной оценке он допускается на теоретическую часть экзамена:

Оценка индивидуальных образовательных достижений (тест)

Процент результативности (правильных ответов)	Качественная оценка индивидуальных образовательных достижений (тест)	
	балл (отметка)	вербальный аналог
90 ÷ 100	5	отлично
80 ÷ 89	4	хорошо
70 ÷ 79	3	удовлетворительно
менее 70	2	не удовлетворительно

Экзаменационный билет содержит теоретический вопрос по анатомии органов и систем и вопрос по физиологии органов и систем, а также вопрос по ОП.03 Основы патологии. При подготовке к экзамену рекомендуется пользование учебниками, учебно-методическими пособиями, средствами связи и электронными ресурсами. Во время экзамена все источники информации к использованию не допустимы.

Критерии оценки уровня качества подготовки обучающегося по дисциплине ОП.02. Анатомия и физиология человека

2.Критерии оценки ответа на теоретический вопрос:

Оценка 5 «отлично»- выставляется студенту, обнаружившему всестороннее систематическое знание учебно-программного материала, умение свободно выполнять практические задания, максимально приближенные к будущей профессиональной деятельности в стандартных и нестандартных ситуациях, освоившему основную литературу и знакомому с дополнительной литературой, рекомендованной программой учебной дисциплины, освоившему взаимосвязь основных понятий дисциплины в их

нарушением безопасности пациента и медперсонала;

Оценка 4 «хорошо»- выставляется студенту, обнаружившему полное знание учебно-программного материала, успешно выполнившего практические задания, максимально приближенные к будущей профессиональной деятельности в стандартных ситуациях, усвоившему основную рекомендованную литературу, показавшему систематический характер знаний по дисциплине,

способному к их самостоятельному пополнению и обновлению в ходе дальнейшей учебы и профессиональной деятельности. Содержание и форма ответа имеют отдельные неточности.

Оценка 3 «удовлетворительно»- выставляется студенту, обнаружившему знание основного учебно-программного материала в объеме, необходимом для дальнейшей учебы и предстоящей работы по специальности, справляющемуся с выполнением заданий, предусмотренных программой, обладающему необходимыми знаниями, но допустившему неточности в определении понятий, в применении знаний для решения профессиональных задач, в не-умении обосновывать свои рассуждения.

**Перечень разделов и тем по учебной дисциплине
ОП.02 «Анатомия и физиология человека» для подготовки к комплекс-
ному экзамену**

1. Введение. Анатомия и физиология как науки
2. Ткани
3. Гистологическое строение тканей
4. Кость как орган. Виды соединения костей
5. Череп. Скелет туловища
6. Скелет верхних и нижних конечностей
7. Мышечная система
8. Общая характеристика нервной системы
9. Анатомия и физиология спинного мозга
10. Анатомия и физиология головного мозга
11. Анатомия и физиология вегетативной нервной системы
12. Анатомо-физиологические особенности системы крови
13. Гемостаз. Группы крови. Резус-фактор
14. Анализ крови
15. Иммунная система
16. Анатомо-физиологические особенности желез внутренней секреции
17. Анатомия и физиология анализаторов
18. Анатомия и физиология сердца
19. Круги кровообращения
20. Анатомо-физиологические основы лимфообращения
21. Анатомия и физиология органов дыхания
22. Анатомия и физиология органов пищеварительного тракта: ротовая полость, г
23. Анатомия и физиология больших пищеварительных желез
24. Анатомия и физиология тонкого и толстого кишечника
25. Обмен веществ и энергии в организме
26. Анатомия и физиология органов мочеобразования и мочевыделения
27. Анатомия и физиология половой системы

Перечень контрольных вопросов теоретической части комплексного экзамена по

дисциплине ОП.02 «Анатомия и физиология человека»

Введение. Анатомия и физиология – науки, изучающие структуры и функции человека

1. Человеческий организм как единое целое.
2. Методы исследования в анатомии (на трупном материале и живом чело-веке).
3. Основные методы исследования в физиологии.
4. Части тела человека, оси и плоскости, основные анатомические термины.
5. Краткий исторический очерк развития анатомии и физиологии.
6. Эволюционные изменения скелета в связи с прямохождением.
7. Нервная ткань. Строение .функции.
8. Эпителиальная ткань. Классификация .строение, функция.
9. Мышечная ткань. Классификация .строение, функция.
10. Соединительная ткань. Классификация, строение, функция.
11. Костная ткань. Строение, функция.
12. Хрящевая ткань. Классификация, строение, функция.
13. Гистология. Клетка. Строение, функция.

Опорно-двигательный аппарат.

14. Скелет нижних конечностей. Отделы.
15. Скелет верхних конечностей. Отделы.
16. Соединение костей. Классификация. Характеристика.
17. Опорно-двигательный аппарат. Отделы (осевой, добавочный).
Строение кости.
18. Позвоночный столб. Строение позвонков в различных отделах. Функции.
19. Скелет туловища. Грудная клетка.
20. Половые особенности строения таза.
21. Кости лицевого отдела черепа.
22. Анатомо-физиологические особенности черепа новорожденного. Возрастные и половые особенности черепа.
23. Анатомо-физиологическая характеристика костей мозгового черепа.
Род-нички. Швы.
24. Скелет головы. Свод. Основание. Ямки.
25. Мышечная система. Строение. Сухожилие. Классификация.
26. Вспомогательный аппарат мышц. Свойства.
27. Одиночное мышечное сокращение. Тетанус. Тонус. Контрактура.

Нервная система

28. Анатомо-физиологические особенности спинного мозга.
29. Анатомо-физиологические особенности головного мозга.
30. Анатомо-физиологические особенности периферической нервной системы. Черепно-мозговые нервы.
31. Анатомо-физиологические особенности вегетативной нервной системы.

32.Нервная система. Классификация. Виды нейронов, нервных волокон, строение и виды нервов. Рефлекторная дуга. Синапс.

33.Оболочки головного и спинного мозга. Желудочки. Доли. Извилины.

34.Понятие о высшей нервной деятельности. Условный и безусловный ре-флексы. I и II сигнальная системы. Сон. Память. Мотивация.

Раздел 4 Внутренняя среда организма. Кровь.

35.Форменные элементы крови. Характеристика. Функции.

36.Кровь.Состав.Функции.Характеристика.Гемолиз. Виды.

37.Группы крови. Характеристика. Определение групповой принадлежности. Переливание крови.

38.Процесс свертывания крови. Характеристика.

39.Осмотическое давление крови. Осмос.

40.Резус «фактор». Определение . СОЭ.

Эндокринная система.

41.Железы внутренней секреции, значение, функции. Виды желез. Гормон.

42.Анатомо-физиологические особенности надпочечников и половых желез.

43.Анатомо-физиологические особенности щитовидной и паращитовидной желез.

44.Анатомо-физиологическая характеристика гипофиза.

45.Анатомо-физиологические особенности вилочковой, шишковидной и поджелудочной желез.

46.Водорастворимые витамины.

47.Жирорастворимые витамины.

48.Обмен энергии. Общий обмен (основной обмен и рабочая прибавка).

49..Анатомо-физиологическая характеристика системы терморегуляции.

50.Обмен веществ в организме.

Анализаторы

51.Анатомия и физиология органа слуха.

52.Анатомия и физиология органа зрения.

53.Анатомия и физиология кожи. Слои.

54.Производные кожи. Волосы . Ногти. Железы.

Анатомо-физиологические особенности крово- и лимфообращения 55.Сосуды. Виды. Кровотечение.

56.Сосуды малого круга кровообращения. Значение.

57.Сосуды большого круга кровообращения. Значение.

58.Анатомо-физиологические особенности сердца. Оболочки. Камеры. Кла-паны.

59.Внешние проявления работы системы кровообращения. Тоны. Шумы. АД. Пульс. Верхушечный толчок.

60.Лимфатическая система. Лимфообращение .

61.Иммунитет. Селезенка .Строение.

Дыхательная система

62. Дыхательный цикл. Показатели внешнего дыхания, легочные объемы
Регуляция дыхания Дыхание при повышенном и пониженном
атмосферном давлении.

63. Дыхательная система. Анатомия и физиология органов дыхания. Полость
носа и носоглотки.

64. Анатомо-физиологические особенности бронхов и легких.

61. Анатомо-физиологические особенности гортани и трахеи.

Пищеварительная система

65. Анатомо-физиологические особенности печени.

66. Строение зубов, их функции. Зубная формула.

67. Жевательные мышцы.

68. Физиология пищеварения в полости рта. Ротоглотка. Пищевод.

69. Строение желудочно-кишечного тракта. Соки. Желчевыделение.
Желчный пузырь.

70. Анатомо-физиологические особенности толстого кишечника.
Физиология пищеварения в толстом кишечнике.

71. Анатомия и физиология поджелудочной железы.

72. Строение желудка. Процесс пищеварения в желудке.

73. Строение полости рта. Отделы.

74. Анатомо-физиологические особенности тонкого кишечника. Пищеваре-
ние в тонком кишечнике.

Анатомо-физиологические основы органов выделения и репродукции.

75. Анатомия и физиология системы мочевого выделения. Строение почки.

76. Строение нефрона. Образование мочи.

77. Анатомия и физиология женской половой системы.

78. Анатомия и физиология мужской половой системы.

79. Овогенез. Процесс оплодотворения.

Перечень тестовых заданий комплексного экзамена по учебной дисциплине

ОП.02 «Анатомия и физиология человека»

1. Рецепторы вкуса у человека находятся на:

- а. поверхности языка б. слизистой неба в. слизистой глотки г. губах

2. Анатомия – это наука о:

- а. строении человека б. функции органов в. движении организма человека г. функциях строения органов человека

3. Физиология – это наука о:

- а. функциях организма человека б. болезнях человека в. причинах и условиях развития патологии внутренних органов г. движении органов человека

4. Что из перечисленного является одним из слоев

кожи: а. эпидермис б. кора в. кутикула

г. фиброзная капсула

5. Эпидермис образован эпителием:

- а. многослойным плоским неороговевающим б. однослойным плоским в. многослойным плоским ороговевающим г. реснитчатым

6. Количество камер

сердца: а. 2 б. 3 в. 1 г. 4

7. Что из перечисленного является элементом строения

волоса: а. стержень б. головка в. основание г. капсула

8. Волос является

производным: а. кожи б. дермы

- в. подкожножировой клетчатки г. меланоцитов

9. Какие отделы относятся к наружному уху?

- а. ушная раковина, наружный слуховой проход
- б. наружный слуховой проход, внутренний слуховой проход
- в. барабанная полость, костный лабиринт

10. Ушная раковина образована:

- а. эластическим хрящом
- б. волокнистым хрящом
- в. гиалиновым хрящом
- г. плотной оформленной волокнистой тканью

11. Железы наружного слухового прохода вырабатывают секрет:

- а. слизь
- б. слюну
- в. сок г. серу

12. Наружное ухо от барабанной полости отделяет:

- а. барабанная перепонка
- б. овальное окно
- в. круглое окно
- г. хрящевая пластинка

13. Из левого желудочка выходит сосуд:

- а. легочные вены
- б. легочный ствол
- в. нижняя полая вена
- г. аорта
- д. венечные артерии

14. Между предсердиями и желудочками находятся клапаны :

- а. карманоподобные
- б. полулунные
- в. створчатые
- г. хордовые

15. Самая крупная слюнная железа:

- а. глоточная
- б. поднижнечелюстная
- в. подъязычная
- г. околоушная

16. Вестибулярный аппарат представлен:

- а. улиткой
- б. полукружными каналами и преддверием
- в. барабанной полостью
- г. слуховыми косточками

17. Внутренняя оболочка глазного яблока:

- а. склера
- б. радужка
- в. сетчатка

г. сосудистая

18. Фиброзная оболочка глаза:

а. роговица

б. радужка

в. склера г.

сетчатка

19. Слепое пятно сетчатки:

а. диск зрительного нерва

б. место сосредоточения палочек

в. место сосредоточения колбочек

г. центральная ямка

20. Хрусталик прикрепляется к ресничному телу с помощью:

а. связок

б. сустава

в. хряща

г. фиброзного листка

21. Внутренняя поверхность века называется:

а. роговица

б. склера

в. конъюнктива

г. интима

22. Клапаны сердца:

а. препятствуют обратному току крови

б. способствуют движению крови во всех направлениях

в. регулируют давление крови в камерах сердца и сосудов

23. При дальнозоркости изображение фокусируется:

а. перед сетчаткой

б. позади сетчатки

в. на сетчатке г.

перед радужкой

24. Вторая сигнальная система формируется под действием:

а. света

б. звука

в. механического раздражения

г. слова

25. Нарушение цветового восприятия называется:

а. дальтонизм

б. астигматизм

в. глаукома

г. миопия

26. Нарушение сумеречного зрения является проявлением авитаминоза:

а. А

б. В₁

в. С

г. Д

д. К

27. Большой круг кровообращения начинается из:

а. левого желудочка

б. правого желудочка

в. левого предсердия

г. правого предсердия

28. К центральной нервной системе относится:

а. головной и спинной мозг

б. черепно-мозговые нервы

в. спинномозговые нервы

г. сплетения

29. Форменные элементы крови:

а. лейкоцит

б. тромбоцит

в. эритроцит

г. все ответы верны

30. Количество групп крови:

а. 1

б. 2

в. 3

г. 4

31. Функцией тромбоцитов

является а. дыхательная б.

свертывающая в. выделительная г.

регуляторная

32. Функцией эритроцитов

является а. дыхательная б.

свертывающая в. выделительная г.

регуляторная

33. Концентрация NaCl в изотоническом растворе составляет

а. 10% б. 0.9% в. 0.5%

34. Концентрация NaCl в гипотоническом растворе

составляет а. 10% б. 0.9% в. 0.5%

35. Концентрация NaCl в гипертоническом растворе

составляет а. 10% б. 0.9% в. 0.5%

36. Активная часть опорно-двигательного аппарата:

- а. КОСТИ
- б. МЫШЦЫ
- в. СВЯЗКИ
- г. СУСТАВА

37. Агглютиногены

содержатся а. в тромбоцитах б.

в плазме в. в эритроцитах г. в

сыворотке

38. Грудина состоит из:

- а. рукоятки, тела, мечевидного отростка
- б. плеча, предплечья, руки
- в. лопатки, ключицы
- г. бедра, голени, стопы

39. Количество позвонков в шейном отделе:

- а. 9
- б. 12
- в. 7
- г. 6

40. Функцией гемоглобина является

- а. дыхательная
- б. свертывающая
- в. выделительная
- г. защитная

41. Сдвиг реакции крови в кислую сторону - это:

- а. ацидоз б.
- гемостаз в.
- алкалоз г.
- пиноцитоз

42. Агглютинины содержатся

- а. в тромбоцитах
- б. в эритроцитах
- в. в лейкоцитах
- г. в плазме

43. Вторичной мочи в сутки выделяется:

- а. 0,5л.
- б. 4л. в.
- 1,5 л.
- г. 3л.

44. Поджелудочная железа вырабатывает гормон:

- а. окситоцин
- б. норадреналин
- в. адреналин

г. инсулин

45. Главная железа внутренней секреции:

а. поджелудочная

б. гипофиз в.

половая г.

вилочковая

46. Структурно-функциональной единицей почки является:

а. нефрон

б. ацинус в.

сегмент г.

канальцы

47. Почечное тельце образует:

а. капсула Шумлянского-Боумана

б. приносящая артериола

в. выносящая артериола

г. капиллярный клубочек

д. все перечисленное

48. В делении клетки принимает участие:

а. митохондрия

б. комплекс Гольджи

в. цитоцентр

г. лизосома

49. Количество мочи, выделенное за единицу времени, называется:

а. анурия

б. олигурия

в. полиурия

г. энурез д.

диурез

50. Первичная моча образуется в фазу:

а. обратного всасывания

б. фильтрации

в. выделения

г. все перечисленное

51. ЭКГ - это:

а. запись тонов сердца

б. запись изменения АД

в. запись изменения электрической активности работающего сердца

г. смены фаз систолы и диастолы

52. Коровый отдел зрительного анализатора находится в доле:

а. лобной

б. височной в.

теменной г.

затылочной

53. Основная функция мозжечка:

- а. координация движений
- б. зрительная
- в. вкусовая
- г. чувствительная

54. Эндокринные железы выделяют свой секрет в:

- а. воду
- б. кровь
- в. наружу
- г. мочу

55. Хрящевая ткань относится к :

- а. соединительной ткани
- б. эпителиальной ткани
- в. мышечной ткани
- г. нервной ткани

56. Серое вещество - это скопление:

- а. нервных клеток
 - б. нервных волокон
 - в. нервных узлов г.
- все ответы верны

57. Функция - это:

- а. движение
- б. работа в.
- структура г.
- система

58. От дуги аорты отходят:

- а. плечеголовной ствол
 - б. левая подключичная артерия
 - в. общая сонная артерия г. все
- перечисленное

д. ничего из перечисленного

59. Для инъекций используют сосуды:

- а. вены
- б. артерии
- в. капилляры
- г. лимфатические сосуды
- д. ничего из перечисленного

60. Учение о тканях:

- а. цитология б.
- гистология в.
- эмбриология г.
- физиология

61. Экстирпация - это:

- а. перерезка нервных проводников
- б. пересадка органов

- в. удаление органов
- г. регистрация биотоков

62. Основоположник топографической анатомии:

- а. Пирогов Н.И.
- б. Воробьев В.П.
- в. Тонков В.Н. г.
- Зернов Д.Н.

63. Соединительнотканые оболочки:

- а. коди
- б. связки
- в. фасции
- г. альневрозы

64. Верхняя граница собственно полости рта :

- а. зев
- б. твердое и мягкое небо
- в. язык
- г. альвеолярной отросток

65. Мышцы лица:

- а. мимические
- б. жевательные
- в. язычные
- г. глоточные

66. Клетки спутники нервных клеток:

- а. миоциты
- б. нейроциты
- в. нейроглии
- г. нейроны

67. Подвижная кость черепа:

- а. скуловая кость
- б. небная кость
- в. верхняя челюсть
- г. нижняя челюсть

68. Главная дыхательная мышца:

- а. диафрагма
- б. мимическая
- в. трапециевидная
- г. трехглавая

69. К органам дыхания относится:

- а. пищевод
- б. аорта в.
- трахея
- г. кишечник

70. Дыхательное горло:

- а. трахея

- б. полость носа
- в. гортань
- г. легкие

71. Область, находящаяся между легкими:

- а. диафрагма
- б. средостение
- в. бульбарная
- г. суставная

72. Средний слой стенки сердца называется:

- а. эндокард
- б. миокард
- в. перикард
- г. эпикард

73. Внутренний слой стенки сердца называется:

- а. эндокард
- б. миокард
- в. перикард
- г. эпикард

74. Наружный слой стенки сердца называется:

- а. эндокард
- б. миокард
- в. перикард
- г. эпикард

75. Трещины в углах рта появляются при нехватке витамина:

- а. В₁
- б. В₆
- в. В₁₂
- г. В₂

76. Название витамина В₁:

- а. тиамин
- б. рибофлавин
- в. никотиновая кислота
- г. пиридоксин

77. Сильный, неуравновешенный, подвижный тип нервной системы по И.П. Павлову соответствует по Гиппократу:

- а. сангвинику
- б. флегматику
- в. меланхолику
- г. холерику

78. Хорошо запоминаются сновидения, возникающие в фазу засыпания:

- а. быстрого сна
- б. умеренно-глубокого сна
- в. медленного сна

79. Выводной проток мочевой системы у мужчин выходит в :

- а. мочевой пузырь
- б. мочеиспускательный канал
- в. мочеточник
- г. преддверие влагалища

80. К конечному мозгу относятся:

- а. полушария
- б. мост в.
мозжечок
- г. спинной мозг

81. Мягкое небо образовано:

- а. деснами
- б. складкой слизистой оболочки
- в. небными дужками
- г. альвеолярными отростками верхней челюсти

82. Зев - это отверстие, ведущее в:

- а. глотку
- б. пищевод
- в. гортань
- г. носовую полость

83. При нехватки витамина Д развивается:

- а. Болезнь Бери-бори
- б. мраморная болезнь
- в. рахит г. сахарный
диабет

84. В каждом зубе различают:

- а. шейку
- б. коронку
- в. корень
- г. все перечисленное
- д. ничего из перечисленного

85. Скопление лимфоидной ткани в носоглотке образует:

- а. лимфоузлы
- б. сплетения
- в. миндалины
- г. железы

86. В пищеводе различают отделы:

- а. брюшной
- б. шейный
- в. грудной
- г. все перечисленное
- д. ничего из перечисленного

87. В пищеводе различают анатомических сужений:

- а. 1
- б. 2

в. 3

г. 4

88. Сфинктер на границе желудка и 12-типерстной кишки называется:

а.

илеоцекальный

б. Одди в. анус

г. привратник

89. Главные клетки слизистой желудка вырабатывают:

а. слизь

б. ферменты (пепсиноген, гастрин, химозин)

в. гормоны

г. соляную кислоту

д. желчь

90. Обкладочные клетки желудка вырабатывают:

а. слизь

б. соляную кислоту

в. гидрокарбонаты

г. желчь д.

ферменты

91. Добавочные клетки слизистой желудка вырабатывают:

а. слизь

б. ферменты

в. соляную кислоту

г. гидрокарбонаты

92. Длина мочеочника:

а. 10

б. 20

в. 30

г. 40

93. Структурно-функциональная единица легких:

а. долька

б. доля в.

сегмент г.

ацинус д.

нефрон

94. Биологическая защита организма от чужеродных клеток и веществ:

а. иммунитет

б. рефлекс в.

заявление г.

пульс

95. От момента поступления пищи в желудок до появления первых признаков насыщения проходит:

а. 5 мин.

б. 20 мин.

- в. 1 час
- г. 2,5 часа
- д. 3 мин.

96. Наиболее легким источником энергии для организма являются:

- а. глюкоза
- б. белки
- в. жиры
- г. клетчатка

97. Гипофиз состоит из:

- а. 2-х долей
- б. 3-х долей
- в. 4-х долей
- г. 20-ти долей

98. Выступ ушной раковины:

- а. козелок
- б. противокозелок
- в. завиток
- г. противозавиток

99. Слой собственно кожи, определяющий рисунок кожи:

- а. роговый
- б. ростковый
- в. сетчатый
- г. сосочковый

100. Пассивную часть опорно-двигательного аппарата составляют:

- а. связки
- б. мышцы
- в. суставы
- г. кости

Эталоны ответов к тестовым заданиям комплексного экзамена по учебной дисциплине

ОП.02 «Анатомия и физиология человека»

1 – а	26–а	51–в	76–а
2 – а	27–а	52–г	77–г
3 – а	28–а	53–а	78–а
4 – а	29–г	54–в	79–б
5 – в	30–г	55–а	80–а
6 – г	31–б	56–а	81–б
7 – а	32–а	57–б	82–а
8 – а	33–б	58–д	83–в
9 – а	34–в	59–а	84–г
10 – а	35 – а	60 – б	85 – в
11 – г	36 – б	61 – в	86 – г
12 – а	37 – в	62 – а	87 – в
13 – г	38 – а	63 – в	88 – г
14 – в	39 – в	64 – а	89 – б
15 – г	40 – а	65 – б	90 – б
16 – б	41 – а	66 – в	91 – а
17 – в	42 – г	67 – г	92 – в
18 – в	43 – в	68 – а	93 – г
19 – а	44 – г	69 – в	94 – а
20 – а	45 – б	70 – а	95 – б
21 – в	46 – а	71 – б	96 – а
22 – а	47 – д	72 – б	97 – б
23 – б	48 – в	73 – а	98 – а
24 – г	49 – д	74 – г	99 – г
25-а	50-б	75 -г	100-г

**Перечень вопросов комплексного экзамена по дисциплинам
ОП.02 «Анатомия и физиология человека», ОП.03 «Основы патологии».**

1. Анатомо-физиологическая характеристика системы терморегуляции.
2. Нервная ткань. Строение, функции.
3. Основные свойства опухоли. Морфогенез опухоли. Морфологический атипизм. Виды роста опухоли.
4. Методы исследования в анатомии (на трупном материале и живом человеке).
5. Мышечная ткань. Функция, строение, классификация.
6. Болезнь и здоровье. Периоды болезни.
7. Железы внутренней секреции, функции, значение. Виды желёз. Гормон.
8. Эпителиальная ткань. Функция, строение, классификация.
9. Аллергические реакции. Определение понятий: аллергия, аллерген, сенсibilизация. Виды, стадии развития аллергических реакций.
10. Кости лицевого отдела черепа .
11. Основные методы исследования в физиологии.
12. Гипоксия. Общая характеристика. Устойчивость разных органов и тканей к кислородному голоданию. Экстренная и долговременная адаптация организма к гипоксии.
13. Анатомия и физиология женской половой системы.
14. Гистология. Клетка. Строение. Функции.
15. Повреждение. Общая характеристика дистрофий.
16. Дыхательная система. Анатомия и физиология органов дыхания. Полость носа и носоглотки.
17. Соединительная ткань. Функция. Строение. Классификация.
18. Общая характеристика опухолей. Строение опухолей.
19. Сосуды. Виды. Кровотечение.
20. Одиночное мышечное сокращение. Тетанус. Тонус. Контрактура.
21. 3 Общие реакции организма на повреждения. Экстремальные состояния.

22. Мышечная система. Строение. Сухожилие. Классификация.
23. Физиология пищеварения в полости рта. Ротоглотка. Пищевод.
24. Нозология. Разделы нозологии: этиология, патогенез и морфогенез болезней.

25. Строение полости рта. Отделы.
26. Позвоночный столб. Строение позвонков в различных отделах. Функции.
27. Повреждение. Механизмы развития дистрофий.
28. Скелет туловища. Грудная клетка.
29. Обмен веществ в организме.
30. Доброкачественные и злокачественные опухоли.
31. Анатомия и физиология органа зрения.
32. Скелет верхних конечностей. Отделы.
33. Гипотермия: этиология, стадии.
34. Нервная система. Классификация, виды нейронов, нервных волокон, строение и виды нервов. Рефлекторная дуга. Синапс.
35. Анатомо-физиологические особенности черепа новорожденного. Возрастные особенности черепа.
36. Формы лихорадки в зависимости от степени подъема температуры и типов температурных кривых.
37. Группы крови. Характеристика. Определение групповой принадлежности. Переливание крови.
38. Анатомо-физиологические особенности тонкого кишечника. Пище-варение в тонком кишечнике.
39. Лихорадка: проявления, значение. Лихорадка и гипертермия.
40. Анатомия и физиология органа слуха.
41. Скелет нижних конечностей. Отделы.
42. Лихорадка: причины, стадии, виды.
43. Соединение костей. Классификация. Характеристика.
44. Анатомия и физиология системы мочевого выделения. Строение почки.
45. Гипертермия: этиология, стадии. Тепловой и солнечный удары.
46. Строение желудка. Процесс пищеварения в желудке.
47. Анатомо-физиологические особенности спинного мозга.
48. Ишемия: причины, признаки, значение.
49. Строение нефрона. Образование мочи.
50. Анатомо-физиологические особенности головного мозга.
51. Атрофия: причины, признаки, формы, исходы.
52. Человеческий организм как единое целое.
53. Анатомо-физиологические особенности строения толстого кишечника. Физиология пищеварения в толстом кишечнике.
54. Общая характеристика воспаления. Причины и условия возникновения воспаления. Стадии и механизмы воспаления.

55. Внешние проявления работы системы кровообращения. Тоны. Шумы. АД. Пульс. Верхушечный толчок.
56. Анатомо – физиологическая характеристика гипофиза.
57. Местные и общие проявления воспаления.
58. Анатомо – физиологические особенности сердца. Оболочки. Ка-меры. Клапаны.
59. Анатомия и физиология кожи. Слои .
60. Формы воспаления.
61. Сосуды малого круга кровообращения. Значение.
62. Понятие о высшей нервной деятельности. Условный и безусловный рефлексы. I и II сигнальные системы. Сон. Память. Мотивация.
63. Тромбоз: виды тромбов, стадии тромбообразования, исходы.
64. Анатомия и физиология поджелудочной железы.
65. Анатомо-физиологические особенности бронхов и лёгких.
66. Артериальная гиперемия: причины, виды, признаки, значение.
67. Анатомо-физиологические особенности надпочечников и половых желёз.
68. Кровь. Состав . Характеристика. Функции. Гемолиз. Виды.
69. Венозная гиперемия: причины, признаки, значение.
70. Анатомо-физиологические особенности печени.
71. Анатомия и физиология мужской половой системы.
72. Некроз: причины, признаки, формы, исходы.
73. Части тела человека, оси и плоскости, основные анатомические термины.
74. Иммунитет. Селезёнка. Строение.
75. Гиперплазия и гипертрофия. Виды гипертрофии.
76. Сосуды большого круга кровообращения. Значение.
77. Анатомо-физиологическая характеристика костей мозгового черепа. Роднички. Швы.
78. Предмет, задачи и методы патологии.
79. Анатомо-физиологические особенности гортани и трахеи.
80. .Форменные элементы крови. Характеристика. Функции.
81. Рост опухолей. Предопухолевые процессы.
82. Оболочки головного и спинного мозга. Желудочки. Доли. Изви-лины.
83. .Опорно-двигательный аппарат. Отделы (осевой и добавоч-ный). Строение кости.
84. .Нарушения водного обмена. Отёки.
85. Краткий исторический очерк развития анатомии и физиологии.

86. Половые особенности строения таза.
87. Этиология и патогенез опухолей. Канцерогенные агенты (химический, радиационный, вирусный).
88. Скелет головы. Свод. Основание. Ямки.
89. Строение зубов . их функции. Зубная формула.
90. Эмболия: причины ,виды, значение.
91. Дыхательный цикл. Показатели внешнего дыхания, лёгочные объёмы. Регуляция дыхания. Дыхание при повышенном и пониженном атмосферном давлении.
92. Костная ткань. Строение. Функции.
93. Шок: общая характеристика, виды шока.
94. Хрящевая ткань. Классификация. Строение. Функции.
95. Анатомо-физиологические особенности вилочковой ,шишковидной и поджелудочной желёз .
96. Геморрагический шок. Механизм развития. Стадии. Симптомы.
97. Лимфатическая система. Лимфообращение.
98. Резус-фактор. Определение.СОЭ.
99. Опухоли. Характеристика опухолевого процесса. Факторы риска опухолевого процесса.
100. Осмотическое давление крови. Осмос.
101. Овогенез. Процесс оплодотворения.
102. Общая характеристика компенсаторно-приспособительных реакций. Механизмы, стадии развития компенсаторно-приспособительных реакций.
103. Процесс свертывания крови. Характеристика.
104. Анатомо-физиологические особенности вегетативной нервной системы.
105. Терминальные состояния. Признаки клинической смерти.
106. Анатомо-физиологические особенности периферической нервной системы. Черепно-мозговые нервы.
107. Строение желудочно-кишечного тракта .Соки. Желчевыделение.
108. Регенерация: формы, органоспецифические особенности репаративной регенерации.
109. Вспомогательный аппарат мышц. Свойства.
110. Анатомо-физиологические особенности щитовидной и паращитовидной желёзы.
111. Характеристика отдельных видов аллергических реакций. Анафи-лактический шок. Отёк Квинке.
112. Эволюционные изменения скелета в связи с прямохождением.

113. Водорастворимые витамины.
114. Колапс как форма острой сосудистой недостаточности. Причины, механизмы развития и основные проявления. Возможные исходы.
115. Жирорастворимые витамины.
116. Жевательные мышцы.
117. Структурно-функциональные основы компенсаторно-приспособительных реакций: организация инкапсуляции , метаплазия.
118. Обмен энергии. Общий обмен (основной обмен и рабочая при-бавка).
119. Производные кожи. Волосы. Ногти. Железы.
120. Кома общая характеристика понятия, виды коматозных состояний. Основные патогенетические факторы развития коматозных со-стояний.

Автономная некоммерческая организации среднего
профессионального образования «Северо-Кавказский
медицинский колледж»

Фонд оценочных средств по дисциплине
ОП. 03. ОСНОВЫ ПАТОЛОГИИ
Для специальности:
33.02.01 Фармация

Фонд оценочных средств разработан на
основе рабочей программы дисциплины
ОП. 03. Основы патологии
и в соответствии с Федеральным государственным образовательным
стандартом среднего профессионального образования по специальности
33.02.01 Фармация,
утверждённым приказом Министерства образования
и науки Российской Федерации от 12 мая 2014 г. № 501

Ставрополь

Фонд оценочных средств предназначен для контроля качества обучения студентов специальности 33.02.01 Фармация, базовая подготовка очная форма получения образования по дисциплине ОП. 03. Основы патологии

Организация – разработчик: Автономная некоммерческая организация среднего профессионального образования «Северо-Кавказский медицинский колледж»

СОДЕРЖАНИЕ

		стр.
1	ПАСПОРТ ФОНДА ОЦЕНОЧНЫХ СРЕДСТВ	4
2	ОЦЕНКА ОСВОЕНИЯ ДИСЦИПЛИНЫ	7
3.	ПРИЛОЖЕНИЯ	72

1. ПАСПОРТ ФОНДА ОЦЕНОЧНЫХ СРЕДСТВ

Фонд оценочных средств предназначен для текущего контроля и промежуточной аттестации образовательных достижений обучающихся, освоивших дисциплину ОП. 03. Основы патологии по программе подготовки специалистов среднего звена по специальности 33.02.01 Фармация, базовая подготовка очная форма получения образования.

Оценивание и контроль сформированности компетенций осуществляется с помощью текущего контроля успеваемости и промежуточной аттестации.

Текущий контроль успеваемости и промежуточная аттестация проводятся в соответствии с Положением о проведении текущего контроля успеваемости промежуточной аттестации студентов Автономной некоммерческой организации среднего профессионального образования «Северо-Кавказский медицинский колледж»

результате освоения дисциплины Основы патологии обучающийся должен

уметь:

- оказывать первую помощь.

В результате освоения дисциплины обучающийся должен знать:

- учение о болезни, этиологии, патогенезе, роли реактивности в патологии; - типовые патологические процессы; - закономерности и формы нарушения функций органов и систем организма.

При изучении дисциплины актуализируются следующие профессиональные общие компетенции:

ПК 1.6. Соблюдать правила санитарно-гигиенического режима, охраны труда, техники безопасности и противопожарной безопасности. ПК 1.7.

Оказывать первую медицинскую помощь.

ПК 2.4. Соблюдать правила санитарно-гигиенического режима, охраны труда, техники безопасности и противопожарной безопасности.

ОК 1. Понимать сущность и социальную значимость своей будущей профессии, проявлять к ней устойчивый интерес.

ОК 4. Осуществлять поиск и использование информации, необходимой для эффективного выполнения профессиональных задач, профессионального и личного развития.

Виды контроля и аттестации, формы оценочных средств
по учебной дисциплине ОП. 03. Основы патологии

№ п/п	Контролируемые разделы (темы) дисциплины*	Вид оценочного контроля	Проверяемые У,З	Формируемые ОК и ПК (или ее части)	Наименование оценочного средства
1	Тема 1. Введение. Общие понятия о здоровье, болезни. Методы исследования	Текущий контроль	У.1 3.1	ОК1,4 ПК 1.6, 1.7, 2.4	Вопросы для фронтального опроса Тестовые задания
2	Тема 2. Уход за тяжелобольными	Текущий контроль	У.1 3.1-2	ОК1,4 ПК 1.6, 1.7, 2.4	Вопросы для фронтального опроса Тестовые задания
3	Тема 3. Воспаление. Реактивность организма	Текущий контроль	3.1-2	ОК1,4 ПК 1.6, 1.7, 2.4	Вопросы для фронтального опроса Тестовые задания
4	Тема 4. Лихорадка. Термометрия.	Текущий контроль	У.1 3.1-2	ОК1,4 ПК 1.6, 1.7, 2.4	Вопросы для фронтального опроса Тестовые задания
5	Тема 5. Методы простейшей физиотерапии	Текущий контроль	3.1-2	ОК1,4 ПК 1.6, 1.7, 2.4	Вопросы для фронтального опроса Тестовые задания
6	Тема 6. Применение лекарственных средств. Инъекции	Текущий контроль	3.1-2	ОК1,4 ПК 1.6, 1.7, 2.4	Вопросы для фронтального опроса Тестовые задания

7	Тема 7. Десмургия	Текущий контроль	У.1 3.1-2	ОК1,4 ПК 1.6, 1.7, 2.4	Вопросы для фронтального опроса Практические задания
8	Тема 8. Раны	Текущий контроль	У.1 3.1-2	ОК1,4 ПК 1.6, 1.7, 2.4	Вопросы для фронтального опроса Тестовые задания
9	Тема 9. Кровотечения	Текущий контроль	У.1 3.1-2	ОК1,4 ПК 1.6, 1.7, 2.4	Вопросы для фронтального опроса Тестовые задания
10	Тема 10. Травмы. Ожоги. обморожения	Текущий контроль	У.1 3.1-2	ОК1,4 ПК 1.6, 1.7, 2.4	Вопросы для фронтального опроса Крассворд
11	Тема 11. Реанимация	Текущий контроль	У.1 3.1-2	ОК1,4 ПК 1.6, 1.7, 2.4	Вопросы для фронтального опроса Тестовые задания
12	Тема 12. Заболевания сердечно – сосудистой системы	Текущий контроль	У.1 3.1-2	ОК1,4 ПК 1.6, 1.7, 2.4	Вопросы для фронтального опроса Тестовые задания
13	Тема 13. Заболевания органов дыхания	Текущий контроль	У.1 3.1-2	ОК1,4 ПК 1.6, 1.7, 2.4	Тестовые задания
14	Тема 14. Заболевания желудочно – кишечного тракта	Текущий контроль	У.1 3.1-2	ОК1,4 ПК 1.6, 1.7, 2.4	Вопросы для фронтального опроса Тестовые задания

15	Тема 15. Отравления	Текущий контроль	У.1 3.1-2	ОК1,4 ПК 1.6, 1.7, 2.4	Вопросы для фронтального опроса Тестовые задания
16	Тема 16. Заболевания мочевыделительной системы	Текущий контроль	3.1-2	ОК1,4 ПК 1.6, 1.7, 2.4	Вопросы для фронтального опроса Тестовые задания
17	Тема 17 Заболевания эндокринной системы	Текущий контроль	У.1 3.1-2	ОК1,4 ПК 1.6, 1.7, 2.4	Вопросы для фронтального опроса Тестовые задания
18	Тема 18 Инфекционные заболевания. ВИЧ-инфекция	Текущий контроль	3.1-2	ОК1,4 ПК 1.6, 1.7, 2.4	Вопросы для фронтального опроса Тестовые задания
19	Тема 19 Нервно – психические заболевания	Текущий контроль	3.1-2	ОК1,4 ПК 1.6, 1.7, 2.4	Вопросы для фронтального опроса Тестовые задания

Наименование темы (раздела) или тем (разделов) берется из рабочей программы дисциплины.

2.ОЦЕНКА ОСВОЕНИЯ ДИСЦИПЛИНЫ

Тема 1.

Введение. Общие понятия о здоровье, болезни. Методы исследования

Задание.1. Фронтальный опрос по теме:

Содержание и задачи дисциплины «Основы патологии».
Предмет и задачи патологии, связь с клиническими дисциплинами.
Методы исследования.
Понятия «болезнь», «патологическая реакция», «патологический процесс», «патологическое состояние». Этиологические факторы.
Механизмы патогенеза.
Периоды течения болезни.
Формы возникновения и течения болезни.
Исходы болезни.

Задание № 2 Выполните тестовые задания. Выберите правильный ответ:

Здоровье — это:

- а) хорошее самочувствие и отсутствие признаков болезни;
- б) отсутствие жалоб и нормальные лабораторные анализы;
- в) состояние полного физического и психического благополучия; г) состояние полного физического, психического и социального благополучия, а не только отсутствия болезни и физических дефектов.

Этиология — это

- а) учение о причинах и условиях возникновения и развития болезней;
- б) учение о механизмах развития болезней;
- в) исход болезни;
- г) причина и механизм патологического процесса.

3. Патологическая реакция — это а)

- разновидность болезней;
- б) кратковременная необычная реакция организма на какое-либо воздействие;
- в) необычный результат лабораторного анализа;
- г) защитная реакция организма на неблагоприятное внешнее воздействие.

Один и тот же патологический процесс

- а) вызывается только одной причиной; б) бывает только при одной болезни; в) заболевание определенного вида; г) причина болезни.

К исходам болезни относится

- а) выздоровление;
- б) обострение болезни;

в) ремиссия;

г) рецидив.

Ä

Ä Ḃ □

Ä □

ри неполном выздоровлении

а) сохраняются слабо выраженные симптомы болезни;

б) возникает рецидив болезни; •

в) сохраняются изменения в лабораторных анализах

г) в организме присутствуют остаточные явления в виде нарушений структуры и функции.

Острое заболевание обычно

протекает а) 1-2 дня;

б) 5—14 дней;

в) 30—40 дней;

г) в отдельных случаях в течение нескольких месяцев.

Рецидив болезни — это

а) обострение хронического процесса;

б) повторное возникновение одной и той же болезни

в) исход болезни;

г) стадия болезни.

Патологическое состояние

а) является особым видом заболевания;

б) является начальным периодом болезни;

в) может возникать в результате ранее перенесенного заболевания;

г) является кратковременной необычной реакцией на внешние раздражители.

Патогенез — это:

а) раздел патологии, изучающий механизмы развития болезней; б) то же самое, что и патологический процесс;

постоянными и временными;

в) легкими и тяжелыми;

г) острыми и хроническими.

Примерные темы для сообщения – презентации:

Понятия «болезнь», «патологическая реакция»,

«патологический процесс», «патологическое состояние».

Этиологические факторы.

Тема 2. Уход за тяжелобольными

Задание.1. Фронтальный опрос по теме.

Основные принципы гигиенического ухода;

Определение понятия личной гигиены;

Какие мероприятия относятся к уходу? Понятие об общем и специальном уходе за больными.

Транспортировка больного на кресле-каталке, на носилках

Определение понятий «уход за больными» и «лечение».

Функции кожи;

Комплекс мероприятий утреннего ухода;

- Уход за кожей;
- Приготовление постели;
- 10. Смена постельного белья; смена нательного белья;
- 11. Подача судна, подмывание больного
- 12. Процедура подмывания женщин;
- 13. Проведение гигиенической ванны;
- 14. Уход за глазами;
- 15. Уход за ротовой полостью;
- 16. Уход за волосами;
- 17. Мытьё ног.
- 18. Проведение туалета полости рта, носа, глаз.
- 19. Уход за кожей больного. Пролежни, причины их возникновения.
- 20. Подготовка и проведение гигиенической ванны.
- 21. Приготовление постели тяжелобольному пациенту.
- 22. Умывание тяжелобольных и обработка полости рта.
- 23. Контроль и санитарная обработка личных вещей больного..
- 24. Обработка глаз, носа тяжелобольного пациента.
- 25. Уход за волосами тяжелобольного пациента.
- 26. Утренний туалет пациента.
- 27. Стадии пролежней, профилактика.

Задание № 2 Выполните тестовые задания.

Выберите правильный ответ:

Вариант №1

Кожу тяжелобольного пациента необходимо ежедневно протирать раствором а) 10% нашатырного спирта

- б) 10% камфорного спирта
- в) 10% калия перманганата
- г) 0,02% фурацилина
- г) от наружного угла глаза к внутреннему

Постельное белье тяжелобольному пациенту меняют

- а) 1 раз в 2 недели
- б) 1 раз в неделю
- в) 1 раз в 3 дня
- г) по мере загрязнения

Для профилактики пролежней необходимо менять положение пациента каждые (в часах)

- а) 24
- б) 12
- в) 6
- г) 2

Для протирания ресниц и век можно использовать раствор

- а) 5% калия перманганата
- б) 3% перекиси водорода

в) 1% салицилового спирта

г) 0,02% фурацилина

Протирание ресниц и век необходимо делать а) круговыми движениями б) от внутреннего угла глаза к наружному в) снизу вверх

С целью удаления корочек из носовой полости используется а) 70 этиловый спирт б) вазелиновое масло

в) 10% раствор камфорного спирта

г) 3% раствор перекиси водорода

Постельное белье пациенту меняют 1 раз в

а) 14 дней

б) 10 дней

в) 7 дней

г) 1 день

При появлении у пациента трещин на губах медицинская сестра может их обработать а) вазелином

б) 5% раствором перманганата калия

в) 3% раствором перекиси водорода

г) 70 этиловым спиртом

Наиболее частая область образования пролежней у тяжелобольного пациента при положении на спине а) крестец б) подколенная ямка в) бедро г) голень

Для протирания слизистой ротовой полости можно использовать раствор а) 5% калия перманганата б) 3% перекиси водорода в) 1% хлорамина г) 0,02% фурацилина

Эталон ответов

1б,2г,3г,4г,5г,6б,7в,8а,9а,10г.

Вариант №2

Постельное белье тяжелобольному пациенту меняют: а) ежедневно б) по мере загрязнения в) 1 раз в 2-3 дня

г) 1 раз в 7-10 дней

Грязное белье после перестилания постели пациенту собирают _____

Положение, при котором пациент самостоятельно поворачивается, садится, ходит по отделению, называется _____

Установите правильную последовательность при подаче судна пациенту:

- 1) положить под таз пациента клеенку
- 2) извлечь судно
- 3) ополоснуть судно теплой водой, оставив в нем немного воды
- 4) продезинфицировать судно
- 5) подставить судно под ягодицы пациенту
- б) приподнять таз пациента

Для подмывания пациента необходимо приготовить:

- а) таз, раствор антисептика, кувшин, ватные тампоны
- б) лоток, раствор антисептика, шприц Жанэ, ватные тампоны, корнцанг
- в) грушевидный баллон, раствор антисептика, корнцанг, ватные шарики
- г) судно, раствор антисептика, кружка Эсмарха, ватные тампоны, корнцанг

Для подмывания пациента можно использовать _____ % раствор калия перманганата.

Постельное белье пациенту, находящемуся на общем режиме, меняют:

- а) 1 раз в 14 дней
- б) 1 раз в 7-10 дней
- в) ежедневно
- г) 1 раз в 2-3 дня

Положение, при котором пациент не может самостоятельно поворачиваться, называется _____

При приготовлении постели тяжелобольному пациенту с недержанием мочи на простыню необходимо положить _____, накрытую пленкой.

Образованию пролежней способствует плохой _____

Эталон ответов 1 б, 2 специальный мешок, 3 активное, 4 (2,5,1,6,4,3.), 5 г, 6 05%, 7 б, 8 пассивное, 9 клеёнку, 10 уход.

Вариант №3

Загрязненное нательное и постельное белье способствует образованию _____

Установите соответствие:

Стадии пролежней: Признаки:

- первая а) кожа обычной окраски
- вторая б) образование пузыря
- третья в) образование язвы
- г) гиперемия кожи

Опрелости могут

развиваться: а) на затылке б) на лопатках

- в) в паховых складках
- г) на локтях

Язвенно-некротическое изменение кожи с подкожной клетчаткой и других мягких тканей, называется _____

Пролежни у ослабленных тяжелобольных пациентов при положении на спине образуется обычно в области затылка, крестца, пяток, локтей и _____

Для профилактики пролежней необходимо каждые 2 часа менять _____ пациента.

Для обработки слизистой ротовой полости используют:

- а) 96-градусный спирт б) раствор фурацилина 1:5000
- в) 10% раствор марганцовокислого калия
- г) 10% раствор камфорного спирта

Для протирания глаз можно использовать 0,5% раствор _____

Установите соответствие:

Манипуляция: Растворы антисептиков:

Для удаления серы из уха а) фурацилин 1:5000 необходимо предварительно б) 3% перекись водорода закапать _____ в) 96 град. Этиловый спирт

Для удаления корочек из носа г) вазелиновое масло необходимо предварительно закапать _____

10. Для получения маточного раствора хлорной извести необходимо взять _____ кг хлорной извести и _____ литров воды.

Эталон ответов

1 пролежней, 2 1) г, 2) б, 3) в, 3 в, 4 пролежни, 5 лопаток, 6 положение, 7 б, 8 марганцовки, 9 1) б, 2) г, 10 1 кг, 9 литров.

Задание.3. Решить ситуационную задачу.

Пациент жалуется на сухость в носу, образование в полости носа корочек. Проблемы пациента? Как помочь пациенту?

У пациентки появился неприятный запах изо рта. Что необходимо предпринять? Проблемы пациента?

Пациент не может открыть глаза, слиплись веки и ресницы. В чём заключается помощь пациенту? Проблемы пациента?

Проводя утренний туалет пациенту, медсестра заметила в наружном слуховом проходе скопившуюся серу. Ваши действия по оказанию помощи? Проблемы пациента?

Пациентка жалуется на зуд кожи головы, волосы сальные. Что предпринять? Проблемы пациента?

Тема 3.

Воспаление. Реактивность организма

Задание.1. Фронтальный опрос по теме:

Общая характеристика воспаления.

Причины и условия возникновения воспаления.

Воспаление и реактивность организма.

Основные признаки воспаления.

Основные компоненты воспалительного процесса.

Альтерация.

Изменения обмена веществ, физико-химических свойств тканей и их структуры в очаге воспаления.

Медиаторы воспаления.

Экссудация: изменения местного кровообращения и микроциркуляции.

Механизмы и значение. Виды и состав экссудата. Морфологические проявления экссудации.

Механизмы и стадии миграции лейкоцитов.

Фагоцитоз.

Пролиферация, механизмы формирования воспалительного клеточного инфильтрата и роль различных клеточных элементов при воспалении.

Задание № 2 *Выполните тестовые задания. Выберите правильный ответ:*

К медиаторам воспаления относятся

- а) гистамин, серотонин, простагландины, цитокины;
- б) гистамин, серотонин, трипсин, химотрипсин; в) гормоны коры надпочечников, катехоламины; г) адреналин, инсулин, трийодтиронин.

Пролиферация — это

- а) увеличение содержания недоокисленных продуктов обмена в зоне воспаления;
- б) выход из депо форменных элементов крови;
- в) разрастание соединительной ткани в зоне воспаления;
- г) пропитывание воспаленных тканей плазмой крови.

Дифтеритическое воспаление —

- это а) воспаление небных миндалин;
- б) разновидность продуктивного воспаления; в) вариант фибринозного воспаления; г) инфекционная болезнь.

Флегмона — это чаще всего

- а) разлитое воспаление клетчаточных пространств;
- б) гнойное расплавление мышц;
- в) ограниченное скопление гноя в тканях;
- г) разновидность альтеративного воспаления.

Экссудация возникает вследствие

- а) выделения микробами продуктов их жизнедеятельности
- б) нарушения кровообращения в зоне воспаления
- в) выхода цитоплазматической жидкости за пределы клеток
- г) уменьшения содержания белка в плазме из-за его: усиленного распада при воспалении

Для туберкулезного воспаления

- характерно** а) появление гнойного экссудата; б) отсутствие специфических гранулем; в) наличие казеозного некроза;
- г) появление специфических гранулем с клееобразными участками распада в центре.

При альтернативном воспалении

- преобладают** а) экссудация и пролиферация б) дистрофия или некроз тканей
- в) разрастание интерстициальной ткани

- Если воспалительная реакция не выражена, это воспаление** а) гипоэргическое б) нормэргическое в) гиперэргическое

Диффузное гнойное воспаление – это

- а) абсцесс
- б) эмпиема
- в) флегмона

Клинические проявления воспаления —

это а) боль и припухлость; б) зуд и покраснение;

- в) жар, боль, припухлость, покраснение и нарушение функции;
- г) отек, гиперемия, снижение кожной чувствительности и физической активности.

Примерные темы для сообщения – презентации:

Медиаторы воспаления.

Основные признаки воспаления.

Задание.3. Фронтальный опрос по теме:

Острое воспаление. Физиология и морфология острого воспаления.

Клинико-анатомические формы острого воспаления.

Хроническое воспаление.

Иммунное воспаление.

Задание № 4 Выполните тестовые задания. Выберите правильный ответ:

Стадии воспаления:

- а) альтерация; б) экссудация; в) пролиферация;

г) инфильтрация.

Повреждение выражается:

- а) дистрофией;
- б) некрозом; в) экссудацией.

Причинами воспаления являются:

- а) травма, радиация, электрический ток;
- б) микроорганизмы и продукты их жизнедеятельности;
- в) лекарственные вещества, язвы и токсины.

Признаки воспаления:

- а) покраснение;
- б) припухлость;
- в) боль;
- г) повышение температуры.

Сосудистые реакции в зоне воспаления:

- а) артериальная гиперемия;
- б) венозная гиперемия; в) регенерация.

В зоне воспаления повышается онкотическое давление за счет:

- а) катаболических процессов;
- б) разрушения белков, которые притягивают воду; в) образования молочной кислоты.

Механическим препятствием для оттока крови из зоны воспаления могут являться:

- а) тромб;
- б) сгущение крови;
- в) припухлость;
- г) расширение сосудистого русла.

Смена экссудативного воспаления на пролиферативное проявляется преобладанием в экссудате клеток:

- а) эозинофилов;
- б) нейтрофилов;
- в) лимфоцитов.

Выберите признаки фибринозного воспаления:

- а) наиболее частой причиной является наличие гноеродных микроорганизмов;
- б) развивается на слизистых и серозных оболочках;
- в) экссудат содержит большое количество фибрина; г) в экссудате много слизи.

Выберите правильные определения:

- а) геморрагическое воспаление характеризуется наличием в экссудате большого количества фибрина;
- б) в развитии воспаления велико значение сосудистой проницаемости
- в) гнойное воспаление в полостях с накоплением в них гноя называют эмпиемой; г) гнойное воспаление может быть ограниченным (абсцесс) и диффузным (флегмона).

Вид экссудата, образующийся при воспалении, вызванном стафилококками и стрептококками а) геморрагический б) гнойный в) фибринозный г) серозный д) смешанный

Местными проявлениями воспаления являются:

- а) лихорадка, лейкоцитоз, ускоренная СОЭ;
- б) боль, краснота, жар, нарушение функций органа;
- в) головная боль, нарушение сна, понижение аппетита;
- г) мышечные и суставные боли;

Латинским названием «покраснение» как местного признака воспаления является

- а) calor
- б) dolor
- в) rubor
- г) tumor
- д) funciolaesa

Покраснение в очаге воспаления связано с

- а) артериальной гиперемией
- б) ишемией
- в) повышением обмена веществ
- г) физико-химическими изменениями.
- д) венозной гиперемией

Общими проявлениями воспаления являются:

- а) боль, краснота, нарушение функции органа б) симптомы интоксикации, в) ускорение СОЭ, г) лихорадка, лейкоцитоз

д) припухлость вследствие отека.

Повреждение называется

- а) экссудацией
- б) альтерацией
- в) некрозом
- г) некробиозом

Экссудация возникает вследствие

- а) выделения микробами продуктов их жизнедеятельности
- б) нарушения кровообращения в зоне воспаления
- в) выхода цитоплазматической жидкости за пределы клеток
- г) уменьшения содержания белка в плазме из-за его: усиленного распада при воспалении

Пролиферация — это

- а) увеличение содержания недоокисленных продуктов обмена в зоне воспаления
- б) выход из депо форменных элементов крови
- в) разрастание соединительной ткани в зоне воспаления

г) пропитывание воспаленных тканей плазмой крови

Дифтеритическое воспаление — это а)

воспаление небных миндалин б)

разновидность продуктивного воспаления

в) вариант фибринозного воспаления

г) инфекционная болезнь

Флегмона — это чаще всего

а) разлитое воспаление клетчаточных пространств

б) гнойное расплавление мышц

в) ограниченное скопление гноя в тканях

г) разновидность альтернативного воспаления

Тема 4.

Лихорадка. Термометрия.

Задание.1. Фронтальный опрос по теме:

Нарушение терморегуляции. Лихорадка.

Типовые формы нарушения терморегуляции.

Гипертермия: виды, стадии и механизмы развития.

Структурно-функциональные расстройства в организме.

Приспособительные реакции организма при гипертермии.

Гипотермия: виды, стадии и механизмы развития.

Структурно-функциональные расстройства в организме.

Приспособительные реакции при гипотермии.

Лихорадка.

10. Причины лихорадочных реакций; инфекционные и неинфекционные лихорадки.

11. Пирогенные вещества.

12. Стадии лихорадки.

13. Формы лихорадки в зависимости от степени подъема температуры и типов температурных кривых

Задание № 2 Выполните тестовые задания. Выберите правильный ответ:

Основные механизмы терморегуляции у человека – это

а) повышение теплоотдачи за счет расширения кожных сосудов б) повышение теплопродукции за счет усиленного распада белка в) мышечная дрожь и испарение пота

г) усиление теплоотдачи за счет учащения дыхания.

Лихорадка – это

а) реакция организма на внешние и внутренние раздражители

б) перегревание организма

в) мышечная дрожь

г) то же самое, что и озноб

Пирогены – это

а) вещества, вызывающие интоксикацию

б) живые бактерии

в) вирусы

г) вещества, вызывающие лихорадку.

Пирогенные вещества бывают

- а) искусственными и естественными
- б) медленно- и быстродействующими
- в) экзогенными и эндогенными
- г) простыми и сложными.

Фебрильная лихорадка – это температура

- а) от 38°C до 39°C
- б) от 39°C до 40°C
- в) от 40°C до 40°C
- г) свыше 40°C

Резкое снижение температуры при лихорадке называется

- а) лизисом
- б) кризисом
- в) ремиссией
- г) падением.

При лихорадке принято выделять

- а) одну стадию
- б) две стадии
- в) три стадии
- г) четыре стадии.

При послабляющей лихорадке разница между утренней и вечерней температурой

- а) не более 1°C б) $1-2^{\circ}\text{C}$
- в) $3-5^{\circ}\text{C}$
- г) не имеет определенной закономерности.

При гектической лихорадке разница между утренней и вечерней температурой

- а) не более 1°C
- б) $1-2^{\circ}\text{C}$
- в) $3-5^{\circ}\text{C}$
- г) не имеет определенной закономерности.

При постоянной лихорадке разница между утренней и вечерней температурой

- а) не более 1°C
- б) $1-2^{\circ}\text{C}$
- в) $3-5^{\circ}\text{C}$
- г) не имеет определенной закономерности.

Увеличение ЧСС при лихорадке на каждый на каждый градус обычно составляет

- а) 4-6 в минуту
- б) 8-10 в минуту
- в) 12-14 в минуту
- г) около 20 в минуту.

Гипертермия – это

- а) то же самое, что и лихорадка

б) искусственное повышение температуры тела с лечебной целью
в) перегревание организма, возникающее из-за срыва механизмов терморегуляции

г) период подъема температуры при лихорадке

гипертермии относятся показатели температуры:

а) 36,8

б) 36,0

в) 39,0

г) 34,0

Тепловой удар - это:

А) острая экзогенная гипертермия

Б) острая форма местной

гипертермии В) гипотермия

Г) лихорадка

Тема 5.

Методы простейшей физиотерапии

Задание.1. Фронтальный опрос по теме

Расстройства микроциркуляции и местного кровообращения.

Методы простейшей физиотерапии.

Цели простейшей физиотерапии.

Показания простейшей физиотерапии .

Противопоказания к применению простейшей физиотерапии.

Правила применения компрессов.

Правила применения пузыря со льдом.

Правила применения грелки.

Правила применения горчичников.

Задание № 2 Выполните тестовые задания. Выберите правильный ответ

Одним из противопоказаний для применения грелки является

+а) острый аппендицит

б) не осложненная язвенная болезнь желудка

в) сухой плеврит

г) бронхиты

Пузырь со льдом местно следует применять при

а) приступе почечной колики

б) артритах

в) пневмонии

+г) кровотечении

Температура воды для согревающего компресса составляет (в °С)

а) 50-60

б) 37-38

+в) 20-22

г) 12-15

Температура воды для постановки горчичников (в °С)

- а) 50-55
- б) 60-70
- +в) 40-45
- г) 20-30

Длительность постановки горчичников (в мин.)

- а) 30-40
- б) 20-30
- +в) 7-10
- г) 2-3

При кровохаркании и легочном кровотечении противопоказано

- +а) ставить горчичники на грудную клетку б) усадить и успокоить пациента
- в) положить пузырь со льдом на грудную клетку
- г) приподнять головной конец туловища

Согревающий компресс противопоказан при

- а) отите
- б) инфильтрате
- +в) ушибе в первые часы
- г) тонзиллите

Показание к применению грелки

- а) острый аппендицит
- б) инсульт
- в) кровотечение
- +г) переохлаждение

Противопоказания к постановке горчичников

- а) невралгия
- б) радикулит
- в) воспалительное заболевание дыхательных путей +г) легочное кровотечение

Холодный компресс меняют через каждые (в мин.)

- а) 60
- б) 30
- в) 10
- +г) 2-3

.Горячий компресс меняют через каждые (в мин.)

- а) 60
- б) 30

+в) 10

г) 2-3

Максимальная температура воды в грелке (в °С)

+а) 60-70

б) 20-30

в) 40-50

г) 80-90

При проведении оксигенотерапии кислород увлажняют с целью

+а) предотвращения сухости слизистых оболочек дыхательных

путей б) пеногашения слизистой мокроты

в) предотвращения переувлажнения слизистых оболочек дыхательных

путей г) понижения давления

Подача кислорода не осуществляется через

+а) носовой катетер

б) воронку кислородной подушки

в) носовую канюлю

г) дуоденальный зонд

Противопоказание для проведения гирудотерапии

а) инфаркт миокарда

б) тромбофлебит

в) гипертензия

+г) лечение антикоагулянтами

Тема 6.

Применение лекарственных средств. Инъекции

Задани.1. Фронтальный опрос по теме:

Пути ведения лекарственных веществ в организм (энтеральный, наружный, ингаляционный, парентеральный).

Типовые патологические процессы, происходящие в организме при введении лекарственных средств..

Алгоритмы выполнения подкожной.

Алгоритмы выполнения внутримышечной инъекций.

Задание № 2 Выполните тестовые задания.

Выберите правильный ответ:

Парентеральный способ – это применение лекарственных средств:

а) подкожно, внутримышечно, внутривенно +

б) через дыхательные пути

в) через рот, через прямую кишку

К преимуществам парентерального пути введения лекарств относят:
а) многообразии лекарственных форм б) применение стерильных лекарственных форм + в) малый выбор лекарственных форм

К преимуществам парентерального пути введения лекарств относят:
а) малый выбор лекарственных форм б) многообразии лекарственных форм в) лучший терапевтический эффект +

К преимуществам парентерального пути введения лекарств относят:
а) быстрота действия + б) невозможность точной дозировки

в) малый выбор лекарственных форм

К преимуществам парентерального пути введения лекарств относят:
а) многообразии лекарственных форм б) невозможность точной дозировки в) точность дозировки +

Угол наклона иглы при внутривенной инъекции (в град.):
а) 25
б) параллельно, не более 5-10 град. +
в) 40

Глубина введения иглы при проведении внутривенной инъекции: а) на всю длину иглы б) две трети иглы
в) до скрытия среза иглы +

Концентрация спирта для обработки места инъекции (в град.):
а) 70+
б) 40
в) 55

Внутримышечную инъекцию выполняют под углом (в град.):
а) 25
б) 50
в) 90+

Внутривенное введение производится путем:
а) впрыскивания

- б) венепункции +
- в) венесекции

При проведении процедур и манипуляции медсестра проводит обработку рук:

- а) в начале и в конце процедур +
- б) перед процедурами в) после нескольких процедур

Нарушение асептики может привести к постинъекционному осложнению:

- а) липодистрофии б) абсцессу +
- в) воздушной эмболии

Для иглы длиной 60 мм характерно сечение:

- а) 0,8-1,0 мм +
- б) 0,4-0,6 мм
- в) 0,3-0,5 мм

Особенностью введения масляного раствора является:

- а) вводят строго внутривенно медленно б) вводят строго внутривенно в) вводят строго подкожно +

В 1 мм отечественного инсулина содержится:

- а) 40 ЕД +
- б) 50 ЕД
- в) 30 ЕД

В каком растворе замачивают инструменты многократного пользования при предстерилизационной обработке:

- а) 10% раствор глюкозы б) дезактин +
- в) гипертонический раствор поваренной соли

Какая проба проводится на остатки моющего вещества:

- а) лакмусовая
- б) йодная
- в) фенолфталеиновая +

Какую пробу проводят на остатки крови в настоящее время: а) гипосульфитную

- б) азоперамовую +
- в) сульфаниламидную

Один из современных методов стерилизации многоразовых шприцов и инъекционных игл:

- а) кипячение в растворе бикарбоната натрия
- б) обжигание открытым пламенем
- в) автоклавирование (обработка водяным паром под давлением) +

Один из современных методов стерилизации многоразовых шприцов и инъекционных игл:

- а) обжигание открытым пламенем
- б) стерилизация в сухожаровом шкафу +
- в) обработка парами формалина

вариант.

Какое место используется для внутрикожного аллергического теста: а) средняя треть передней поверхности предплечья + б) средняя треть задней поверхности предплечья в) нижняя треть передней поверхности плеча

Каков угол введения иглы при внутрикожном аллергическом тесте:

- а) 25°
- б) 15°
- + в) 5°

Какое количество раствора вводится при внутрикожной инъекции:

- а) 0,01 мл
- б) 0,5 мл
- в) 0,1 мл +

Какие области тела наиболее удобны для подкожных инъекций:

- а) внутренняя поверхность плеча
- б) наружная поверхность плеча +
- в) наружная поверхность бедра

После подкожного введения лекарственного средства его действие наступает через:

- а) 15 мин
- б) 10 мин
- в) 20 мин +

Объем раствора, одномоментно вводимого подкожно, не должен превышать:

- а) 3мл
- б) 2мл+
- в) 4мл

Определите объем раствора, одномоментно вводимого подкожно: а) не должен превышать 1 мл б) не должен превышать 2 мл+ в) не должен превышать 3 мл г) не должен превышать 5 мл.

Какой рекомендуемый угол введения иглы при подкожной инъекции?

- а) 15-20°
- б) 30-45°+
- в) 50-60°
- г) 80-90°.

Температура вводимого подкожно масляного раствора должна быть не менее:

- а) 15-20° С
- б) 20 -25° С
- в) 25-30° С+
- г) 30-35° С.

Температура вводимого подкожно масляного раствора должна быть не менее:

- а) 25-30° С +
- б) 20 -25° С
- в) 15-20° С

Рекомендуемая длина иглы для проведения подкожной инъекции:

- а) 6см
- б) 5см
- в) 4см+

Максимально допустимый объем раствора при подкожном вливании:

- а) 500 мл +
- б) 300 мл
- в) 400 мл

Длина иглы для внутримышечной инъекции:

- а) 2-3 см

- б) 8-10 см +
- в) 4-5 см

Какая рекомендуемая длина иглы для проведения подкожной инъекции? а) 3 см б) 4 см+ в) 5 см г) 6 см.

Какой максимально допустимый объем раствора при подкожном вливании?

- а) 250 мл
- б) 400 мл
- в) 500 мл+
- г) 1000 мл.

Место проведения внутримышечных инъекций в области ягодицы:

- а) верхне — внутренний квадрант
- б) верхне — наружный квадрант+
- в) нижне — внутренний квадрант
- г) нижне — наружный квадрант.

Какова должна быть длина иглы для внутримышечной инъекции?

- а) 2-3 см б) 4-5 см в) 8-10 см+ г) 12-15 см.

Отметьте опасность, которая возникает при внутримышечном введении лекарственного вещества в нижне — наружный квадрант ягодицы?

- а) повреждение подвздошных сосудов
- б) повреждение прямой кишки в)
- повреждение копчика
- г) повреждение седалищного нерва.+

Определите, какая помощь требуется больному, если инъекция произведена в область ягодицы не внутримышечно, а подкожно и возник инфильтрат?

- а) тепло+
- б) разрез
- в) массаж
- г) обкалывание раствором новокаина.

Выберите осложнения, которые связаны с нарушением правил асептики и антисептики при проведении инъекций:

- а) воздушная и жировая эмболия
- б) аллергические реакции
- в) развитие постинъекционных инфильтратов и абсцессов+
- г) заболевание сывороточным гепатитом.

Тема 7.

Десмургия

Задание.1. Фронтальный опрос по теме:

Понятие «Десмургия».

Виды повязок, их функции. Правила наложения повязок.

Критерии правильно наложенной повязки.

Иммобилизация: виды иммобилизации, средства для осуществления иммобилизации.

Правила транспортной иммобилизации.

Транспортная иммобилизация при повреждениях.

Проблемы пациентов с повязками.

Задани.2. Соотнести виды повязок с алгоритмом.

Косыночные повязки

Малая чепцовая повязка

Расходящаяся (черепашья) повязка на область коленного сустава

Повязка Вельпо

Повязка Дезо

Повязка на оба глаза (бинокулярная)

Повязка на один глаз (монокулярная)

Повязка на голову в виде «чепца»

Повязка «Шапочка Гиппократ»

10. Косыночная повязка на стопу

11. Косыночная повязка, поддерживающая верхнюю конечность

12. Косыночная повязка на кисть

13. Працевидная повязка на нос

14. Галстучная повязка Майора на глаз

А.. Последовательность действий:

Повязку накладывают на коленный сустав в полусогнутом положении под углом около 160°.

Закрепляющий тур в области коленного сустава начинают с кругового хода бинта через надколенную чашечку.

Затем идут аналогичные ходы через подколенную ямку на голень.
Потом – вокруг голени через подколенную ямку на бедро, прикрывая предыдущий тур на 1/2.

Далее – вокруг бедра через подколенную ямку на голень, прикрывая предыдущий тур на 1/2.

Ходы бинта попеременно идут ниже и выше, перекрещиваясь в подколенной ямке.

Закрепляют повязку в нижней трети бедра.

Б. Последовательность действий:

В подмышечную впадину вставляют ватно-марлевый валик.

Повязка начинается несколькими круговыми ходами вокруг груди и руки.

Из здоровой подмышечной впадины бинт ведут через спину в косом направлении на надплечье больной стороны.

Отсюда ход бинта спускается через ключицу вертикально вниз, пересекает плечо над локтевым суставом и, огибая локоть снизу, переходит в горизонтальный тур.

Далее бинт повторяет направление всех ранее наложенных ходов со смещением горизонтальных оборотов вверх, а вертикальных – кнутри на 1/3 ширины бинта.

Наложив необходимое количество туров, конечность прочно фиксируют к грудной клетке.

В. Последовательность действий:

В подмышечную впадину кладут ватную подушечку (валик).

Предплечье сгибают в локтевом суставе под прямым углом.

Руку переводят на грудь.

Закрепляющий тур всегда проводят к больной руке вокруг туловища, плотно прижимая им плечо к грудной клетке.

Далее бинт ведут через подмышечную впадину здоровой стороны по передней поверхности груди косо на надплечье больной стороны.

Оттуда бинт спускают вниз по задней поверхности больного плеча под локоть.

Огибают локтевой сустав и, поддерживая предплечье, направляют бинт косо вверх в подмышечную впадину здоровой стороны.

Затем – косо вверх по задней поверхности грудной клетки к надплечью поврежденной стороны.

Проводят бинт по передней поверхности больного плеча под локоть и огибают предплечье.

10. Направляют бинт на заднюю поверхность грудной клетки в подмышечную впадину здоровой стороны.
11. Туры бинта повторяют вплоть до полной фиксации плеча.

Г. Последовательность действий:

Циркулярный закрепляющий ход бинта делают вокруг головы. Из-за мочки уха бинт ведут на лоб. Закрепляющий циркулярный ход формируют вокруг головы. Затем со лба, под мочку уха, бинт направляют на затылок. Чередуя ходы, закрепляют повязку вокруг головы.

Д. Последовательность действий:

Косынку, сложенную в виде полоски, накладывают на поврежденный глаз. Нижний конец ее проводят через лицо, под ухом и на затылке перекрещивают с верхним. 3. Оба конца косынки возвращают на лицевую поверхность и завязывают узлом.

Е. Последовательность действий:

От бинта отрывают полосу длиной от 75 см до 1 м. Концы этой полосы разрезают для получения четырех завязок и неразрезанной середины длиной около 15 см. Рану на носу закрывают стерильной салфеткой. Поверх салфетки поперек лица накладывают среднюю часть пращи. 5. Завязки перекрещивают в области скул. Верхнюю опускают, проводят под ушами и завязывают узлом на шее. Нижние завязки поднимают вверх и завязывают на затылке.

Ж. Последовательность действий:

Косынку расстилают на столе, ее основание подворачивают один или два раза так, чтобы получился прочный поясok шириной 1-2 см. Затем на косынку помещают перевязываемую руку ладонью вверх или вниз (в зависимости от локализации повреждения), так чтобы пальцы были направлены к вершине косынки. Верхний угол косынки откидывают, накрывая кисть. При правильном положении руки он должен находиться за лучезапястным суставом. Концы косынки заворачивают и перекрещивают выше лучезапястного сустава, закрывая руку с обеих сторон, обматывают вокруг руки и завязывают узлом. 5. Для укрепления повязки можно немного вытянуть из-под узла вершину косынки и связать ее с одним из свободных концов. При такой повязке можно оставить свободным большой палец, расширяя тем самым функциональные возможности верхней конечности.

З. Последовательность действий:

Поврежденную конечность сгибают в локте под прямым углом и помещают чуть ниже середины косынки, верхушка которой направлена в сторону локтя, а основание располагается на груди по оси тела.

Нижний угол косынки огибает предплечье и его поднимают наискось вверх к одноименному плечу.

Верхний угол поднимают к противоположному плечу.

Проверяют положение верхней конечности, и оба конца завязывают узлом на шее.

5. Верхушка косынки огибает локоть и фиксируется спереди с помощью булавки.

И. Последовательность действий:

Нижняя конечность ставится на косынку, пальцами в сторону ее верхушки, которой накрывают верхнюю поверхность стопы.

Оба свободных конца косынки перекрещивают на передней поверхности голеностопного сустава, обвивают ногу и завязывают спереди узлом.

К. Последовательность действий

Закрепляющий тур бинта шириной 10 см проводят вокруг лба и затылка. Затем спереди делают перегиб и ведут бинт выше закрепляющего хода до затылка.

Сделав перегиб на затылке, бинт ведут с другой стороны.

Четвертый тур бинта кладут вокруг головы.

В таком порядке накладывают остальные ходы бинта, пока вся волосистая часть головы не будет полностью закрыта.

Л. Последовательность действий:

Отрезают от бинта завязку длиной около метра.

Располагают ее серединой на темя, концы удерживают руками больного или помощника.

Другим одноглавым бинтом делают закрепляющий тур вокруг лба и затылка. Продолжают его и доходят до завязки.

Бинт оборачивают вокруг завязки и ведут по затылку до завязки с другой стороны.

Снова оборачивают бинт вокруг завязки и ведут дальше вокруг головы несколько выше закрепляющего тура.

Повторными ходами бинта полностью закрывают волосистую часть головы.

М. Последовательность действий:

Закрепляющий тур бинта вокруг головы захватывает лобные и затылочные бугры.

Сзади бинт опускают вниз и ведут под мочкой уха с больной стороны через щеку вверх, закрывая этим ходом больной глаз.

Затем переходят на циркулярный ход вокруг головы.

И так чередуя 2-3 хода.

Тема 8. Раны Задание.1. Фронтальный опрос

по теме:

Понятие о ране.

Классификация ран.

Виды, признаки ран.

Осложнения.

Оказание первой помощи.

Задание № 2 Выполните тестовые задания. Выберите правильный ответ

Местными признаками раны являются:

Боль

Зуд кожи

Зияние дефекта кожи или слизистой

Покраснение кожи

Пузыри, заполненные желтой жидкостью

Кровотечение

Возможными осложнениями раны являются:

Шок

Внезапная остановка дыхания и сердца

Лихорадка

Кома (длительная потеря сознания)

Анемия

Множественная рвота

Какие раны чаще всего осложняются развитием инфекционного воспаления:

Колотые

Резаные

Рубленые

Ушибленные

Рваные

Укушенные

Какие раны лучше всего заживают:

Колотые

Резаные

Рубленые

Ушибленные

Рваные

Укушенные

Какие раны хуже всего заживают:

Колотые
Резаные
Рубленые
Ушибленные
Рваные
Укушенные

При каких ранах чаще всего остаются незамеченными повреждения глубжележащих органов (сосудов, нервов, внутренних органов):

Колотые
Резаные
рубленые
Ушибленные
Рваные
Укушенные

Раны, полученные вне операционной, чаще всего:

Инфицированные
Чистые (асептические)

Назовите последовательность выполнения мероприятий ПМП при ранениях:

Иммобилизация (фиксация) поврежденной части тела
Обезболивание
Осуществить туалет раны
Наложить асептическую повязку
Остановка кровотечения
Транспортировка в лечебное учреждение для оказания квалифицированной врачебной помощи

Возможным осложнением укушенных ран является:

Сибирская язва
Гепатит
Бешенство
Чума
Дизентерия
Брюшной тиф

Вирус бешенства попадает в организм человека при укусе:

Собаки, волка, лисы
Кошки, рыси
Летучей мыши
Барсука, хорька, горностая

Возможным осложнением всех случайных ран (в случае загрязнения почвой) является:

Сибирская язва
Гепатит
Чума
Дизентерия
Брюшной тиф

Столбняк

Первая помощь при укусе змеи:

Наложить жгут выше места укуса

Надрезать ранку и отсосать яд

Успокоить ребенка, не позволять ему двигаться

Наложить на место укуса холодный компресс или чистую влажную давящую повязку

Закапать 5 – 6 капель сосудосуживающих капель в нос и в ранку от укуса

Дать внутрь противоаллергическое средство (димедрол, супрастин)

Как можно быстрее доставить пострадавшего в медицинское учреждение, так как укушенный должен получить соответствующее противоядие в течение 4 часов после укуса

Обильное питье

Ответы:

1,3,6

1,3,5

1,3,4,5,6

2

1,3,4,5,6

1

1

1,2,3,4,5,6

3

1,2,3,4

6

3,4,5,6,7,8

Тема 9. Кровотечения

Задание.1. Фронтальный опрос по теме:

Понятие о кровотечении.

Классификация кровотечений.

Признаки кровотечений,

Симптомы кровотечений.

Оказание первой помощи при кровотечениях.

Задание № 2 Выполните тестовые задания. Выберите правильный ответ

Повреждение, характеризующееся нарушением целостности кожных покровов, слизистых оболочек, сопровождающееся кровотечением, зиянием это:

а) рана;

б) перелом;

- в) кровотечение;
- г) травма.

2. Кровотечение, характеризующееся вытеканием крови пульсирующей струёй, имеющей алую окраску:

- а) артериальное;
- б) венозное;
- в) паренхиматозное;
- г) капиллярное.

Истечение крови из поврежденных кровеносных сосудов

это: а) кровоизлияние; б) кровотечение; в) травма; г) рана.

Кровотечение, характеризующееся непрерывным вытеканием крови, имеющей темный цвет:

- а) артериальное;
- б) венозное;
- в) капиллярное;
- г) паренхиматозное.

Как остановить обильное венозное кровотечение?

- а) наложить давящую повязку; б) наложить жгут;
- в) обработать рану спиртом и закрыть стерильной салфеткой;
- г) продезинфицировать спиртом и обработать йодом;

При ранении сонной артерии необходимо срочно:

- а) наложить тугую повязку;
- б) наложить жгут;
- в) зажать пальцем артерию ниже раны;
- г) зажать пальцем артерию выше раны.

Артериальное кровотечение возникает при:

- а) повреждении какой-либо артерии при глубоком ранении;

- б) поверхностном ранении;
- в) неглубоком ранении в случае повреждения любого из сосудов;
- г) повреждении вены.

Уменьшения кровотечения приданием возвышенного положения поврежденной конечности главным образом применяется при:

- а) внутреннем кровотечении;
- б) поверхностных ранениях;
- в) любых ранениях конечности;
- г) глубоких ранениях.

Самым надежным способом остановки кровотечения в случае повреждения крупных артериальных сосудов рук и ног является:

- а) наложение давящей повязки;
- б) пальцевое прижатие;
- в) максимальное сгибание конечности; г) наложение жгута.

При открытом переломе конечности с сильным кровотечением раны необходимо в первую очередь:

- а) обработать край раны йодом;
- б) провести иммобилизацию конечности;
- в) промыть рану перекисью водорода; г) остановить кровотечение.

Тема 10.

Травмы. Ожоги. Обморожения

Задание.1. Фронтальный опрос по теме:

Понятие о травме, травматизме.

Виды травм.

Симптомы и первая помощь при ушибах,

Симптомы и первая помощь при растяжениях,

Симптомы и первая помощь при вывихах,

Симптомы и первая помощь при переломах.

Симптомы и первая помощь при ожогах,

Симптомы и первая помощь при отморожениях.

Иммобилизация, транспортировка при различных видах травм.

Оказание первой помощи.

Задание № 2 Выполните е задания. Решить кроссворд.

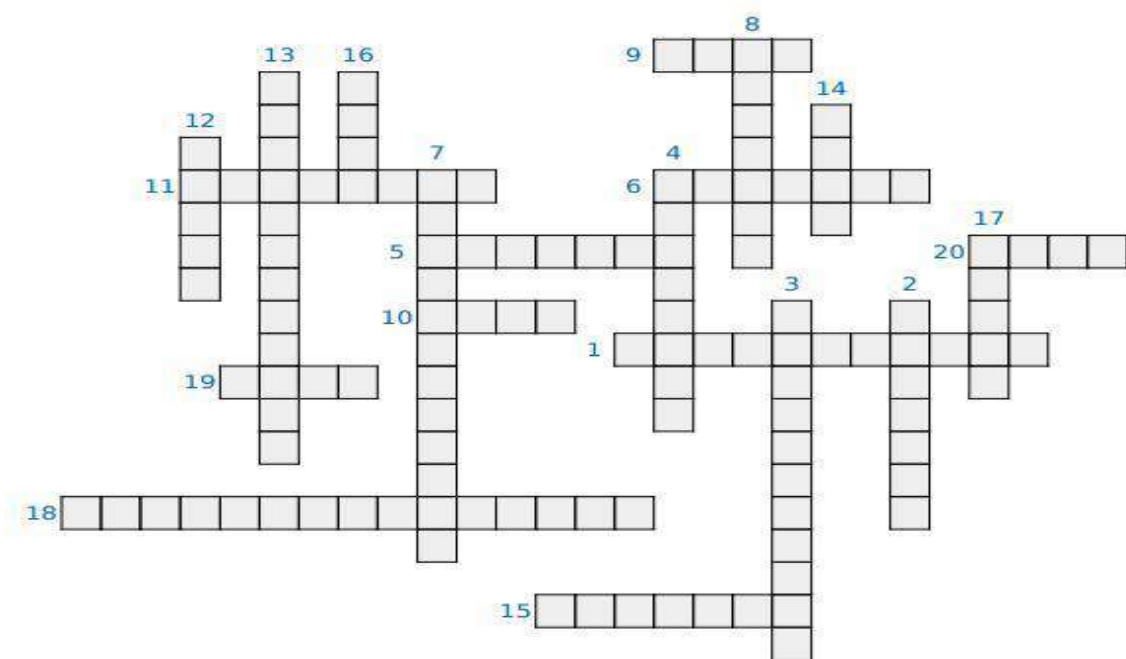

Название повреждения ткани организма из-за низкой температуры.
Название нарушения целостности кости.
Название повязки, которую накладывают при переломе челюсти.
Название перелом, при котором целостности кожи не нарушена.
Название кратковременного приступа, при котором человек теряет сознание. Причина – нарушение течения крови в мозге.

Эти обеззараживают рану.
Венозное, артериальное.
Название кровоизлияния в мозг.
Название травмы, при котором происходит несущественное повреждение тканей и органов.
Название повреждения кожи от высокой температуры.
Название комплекса действия, которые способствуют защите организма от попадания микробов в рану
Название прозрачной хлопчатобумажной ткани
Название кровотечения, во время которого кровь алая и идет не плавно, а фонтаном.
Название твердой повязки, которая способствует иммобилизации.
Название перевязочного материала для закрытия раны.
Название ленты из марли для повязок.
Название смещения костей в суставе.
Название процесса перемещения человека, который травмирован, с помощью каких-либо инструментов и машин.

Чем тушат костер в зимнее время.

Название пушистых волокон, которые слабо связаны между собой.

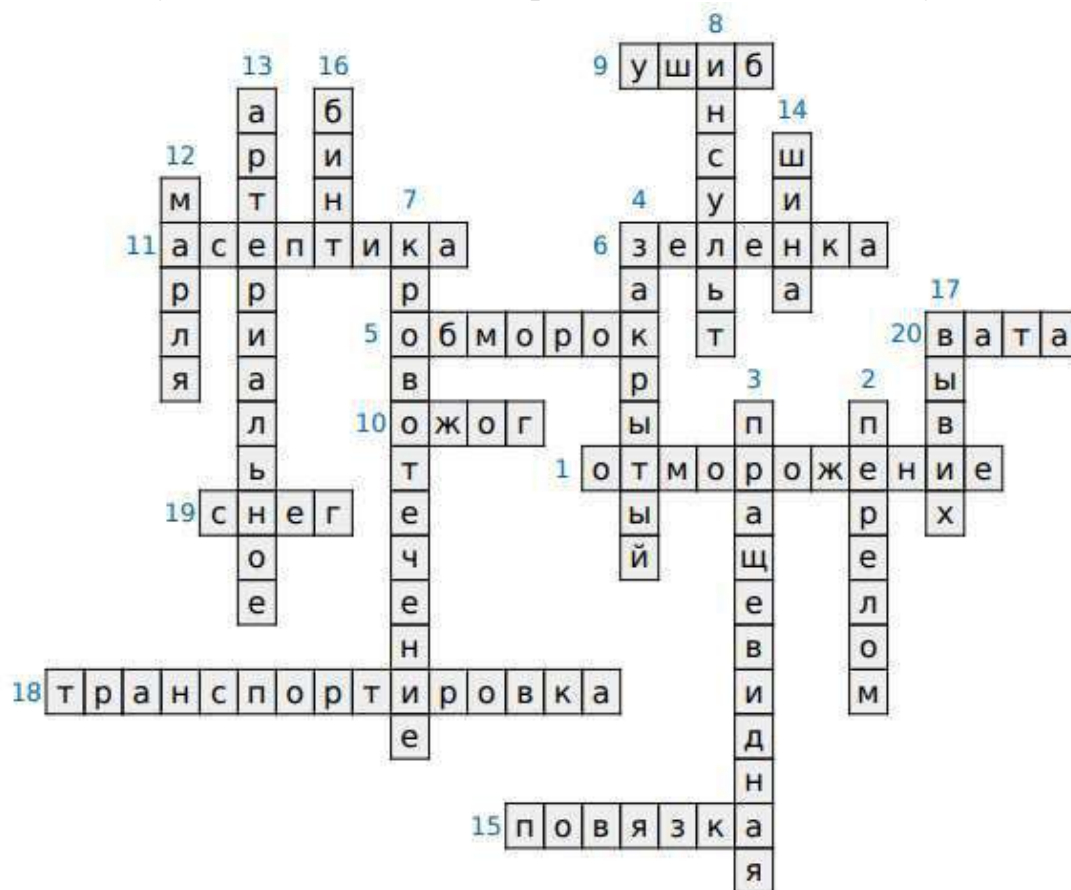

Тема 11.

Реанимация

Задание.1. Фронтальный опрос по теме:

Понятие о реанимации.

Этапы умирания.

Признаки клинической, биологической смерти.

Этапы сердечно – легочной реанимации.

Проведение сердечно-легочной реанимации

Задание № 2 Выполните тестовые задания. Выберите правильный ответ

Реанимация это:

- а) раздел клинической медицины, изучающий терминальные состояния
- б) отделение многопрофильной больницы
- в) практические действия, направленные на восстановление жизнедеятельности

Реанимацию обязаны проводить:

- а) только врачи и медсестры реанимационных отделений
- б) все специалисты, имеющие медицинское образование
- в) все взрослое население

Реанимация показана:

- а) в каждом случае смерти больного
- б) только при внезапной смерти молодых больных и детей
- в) при внезапно развившихся терминальных состояниях

Тремя главными признаками клинической смерти являются:

- а) отсутствие пульса на лучевой артерии б) отсутствие пульса на сонной артерии в) отсутствие сознания г) отсутствие дыхания д) расширение зрачков е) цианоз

Максимальная продолжительность клинической смерти в обычных условиях составляет:

- а) 10-15 мин
- б) 5-6 мин
- в) 2-3 мин г) 1-2 мин

Крайним симптомам биологической смерти относятся:

- а) помутнение роговицы
- б) трупное окоченение
- в) трупные пятна
- г) расширение зрачков
- д) деформация зрачков

Вдувание воздуха и сжатие грудной клетки при реанимации, проводимой одним реаниматором, проводятся в соотношении:

- а) 2 : 12-15
- б) 1:4-5
- в) 1:15
- г) 2 : 10-12

Непрямой массаж сердца проводится:

- а) на границе верхней и средней трети грудины
- б) на границе средней и нижней трети грудины
- в) на 1 см выше мечевидного отростка

Сжатие грудной клетки при непрямом массаже сердца у взрослых производится с частотой

- а) 40-60 в мин б) 60-80 в мин в) 80-100 в мин г) 100-120 в мин

Появление пульса на сонной артерии во время непрямого массажа сердца свидетельствует:

- а) об эффективности реанимации
- б) о правильности проведения массажа сердца
- в) об оживлении больного

Необходимыми условиями при проведении искусственной вентиляции легких являются:

- а) устранение западения языка
- б) применение воздуховода
- в) достаточный объем вдуваемого воздуха
- г) валик под лопатками больного

Движения грудной клетки больного во время искусственной вентиляции легких свидетельствуют:

- а) об эффективности реанимации
- б) о правильности проводимой искусственной вентиляции легких
- в) об оживлении больного

Признаками эффективности проводимой реанимации являются:

- а) пульсация на сонной артерии во время массажа сердца
- б) движения грудной клетки во время ИВЛ
- в) уменьшение цианоза
- г) сужение зрачков
- д) расширение зрачков

Эффективная реанимация

продолжается: а) 5 мин б) 15 мин в) 30 мин г) до 1 ч

д) до восстановления жизнедеятельности

Выдвижение нижней челюсти:

- а) устраняет западание языка
- б) предупреждает аспирацию содержимого ротоглотки
- в) восстанавливает проходимость дыхательных путей на уровне гортани и трахеи
- в) восстанавливает проходимость дыхательных путей

При электротравмах оказание помощи должно

- начинаться: а) с непрямого массажа сердца б) с искусственной вентиляции легких в) с прекардиального удара г) с прекращения воздействия электрического тока

При утоплении в холодной воде продолжительность клинической смерти:

- а) укорачивается
- б) удлиняется в)
- не меняется

Главным признаком типичного инфаркта миокарда является:

- а) холодный пот и резкая слабость
- б) брадикардия или тахикардия
- в) низкое артериальное давление
- г) боль за грудиной продолжительностью более 20 мин

Шок - это:

- а) острая сердечная недостаточность
- б) острая сердечно-сосудистая недостаточность
- в) острое нарушение периферического кровообращения
- г) острая легочно-сердечная недостаточность

Кровоостанавливающий жгут накладывается:

- а) при артериальных кровотечениях б) при капиллярных кровотечениях в) при венозных кровотечениях
- г) при паренхиматозных кровотечениях

Тема 12.

Заболевания сердечно – сосудистой системы

Задание.1. Фронтальный опрос по теме:

Распространенность заболеваний сердечно – сосудистой системы среди различных групп населения.

Основные симптомы.

Гипертоническая болезнь: причины, способствующие факторы, стадии, симптомы, осложнения, профилактика.

Ишемическая болезнь сердца: основные формы, причины, способствующие факторы.

Стенокардия. Инфаркт миокарда. Симптомы.

Острая сосудистая недостаточность: обморок, коллапс.

Первая помощь.

Задание № 2 Выполните тестовые задания. Выберите правильный ответ Вариант 1

Выберите общие признаки заболевания органов кровообращения: А) першение в горле, кашель; Б) боли в области сердца, нарушение ритма сердечных сокращений;

В) кашель, одышка, тяжесть дыхания.

Развитию атеросклероза способствует:

А) здоровый образ жизни; Б) частые вирусные заболевания;

В) неправильное питание, курение, стрессы.

Острое и хроническое поражение мышцы сердца, обусловленное нарушением коронарного кровообращения вследствие сужения просвета коронарных артерий, называется:

А) артериальная гипертензия;

Б) ишемическая болезнь сердца;

В) острая сосудистая недостаточность.

Для стенокардии характерны:

А) приступообразные боли за грудиной с иррадиацией в левую руку и лопатку;

Б) колющая боль за грудиной;

В) внезапная боль в передней части грудной клетки.

Основными симптомами гипертонической болезни являются:

А) головная боль в области затылка, повышенная раздражимость, боль в области сердца;

Б) приступообразные боли за грудиной с иррадиацией в левую руку и лопатку;

В) кашель, одышка, тяжесть дыхания.

Найдите верное утверждение:

А) гипертоническая болезнь характеризуется снижением артериального давления и повышением адаптационных возможностей сердечно - сосудистой системы;

Б) гипертонический криз не является осложнением гипертонической болезни, сопровождается внезапным понижением артериального давления;

В) выделяют три типа гипертонического криза: гиперкинетический, гипокинетический, эукинетический.

Укажите симптомы, характерные для инфаркта

миокарда: А) эмоциональное возбуждение (чувство страха смерти); Б) повышение температуры тела;

В) першение в горле;

Г) кашель;

Д) внезапная боль за грудной.

8. Укажите последовательность оказания помощи больному с гипертоническим кризом:

А) дать крепкий горячий чай или кофе;

Б) обеспечить полный физический и эмоциональный покой;

В) горчичники на шейный отдел позвоночника, икроножные мышцы;

Г) холодный компресс на шейный отдел;

Д) дать препараты, ранее назначенные врачом;

Е) вызвать врача.

Вариант 2

Внезапное повышение артериального давления называется:

А) инфаркт миокарда; Б) инсульт; В) гипертонический криз.

Выберите общие признаки заболевания органов

кровообращения: А) кашель, одышка, тяжесть дыхания; Б)

головная боль, озноб;

В) боль в области сердца, сердцебиение, одышка, головокружение.

При какой болезни органов кровообращения может отмечаться головная боль?

А) гипертоническая болезнь;

Б) стенокардия;

В) перикардит.

Внезапное кратковременное нарушение сознания, вызванное гипоксией головного мозга, – это:

А) стенокардия;

Б) обморок;

В) гипертоническая болезнь.

Приступы стенокардии могут быть спровоцированы:

А) недостатком двигательной активности;

Б) физическим и эмоциональным перенапряжением;

В) спокойным образом жизни.

Найдите неверное утверждение:

А) При инфаркте миокарда боль не снимается нитроглицерином.

Б) Способствовать развитию инфаркта миокарда может эмоциональное и физическое перенапряжение.

В) Больных инфарктом миокарда рекомендуется лечить в домашних условиях.

Укажите симптомы, характерные для гипертонической болезни:

А) боль в области сердца; Б) одышка; В) тяжесть дыхания;

Г) повышенная раздражительность;

Д) головная боль в области затылка.

Укажите последовательность оказания помощи больному с приступом стенокардии:

А) обеспечить физический и психический покой; Б) дать крепкий кофе, чай; В) вызвать врача;

Г) дать таблетку нитроглицерина;

Д) принять горячую ножную ванну.

Ответы

Вариант 1

Задание	1	2	3	4	5	6	7	8
Ответ	Б	В	Б	А	А	В	3	2

Вариант 2

Задание	1	2	3	4	5	6	7	8
Ответ	В	В	А	Б	Б	В	3	1

Тема 13.

Заболевания органов дыхания

Задание 1. Фронтальный опрос по теме:

Заболевания органов дыхания.

Закономерности и формы нарушения функций дыхательной системы.

Основные симптомы.

Понятия, виды, причины, способствующие факторы бронхитов, пневмоний

профилактика бронхитов, пневмоний.

Понятия, виды, причины, способствующие факторы бронхитов, пневмоний.

Профилактика бронхиальной астмы, туберкулеза легких.

Задание № 2 Выполните тестовые задания. Выберите правильный ответ

Основная причина развития острого бронхита

- 1)алкоголизм
- 2)курение
- 3)ОРВИ
- 4)переохлаждение

При хроническом бронхите отмечается кашель с мокротой

- 1)2 мес. не менее 2-х лет
- 2)3 мес. не менее 2-х лет
- 3)3 мес. не менее 3-х лет
- 4)4 мес. не менее 3-х лет ! 2

Основная причина развития хронического бронхита

- 1)курение
- 2)ОРВИ
- 3)переохлаждение
- 4)гиповитаминоз

Основная жалоба пациента при обструктивном бронхите

- 1)повышение температуры
- 2)головная боль
- 3)одышка
- 4)слабость !

Данные аускультации при бронхите

- 1)бронхиальное дыхание
- 2)крепитация
- 3)сухие и влажные хрипы
- 4)шум трения плевры

При остром бронхите отмечается кашель с мокротой

- 1)розовой пенистой
- 2)«ржавой»

- 3)слизистой
- 4)стекловидной

Осложнение хронического бронхита

- 1)абсцесс легкого
- 2)плеврит
- 3)туберкулез
- 4)эмфизема легких

Основная жалоба пациента при бронхиальной астме

- 1)боль в грудной клетке
- 2)кашель с гнойной мокротой
- 3)приступ удушья
- 4)кровохарканье !

Экспираторный характер одышки отмечается при

- 1)абсцессе легкого
- 2)бронхиальной астме
- 3)крупозной пневмонии
- 4)отеке легких

Вынужденное положение пациента при приступе бронхиальной астмы

- 1)горизонтальное
- 2)горизонтальное с приподнятыми ногами
- 3)лежа на боку
- 4)сидя, опираясь о колени

Аускультативные данные при приступе бронхиальной астмы

- 1)крепитация
- 2)сухие свистящие хрипы
- 3)влажные хрипы
- 4)шум трения плевры

Неотложная помощь при приступе бронхиальной астмы

- 1)сальбутамол
- 2)кодеин
- 3)либексин
- 4)тусупрекс

межприступном периоде бронхиальной астмы применяют

- 1)астмопент
- 2)беротек
- 3)интал
- 4)теофиллин

Пикфлоуметрия — это определение

- 1)остаточного объема
- 2)дыхательного объема
- 3)жизненной емкости легких
- 4)пиковой скорости выдоха

Основной возбудитель крупозной пневмонии

- 1)гонококк
- 2)пневмококк

- 3) стрептококк
- 4) стафилококк

Притупление перкуторного звука и усиление голосового дрожания наблюдается при

- 1) остром бронхите
- 2) бронхиальной астме
- 3) крупозной пневмонии
- 4) экссудативном плеврите

Тема 14.

Заболевания желудочно – кишечного тракта

Задание.1. Фронтальный опрос по теме:

Заболевания желудочно-кишечного тракта.

Закономерности и формы нарушения желудочно-кишечного тракта.

Основные симптомы.

Гастрит острый и хронический.

Язвенная болезнь желудка и двенадцати перстной кишки, осложнения. Холецистит.

Желчно – каменная болезнь.

Задание № 2 Выполните тестовые задания. Выберите правильный ответ

Заболевание, для которого характерна сезонность обострения

- а) хронический колит б) хронический гепатит в) цирроз печени
- г) язвенная болезнь

Основная причина возникновения язвенной болезни желудка и 12-перстной кишки а) переохлаждение, переутомление

- б) хеликобактериальная инфекция
- в) физическая перегрузка, переохлаждение
- г) вирусная инфекция, переохлаждение

Ранняя боль в эпигастральной области возникает после еды в течение а) 30 минут после еды б) 2 часов после еды в) 3 часов до еды г) 4 часов до еды

Боли в эпигастральной области при язвенной болезни желудка обычно бывают а) ранними

- б) поздними
- в) ночными

г) голодными

При язвенной болезни желудка боль локализуется
а) в левой подреберной области б) в левой
подвздошной области в) в правой подвздошной
области г) в эпигастральной области

Основной симптом язвенной болезни желудка и 12-перстной кишки
а) метеоризм б) отрыжка тухлым

в) боль в эпигастральной
области г) понос

Основная жалоба при язвенной болезни 12-перстной кишки – это
боль а) ранняя б) поздняя голодная, ночная

в) "кинжальная"
г) опоясывающая

Самое частое осложнение язвенной болезни

а) кишечная непроходимость
б) кахексия
в) обезвоживание
г) желудочное кровотечение

Патогномоничные признаки желудочного
кровотечения а) бледность, слабость б) головная боль,
головокружение
в) рвота "кофейной гущей", дегтеобразный
стул г) тахикардия, снижение АД

Характер кала при желудочно-кишечном
кровотечении а) кровянистый б) дегтеобразный в)
обесцвеченный г) жирный

Ответы:

г, 2- б, 3-а, 4-а, 5-г, 6-в, 7-б, 8-г, 9-в, 10-б

Тема 15.

Отравления

Задание.1. Фронтальный опрос по теме:

Понятие об отравлении.

Причины, симптомы, принципы первой помощи при пищевых отравлениях,

Причины, симптомы, принципы первой помощи при угарным газом,

Причины, симптомы, принципы первой помощи при лекарственными препаратами.

Понятия о гемосорбции, гемодиализе.

Первая помощь при отравлениях.

Задание № 2 Выполните тестовые задания. Выберите правильный ответ

Каким способом вызываются отравления?

- Через дыхательные пути.
- В желудок.
- На кожу.
- При укусе насекомыми и животными.
- Через шприц.

Как правильно оказать в домашних условиях первую медицинскую помощь при пищевом отравлении?

- Измерить пострадавшему температуру
- Дать пострадавшему обезболивающее средство
- Дать пострадавшему крепкого чая.
- Промыть пострадавшему желудок.
- На область желудка положить грелку
- Направить пострадавшего в лечебное учреждение.

Как правильно промывать желудок?

- Дать выпить пострадавшему не менее 2 стаканов холодной воды из-под крана
- Дать выпить пострадавшему не менее 2 стаканов кипяченной воды или слабого раствора пищевой соды.
- Надавливая на область живота вызвать рвоту
- Раздражая пальцами корень языка вызвать рвоту.

К бытовым инсектицидам относятся?

- Перекись водорода
- Уксусная кислота
- Вещества для уничтожения вредных насекомых (хлорофос, дихлофос, карбафос).
- Ацетон

Как оказать первую помощь при попадании яда на кожу?

- Заклеить пластырем, забинтовать
- Промыть водой; питьевой содой; раствором лимонной кислоты.
- Вызывать рвоту

Какие признаки при отравлении угарным газом?

- Ощущение общей слабости.
- Головокружение.
- Замедление сердцебиения
- Рвота.

Какая первая помощь при отравлении угарным газом?

- Вывести пострадавшего на воздух.
- Вызывать рвоту
- При остановке дыхания сделать искусственное дыхание.
- Вызвать скорую помощь.

Какие симптомы при отравлениях препаратами бытовой химии?

- Рвота, учащенное сердцебиение
- Раздражение слизистых оболочек глаз, дыхательных путей, головная боль, обморочное состояние.

Какая первая медицинская помощь при отравлениях препаратами бытовой химии?

- Вывести пострадавшего на свежий воздух. Дать ему вдохнуть нашатырный спирт, напоить горячим чаем, обеспечить покой.
- Вызвать у пострадавшего рвоту, путём промывания желудка
- Измерить пострадавшему температуру

Какие симптомы при отравлении скипидаром?

- Головная боль, раздражение слизистых оболочек глаз, учащенное сердцебиение
- Резкие боли в пищеводе и желудке, рвота с примесью крови, жидкий стул, сильная слабость, головокружение.

Какая первая медицинская помощь при отравлении скипидаром?

- Измерить пострадавшему температуру
- Вывести пострадавшего на свежий воздух
- Промыть пострадавшему желудок, дать обильное питье и активированный уголь.

Какие симптомы при отравлении продуктами переработки нефти и угля (бензином и нафталином)?

- Галлюцинации, учащенное сердцебиение, повышенная активность
- Психическое возбуждение, головокружение, тошнота, рвота, учащение пульса.

Какая первая медицинская помощь при отравлении продуктами переработки нефти и угля?

- Измерить пострадавшему температуру, напоить горячим чаем, обеспечить покой
- Вывести пострадавшего на свежий воздух, при попадании бензина внутрь, промыть желудок водой, дать выпить горячее молоко, на живот положить грелку.

Какие симптомы при отравлении нафталином?

- Боль в животе, нарушение зрения.

Потеря сознания, головокружение, рвота

Какая первая медицинская помощь при отравлении нафталином?

- Дать пострадавшему горячего чая, согреть, обеспечить покой
- Вызвать скорую помощь, при попадании нафталина внутрь промыть пострадавшему желудок водой.
- Измерить пострадавшему температуру, сделать искусственное дыхание

Какая первая стадия при отравлении ядохимикатами?

- Нарастает дыхательная недостаточность вплоть до полной остановки дыхания, наблюдаются паралич мышц конечностей, падение артериального давления, нарушение ритма сердечной деятельности
- Мышечные подергивания, судороги, нарушение дыхания, учащенное мочеиспускание, потеря сознания
- Возбуждение, стеснение в груди, одышка, влажные хрипы в легких, потливость, повышение артериального давления.

Какая первая мед. помощь при отравлении ядохимикатами?

- Пострадавшего вывести, снять одежду, промыть кожу с мылом, промыть глаза содой.
- Дать пострадавшему обезболивающее средство, на область желудка положить грелку
- Сделать искусственное дыхание, дать ему вдохнуть нашатырный спирт

Какие признаки при отравлении алкоголем или наркотиками?

Повышенная активность, учащенное сердцебиение, боли в глазах

- Головокружение, слабость, рвота, сонливость, дыхательный паралич, потеря сознания, рвота, цианоз губ.
- Рвота с примесью крови, галлюцинации

Какая первая помощь при отравлении рыбой или мясом?

- Оставить больного в покое, дать горячего чая
Промыть желудок, обеспечить питье, дать уголь, вызвать скорую.

Какие симптомы при отравлении фосфорорганическими соединениями?

- Головокружение.
- Головная боль.
- Психическое возбуждение,
- Раздражение слизистых оболочек
- Рвота.
- Понос.

Тема 16.

Заболевания мочевыделительной системы

Задание.1. Фронтальный опрос по теме:

Заболевания мочевыделительной системы.

Основные симптомы.

Гломерулонефрит острый и хронический.

Пиелонефрит острый и хронический.

Мочекаменная болезнь. Цистит.

Острая задержка мочи.

Оказание первой помощи при острой задержке мочи, при приступе почечной колики

Задание № 2 Выполните тестовые задания. Выберите правильный ответ

Пиелонефрит - это:

- а) дистрофическое поражение почек
- б) иммунное воспаление почек
- в) воспалительное заболевание почек
- г) воспаление околопочечной клетчатки

Характерная проблема пациента с пиелонефритом: а) олигоурия б) никтурия в) дизурия г) анурия

Из диеты больного пиелонефритом необходимо исключить:

- а) углеводы б) белок в) жиры

Хроническая почечная недостаточность - это:

- а) нарушение функции почек и развитие уремической интоксикации
- б) воспалительное изменение почек
- в) нарушение кровотока в почках
- г) аутоиммунное воспаление почек

Острый гломерулонефрит чаще возникает в возрасте а) 1-2 лет б) 3-4 лет в) 5-15 лет г) 20-25 лет

Проблемы пациента с ХПН:

- а) потеря аппетита
- б) понос
- в) кожный зуд
- г) все перечисленное

Потенциальная проблема пациента с ХПН:

- а) риск развития инфаркта миокарда б) риск развития почечной колики в) риск развития недержания мочи
- г) риск развития инфекционных осложнений

Количество жидкости, рекомендуемое больным с ХПН:

- а) до 1 литра
- б) до 500 мл
- в) диурез предыдущих суток + 500 мл
- г) диурез предыдущих суток

Фактор, способствующий развитию мочекаменной болезни: а) погрешности в питании б) перегревание в) заболевания желудка г) курение

Положение больного во время почечной колики:

- а) с приподнятым головным концом
- б) мечется, все время меняя положение
- в) на боку, с приведенными к животу ногами
- г) с наклоном вперед и упором на руки

Независимое вмешательство при почечной колике: а) массаж поясничной области б) холод

- в) теплая грелка на область поясницы
- г) в/в введение баралгина

При гломерулонефрите отеки появляются:

- а) на нижних конечностях с вечера
- б) на нижних конечностях с утра
- в) на лице с утра
- г) на пояснице с вечера

Факторы риска почечной колики: а) тряская езда б) физическая нагрузка в) переохлаждение г) все перечисленное

Установите соответствие:

Группа

Мочегонные

Антибиотики

Препараты

- а) цефатоксим
- б) верошпирон
- в) амлодипин
- г) канефрон

Отеки почечного происхождения появляются а) утром на ногах б) утром на лице в) вечером на ногах г) вечером на лице

Ранним проявлением развивающихся скрытых отеков является

- а) гидроторакс
- б) гидроперикард
- в) увеличение живота
- г) увеличение массы тела и уменьшение суточного диуреза

Моча цвета "мясных помоев" обусловлена содержанием большого количества а) бактерий б) лейкоцитов в) цилиндров г) эритроцитов

Мочегонные препараты лучше принимать:

- а) утром натощак
- б) утром после еды
- в) во время еды
- г) вечером после еды

19. Для оценки функционального состояния почек необходимо готовить пациента к проведению анализа мочи

- а) общего
- б) по Зимницкому
- в) по Нечипоренко
- г) бактериологического

При лечении пациента с острым гломерулонефритом используются а) антибиотики, гормоны б) анальгетики, спазмолитики

- в) нитраты, сердечные гликозиды
- г) сульфаниламиды, нитрофураны

Массивный отек, распространенный на все тело

- а) анасарка
- б) асцит
- в) гидроторакс
- г) гидроперикард

Приоритетная проблема пациента при остром пиелонефрите

- а) слабость б) головная боль

- в) снижение аппетита
- г) боль в пояснице

При остром пиелонефрите рекомендуют пациенту лекарственные травы

- а) алтей, термопсис б) брусника, медвежьих ушки в) мята, мать-и-мачеха

- г) валериана, пустырник

Потенциальная проблема пациента с хроническим пиелонефритом

- а) лихорадка
- б) слабость

- б) боль в пояснице
- г) почечная недостаточность

Приоритетная проблема пациента при почечной колике

- а) тошнота б) боль в пояснице в) лихорадка г) одышка

При хронической почечной недостаточности

- происходит а) атрофия канальцев б) воспаление канальцев
- в) атрофия клубочков г) воспаление клубочков

Готовят горячую ванну пациенту

- при а) желудочном кровотечении б) кишечной колике в) печеночной колике
- г) почечной колике

При хронической почечной недостаточности у пациента наблюдаются

- а) тахикардия, экзофтальм б) снижение температуры и АД в) тошнота, рвота

- г) желтуха, "сосудистые звездочки"

При хронической почечной недостаточности в диете

- ограничивают а) белки б) витамины в) жиры г) углеводы

Тема 17

Заболевания эндокринной системы

Задание.1. Фронтальный опрос по теме:

Заболевания эндокринной системы.

Заболевания щитовидной железы.

Сахарный диабет. Осложнения.

Диетотерапия.

Комы.

Оказание первой помощи при гипо- и гипергликемической комах

Задание № 2 Выполните тестовые задания. Выберите правильный ответ

1. Назовите гормон щитовидной железы:

- а) адреналин
- б) тимозин
- в) тироксин
- г) экстроген

Причины развития диффузного токсического зоба

- а) психическая травма, инфекция
- б) голодание, гиповитаминозы
- в) переедание, злоупотребление алкоголем
- г) курение, переохлаждение

Тахикардия, экзофтальм, тремор наблюдаются при а) гипотиреозе б) диффузном токсическом зобе

- в) сахарном диабете
- г) эндемическом зобе

При диффузном токсическом зобе наблюдается

- а) вялость
- б) заторможенность
- в) раздражительность
- г) сонливость

При диагностике заболеваний щитовидной железы важное значение имеет

- а) общий анализ крови
- б) общий анализ мочи
- в) ультразвуковое исследование
- г) рентгенологическое исследование

При врожденном гипотиреозе развивается

- а) акромегалия
- б) гигантизм
- в) кретинизм
- г) сахарный диабет

Мерказолил назначают при лечении

- а) гипотиреоза б) диффузного токсического зоба
- в) сахарного диабета
- г) эндемического зоба

Снижение памяти, запоры, брадикардия наблюдаются при

- а) гипотиреозе б) диффузном токсическом зобе

- в) сахарном диабете
- г) феохромоцитоме

При гипотиреозе наблюдается

- а) раздражительность
- б) чувство жара
- в) бессонница
- г) сонливость

Тиреоидин назначают при лечении а)

- б) болезни Иценко-Кушинга
- в) гипотиреоза
- г) диффузного токсического зоба
- д) сахарного диабета

При лечении гипотиреоза применяют а)
инсулин б) мерказолил в) резерпин

При недостаточном содержании йода в питании развивается а)
акромегалия б) диффузный токсический зоб
в) сахарный диабет
г) эндемический зоб

Сухость кожи, кожный зуд, жажда и полиурия наблюдаются при а)
гипотиреозе б) диффузном токсическом зобе

в) сахарном диабете
г) эндемическом зобе

Суточный диурез может составить 4 л и больше при
а) остром гломерулонефрите
б) остром пиелонефрите
в) остром цистите
г) сахарном диабете

Для определения суточного анализа мочи на сахар в лабораторию направляют

а) 50 мл свежесобранной теплой мочи
б) 100-200 мл из суточного количества
в) 10-часовую порцию мочи г)
среднюю порцию мочи

При сахарном диабете в анализе крови отмечается
а) гиперпротеинемия
б) гипопропротеинемия
в) гипергликемия
г) гипербилирубинемия

При сахарном диабете в анализе мочи отмечается а)
бактериурия б) глюкозурия в) оксалатурия г) пиурия

При гипогликемической коме кожные покровы а)
гиперемированы б) влажные в) желтушные г)
сухие

При гипогликемической коме в выдыхаемом воздухе отмечается запах

а) алкоголя

- б) аммиака
- в) ацетона
- г) нет запаха

При гипергликемической коме кожные покровы а)
гиперемированные б) влажные в) желтушные г)
сухие

При гипергликемической коме в выдыхаемом воздухе отмечается запах
а) алкоголя б) аммиака в) ацетона г) нет запаха

При сахарном диабете назначают диету № а)
9 б) 10

- в) 11
- г) 12

При лечении сахарного диабета второго типа применяют
а) инсулин б) манинил в) мерказолил

- г) тиреотом

Неотложная помощь при гипогликемическом состоянии а)
дибазол в/в б) инсулин в/в

- в) напоить отваром шиповника
- г) напоить сладким чаем

При лечении гипергликемической комы применяют
а) инсулин
б) клофелин
в) лазикс
г) пентамин

Тема 18

Инфекционные заболевания. ВИЧ-инфекция

Задание.1. Фронтальный опрос по теме:

Общая характеристика инфекционных заболеваний.

Распространенность. Пути передачи инфекции.

Дизентерия. Возбудители, механизмы передачи, клиническое течение, лечение, профилактика.

Сальмонеллез. Возбудители, механизмы передачи, клиническое течение, лечение, профилактика.

Гепатит. Возбудители, механизмы передачи, клиническое течение, лечение, профилактика.

Острое респираторное заболевание. Возбудители, механизмы передачи, клиническое течение, лечение, профилактика.

Грипп. Возбудители, механизмы передачи, клиническое течение, лечение, профилактика.

Санитарно – просветительская работа среди населения.

ВИЧ-инфекция. Распространенность. Этиология. Пути передачи. Группы риска. Клиническое течение.

10.Профилактика

Задание № 2 Выполните тестовые задания. Выберите правильный ответ

Что такое эпидемия?

процесс, возникающий в результате воздействия на организм вредоносного раздражителя внешней или внутренней среды.

массовое распространение инфекционного заболевания среди людей, охватывающее территорию целого государства или нескольких стран.

массовое распространение инфекционного заболевания среди людей, значительно превосходящее обычный уровень

заболеваемости. Что такое пандемия?

Массовое распространение инфекционного заболевания, значительно превосходящее обычный уровень заболеваемости

Массовое распространение инфекционного заболевания, охватывающее территорию целого государства или нескольких стран.

Процесс, возникающий в результате воздействия на организм вредоносного раздражителя внешней или внутренней среды.

центральным органам иммунной системы человека относятся?

лёгкие, сердце, кровь, головной мозг;

почки, лёгкие, поджелудочная железа, нервная система;

костный мозг и вилочковая железа;

инфекциям дыхательных путей относятся:

холера, полиомиелит, дизентерия;

малярия, чума, сыпной тиф;

грипп, ангина, дифтерия.

Какие микроорганизмы не вызывают заболеваний,это..

Патогенные микроорганизмы

Условно-патогенные микробы

Сапрофиты

Какого пути передачи инфекции не существует ?

Жидкостного

Параллельного

Фекально-орального

Как называется группа болезней,вызываемых специфическими

возбудителями:бактериями,вирусами,грибками?

онкологические заболевания;

простудные заболевания;

инфекционные болезни.

какой группе инфекционных болезней относятся ветряная оспа, грипп, скарлатина?

кишечные;
дыхательных путей;
кровяные.

Для формирования какого иммунитета в организм вводят вакцинацию?

Естественного;
Искусственного;
Наследственного.

какое время года можно заболеть гриппом?

Во все времена года;
Осенью;
Зимой.

Курс лечение антибиотиками составляет

7-10 дней;
14 дней;
3-5 дней.

группе особо опасных инфекций относятся

чума, натуральная оспа, холера;
менингококковая инфекция, грипп, парагрипп;
бешенство, столбняк, рожистое воспаление.

Иммунитет новорожденного ребенка является

естественно активным;
естественно пассивным;
искусственно активным, Какие вы

можете выделить виды иммунитета?

Повседневный, устойчивый;
Приобретённый, врождённый;
Постоянный, наследственный.

Какие из указанных ниже заболеваний передаются контактно-бытовым путем?

Брюшной тиф, корь, краснуха;
Грипп, оспа, скарлатина;
Сифилис, гонорея, грибковые заболевания на коже и ногтях.

Как называется промежуток времени от момента заражения до появления первых клинических проявлений?

начальный;
инкубационный (скрытый);
основных проявлений болезни.

Назовите источники дизентерии?

Больные люди или бациллоносители;
Грызуны;
Травоядные животные

Перечислите группы инфекций

Кишечные;

Дыхательных путей;
Кровяные;
Половые;
Наружных покровов.

Задание № 3 Выполните тестовые задания. Выберите правильный ответ

ВИЧ относится к семейству

- а) рабдовирусов
- б) гепадновирусов
- в) ретровирусов
- г) аденовирусов

Международное обозначение синдрома приобретенного иммунодефицита а) SIDA

- б) HIV
- в) AIDS
- г) LAV

Ранний срок появления антител в организме ВИЧ-инфицированного после заражения составляет

- а) 2 дня
- б) 1 мес.
- в) 2 нед.
- г) 3 мес.

ВИЧ имеет типы

- а) I, II, III, IV
- б) I, II, III
- в) I, II
- г) I

Отрицательный анализ в ИФА на ВИЧ-инфекцию

- а) свидетельствует об отсутствии заболевания
- б) свидетельствует об отсутствии вируса в крови
- в) служит основанием для ответа «антитела к ВИЧ не обнаружены»
- г) служит основанием для повторного обследования

Стадиями ВИЧ-инфекции, по клинической классификации В.В.Покровского, являются

- а) инкубации, первичных проявлений, вторичных заболеваний, терминальная
- б) инкубации, продромы, разгара, вторичных заболеваний, терминальная
- в) инкубации, бессимптомная, разгара, терминальная
- г) острая лихорадочная фаза, генерализованная лимфаденопатия, пре-СПИД, СПИД

При вертикальном механизме заражение чаще происходит

- а) через плаценту
- б) в родах
- в) при кормлении грудью
- г) при уходе за новорожденным

группу риска по ВИЧ-инфекции в соответствии с рекомендациями ВОЗ входят

- а) стоматологи
 - б) процедурные сестры
 - в) беременные г) реципиенты крови
- организме ВИЧ-инфицированного вирус присутствует

- а) во всех стадиях
- б) во всех стадиях, кроме инкубации
- в) во всех стадиях, кроме 2Б, по классификации Покровского В.В. г) во всех стадиях, кроме терминальной

Максимальная концентрация вируса у ВИЧ-инфицированного обнаруживается в стадии

- а) первичных проявлений
- б) СПИДа
- в) генерализованной лимфаденопатии
- г) бессимптомной

Антивирусный препарат, применяемый при лечении ВИЧ-инфекции

- а) пенициллин
- б) интерлейкин
- в) тималин
- г) азидотимидин (АЗТ)

Самая заразная стадия при ВИЧ-инфекции

- а) инкубации
- б) первичных проявлений
- в) вторичных проявлений
- г) терминальная

При проникновении в организм человека ВИЧ

- поражает а) В-лимфоциты
- б) Т₄-лимфоциты
 - в) Т₈-лимфоциты
 - г) тромбоциты

Доза, недостаточная для заражения ВИЧ-инфекцией, содержится в

- а) сыворотке крови
- б) слюне
- в) амниотической жидкости
- г) гное

При ВИЧ-инфекции поражается система

- а) костная
- б) мышечная
- в) иммунная
- г) сердечно-сосудистая

Обследование на ВИЧ-инфекцию возможно только при

- а) предъявлении страхового полиса
- б) наличии веских причин для обследования

- в) наличии прописки в данном населенном пункте
- г) направлении врача с указанием диагноза

Обнаружение ВИЧ-инфекции является основанием для

- а) отстранения от донорства
- б) экстренной госпитализации в стационар
- в) отстранения от работы, связанной с общением с людьми
- г) обязательного прерывания беременности в случае ее возникновения

Наиболее частый путь заражения ВИЧ-инфекций в РФ в настоящее время

- а) грудное вскармливание
- б) контактно-бытовой
- в) парентеральный
- г) половой

Доза, достаточная для заражения ВИЧ-инфекцией, содержится в

- а) секрете потовых желез
- б) вагинальном секрете
- в) слюне
- г) моче

Основное направление борьбы с ВИЧ-инфекцией

- а) массовая вакцинация
- б) массовое обследование на ВИЧ
- в) изоляция ВИЧ-инфицированных
- г) санитарно-просветительская работа среди населения

Медицинский работник, разносивший информацию о наличии ВИЧ-инфекции у пациента (сообщил коллегам, родственникам, администрации ЛПУ)

- а) подвергается юридической ответственности в рамках действующего законодательства
- б) поощряется
- в) увольняется
- г) штрафуются

ВИЧ-инфицированный человек имеет право вступать в половые контакты а) без всяких ограничений б) нет

- в) да, но должен предупредить своего партнера о том, что инфицирован, получить от него согласие на контакт и использовать презерватив
- г) да, но использовать презерватив

Эпидемическая ситуация по заболеваемости ВИЧ-инфекцией в мире в настоящее время характеризуется как

- а) пандемия
- б) спорадические случаи
- в) эпидемия
- г) эпидемия и спорадические случаи

ВИЧ-инфицированные

- а) отстраняются от всех видов прививок
- б) не прививаются живыми вакцинами
- в) прививаются в первую очередь в соответствии с календарем прививок

г) прививаются по эпидемиологическим показаниям Термин «СПИД»

а) идентичен ВИЧ

б) обозначает терминальную стадию ВИЧ-инфекции

в) стадию вторичных проявлений г) стадию первичных проявлений

СПИД-маркерным заболеванием является

а) лямблиоз

б) пневмоцистная пневмония

в) стафилококковая инфекция

г) амебиаз

Ношение маски медицинским работникам стационара для больных СПИДом необходимо для

а) предотвращения заражения их ВИЧ-инфекцией контактным путем

б) предотвращения заражения их ВИЧ-инфекцией через слюну в) защиты больного от заражения микрофлорой персонала

г) защиты персонала от заражения ВИЧ воздушно-капельным путем

Запретить грудное вскармливание новорожденных детей матерям, которые инфицированы ВИЧ

а) следует

б) не следует, если соски не имеют трещин

в) не следует, если полость рта новорожденных без повреждений

г) не следует, если не прорезались зубы

Риск рождения ВИЧ-инфицированного ребенка от ВИЧ-инфицированной матери

а) 100%

б) до 70%

в) до 30%

г) не превышает 1%

Тема 19

Нервно – психические заболевания

Задание.1. Фронтальный опрос по теме:

Общие понятия о нервных и психических расстройствах.

Эпилепсия. Первая помощь при эпилептическом припадке.

Истерия. Первая помощь при истерическом припадке.

Алкогольный психоз.

Наркомания и токсикомания.

Роль фармацевта в профилактике.

Задание № 2 Выполните тестовые задания. Выберите правильный ответ

Болезненная бесчувственность характерна для а) старческого слабоумия б) шизофрении в) неврастении

г) эпилепсии

Решающее значение в развитии неврозов имеет

а) нейтроинфекция б) черепно-мозговая травма

в) сосудистые заболевания головного мозга

г) психогенный фактор

Повышенное настроение, ускоренный темп мышления, повышенная деятельность характеризуют синдром а) депрессивный б) тревожно-депрессивный в) маниакальный г) судорожный

Расстройства восприятия — это

а) судороги

б) галлюцинации

в) бред

г) депрессия

5.Основной слабоумия являются

а) грубые органические изменения клеток головного мозга

б) функциональные расстройства высшей нервной деятельности под влиянием внешних факторов (стресс)

в) стойкая дисгармония эмоционально-волевых сторон психики

г) хроническая соматическая патология

6.Деменция — это

а) острый психоз

б) тоскливое, "угнетенное" настроение

в) слабоумие, приобретенное в процессе болезни

г) врожденное слабоумие

7.Галлюцинации — это

а) чувственное восприятие при отсутствии соответствующего внешнего объекта

б) искаженное восприятие реально существующего раздражителя

в) окружающие предметы видятся удвоенными

г) выпадение половины поля зрения

Показанием для госпитализации в психиатрическую больницу является а) маниакальное состояние без склонности к агрессии

б) антиобщественное поведение психически больного

в) неврозы г) врожденное слабоумие

Состояние выключения сознания

а) кома

б) делирий

в) сумеречное помрачение сознания

г) онейроид

Признак сумеречного помрачения сознания а)

кататоническая заторможенность

б) недоступность контакту и социально опасные действия

в) чрезмерная сонливость г) слабая реакция на окружающие раздражители

Препарат для купирования некоторых видов возбуждения – раствор а)

0,5% седуксена б) 1% димедрола

в) 20% натрия оксибутирата

г) 50% анальгина

Расстройства, характерные для психоза

а) галлюцинации

б) тревога, страх

в) двигательное возбуждение

г) эмоциональная лабильность

Признаки коматозного состояния при отравлениях будут все, кроме:

а) глубокая степень потери сознания

б) расширение зрачков в)

галлюцинации

г) отсутствие реакции на свет, шум, боль.

Бытовое пьянство встречается:

а) на первой стадии алкоголизма

б) на второй стадии алкоголизма

в) на третьей стадии алкоголизма

г) является преддверием алкоголизма

Следствием алкоголизма будет всё, кроме:

а) импотенции у мужчин

б) ранних заболеваний сердечно-сосудистой

системы в) ревматизма г) изменения личности

Для срочной госпитализации больных служат показания:

а) острый алкогольный психоз

б) галлюциноз в) запойная

форма алкоголизма

г) абстинентный синдром

При хроническом алкоголизме развиваются черты характера все, кроме:

а) грубости, жестокости

б) наглости, хитрости

в) неустойчивого настроения

г) терпеливого отношения к окружающим людям

При хроническом алкоголизме у женщин будет всё, кроме:

а) врожденной аномалии развития плода

б) внутриутробной гипоксии плода

в) выкидыша плода и преждевременных родов

г) поперечного положения плода в матке

Для лечения алкоголизма применяется всё, кроме:

- а) лучевой терапии
- б) медикаментозной терапии
- в) лечения гипнозом г) трудотерапии

В состав наркологического диспансера со стационаром входят:

- а) приёмное отделение с регистратурой, организационно-методический отдел
- б) стационарное отделение с необходимым набором помещений (палаты для больных, процедурный, врачебный кабинеты и т.
- в) отделение внебольничной помощи с процедурным врачебным кабинетом
- г) все перечисленные кабинеты

У людей, принимающих психоактивные вещества, изменяется всё, кроме:

- а) воли
- б) интеллекта
- в) эмоций
- г) двигательных функций

К группе психоактивных веществ относятся:

- а) алкогольные напитки
- б) наркотические вещества
- в) психоактивные вещества, применяемые в медицине г) все вышеперечисленные

При наступлении толерантности у зависимых пациентов дозу наркотического вещества необходимо:

- а) повышать
- б) понижать
- в) оставлять без изменения
- г) отменять

Абстиненция у зависимых от наркотиков пациентов – это:

- а) поражение внутренних органов
- б) физическая и психическая зависимость
- в) слабоумие г) параноидный синдром

Последствиями от употребления наркотиков будут:

- а) ранняя смерть
- б) высокая преступность
- в) изменение генофонда г) всё вышеперечисленное

Наркологический диспансер а)

- а) проводит диагностическую помощь
- б) организывает проведение медицинского освидетельствования на факт употребления алкоголя и состояние опьянения

в) осуществляет профилактические мероприятия и антиалкогольную пропаганду

г) занимается всем перечисленным

27. Политоксикомания – это:

а) зависимость от наркотиков

б) заболевание, проявляющееся психической (а зачастую и физической) зависимостью от вещества, не включенного в официальный список наркотиков

в) зависимость от двух наркотиков (реже, более двух)

г) зависимость от двух (и более) веществ, не признанных наркотиками

Самым частым онкологическим заболеванием у курильщиков будет:

а) рак печени б)

рак легких в)

рак желудка г)

рак пищевода

Курение является фактором риска при развитии заболеваний:

а) сердечно-сосудистой системы

б) органов пищеварения

в) органов дыхания

г) всего вышеперечисленного

Самым надёжным методом профилактики курения будет а)

полное запрещение продажи табачных изделий б)

разъяснительная работа среди населения в) запрещение

рекламы табачных изделий г) штрафные санкции к

курильщикам

Ингаляционная токсикомания развивается при:

а) инъекциях героина

б) употреблении алкогольных напитков

в) при вдыхании паров бензина, растворителей и других химических веществ

г) инъекциях морфина

При токсикоманиях будет поражение а)

центральной нервной системы б)

периферической нервной системы в)

вегетативной нервной системы г) всё

вышеперечисленное

Самым главным признаком ингаляционной токсикомании будет:

а) эйфория

б) дизартрия

в) состояние оглушения

г) «химический запах изо рта»

Депрессия- это:

а) повышенное настроение

б) тоскливое, угнетенное настроение

в) эмоциональная холодность г)

обычное спокойное настроение

Суицид- это:

- а) эмоциональная тупость
- б) разорванное мышление
- в) склонность к самоубийству
- г) злобное, раздражительное настроение

При психических заболеваниях воля чаще всего:

- а) снижается б)
- повышается в)
- не изменяется г)
- часто меняется

При дисфории настроение бывает:

- а) спокойное, ровное
- б) веселое, радостное
- в) злобное, агрессивное
- г) обычное

Маниакальное состояние характеризуется:

- а) пониженным настроением
- б) повышенным настроением
- в) депрессивным состоянием
- г) ослаблением волевых процессов

При эмоциональной тупости интерес к окружающим людям:

- а) повышается
- б) не изменяется
- в) отсутствует
- г) меняется незначительно

При заболеваниях нервной системы больные жалуются на всё, кроме:

- а) головокружения
- б) тошноты, рвота
- в) боли в правом подреберье
- г) снижения зрения

Критерии оценивания

Предметом оценки служат умения и знания, предусмотренные ФГОС СПО по специальности 33.02.01 Фармация дело базовая подготовка очная форма получения образования по дисциплине ОП. 03. Основы патологии, направленные на формирование общих и профессиональных компетенций. Формой промежуточной аттестации по дисциплине ОП. 03. Основы патологии является комплексный экзамен, примерные вопросы и тестовые задания к экзамену доводятся до сведения студентов заранее.

Знания и умения студента оцениваются: 5 (отлично), 4 (хорошо), (удовлетворительно), 2 (неудовлетворительно).

Перед экзаменом проводится тестовый контроль, он является 1 этапом при проведении данного экзамена и включает в себя 100 тестовых заданий,

студент решает из них только 30 и получает оценку, при положительной оценке он допускается на теоретическую часть экзамена:

Оценка индивидуальных образовательных достижений (тест)

Процент результативности (правильных ответов)	Качественная оценка индивидуальных образовательных достижений (тест)	
	балл (отметка)	вербальный аналог
90 ÷ 100	5	отлично
80 ÷ 89	4	хорошо
70 ÷ 79	3	удовлетворительно
менее 70	2	не удовлетворительно

Экзаменационный билет содержит теоретический вопрос по анатомии органов и систем и вопрос по физиологии органов и систем, а также вопрос по ОП.03 Основы патологии. При подготовке к экзамену рекомендуется пользование учебниками, учебно-методическими пособиями, средствами связи и электронными ресурсами. Во время экзамена все источники информации к использованию не допустимы.

Критерии оценки уровня качества подготовки обучающегося по дисциплине ОП. 03. Основы патологии

2.Критерии оценки ответа на теоретический вопрос:

Оценка 5 «отлично»- выставляется студенту, обнаружившему всестороннее систематическое знание учебно-программного материала, умение свободно выполнять практические задания, максимально приближенные к будущей профессиональной деятельности в стандартных и нестандартных ситуациях, освоившему основную литературу и знакомому с дополнительной литературой, рекомендованной программой учебной дисциплины, освоившему взаимосвязь основных понятий дисциплины в их нарушении безопасности пациента и медперсонала;

Оценка 4 «хорошо»- выставляется студенту, обнаружившему полное знание учебно-программного материала, успешно выполнившего практические задания, максимально приближенные к будущей профессиональной деятельности в стандартных ситуациях, усвоившему основную рекомендованную литературу, показавшему систематический характер знаний по дисциплине, способному к их самостоятельному пополнению и обновлению в ходе дальнейшей учебы и профессиональной деятельности. Содержание и форма ответа имеют отдельные неточности.

Оценка 3 «удовлетворительно»- выставляется студенту, обнаружившему знание основного учебно-программного материала в объеме, необходимом для дальнейшей учебы и предстоящей работы по специальности, справляющемуся с выполнением заданий, предусмотренных программой, обладающему необходимыми знаниями, но допустившему неточности в

**Задания в тестовой форме по дисциплине «Основы патологии»
для специальности 33.02.01. Фармация 1 вариант
Выберите один правильный ответ**

Клиническая смерть — это

- а) смерть в лечебном учреждении;
- б) смерть от заболевания;
- в) состояние, которое может быть обратимым;
- г) состояние, при котором погибает кора головного мозга.

Здоровье — это

- а) хорошее самочувствие и отсутствие признаков болезни;
- б) отсутствие жалоб и нормальные лабораторные анализы;
- в) состояние полного физического и психического благополучия;
- г) состояние полного физического, психического и социального благополучия, а не только отсутствия болезни и физических дефектов.

Патологическая реакция — это

- а) разновидность болезней;
- б) кратковременная необычная реакция организма на какое-либо воздействие;
- в) необычный результат лабораторного анализа;
- г) защитная реакция организма на неблагоприятное внешнее воздействие.

Один и тот же патологический процесс а) вызывается только одной причиной;

б) бывает только при одной болезни;

- в) может быть вызван различными причинами и возникать при различных болезнях;
- г) при конкретном заболевании не может сочетаться с другими патологическими процессами.

Этиология — это

- а) учение о причинах и условиях возникновения и развития болезней;
- б) учение о механизмах развития болезней;
- в) исход болезни;
- г) причина и механизм патологического процесса.

Профилактика в медицине направлена на

- а) выявление причин заболеваний;
- б) выявление причин заболеваний, их искоренение или ослабление;
- в) улучшение условий труда и отдыха;
- г) закаливание организма и предупреждение инфекционных заболеваний с помощью прививок.

Патогенез — это

- а) раздел патологии, изучающий механизмы развития

- болезней;
- б) то же самое, что и патологический процесс;
- в) заболевание определенного вида;
- г) причина болезни.

К исходам болезни относится

- а) выздоровление; б) обострение болезни; в) ремиссия; г) рецидив.

Здоровье — это а) хорошее самочувствие и отсутствие признаков болезни; б) отсутствие жалоб и нормальные лабораторные анализы; в) состояние полного физического и психического благополучия; г) состояние полного физического, психического и социального благополучия, а не только отсутствия болезни и физических дефектов.

. Клиническая смерть — это

- а) смерть в лечебном учреждении;
- б) смерть от заболевания;
- в) состояние, которое может быть обратимым;
- г) состояние, при котором погибает кора головного мозга.

Рецидив болезни — это

- а) обострение хронического процесса;
- б) повторное возникновение одной той же болезни
- в) исход болезни;
- г) стадия болезни.

Патологическое состояние

- а) является особым видом заболевания;
- б) является начальным периодом болезни;
- в) может возникать в результате ранее перенесенного заболевания;
- г) является кратковременной необычной реакцией на внешние раздражители.

11. Причины болезни могут быть

- а) внешними и внутренними;
- б) постоянными и временными;
- в) легкими и тяжелыми;
- г) острыми и хроническими.

При неполном выздоровлении

- а) сохраняются слабо выраженные симптомы болезни;
- б) возникает рецидив болезни; •
- в) сохраняются изменения в лабораторных анализах
- г) в организме присутствуют остаточные явления в виде нарушений структуры и функции.

Острое заболевание обычно протекает

- а) 1-2 дня;
- б) 5—14 дней;
- в) 30—40 дней;
- г) в отдельных случаях в течение нескольких месяцев.

14.. Дистрофия — это

- а) нарушение обмена в клетках и тканях, приводящее к изменению их функции;
- б) резкое снижение массы тела;
- в) гибель участков ткани;

г) уменьшение размеров органа или всего организма.

15.. К паренхиматозным белковым дистрофиям относят

- а) зернистую, гиалиново-капельную, водяночную дистрофию;
- б) амилоидоз и гиалиноз;
- в) появление капель жира в цитоплазме;
- г) уменьшение паренхиматозных органов в размерах.

16.. Гиалиноз — это

- а) разновидность хрящевой ткани;
- б) вид паренхиматозной белковой дистрофии;
- в) вид мезенхимальной белковой дистрофии;
- г) разрастание гиалинового хряща.

17.. Мезенхимальная жировая дистрофия — это

- а) появление капель жира в цитоплазме;
- б) увеличение жировых отложений в организме;
- в) исчезновение подкожно-жирового слоя;
- г) появление жировой клетчатки в забрюшинном пространстве.

18.. Хромопротеиды — это

- а) эндогенные красящие вещества;
- б) соединения хрома;
- в) продукты обмена жиров;
- г) токсические вещества, возникающие в результате извращенного обмена белков.

Желтуха бывает

- а) гемолитической, паренхиматозной и обтурационной
- б) острой и хронической;
- в) инфекционной и неинфекционной;
- г) истинной и ложной.

20.. Основной протеиногенный пигмент — это

- а) меланин;
- б) билирубин;
- в) липофусцин;
- г) меркурохром.

Конкременты — это

- а) камни, образующиеся в организме;
- б) плотные каловые массы;
- в) кристаллы солей;
- г) участки обызвествления в тканях.

Неполное голодание — это

- а) снижение аппетита;
- б) недостаточное содержание в рационе тех или иных питательных веществ;
- в) энергетически недостаточный рацион;
- г) однократный прием пищи в течение суток.

При отрицательном азотистом балансе

- а) в организме накапливаются азотистые вещества;
- б) в организм не поступают азотистые вещества;
- в) из организма выводится больше

азотистых веществ, чем поступает;
г) в организм не поступает азот из-за вдыхания чистого кислорода, а не воздуха.

Гипергидратация — это

- а) обильное поступление воды в организм;
- б) задержка воды в организме;
- в) набухание волокон соединительной ткани;
- г) потеря жидкости в организме;

Отеки бывают

- а) застойными и голодными;
- б) артериальными и венозными;
- в) врожденными и приобретенными;
- г) острыми и хроническими.

Ацидоз возникает при

- а) накоплении кислых продуктов в организме;
- б) накоплении щелочных продуктов в организме;
- в) избыточном образовании соляной кислоты в желудке;
- г) учащенном дыхании.

Основной обмен — это а) обмен белков; б) обмен нуклеиновых кислот;
в) минимальное количество энергии, необходимое для поддержания нормальной жизнедеятельности
г) обмен веществ и энергии при повседневной жизни* человека.

Агенезия — это

- а) врожденное отсутствие органа;
- б) недоразвитие органа;
- в) уменьшение размеров органа из-за его бездействия;
- г) изменение структуры клеток и тканей из-за нарушения обменных процессов.

Атрофия бывает

- а) физиологическая и патологическая;
- б) врожденная и приобретенная,
- в) паренхиматозная и мезенхимальная;
- г) белковая, жировая, углеводная.

Гангрена — это

- а) некроз тканей, соприкасающихся с внешней средой;
- б) только некроз тканей конечностей;
- в) некроз инфицированных тканей;
- г) некроз соединительной ткани.

Организация — это

- а) процесс формирования органа во внутриутробном периоде; б) один из исходов некроза;
- в) образование капсулы вокруг участка некроза;
- г) выпадение солей кальция в зоне некроза.

Декомпенсация — это

- а) истощение компенсаторных возможностей организма;
- б) защитно-приспособительная реакция организма;
- в) нарушение правильного соотношения структурных

элементов в органе;

г) извращенный вариант компенсаторной реакции организма при заболевании.

Регенерация бывает

а) достаточной и недостаточной;
б) нормальной и аномальной; в) физиологической, восстановительной и патологической;

г) непрерывно прогрессирующей и вялотекущей.

Гипертрофия бывает

а) врожденной и приобретенной;
б) атрофической и дистрофической;
в) истинной и ложной;
г) ювенильной и старческой.

Заживление бывает

а) первичным и вторичным натяжением;
б) быстрым и медленным;
в) достаточным и недостаточным;
г) местным и общим.

Стадия истощения — это

а) последняя фаза голодания;
б) исход хронического заболевания;
в) последняя стадия общего адаптационного синдрома (стресса);
г) результат недостаточного поступления в организм витаминов.

Для шока любого происхождения характерно

а) суживание сосудов с последующим их расширением, расстройство микроциркуляции;
б) падение АД без нарушений микроциркуляции;
в) увеличение ЧСС, нормальное АД;
г) дыхательные расстройства.

Шок бывает

а) острым и хроническим;
б) болевым и психогенным;
в) геморрагическим и травматическим;
г) физиологическим и патологическим.

39. Основное звено в патогенезе комы —

а) угнетение ЦНС;
б) уменьшение ОЦК;
в) выброс в кровь гормонов коры надпочечников;
г) расстройство кровообращения.

Резистентность — это

а) устойчивость организма к патогенным воздействиям;
б) реакция организма на травму;
в) сопротивляемость организма к отдельным видам патогенных микроорганизмов; г) приобретенная устойчивость тренированных организмов к тяжелым физическим нагрузкам.

Гипоэргия — это

а) пониженное образование энергии в организме;
б) сниженная реакция организма на

воздействие болезнетворных факторов;
в) уменьшение размеров органа от его бездействия;
г) ненормально-усиленная реакция организма на внешний раздражитель.

Компенсаторные механизмы при сердечной недостаточности —

а) расширение полостей сердца и тахикардия;
б) усиление гемопоза и увеличение ОЦК;
в) выброс гормонов коры надпочечников и сужение сосудов;
г) застой крови в большом круге и появление отеков.

Дилатация полостей сердца бывает

а) физиологической и патологической;
б) компенсированной и декомпенсированной;
в) тоногенной и миогенной;
г) временной и постоянной.

Гиперемия — это

а) увеличение кровенаполнения ткани;
б) покраснение ткани;
в) воспаление ткани;
г) уменьшение кровенаполнения ткани.

Причиной венозной гиперемии может быть

а) сдавление вен;
б) увеличение вязкости крови;
в) повышенное потребление

кислорода тканями;
г) усиление ЧСС.

Сладж — это

а) скучивание и слипание эритроцитов;
б) внутрисосудистое свертывание крови;

в) активизация свертывающей системы крови;
г) врожденное нарушение способности крови к свертыванию.

Инфарктом называется

а) только заболевание сердечной мышцы;
б) некроз тканей, соприкасающихся с внешней средой;
в) некроз участка органа как исход ишемии;
г) обратимые изменения в тканях в результате ишемии.

Тромбоз возникает из-за

а) активизации свертывающей системы крови;
б) закупорки сосуда сгустком крови;
в) замедления кровотока, повреждения сосудистой стенки, усиления свертываемости крови;
г) потери жидкости и сгущения крови.

Эмбол — это

а) сгусток крови;
б) пузырек воздуха;
в) сгусток фибрина;

г) любой материальный объект, закупоривший сосуд.

Скопление крови в тканях — это

а) кровоизлияние;
б) гематома; в) кровоподтек;

г) геморрагия.

Лимфедема — это

а) лимфатический отек; б) истечение лимфы из поврежденного лимфатического сосуда;
в) скопление лимфы в тканях;
г) воспаление лимфатического сосуда.

Клинические проявления воспаления — это

а) боль и припухлость;
б) зуд и покраснение;
в) жар, боль, припухлость, покраснение и нарушение функции;
г) отек, гиперемия, снижение кожной чувствительности и физической активности.

Повреждение называется

а) экссудацией;
б) альтерацией;
в) некрозом;
г) некробиозом.

Экссудация возникает вследствие

а) выделения микробами продуктов их жизнедеятельности;

ности;

б) нарушения кровообращения в зоне воспаления;

в) выхода цитоплазматической жидкости за пределы клеток;

г) уменьшения содержания белка в плазме из-за его усиленного распада при воспалении.

Эмиграция лейкоцитов — это

а) извращенная иммунная реакция;
б) следствие повреждения сосудов при воспалении;
в) защитно-приспособительная реакция;
г) при воспалении отсутствует.

Экссудат бывает

а) белковым и безбелковым;
б) гематогенным и лимфогенным;
в) серозным, фибринозным, гнойным;
г) жидким, вязким, неоднородным.

К медиаторам воспаления относятся

а) гистамин, серотонин, простагландины, цитокины;
б) гистамин, серотонин, трипсин, химотрипсин;
в) гормоны коры надпочечников, катехоламины.
г) адреналин, инсулин, трийодтиронин.

Пролиферация — это

а) увеличение содержания недоокисленных продуктов обмена в зоне воспаления;
б) выход из депо форменных

элементов крови;

в) разрастание соединительной ткани в зоне воспаления;

г) пропитывание воспаленных тканей плазмой крови.

59.. Дифтеритическое воспаление — это

- а) воспаление небных миндалин;
- б) разновидность продуктивного воспаления;
- в) вариант фибринозного воспаления;
- г) инфекционная болезнь.

Флегмона — это чаще всего

- а) разлитое воспаление клетчаточных пространств;
- б) гнойное расплавление мышц;
- в) ограниченное скопление гноя в тканях;
- г) разновидность альтеративного воспаления.

Склероз — это

- а) разрастание соединительной ткани в органе при исходе продуктивного воспаления;
- б) сужение сосудов в результате воспаления;
- в) сморщивание органа вследствие воспаления;
- г) резкое снижение памяти.

62 Специфические гранулемы при сифилисе — это

- а) лепромы;
- б) гуммы;
- в) папилломы;
- г) грануляции.

Для туберкулезного воспаления характерно

- а) появление гнойного экссудата;
- б) отсутствие специфических гранул;
- в) наличие казеозного некроза;
- г) появление специфических гранул с клееобразными участками распада в центре.

Основные механизмы терморегуляции у человека -это

- а) повышение теплоотдачи за счет расширения кожных сосудов;
- б) повышение теплопродукции за счет усиленного распада белка;
- в) мышечная дрожь и испарение пота;
- г) усиление теплоотдачи за счет учащения дыхания.

Лихорадка — это

- а) реакция организма на внешние и внутренние раздражители;
- б) перегревание организма;
- в) мышечная дрожь;
- г) то же самое, что и озноб.

Пирогены — это

- а) вещества, вызывающие интоксикацию;
- б) живые бактерии;
- в) вирусы;
- г) вещества, вызывающие лихорадку.

Пирогенные вещества

бывают а) искусственными и

естественными; б)
медленно- и
быстродействующими;
в) экзогенными и эндогенными;
г) простыми и сложными.

Фебрильная лихорадка — это температура

а) от 38°C до 39°C;
б) от 39°C до 40°C;
в) от 40°C до 41°C;
г) свыше 41°C.

Резкое снижение температуры при лихорадке называется

а) лизисом;
б) кризисом;
в) ремиссией;
г) падением.

При лихорадке принято выделять

а) одну стадию;
б) две стадии;
в) три стадии;
г) четыре стадии.

При послабляющей лихорадке разница между утренней и вечерней температурой

а) не более 0,5°C;
б) 1-2°C;
в) 3-5°C;
г) не имеет определенной закономерности

В опухоли различают

а) строму и паренхиму;
б) верхушку и основание;
в) дистальную и проксимальную

части;
г) протоки и секреторную область.

Клеточный атипизм — это

а) появление клеток, принадлежащих к определенным тканям в нехарактерных для них местах;
б) быстрое размножение клеток;
в) появление структурных изменений в клетках, их отличие от обычных клеток конкретных тканей;
г) врастание опухолевых клеток в соседние с опухолью ткани.

При экспансивном росте опухоль

а) раздвигает окружающие ткани;
б) прорастает в окружающие ткани;
в) растет в просвет полого органа;
г) растет в толще стенки полого органа.

75. При инфильтрирующем росте опухоль

а) раздвигает окружающие ткани;
б) прорастает в окружающие ткани;
в) растет в просвет полого органа;
г) растет в толще стенки полого органа.

При экзофитном росте опухоль

а) раздвигает окружающие ткани;
б) прорастает в окружающие ткани;
в) растет в просвет полого органа;
г) растет в толще стенки полого органа.

Метастаз — это

а) повторное появление опухоли на месте удаленной;

б) распад опухолевой ткани;

в) появление «дочерних» опухолей вдали от основного узла;

г) расстройство кровообращения в зоне опухолевого процесса.

Метастазы чаще всего распространяются

а) с током лимфы;

б) с током крови;

в) с током лимфы и крови;

г) при непосредственном контакте с опухолью.

79. Для доброкачественных опухолей характерно

а) отсутствие метастазов;

б) клеточный атипизм;

в) наиболее частая локализация в костной ткани;

г) выраженное расстройство периферического кровообращения.

Липома — это

а) злокачественная опухоль из эпителия;

б) доброкачественная опухоль из гладких мышц;

в) злокачественная опухоль из соединительной ткани;

г) доброкачественная опухоль из жировой ткани.

Рак — это

а) злокачественная опухоль из эпителия;

б) доброкачественная опухоль из гладких мышц;

в) злокачественная опухоль из соединительной ткани;

г) доброкачественная опухоль из жировой ткани.

Опухоль, возникающая из-за нарушения закладки эмбриональных листков, называется

а) астроцитомы;

б) хондрома;

в) тератома;

г) рабдомиома.

Канцерогенные вещества — это

а) токсины, возникающие в организме при росте опухоли;

б) экзогенные вещества, способные вызвать возникновение злокачественной опухоли;

в) противоопухолевые антитела;

г) противоопухолевые химиопрепараты.

84. Обструктивные нарушения дыхания — это

а) уменьшение объемов и емкостей легких;

б) нарушение проходимости дыхательных путей;

в) нарушение диффузии газов через альвеолярную мембрану;

г) нарушения дыхания из-за сдавления легкого.

К периодическому дыханию относят

а) дыхание Кулссмауля;

- б) гаспинг;
- в) дыхание Чейн—Стокса;
- г) задержку дыхания при погружении под воду.

Плевральная полость свободно сообщается с окружающей средой

- а) в норме;
- б) при закрытом пневмотораксе;
- в) при открытом пневмотораксе;
- г) при напряженном пневмотораксе.

Спадение легкого при его сдавлении называется

- а) ателектаз;
- б) коллапс;
- в) пневмонит;
- г) гидроторакс.

88. Циркуляторная гипоксия возникает из-за

- а) недостатка кислорода во вдыхаемом воздухе;
- б) нарушения функций дыхательных путей и легких, а также дыхательного центра;
- в) замедления кровотока;
- г) нарушений окислительных процессов в тканях.

89. Дыхательная гипоксия возникает из-за

- а) недостатка кислорода во вдыхаемом воздухе;
- б) нарушения функций дыхательных путей и легких, а также дыхательного центра;

- в) замедления кровотока;
- г) нарушений окислительных процессов в тканях.

К компенсаторным механизмам при гипоксии относят

- а) учащение и углубление дыхания;
- б) сгущение крови;
- в) урежение и углубление дыхания;
- г) дыхание через рот.

Карнификация — это

- а) обызвествление ткани легкого;
- б) пропитывание ткани легкого кровью;
- в) некроз ткани легкого;
- г) прорастание ткани легкого соединительной тканью, вследствие чего она становится безвоздушной, мясистой.

92. Стадии крупозной пневмонии — это

- а) стадии прилива, красного и серого опеченения, разрешения;
- б) стадии подъема, стояния температуры, кризиса;
- в) стадии легочных и внелегочных проявлений;
- г) начальная стадия, стадия развернутых клинических проявлений, стадия осложнений.

Абсцесс и гангрена легкого — это осложнения .

- А) острого бронхита;
- б) крупозной пневмонии
- в) гнойного плеврита;

г) туберкулеза.

Бронхоэктазы — это

- а) участки сужения бронхов; б) участки спавшейся из-за закупорки бронхов легочной ткани; в) участки расширения бронхов; г) спазмы бронхов при бронхиальной астме.

Эмфизема легких — это

- а) хроническое воспаление легочной ткани;
- б) склероз легочной ткани;
- в) недоразвитие ткани легких;
- г) увеличение объемов легочной ткани при одновременном уменьшении дыхательной поверхности.

Наиболее часто встречающаяся опухоль легкого

— это

- а) саркома;
- б) тератома;
- в) рак;
- г) фиброма.

При сердечных блокадах нарушается функция

- а) автоматизма;
- б) возбудимости;
- в) проводимости;
- г) сократимости.

Тромбоз сосудов при атеросклерозе возникает чаще всего в стадии

- а) липоидоза;
- б) атероматоза;

в) изъязвления;

г) атерокальциноза

99 Основное звено патогенеза инфаркта миокарда —

- а) стресс; значительная физическая нагрузка у пожилого человека; в) сужение коронарных сосудов при гипертонической болезни; г) тромбоз атеросклеротически измененных коронарных сосудов.

Ведущую роль в патогенезе язвенной болезни желудка и двенадцатиперстной кишки в настоящее время отводят

- а) частым стрессовым ситуациям; б) хроническому воспалению слизистой желудка и двенадцатиперстной кишки из-за воздействия *Helicobacter pilory*;
- в) повышенной секреции соляной кислоты;
- г) повышенной секреции пепсина.

**Задания в тестовой форме по дисциплине «Основы патологии»
для специальности 33.02.01. Фармация 2 вариант
Выберите один правильный ответ**

Патологический процесс, при котором в цитоплазме гепатоцитов образуются крупные гиалиноподобные белковые капли, сливающиеся между собой, называется:

- зернистой дистрофией
- гиалиновокапельной дистрофией
- гиалинозом
- амилоидозом

2. Патологический процесс, при котором в эпителии почечных канальцев появляются вакуоли, наполненные цитоплазматической жидкостью, называется:

- зернистой дистрофией
- роговой дистрофией
- гидропической дистрофией
- амилоидозом

Фактор, без которого не может развиваться заболевание:

- условия
- стресс
- причина
- все перечисленное

Учение об общих закономерностях возникновения развития болезней это:

- этиология
- патогенез
- нозоология
- физиология

Первым периодом болезни является:

- продромальный
- разгара
- латентным
- исхода

К повреждениям относятся (2):

- некроз
- регенерация
- гипертрофия
- атрофия

Механизм развития углеводных дистрофий:

- нарушение обмена сложных белков
- нарушение баланса глюкопротеидов и мукополисахаридов
- нарушение обмена нейтрального жира
- нарушение обмена холестерина

Форма некроза:

- атрофия
- гангрена
- метаплазия
- гипертрофия

Патологический процесс, для которого характерно увеличенное количество жира в цитоплазме клеток миокарда - это

- паренхиматозный диспротеиноз
- мезенхимальный диспротеиноз
- паренхиматозный липидоз

мезенхимальный липидоз

10. Патологический процесс, при котором в сосудах накапливается холестерин и другие вещества, которые разрушают интиму, и в ней разрастается соединительная ткань:

паренхиматозный
диспротеиноз

мезенхимальный
диспротеиноз

паренхиматозный липидоз
мезенхимальный липидоз

11. Процессы, происходящие в клетках при некрозе, называются (2):

регенерацией
кариопикнозом
плазморексисом
гипоплазией

12. Патологический процесс, при котором в цитоплазме гепатоцитов появляются зерна белковой природы, называется:

паренхиматозным
диспротеинозом
мезенхимальным
диспротеинозом
паренхиматозным липидозом
мезенхимальным липидозом

13. Патологический процесс, при котором в результате разрушения Нв образовавшийся пигмент инфильтрирует паренхиматозные органы называется:

лейкозом
гемосидерозом
циррозом
меланозом

14. Появление гипер- или гипопигментации кожи связано с нарушением обмена:

билирубина
гемосидерина
меланина
липохрома

15. В зоне некроза образуются гомогенные некротические массы, которые называются:

тканевым некротическим
детритом

демаркационной линией
межуточным веществом
зоной воспаления

16. Некроз вследствие нарушения кровообращения называется:

секвестром
пролежнями
инфарктом
гангреной

Учение о болезни называется:

эпидемиологией
нозологией
цитологией
4. гистологией

Учение о причинах и условиях возникновения болезни

это:

этиология
патогенез
нозоология
физиология

19. Избыточное образование рогового вещества в ороговевающем эпителии кожи называется (2):

лейкодермой
лейкоплакией

ихтиозом

невусом

20. Патологический процесс, при котором в соединительной ткани образуются однородные полупрозрачные плотные массы, напоминающие гиалиновый хрящ, называется:

зернистой дистрофией

гиалиновокапельной

дистрофией

гиалинозом

амилоидозом

21. Патологический процесс, при котором орган увеличивается в размерах, становится плотным, а на разрезе имеет сальный вид, называется:

зернистой дистрофией

гиалиновокапельной

дистрофией

гиалинозом

амилоидозом

22. Для нарушения белкового обмена характерна:

диспротеинемия

гипергликемия

гипокетонемия

ацидоз

23. Для нарушения жирового обмена характерна:

диспротеинемия

гипергликемия

гипокетонемия

ацидоз

24. Для нарушения углеводного обмена характерна:

диспротеинемия

гипергликемия

гипокетонемия

ацидоз

25. Для нарушения кислотно-щелочного равновесия характерна:

диспротеинемия

гипергликемия

гипокетонемия

ацидоз

26. Основной механизм развития коллапса:

интоксикация

аллергия

массивная кровопотеря

гипоксия

27. Вид регенерации:

физиологическая

аллергическая

компенсаторная

викарная

28. Вид гипертрофии:

физиологическая

аллергическая

компенсаторная

репаративная

29. Основной механизм развития комы:

гипоксия головного мозга

спазм сосудов

аллергия

интоксикация

30. Замещение участка некроза соединительной тканью называется:

гипертрофией

организацией

регенерацией

метаплазией

31. Репаративной регенерацией является:

обновление эпидермиса кожи

течение жизни человека

восстановление участка
кожи после ожога
образование ложного сустава
образование новых
эритроцитов, взамен отживших

**32. Виды ткани, в
которых чаще других
встречается метаплазия:**

нервная
мышечная и соединительная
эпителиальная,
соединительная
нервная и эпителиальная

**33. Общий адаптационный
синдром - это название:**

стресса
шока
комы
коллапса

34. Реакция организма на
сильную боль обычно проявляется
в виде:

комы
коллапса
шока
гипотонии

**При тяжелой патологии
эндокринной системы, как
правило, развивается:**

стресс
шок
кома
коллапс

**36. Факторы, от которых
зависит реактивность:**

влажность окружающей
среды
пол, возраст, конституция
стрессы
профессия

**37. К физиологической
реактивности относятся:**

аллергия
иммунитет
фобии
диатезы

**38. К патологической
реактивности относятся:**

иммунитет
аллергия
пассивная резистентность
активная резистентность

**39. Устойчивость организма к
действию патогенных
факторов называется:**

реактивностью
аллергией
диатезом
резистентностью

40. Гипофункция иммунной
системы проявляется в виде:

аллергии
толерантности
резистентности
реактивности

**41. Для I (иммунной)
стадии аллергической
реакции характерно:**

выработка антител
образование биологически
активных веществ (медиаторов)
действие медиаторов
на органы

действие комплекса антиген -
антитело на органы

**42. Для II стадии аллергии
(патохимическая) характерно:**

выработка антител
образование биологически
активных веществ (медиаторов)

действие медиаторов на органы

действие комплекса антиген - антитело на органы

43.Для III стадии аллергии (патофизиологической) характерно:

выработка антител
развитие сенсibilизации
образование медиаторов
действие медиаторов на

органы

44.К аллергическим реакциям немедленного типа относится все, кроме:

анафилактического шока
атопии
аутоаллергии
сывороточной болезни

45.К аллергическим реакциям замедленного типа относится все, кроме:

атопии
бактериальной аллергии
кантактной аллергии
аутоаллергии

46.Факторы, вызывающие воспаление:

биологические
физические
химические
все перечисленные

47.Для I стадии воспаления (альтерации) характерно:

повреждение ткани
образование экссудата
образование инфильтрата
пролиферация клеток

48.Для II стадии воспаления (экссудации) характерно:

повреждение ткани

пролиферация клеток
выход из сосудов в ткани

жидкой части и клеток крови

появление

медиаторов воспаления

49.Для III стадии воспаления (пролиферации) характерно:

повреждение клеток
размножение клеток
образование экссудата
появление

медиаторов воспаления

50.Специфическим воспалением является:

фурункул
туберкулез
ревматический миокардит
дифтерия

51.Воспаление, при котором преобладает дистрофия и некроз тканей, называется:

альтеративным
экссудативным
пролиферативным
гнойным

52.Воспаление, при котором образуется экссудат с большим содержанием белка, называется:

серозным
крупозным
гнойным
геморрагическим

53.Воспаление, при котором выпадающие нити фибрина на слизистой оболочке образуют пленку, называется:

серозным
фибринозным
гнойным
геморрагическим

54. Воспаление, при котором в экссудате содержится большое количество лейкоцитов и белка, называется:

- серозным
- фибринозным
- гнойным
- геморрагическим

Воспаление, которое характеризуется образованием гранулем, называется:

- альтеративным
- экссудативным
- продуктивным
- гнилостным

56. Причины ослабления сократительной функции миокарда:

- переутомление при пороках сердца
- миокардит
- нарушение коронарного кровотока
- все перечисленное

57. Проявление недостаточности кровообращения в малом круге:

- острый отек легких
- эмболия легочной артерии
- гипертензия малого круга кровообращения
- все перечисленное

58. В работающем органе характерно развитие:

- артериальной гиперемии
- венозной гиперемии
- ишемии
- все перечисленного

59. Повышенное кровенаполнение органа или

ткани в связи с затрудненным оттоком крови называется:

- артериальной гиперемией
- венозной гиперемией
- ишемией
- тромбозом

60. Исход ишемии:

- артериальная гиперемия
- венозная гиперемия
- инфаркт
- все перечисленного

61. Исход тромбоза:

- ишемия
- инфаркт
- организация
- все перечисленное

62. Циркуляция в крови не встречающихся в нормальных условиях частиц и закупорка ими сосудов называется:

- артериальной гиперемией
- венозной гиперемией
- тромбозом
- эмболией

63. Клетки, образующие доброкачественные опухоли:

- достаточно дифференцированные, зрелые
- малодифференцированные незрелые
- клетки-предшественники

64. Вид роста, характерный для доброкачественных опухолей:

- экспансивный
- инвазивный
- инфильтрирующий
- все перечисленное

65. Характеристика злокачественной опухоли:

- рост инвазивный, быстрый

дают метастазы
оказывают общее влияние на организм

все перечисленное

66. Факторы, способствующие возникновению опухолей, называются:

аллергены
нуклеопротеиды
канцерогены
все перечисленное

67. К эпителиальным опухолям относятся:

папиллома, рак
липома, миома
хондрома, саркома
все перечисленное

68. К мезенхимальным опухолям относятся:

папиллома
аденома
гемангиома
рак

69. К опухолям из меланинообразующей ткани относятся:

аденома
миома
меланома
все перечисленное

70. К злокачественным опухолям относятся:

рак
саркома
меланома
все перечисленное

71. Менингиома, медуллобастома, астроцитома относятся к следующей группе опухолей:

эпителиальных

мезенхимальных
меланинообразующих
нервной системы

Доброкачественными опухолями являются:

саркома
фиброма
меланома
все перечисленное

73. Характеристика гипертермии:

повышение T тела при нарушении терморегуляции
повышение T тела
защитно-приспособительная реакция, связанная с изменением терморегуляции
понижение T тела

74. Характеристика лихорадки:

повышение T тела при нарушении терморегуляции
повышение T ; тела
защитно-приспособительная реакция, связанная с изменением терморегуляции
понижение T тела

75. Вещества, вызывающие повышение T тела:

пирогены
аллергены
канцерогены
все перечисленное

76. Повышение температуры тела до $38^{\circ}C$ характеризуется как лихорадка:

субфебрильная
умеренная
высокая
гиперпиретическая

Характеристика постоянной лихорадки:
суточные колебания температуры до 1° С
суточные колебания температуры 1-2° С
суточные колебания температуры 3-5° С
суточные колебания температуры 3-4° С, каждые 1-3 дня с перерывом

78. Характеристика ремиттирующей (послабляющей) лихорадки:
суточные колебания температуры до 1° С
суточные колебания температуры 1-2° С
суточные колебания температуры 3-5° С
суточные колебания температуры 3-4°С, каждые 1-3 дня перерывом

79. Характеристика интермиттирующей (перемежающейся) лихорадки:
суточные колебания температуры до 1°С
суточные колебания температуры 1-2°С
суточные колебания температуры 3-5°С
суточные колебания температуры 3-4°С, каждые 1-3 дня перерывом

80. Характеристика гектической (изнуряющей) лихорадки:
суточные колебания температуры до 1° С

суточные колебания температуры 1-2° С
суточные колебания температуры 3-5° С
суточные колебания температуры 3-4° С, каждые 1-3 дня перерывом

81. Для лихорадки характерно:
тахикардия, усиление дыхания
брадикардия, ослабление дыхания
в первый период уменьшение количества мочи
все перечисленное

82. Значение лихорадки:
снижается устойчивость микроорганизмов к лекарственным препаратам
возрастает интенсивность фагоцитоза
создается дополнительная нагрузка на органы
все перечисленное

При сердечных блокадах нарушается функция

автоматизма;
возбудимости;
проводимости;
сократимости.

Главный водитель сердечного ритма в норме расположен в

предсердно-желудочковом узле;
синусно-предсердном узле;

3. волокнах Пуркине;

4. пучке Гиса.

85. При экстрасистолии нарушается функция

1. автоматизма;

возбудимости;

3. проводимости;

4. сократимости

86. Беспорядочное сокращение мышечных волокон сердца называется

1. пароксизмальная тахикардия;
фибрилляция;

кризис;

4. асистолия

87. Коарктация аорты — это

1. отхождение аорты от правого желудочка;

2. расширение аорты;

3. сужение аорты;

4. врожденное отсутствие аорты.

88. Тетрада Фалло — это

комплекс причин, вызывающих образование тромбов;

2. приобретенный порок сердца вследствие перенесенных инфекционных заболеваний;

незаращение межпредсердной,

межжелудочковой перегородки, артериального протока, гипертрофия левого желудочка;

4. незаращение межжелудочковой перегородки, стеноз легочной артерии, декстрапозиция аорты, гипертрофия правого желудочка.

89. Недостаточность клапана вместе с его сужением — это

1. стеноз клапана;

2. стриктура клапана;

3. комбинированный порок;

4. ' сочетанный порок.

90. Тампонада сердца — это

1. сдавление сердца из-за рубцовых процессов в перикарде;

2. хирургическая манипуляция при операции на сердце;

3. сдавление сердца накопившейся в полости перикарда жидкостью;

4. прекращение работы сердца из-за беспорядочного сокращения мышечных волокон.

91. Распад атеросклеротических бляшек начинается на стадии

1. липоидоза;

2. атероматоза;

3. изъязвления;

4. атерокальциноза.

92. Тромбоз сосудов при атеросклерозе возникает чаще всего в стадии

1. липоидоза;
2. атероматоза; изъязвления;
4. атерокальциноза

93. Гипертрофия левого желудочка при гипертонической болезни характерна для

1. первой стадии;
2. второй стадии;
3. третьей стадии;
4. всех стадий.

Изменения во внутренних органах при гипертонической болезни происходят

1. в первой стадии;
 2. во второй стадии;
 3. в третьей стадии;
- во всех стадиях.

95. Гипертонические кризы происходят

1. в первой стадии;
 2. во второй стадии;
- в третьей стадии;
- во всех стадиях.

Основное звено патогенеза

инфаркта миокарда —

1. стресс;
2. значительная физическая нагрузка у пожилого человека;
3. сужение коронарных сосудов при гипертонической болезни;
4. тромбоз атеросклеротически измененных коронарных сосудов.

97. Основная причина стенокардии:

1. возрастные изменения в сердце;
2. повышение артериального давления;
3. атеросклероз коронарных сосудов;
4. психические нагрузки.

98. Наиболее частая локализация инфаркта миокарда:

1. верхушка, межжелудочковая перегородка, передняя и боковая стенки левого желудочка;
2. стенки левого и правого желудочка;
3. основание сердца, межпредсердная и межжелудочковая перегородка;
4. может быть в любом отделе сердца с одинаковой частотой.

99. Ревматизм — это

1. воспаление суставов;
2. заболевание сердца;

3. заболевание соединительной ткани с преимущественным поражением суставов и сердца;
4. то же самое, что и ревматоидный артрит.

100. Основную функцию почек можно сформулировать, как

1. выведение из организма азотистых продуктов обмена;
2. выведение из организма излишков воды;
3. поддержание постоянства внутренней среды организме;
4. выведение из организма экзогенных токсинов.

**Эталон ответов к заданиям в тестовой форме
по дисциплине «Основы патологии»**

вариант		
1. В	24.Б	47.В
2. Б	25.А	48.В
3. В	26.А	49.Г
4. А	27.В	50.Б
5. Б	28.А	51.А
6. А	29.А	52.В
7. А	30.А	53.Б
8. Г	31.Б	54.Б
9. Б	32.А	55.В
10.В	33.В	56.В
11.А	34.В	57.А
12.Г	35.А	58.В
13.Б	36.В	59.В
14.А	37.А	60.А
15.А	38.В	61.А
16.В	39.А	62.Б
17.Б	40.А	63.В
18.А	41.Б	64.В
19.А	42.А	65.А
20.А	43.В	66.Г
21.А	44.А	67.В
22.В	45.А	68.А
23.В	46.А	69.Б

70.В	82.В	94.В
71.Б	83.Б	95.Г
72.А	84.Б	96.В
73.В	85.В	97.В
74.А	86.В	98.В
75.Б	87.Б	99.Г
76.В	88.В	100. Б
77.В	89.А	
78.В	90.А	
79.А	91.Г	
80.Г	92.А	
81.А	93.Б	

**Эталон ответов к заданиям в тестовой форме
по дисциплине «Основы патологии»
2 вариант**

1. 2	23.4	45.4
2. 3	24.2	46.4
3. 3.	25.4	47.1
4. 2	26.3	48.3
5. 1	27.1	49.2
6. 1,4	28.3	50.2
7. 2	29.1	51.1
8. 2	30.2	52.1
9. 1	31.2	53.2
10. 4	32.3	54.3
11. 2	33.1	55.3
12.1	34.3	56.4
13. 2	35.3	57.4
14.3	36.2	58.1
15.1	37.2	59.2
16.3	38.2	60.3
17.2	39.4	61.4
18.1	40.2	62.4
19.3	41.1	63.1
20.3	42.2	64.1
21.4	43.4	65.4
22.1	44.4	66.3

67.1	79.4	91.2	
68.3	80.3	92.3	
69.3	81.1	93.2	
70.4	82.2	94.3	
71.4	83.3	95.4	
72.2	84.2	96.4	
73.1	85.2	97.3	
74.2	86.2	98.1	
75.1	87.3	99.3	
76.1	88.4	100.	3
77.1	89.3		
78.2	90.3		

Перечень вопросов комплексного экзамена по дисциплинам ОП.02 «Анатомия и физиология человека», ОП.03 «Основы патологии». ОП.03 «Основы патологии».

Содержание и задачи дисциплины «Основы патологии».

Предмет и задачи патологии, связь с клиническими дисциплинами.

Методы исследования.

Понятия «болезнь», «патологическая реакция», «патологический процесс», «патологическое состояние». Этиологические факторы.

Механизмы патогенеза. Формы возникновения и течения болезни.

Понятие об общем и специальном уходе за больными.

Определение понятий «уход за больными» и «лечение».

Стадии пролежней, профилактика.

Общая характеристика воспаления. Причины и условия возникновения воспаления. Основные признаки воспаления.

Воспаление и реактивность организма. Изменения обмена веществ, физико-химических свойств тканей и их структуры в очаге воспаления.

Нарушение терморегуляции. Лихорадка.

Методы простейшей физиотерапии. Цели. Показания. Противопоказания к применению простейшей физиотерапии.

Понятие «Десмургия». Виды повязок, их функции. Правила наложения повязок.

10. Понятие о ране. Классификация Виды, признаки ран.

11. Понятие о кровотечении. Классификация кровотечений. Оказание первой помощи

12. Понятие о травме, травматизме. Виды травм. Оказание первой помощи.

13. Понятие о реанимации. Признаки клинической, биологической смерти.

14. .Проведение сердечно-легочной реанимации. Этапы сердечно – легочной реанимации

15. Распространенность заболеваний сердечно – сосудистой системы среди различных групп населения. Основные симптомы.

16. Гипертоническая болезнь: причины, способствующие факторы, стадии, симптомы, осложнения, профилактика.

17. Ишемическая болезнь сердца: основные формы, причины, способствующие факторы.

18. Стенокардия. Инфаркт миокарда. Симптомы.

19. Острая сосудистая недостаточность: обморок, коллапс. Первая помощь.

20. Заболевания органов дыхания. Закономерности и формы нарушения функций дыхательной системы. Основные симптомы.
21. Понятия, виды, причины, способствующие факторы бронхитов, пневмоний.
22. Профилактика бронхиальной астмы, туберкулеза легких.
23. Заболевания желудочно-кишечного тракта. Закономерности и формы нарушения желудочно-кишечного тракта.
24. Гастрит острый и хронический. Основные симптомы
25. Язвенная болезнь желудка и двенадцати перстной кишки, осложнения. Холецистит. Основные симптомы
26. Желчно – каменная болезнь. Основные симптомы
27. Понятие об отравлении. Основные симптомы
28. Причины, симптомы, принципы первой помощи при пищевых отравлениях,
29. Причины, симптомы, принципы первой помощи при угарным газом,
30. Причины, симптомы, принципы первой помощи при лекарственными препаратами.
31. Первая помощь при отравлениях.
32. Заболевания мочевыделительной системы. Основные симптомы.
33. Гломерулонефрит острый и хронический. Основные симптомы
34. Пиелонефрит острый и хронический. Основные симптомы
35. Мочекаменная болезнь. Цистит. Основные симптомы
36. Заболевания эндокринной системы.
37. Заболевания щитовидной железы.
38. Сахарный диабет. Осложнения.
39. Диетотерапия.
40. Комы. Оказание первой помощи при гипо- и гипергликемической комах
41. Общая характеристика инфекционных заболеваний. Распространенность. Пути передачи инфекции.
42. Дизентерия. Возбудители, механизмы передачи, клиническое течение, лечение, профилактика.
43. Сальмонеллез. Возбудители, механизмы передачи, клиническое течение, лечение, профилактика.
44. Гепатит. Возбудители, механизмы передачи, клиническое течение, лечение, профилактика.
45. Острое респираторное заболевание. Возбудители, механизмы передачи, клиническое течение, лечение, профилактика.

46. Грипп. Возбудители, механизмы передачи, клиническое течение, лечение, профилактика.
47. ВИЧ-инфекция. Распространенность. Этиология. Пути передачи. Группы риска. Клиническое течение.
48. Общие понятия о нервных и психических расстройствах.
49. Эпилепсия. Первая помощь при эпилептическом припадке.
50. Истерия. Первая помощь при истерическом припадке.
51. Алкогольный психоз.
52. Наркомания и токсикомания.

Автономная некоммерческая организации среднего профессионального образования «Северо-Кавказский медицинский колледж»

**Фонд оценочных средств по дисциплине
ОП. 04. ГЕНЕТИКА ЧЕЛОВЕКА
С ОСНОВАМИ МЕДИЦИНСКОЙ ГЕНЕТИКИ
Для специальности:
33.02.01 Фармация**

Фонд оценочных средств разработан на основе рабочей программы дисциплины ОП. 04. Генетика человека с основами медицинской генетики и в соответствии с Федеральным государственным образовательным стандартом среднего профессионального образования по специальности 33.02.01 Фармация, утверждённым приказом Министерства образования и науки Российской Федерации от 12 мая 2014 г. № 501

Ставрополь

Фонд оценочных средств предназначен для контроля качества обучения студентов специальности 33.02.01 Фармация, базовая подготовка очная форма получения образования по дисциплине ОП. 04. Генетика человека с основами медицинской генетики

Организация – разработчик: Автономная некоммерческая организация среднего профессионального образования «Северо-Кавказский медицинский колледж»

СОДЕРЖАНИЕ

		стр.
1	ПАСПОРТ ФОНДА ОЦЕНОЧНЫХ СРЕДСТВ	4
2	ОЦЕНКА ОСВОЕНИЯ ДИСЦИПЛИНЫ	8
3.	ПРИЛОЖЕНИЯ	28

1. ПАСПОРТ ФОНДА ОЦЕНОЧНЫХ СРЕДСТВ

Фонд оценочных средств предназначен для текущего контроля и промежуточной аттестации образовательных достижений обучающихся, освоивших дисциплину ОП. 04. Генетика человека с основами медицинской генетики по программе подготовки специалистов среднего звена по специальности 33.02.01 Фармация, базовая подготовка очная форма получения образования.

Оценивание и контроль сформированности компетенций осуществляется с помощью текущего контроля успеваемости и промежуточной аттестации.

Текущий контроль успеваемости и промежуточная аттестация проводятся в соответствии с Положением о проведении текущего контроля успеваемости и промежуточной аттестации студентов Автономной некоммерческой организации среднего профессионального образования «Северо-Кавказский медицинский колледж»

В результате освоения дисциплины Генетика человека с основами медицинской генетики

обучающийся должен уметь:

- ориентироваться в современной информации по генетике при изучении аннотаций лекарственных препаратов;
- решать ситуационные задачи, применяя теоретические знания;
- пропагандировать здоровый образ жизни как один из факторов, исключая наследственную патологию.

В результате освоения дисциплины студент должен знать:

- биохимические и цитологические основы наследственности;
- закономерности наследования признаков, виды взаимодействия генов;
- методы изучения наследственности и изменчивости человека в норме и патологии;
- основные виды изменчивости, виды мутаций у человека, факторы мутагенеза;
- основные группы наследственных заболеваний, причины и механизмы возникновения;
- цели, задачи, методы и показания к медико-генетическому консультированию.

Умения и знания направлены на формирование общих и профессиональных компетенций:

ОК 1. Понимать сущность и социальную значимость своей будущей профессии, проявить к ней устойчивый интерес.

ОК 2. Организовывать собственную деятельность, выбирая типовые методы и способы выполнения профессиональных задач, оценивать их эффективность и качество.

ОК 3. Принимать решения в стандартных и нестандартных ситуациях и нести за них ответственность.

ОК 4. Осуществлять поиск и использование информации, необходимой для эффективного выполнения профессиональных задач, профессионального и личностного развития.

ОК 8. Самостоятельно определять задачи профессионального и личностного развития, заниматься самообразованием, осознанно планировать повышение своей квалификации.

ОК 11. Быть готовым брать на себя нравственные обязательства по отношению к природе, обществу и человеку.

ПК 1.5. Информировать население, медицинских работников учреждений здравоохранения о товарах аптечного ассортимента.

ПК 2.3. Владеть обязательными видами внутриаптечного контроля лекарственных средств.

Виды контроля и аттестации, формы оценочных средств по учебной дисциплине ОП. 04. Генетика человека с основами медицинской генетики

№ п/п	Контролируемые разделы (темы) дисциплины	Вид оценочного контроля	Проверяемые У, З	Код контролируемой компетенции (или ее части) Формируемые ОКиПК (или ее части)	Наименование оценочного средства
1	Тема 1. История развития медицинской генетики	Текущий контроль	У 1	ОК 1-4, 8, 11 ПК 1.5, 2.3	Вопросы для устного обсуждения
2	Тема 2. Цитологические и биохимические основы наследственности	Текущий контроль	У 1-3 З 1 34;35;36.	ОК 1-4, 8, 11 ПК 1.5, 2.3	Вопросы для устного обсуждения Тестовые задания
3	Тема 3. Закономерности наследования признаков	Текущий контроль	У 1-3 З 1;2	ОК 1-4, 8, 11 ПК 1.5, 2.3	Вопросы для устного обсуждения Тестовые задания Решение задач.
4	Тема 4. Наследственность и среда	Текущий контроль	У 1-3 З 1-3;	ОК 1-4, 8, 11 ПК 1.5, 2.3	Вопросы для устного обсуждения Тестовые задания
5	Тема 5. Методы изучения наследственности человека	Текущий контроль	У 1-3 З 1-3; З 4;	ОК 1-4, 8, 11 ПК 1.5, 2.3	Вопросы для устного обсуждения Тестовые задания Решение задач.
6	Тема 6. Наследственность и патология	Текущий контроль	У 1-3 З 1-3; 34;35;	ОК 1-4, 8, 11 ПК 1.5, 2.3	Вопросы для устного обсуждения

					Тестовые задания
7	Тема 7. Медико-генетическое консультирование	Текущий контроль	У 1-3 З 1-3; 34;35;36.	ОК 1-4, 8, 11 ПК 1.5, 2.3	Вопросы для устного обсуждения задания Тестовые задания
8	Промежуточная аттестация	Диф. зачет	У 1-3 З 1-3; 34;35;36.	ОК 1-4, 8, 11 ПК 1.5, 2.3	Тестовый контроль, Решение генетических задач.

2.ОЦЕНКА ОСВОЕНИЯ ДИСЦИПЛИНЫ

Тема 1. История развития медицинской генетики

Задание.1. Вопросы для устного обсуждения:

1. Генетика человека с основами медицинской генетики – наука, изучающая наследственность и изменчивость с точки зрения патологии человека.
2. Разделы дисциплины. Связь дисциплины «Генетика человека с основами медицинской генетики» с другими дисциплинами.
3. История развития науки, вклад зарубежных и отечественных ученых.

Тема 2. Цитологические и биохимические основы

наследственности Задание.1. Вопросы для устного обсуждения:

1. Морфофункциональная характеристика клетки: общие понятия о клетке и ее функциях, химическая организация клетки; плазмолемма, цитоплазма и ее компоненты, органеллы и включения.
2. Клеточное ядро: функции, компоненты.
3. Морфофункциональные особенности компонентов ядра в различные периоды клеточного цикла.

Задание № 2 Выполните тестовые задания. Выберите правильный ответ:

1. С появлением какой структуры ядро обособилось от цитоплазмы: а) хромосомы б) ядрышка в) ядерного сока

г) ядерной оболочки

1. Какая ядерная структура несет наследственные свойства организма: а) ядерная оболочка б) ядерный сок в) хромосомы г) ядрышко

2. В какой части ядра находится молекула ДНК:

а) в ядерном соке

б) в хромосомах

в) в ядерной оболочке

3. Различают ли по химическому составу хромосомы и хроматин: а) да б) нет

4. В каком состоянии находятся хромосомы к началу деления

клеток: а) они - спирализованные б) они - деспирализованные в) они - однохроматидные г) они - двуххроматидные

5. Где расположена центромера на хромосоме:

а) на первичной перетяжке

б) на вторичной перетяжке

6. Какая из ядерных структур принимает участие в сборке субъединиц рибосом: а) ядерная оболочка б) ядрышко в) ядерный сок

7. Каковы функции ядра:

а) хранение наследственной информации

б) участие в делении клеток в) участие в

биосинтезе белка г) синтез ДНК, РНК

д) формирование субъединиц рибосом

8. Какие компоненты клетки непосредственно участвуют в биосинтезе белка: а) рибосомы б) ядрышко

в) ядерная оболочка

г) хромосомы

10. Какова функция ДНК в синтезе

белка: а) самоудвоение б) транскрипция

в) синтез т-РНК и р-РНК

9. Чему соответствует информация одного гена молекулы ДНК:

а) белку

б) аминокислоте

в) гену

10. Какая структура ядра содержит информацию о синтезе одного белка:

а) молекула ДНК

б) триплет нуклеотидов

в) ген

11. Какие компоненты составляют тело рибосомы:

а) мембраны

б) белки

в) углеводы

г) р-РНК

д) жиры

12. Чему соответствует триплет и-РНК:

а) аминокислоте

б) белку

13. Что образуется в рибосоме в процессе биосинтеза

белка: а) белок третичной структуры б) белок вторичной

структуры в) полипептидная цепь

14. К органоидам, имеющим двумембранное строение, относятся:

а) аппарат Гольджи

- б) лизосомы и рибосомы
- в) митохондрии
- г) эндоплазматическая сеть
- д) ядро

Задание.3. Вопросы для устного обсуждения:

1. Типы деления клеток.
2. Биологическая роль митоза и амитоза.
3. Биологическое значение мейоза.
4. Развитие сперматозоидов и яйцеклеток человека.

Задание № 4 Выполните тестовые задания. Выберите правильный ответ:

1. Какой тип деления клеток не сопровождается уменьшением набора хромосом:
а) амитоз б) мейоз в) митоз

2. Какое деление характерно для соматических клеток:

- а) амитоз
- б) мейоз
- в) митоз

3. Какой набор хромосом получается при митотическом делении диплоидного ядра:

- а) гаплоидный
- б) диплоидный

4. Сколько хроматид в хромосоме к началу профазы митоза:

- а) одна
- б) две
- в) три
- г) четыре

5. Сколько хроматид в хромосоме к концу митоза: а) две б) одна

6. Сколько клеток образуется в результате митоза: а) одна б) две в) три г) четыре

7. Для какого способа размножения характерно образование гамет: а) вегетативного б) бесполого в) полового

8. Какое деление сопровождается редукцией (уменьшением) числа хромосом в клетке в два раза:

- а) митоз
- б) амитоз

в) мейоз

9. В какой фазе мейоза происходит конъюгация хромосом: а) в профазе I

б) в метафазе

в) в профазе II

10. В результате какого типа деления клетки получают четыре гаплоидные клетки:

а) митоза

б) мейоза

в) амитоза

11. Какой набор хромосом имеют:

а) сперматозоиды - $1n$

б) сперматозоиды - $2n$

в) яйцеклетки - $1n$

г) яйцеклетки - $2n$

д) зигота - $1n$

е) зигота - $2n$

12. Что образуется в результате

овогенеза: а) сперматозоид б) яйцеклетка

в) зигота

13. Хромосома эукариот образована:

а) последовательно соединенными аминокислотами

б) одной молекулой ДНК

в) молекулами РНК и ДНК

г) двумя хроматидами с одной центромерой

14. При митотическом делении клеток последовательность

фаз: а) телофаза-профаза-анафаза-метафаза б) метафаза-

анафаза-профаза-телофаза в) профаза-метафаза-анафаза-

телофаза г) анафаза-телофаза-метафаза-профаза

15. Спирализация хромосом осуществляется на протяжении:

а) анафазы

б) метафазы

в) телофазы

г) интерфазы

д) профазы

16. Расхождение гомологичных хромосом клетки происходит в:

а) телофазе б) профазе в) интерфазе г) метафазе д) анафазе

Тема 3. Закономерности наследования признаков.

Задание.1. Вопросы для устного обсуждения:

1. Законы Г. Менделя.
2. Хромосомная теория наследственности.
3. Наследование групп крови, генетика пола.

Задание № 2 Выполните тестовые задания. Выберите правильный ответ:

1. При дигибридном скрещивании Г.Мендель изучал наследование признаков, за которые отвечают гены, расположенные:

- а) в разных хромосомах;
- б) в одной хромосоме;
- в) в одной паре гомологичных хромосом.

2. Семена растения гороха с генотипом АаВв (желтые – А, зеленые – а, гладкие – В, морщинистые – в):

- а) желтые морщинистые;
- б) зеленые морщинистые;
- в) желтые гладкие; г) зеленые гладкие.

3. У особи с генотипом АаВВ могут образовываться гаметы следующих типов:

- а) АаВВ; АаВВ;
- б) АаВ; АаВ;
- в) Аа; Вв;
- г) АВ; аВ.

4. При дигибридном скрещивании гибридов F1 в потомстве наблюдается расщепление по генотипу:

- а) 1:2:1;
- б) 3:1; в) 9:3:3:1;
- г) 9 (1:2:2:4).

5. При дигибридном скрещивании гибридов F1 в потомстве наблюдается расщепление по фенотипу:

- а) 1:2:1;
- б) 3:1; в) 9:3:3:1;
- г) 9 (1:2:2:4).

6. «Каждая пара признаков наследуется независимо от другой и дает расщепление 3:1»

- а) закон расщепления Г. Менделя
- б) правило доминирования Г. Менделя
- в) закон независимого распределения генов Г. Менделя
- г) закон сцепленного наследования Т. Моргана

7. Генотип растения гороха с зелеными гладкими семенами:

- а) аавв

- б) Аавв
- в) ААВВ
- г) ааВв

Задание 3. Вопросы для устного обсуждения:

1. Хромосомная теория наследственности.
2. Взаимодействие аллельных и неаллельных генов: полное и неполное доминирование, кодоминирование, эпистаз, комплементарность, полимерия, плейотропия.
3. Наследование групп крови, генетика пола.

Задание № 4 Выполните решение задач:

Задача № 1

При скрещивании между собой чистопородных белых кур потомство оказывается белым, а при скрещивании чёрных кур — чёрным.

Потомство от скрещивания белой и чёрной особей называют "голубым"(пёстрым). Какое оперение будут иметь потомки белого петуха и "голубой" курицы? А потомки двух особей с "голубым" оперением?

Задача № 2 Какие группы крови возможны у детей, если родители оба гетерозиготные по третьей группе крови?

Задача № 3

Окрашенность шерсти кроликов (в противоположность альбинизму) определяется доминантным геном. Цвет же окраски контролируется другим геном, расположенным в другой хромосоме, причём серый цвет доминирует над чёрным (у кроликов-альбиносов гены цвета окраски себя не проявляют).

Какими признаками будут обладать гибридные формы, полученные от скрещивания серых кроликов с альбиносами, несущими ген чёрной окраски? Предполагается, что исходные животные гомозиготны по обоим упомянутым здесь генам. Какая часть кроликов F_2 окажется чёрной?

Задача 4.

Женщина с IV группой крови вышла замуж за гомозиготного мужчину с III группой крови. Какая группа крови у детей ?

Задача 5.

Женщина с резус- положительной группой крови (гетерозигота) вышла замуж за мужчину с резус- отрицательной кровью Определить резус- фактор у детей и вероятность резус- конфликта **Задание.5. Вопросы для устного обсуждения**

1. Моногибридное и дигибридное скрещивание.
2. Анализирующее скрещивание, промежуточное наследование (неполное доминирование).
3. Хромосомная теория Т.Моргана.
4. Сцепленные гены, кроссинговер.

Задание № 6 Выполните тестовые задания. Выберите правильный ответ:

1. Перекрест хромосом - это:

- а) разрыв хромосом на две части
- б) спирализация хромосом
- в) процесс, при котором происходит обмен участками гомологичных хромосом
- г) процесс расхождения гомологичных хромосом к разным полюсам

2. Число групп сцепления у организмов равно:

- а) количеству хромосом в диплоидном наборе
- б) числу хромосом в гаплоидном наборе

3. Сила сцепления между генами в хромосоме:

- а) определяется расстоянием между ними
- б) всегда одинакова и не зависит от расстояния между генами
- в) чем дальше гены друг от друга, тем сильнее они сцеплены

4. Мутации для

- организма: а) полезны б) вредны в) нейтральны

г) а+б+в

5. Генные мутации не всегда проявляются в 1-м поколении, так как:

- а) всегда рецессивны б) всегда доминантны

в) могут быть как доминантными, так и рецессивными

Задание № 7 Выполните решение задач:

Задача № 1 Определить генотипы родительских форм, если при скрещивании желтосемян-

ного и зеленосемянного растений первое поколение было желтосемянным, а во втором поколении наблюдалось расщепление на 3/4 желто - и 1/4 зелёносемянных.

Задача № 2

Какими признаками будут обладать гибридные томаты, полученные в результате опыления красноплодных растений нормального роста пыльцой жёлтоплодных карликовых томатов? Какой результат даст дальнейшее скрещивание таких гибридов? Красный цвет плодов - доминантный признак, карликовость - рецессивный. Все исходные растения гомозиготны; гены обоих признаков находятся в разных хромосомах.

Тема 4. Наследственность и среда

Задание.1. Вопросы для устного обсуждения:

1. Роль генотипа и внешней среды в проявлении признаков.
2. Основные виды изменчивости. Причины и сущность мутационной изменчивости.
3. Виды мутаций (генные, хромосомные, геномные).
4. Эндо - и экзомутagens. Мутагенез, его виды.
5. Фенокопии и генокопии.

Задание № 2 Выполните тестовые задания. Выберите правильный ответ:

1. Факторы внешней среды, вызывающие мутации, называются;

- а) мутагены
- б) канцерогены
- в) экстрагены
- г) андрогены

2. Мутации, связанные с изменением структуры гена, называются:

- а) генные б) геноидные

- в) индуцированные
- г) хромосомные

3. Утрата участка, хромосомы или гена называется:

- а) инверсия
- б) дупликация
- в) делеция
- г) транслокация

4. Уменьшение числа отдельных хромосом в кариотипе называется: а) моносомия б) анеуплоидия в) полисомия г) полиплоидия

5. Тяжесть заболевания или степень проявления гена - это:

- а) экспрессивность
- б) плейотропия
- в) пенетрантность

6. Кратное увеличение числа гаплоидных наборов хромосом называется: а) полисомия б) анеуплоидия в) моносомия

- г) полиплоидия

7. Увеличение числа отдельных хромосом в кариотипе называется: а) полиплоидия б) моносомия в) анеуплоидия

- г) гетероплоидия

8. Мутации, связанные с изменением числа хромосом, называются: а) хромосомные б) индуцированные в) геномные

- г) генные

9. Мутации, происходящие в клетках тела, называются:

- а) спонтанные б) генеративные в) соматические

- г) вегетативные

10. Вероятность проявления гена, выражаемая в %, называется:

- а) плейотропия
- б) экспрессивность
- в) пенетрантность

Тема 5. Методы изучения наследственности

человека *Задание.1. Вопросы для устного обсуждения*

1. Особенности изучения наследственности человека как специфического объекта генетического анализа.
2. Генеалогический метод.
3. Роль наследственности и среды в формировании признаков.
4. Биохимический метод.

Задание № 2 Выполните тестовые задания. Выберите правильный ответ:

1. Женщина, отец которой был гемофилитиком, вышла замуж за мужчину, отец которого был также гемофилитиком. Какое суждение о здоровье их детей верно:

- а) все их дети будут здоровы
- б) все их дети будут больными
- в) сыновья будут здоровыми, половина дочерей больными
- г) дочери фенотипически будут здоровыми, половина сыновей больными
- д) половина сыновей и половина дочерей будут больными

2. Все приведенные факторы являются мутагенными за исключением:

- а) гамма-излучения
- б) ультрафиолетового излучения
- в) акридинового красителя
- г) уксусной кислоты

3. Кем разработан закон гомологичных рядов изменчивости: а) Т. Морганом б) Г. Мендель в) Н.И.

Вавилов

3. Сцепленными называются гены, которые:

- а) проявляют свое действие только в гомозиготном состоянии
- б) расположены в одной хромосоме
- в) расположены в гомологичных хромосомах

4. Основы хромосомной теории наследственности созданы:

- а) Менделем
- б) Морганом
- в) Бэтсоном

5. Результатом кроссинговера являются:

- а) увеличение числа хромосом
- б) создание новых сочетаний генов, обеспечивающее комбинативную изменчивость организмов
- в) уменьшение числа хромосом в два раза

6. Сцепленными с полом называются признаки, для которых определяющие их гены расположены в:

- а) аутосомах
 - б) половых хромосомах
 - в) ДНК митохондрий
7. Гены, ответственные за формирование врожденных дефектов зрения (дальто-низма) и не свертываемости крови (гемофилии), расположены в:
- а) аутосомах
 - б) половой X-хромосоме
 - в) половой Y-хромосоме
8. Какой парой представлены половые хромосомы в кариотипе женщины:
- а) XY
 - б) XO
 - в) XX
9. При изучении наследственности и изменчивости человека не применим метод: а) близнецовый б) генеалогический

- в) гибридологический
- г) цитогенетический
- д) биохимический

10. В условиях тропической Африки у капусты не образуются кочаны. Какая форма изменчивости проявляется в данном случае:

- а) мутационная
- б) комбинативная
- в) модификационная
- г) коррелятивная

11. Характерной особенностью модификационной изменчивости является то, что она:

- а) возникает случайно и наследуется
- б) образует ряды изменчивости признака, не наследуется, ей можно управлять
- в) не зависит от условий среды
- г) имеет групповой характер

12. Пределы изменчивости признака, проявляемые в разных условиях среды и контролируемые его генотипом, называется:

- а) нормой реакции
- б) мутациями
- в) модификациями

13. Мутации, происходящие в половых клетках, называются:

- а) вегетативные
- б) соматические
- в) генеративные
- г) спонтанные

14. Совокупность различий между особями одного вида - это:

- а) мутации
- б) наследственность

в) изменчивость

г) кроссинговер

15. Количественные и качественные изменения в генотипе -

это: а) наследственность б) пенетрантность в) мутации

г) кроссинговер

Задание 3. Вопросы для устного обсуждения

1. Генеалогический и близнецовый методы изучения наследственности человека.

2. Цитогенетический, биохимический и популяционно-статистический методы изучения наследственности человека.

Задание 4. Определить, как наследуется исследуемый признак и генотип про-банда, объяснить, как вы пришли к такому решению.

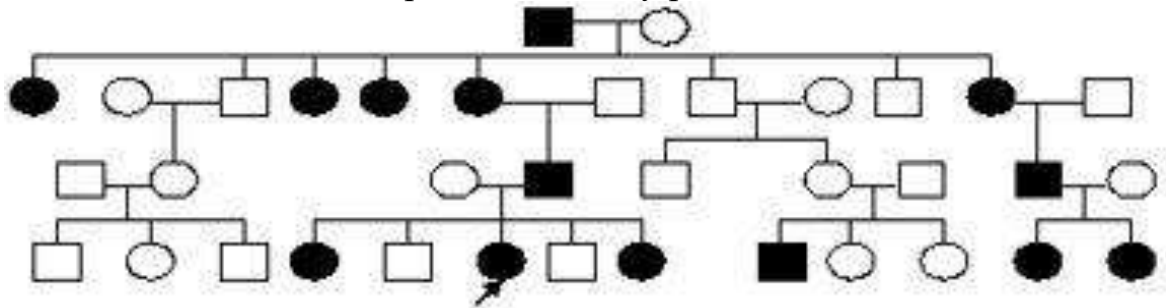

1. Доминантный ген сцепленный с X-хромосомой

2. Больных девочек больше, чем больных мальчиков, больные встречаются в каждом поколении, больной отец- все его дочери больны .

3. Генотип пробанда - $X^A X^a$

Задание 5. Определить, как наследуется исследуемый признак и генотип пробанда, объяснить, как вы пришли к такому решению.

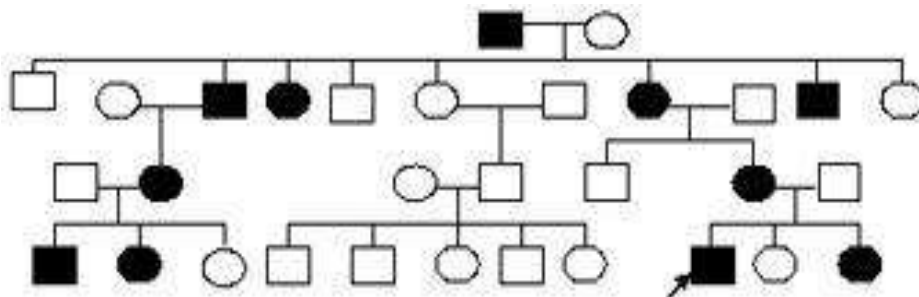

1. Аутосомно-доминантный тип наследования.

2. Больные в каждом поколении, здоровые дети у здоровых родителей, больные дети у больных родителей.

3. Генотип пробанда – Aa

Задание 6. Определить, как наследуется исследуемый признак и генотип пробанда, объяснить, как вы пришли к такому решению.

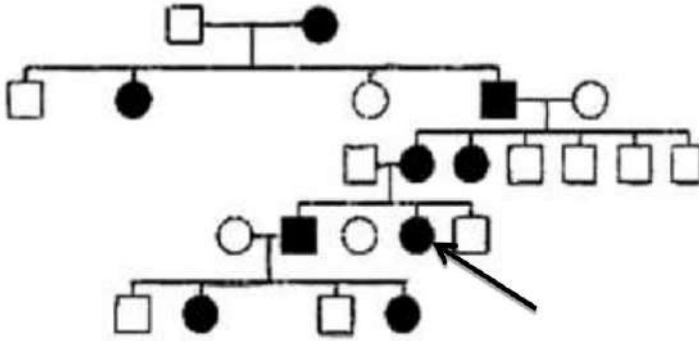

1. X - сцепленный доминантный ген.
2. Больные в каждом поколении, от больного мужчины и здоровой женщины рождаются здоровые сыновья и дочери все больные, от больной женщины и здорового мужчины половина дочерей и сыновей будут больны.
3. Генотип пробанда $X^A X^a$

Задание 7. Составить родословную схему, установить тип наследования признака. Пробанд страдает ночной слепотой.

Два его брата также больны. По линии отца пробанда, страдающих ночной слепотой не было. Мать пробанда больна. Две сестры и два брата матери пробанда и их дети здоровы. По материнской линии известно: бабушка больна, дедушка здоров; сестра бабушки больна, а брат здоров; прадедушка и его сестра и брат больны; прапрадедушка его брат, дочь и два сына брата больны. Жена пробанда, ее родители здоровы.

Задание 8. Определить, как наследуется исследуемый признак и генотип пробанда, объяснить, как вы пришли к такому решению.

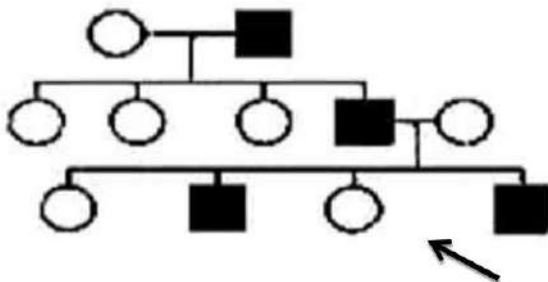

1. Голандрический тип наследования.
2. Болеют только мальчики, передается по мужской линии.
3. Генотип пробанда $X Y^A$

Задание 9. Определить, как наследуется исследуемый признак и генотип пробанда, объяснить, как вы пришли к такому решению.

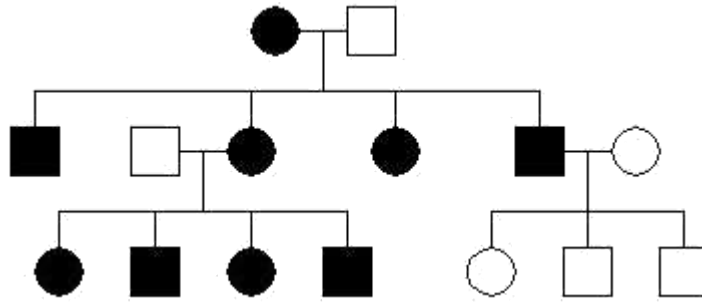

1. Митохондриальный тип наследования.
2. Болеют и мальчики и девочки, передача гена идет по женской линии, у больных женщин все дети больны, у больных мужчин все дети здоровы.

Задание 10. Определить, как наследуется исследуемый признак и генотип про-банда, объяснить, как вы пришли к такому решению.

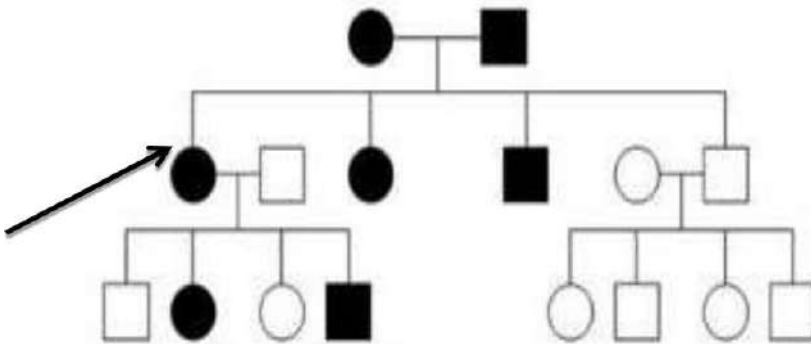

1. Аутосомно-доминантный тип наследования.
2. Больные рождаются в каждом поколении, болеют и мальчики и девочки, у боль-ных гетерозигот рождаются больные и здоровые в соотношении 3:1, у гомозигот по рецессиву дети здоровы, у больной женщины- гетерозиготы и здорового муж-чины рождаются и больные и здоровые дети.

Генотип пробанда Аа

Задание.11. Вопросы для устного обсуждения Актуализация опорных знаний в виде фронтального опроса:

1. Роль наследственности и среды в формировании признаков.
2. Качественные тесты, позволяющие определять нарушения обмена веществ.
3. Дерматологический метод изучения наследственности человека

Закрепление полученных знаний:

Подготовить сообщение – презентацию на темы:

1. Биохимический метод.
2. Популяционно-статистический метод.

Тема 6. Наследственность и патология

Задание 1. Вопросы для устного обсуждения

1. Хромосомные болезни.

2. Количественные и структурные аномалии аутосом: синдром Дауна, синдром Эдвардса, синдром Патау.
3. Клиника, цитогенетические варианты. Клинические синдромы при аномалиях половых хромосом: синдром Шерешевского-Тернера, синдром Клайнфельтера, синдром трисомии X, синдром дисомии по Y- хромосоме.
4. Структурные аномалии хромосом.
 1. **Задание № 2** Выполните тестовые задания. Выберите правильный ответ Какой кариотип имеет девочка с синдромом Шерешевского — Тернера: а) 47XXX
 б) 46XX
 в) 45X0
 г) 47XX+18
 2. По какому типу наследуется дальтонизм:
 а) аутосомно-доминантный
 б) сцепленный с полом доминантный
 в) сцепленный с полом рецессивный
 г) аутосомно-рецессивный
 3. По какому типу наследуется гемофилия:
 а) аутосомно-доминантный б) аутосомно-рецессивный
 в) сцепленный с полом доминантный
 г) сцепленный с полом рецессивный
 4. По какому типу наследуется полидактилия: а) сцепленный с полом рецессивный б) сцепленный с полом доминантный в) аутосомно-рецессивный г) аутосомно-доминантный
 5. Какой кариотип характерен для больного с синдромом Патау:
 а) 47XX+21
 б) 47XY+13
 в) 47XXY
 г) 45X0
 6. Какой кариотип характерен для больного с синдромом «кошачьего крика»:
 а) 45 XO
 б) 46XX,5p-
 в) 46XX,(15+21)
 г) 47XXX
 7. В каком возрасте у больного появляются признаки фенилкетонурии:
 а) в эмбриональном периоде
 б) в зрелом возрасте
 в) в пожилом возрасте
 г) в первые недели жизни
 8. Метод, используемый для диагностики болезней обмена веществ, называется:

- а) цитологический
- б) близнецовый
- в) дерматоглифический
- г) биохимический

9. Для больных с каким синдромом характерен полуоткрытый рот с высунутым языком и выступающей челюстью:

- а) синдром Клайнфельтера
- б) синдром Дауна
- в) синдром Шершевского-Тернера
- г) синдром Патау

10. Какую хромосомную аномалию можно заподозрить у больной с такими симптомами как низкий рост, боковые кожные складки на шее, неразвитые вторичные половые признаки:

- а) синдром Трипло-Х
- б) синдром Дауна
- в) синдром Шершевского-Тернера
- г) синдром Патау

11. Какой кариотип имеют до 15% мужчин в психиатрических больницах и местах принудительного заключения:

- а) 45УО
- б) 46ХУ
- в) 47ХУУ
- г) 47Хху

12. По какому типу наследуется фенилкетонурия: а) сцепленный с полом доминантный б) аутосомно-рецессивный в) аутосомно-доминантный г) сцепленный с полом рецессивный .

13. Наследственное заболевание, характеризующееся отсутствием в организме больного красящего пигмента меланина, называется:

- а) астигматизм
- б) альбинизм в)
- сахарный диабет г)
- дальтонизм

14. К какому типу болезней относится глухонмота:

- а) аутосомно-рецессивные б) хромосомные в)
- ненаследственные

г) мультифакториальные

15. Какой кариотип характерен для больного с синдромом Эдварса:

- а) 47ХУ+18
- б) 47ХХ+21
- в) 47ХУ+13

г) 46X0

Задание 3. Вопросы для устного обсуждения

1. Особенности болезней с наследственной предрасположенностью (моногенные болезни с наследственной предрасположенностью, полигенные болезни с наследственной предрасположенностью, виды мультифакториальных признаков, изолированные врожденные пороки развития).
2. Методы изучения мультифакториальных заболеваний.

Задание № 4 Выполните тестовые задания. Выберите правильный ответ

1. Наследственными болезнями называют:
 1. Хронические заболевания человека
 2. Патологические состояния, характеризующиеся изменением наследственного материала.
2. Нарушения, причиной которых являются мутации отдельных генов - это:
 1. Мультифакторные заболевания
 2. Моногенные заболевания
3. Синдромы, сопровождающиеся аномальным количеством или нарушением структуры хромосом называются:
 1. Моногенными
 2. Хромосомными
4. Особенности клинических проявлений наследственной патологии являются:
 1. Врожденный характер заболевания, семейный характер заболевания, клинический полиморфизм
 2. Полное выздоровление, хроническое течение заболевания.
5. Геномные синдромы характеризуются
 1. Изменением числа хромосом
 2. Изменением числа генных участков
6. Трисомия 21 пары хромосом это причина:
 1. Синдрома Патау
 2. Болезни Дауна
7. Синдром Эдвардса, синдром Шерешевского – Тернера – это:
 1. Генные заболевания
 2. Хромосомные болезни
8. К генетическим болезням относят:
 1. Нейрофиброматоз
 2. Синдром Клайнфельтера
9. К болезням с наследственной предрасположенностью относят:
 1. Бронхит, пневмония
 2. Гипертоническая болезнь
10. Планирование деторождения с учетом репродуктивного возраста матери, это:
 1. Вторичная профилактика
 2. Первичная профилактика

Тема 7. Медико-генетическое консультирование

Задание.1. Вопросы для устного обсуждения:

1. Принципы клинической диагностики наследственных заболеваний.
2. Лабораторные методы диагностики наследственных болезней:
цитогенетические, биохимические, молекулярно-генетические.
3. Методы пренатальной диагностики (УЗИ, амниоцентез, биопсия хориона, определение фетопротеина).

Задание № 2 Выполните тестовые задания. Выберите правильный ответ

1. Дерматоглифический метод изучает:
 1. Хромосомный набор человека
 2. Папиллярные линии и узоры на коже ладоней и стоп.
2. Лабораторные методы направлены для идентификации:
 1. Этиологии болезни, первичного и вторичного изменений патогенеза.
 2. Анализа крови.
3. Цитогенетический метод изучает:
 1. Клетку и её органоиды.
 2. Структуру хромосом.
4. Оценку показателей биологических жидкостей устанавливает:
 1. Молекулярно – генетический метод
 2. Биохимический метод
5. Генеалогия – это учение о:
 1. Родословных
 2. ДНК и РНК
6. Определение типа наследственного заболевания дает:
 1. Молекулярно – генетический метод
 2. Генеалогический метод
7. Гемофилия относятся к:
 1. Аутосомно – доминантному наследованию
 2. X – рецессивному типу наследования
8. Закономерности многоплодной беременности изучает:
 1. Биохимический метод
 2. Близнецовый метод
9. Идентичных или однояйцевых близнецов называют:
 1. Дизиготные
 2. Монозиготные
10. Исследование наследственных болезней у зародыша - это:
 1. Пренатальная диагностика
 2. Преимплантационная диагностика
11. Иммунологический метод изучает:
 1. Групп крови, белков сыворотки крови и тканей.
 2. ДНК и РНК.
12. Определяет этиологию болезни, первичный и вторичный патогенез метод:

1. Цитогенетический
 2. Лабораторный
 13. Для цитогенетического анализа необходимы клетки:
 1. Неделящиеся
 2. Делящиеся
 14. Для изучения структуры участков ДНК – гена или участка хромосом используют:
 1. Биохимический анализ
 2. Молекулярно – генетический метод
 15. Установление наследственного характера признака дает:
 1. Молекулярно – генетический метод
 2. Генеалогический метод
 16. Многоплодную беременность изучают:
 1. Биохимический метод
 2. Близнецовый метод
 17. Неидентичных или двуяйцевых близнецов называют:
 1. Дизиготные
 2. Монозиготные
 18. Дородовое определение врожденной или наследственной патологии у плода, это:
 1. Пренатальная диагностика
 2. Преимплантационная диагностика
- Задание 3. Вопросы для устного обсуждения:**
1. Принципы клинической диагностики наследственных заболеваний.
 2. Лабораторные методы диагностики наследственных болезней: цитогенетические, биохимические, молекулярно-генетические.
 3. Методы пренатальной диагностики (УЗИ, амниоцентез, биопсия хориона, определение фетопротеина).
- Закрепление полученных знаний:**
- Подготовить сообщение – презентацию на темы:
1. Принципы лечения наследственных болезней.
 2. Виды профилактики наследственных болезней.
 3. Перспективное и ретроспективное консультирование.

Критерии оценивания

Предметом оценки служат умения и знания, предусмотренные ФГОС СПО по специальности 33.02.01 Фармация базовая подготовка очная форма получения образования по дисциплине ОП. 04. Генетика человека с основами медицинской генетики направленные на формирование общих и профессиональных компетенций.

Оценка индивидуальных образовательных достижений:

«Отлично». Студент должен дать ответ на теоретический вопрос. Ответ должен быть полным и правильным. Также студент должен дать правильные и полные ответы на уточняющие вопросы преподавателя.

«Хорошо». Студент должен дать ответ на теоретический вопрос, дал неполные ответы на уточняющие вопросы преподавателя или при ответе на них допустил неточности.

«Удовлетворительно». Студент дал ответ на теоретический вопрос, но ответы были неполными и с неточностями. Также студент не дал ответов на уточняющие вопросы преподавателя.

«Неудовлетворительно». Студент не дал ответа на теоретический вопрос, либо ответы на вопросы содержали грубые ошибки и неточности, искажающие смысл и содержание.

Оценка индивидуальных образовательных достижений (тест)

Процент результативности (правильных ответов)	Качественная оценка индивидуальных образовательных достижений (тест)	
	балл (отметка)	вербальный аналог
90 ÷ 100	5	отлично
80 ÷ 89	4	хорошо
70 ÷ 79	3	удовлетворительно
менее 70	2	не удовлетворительно

Формой промежуточной аттестации по дисциплине ОП. 04. Генетика человека с основами медицинской генетики, является дифференцированный зачет, примерные тестовые задания доводятся до сведения студентов заранее.

Вид контрольно-оценочных средств: тестовый контроль, решение генетических задач.

Структура контрольно-оценочных средств.

Задание 1 – тестовый контроль с выбором одного правильного ответа.

Задание № 2 – решение генетических задач.

Время выполнения – 45 минут

Критерии оценки знаний, умений и навыков при сдаче дифференцирован-ного зачета.

Оценка «5» (отлично) – выставляется обучающемуся, допустившему до 10 % оши-бок в тестовом задании, верно решившему две генетические задачи, правильно со-ставившему родословную схему и верно определившему тип наследования при-знака.

Оценка «4» (хорошо) – выставляется обучающемуся, допустившему до 25 % оши-бок в тестовом задании, верно решившему две генетические задачи, правильно со-ставившему родословную схему и верно определившему тип наследования при-знака.

Оценка «3» (удовлетворительно) - выставляется обучающемуся, допустившему до 40 % ошибок в тестовом задании, верно решившему одну из двух генетических задач, правильно составившему родословную схему и верно определившему тип наследования признака.

Оценка «2» (неудовлетворительно) – обучающийся допустил более 40 % ошибок в тестовом задании, не решил генетические задачи и не составил родословную схему.

Перечень тестовых заданий для проведения промежуточной аттестации (дифференцированный зачет) по дисциплине «Генетика человека с осно-вами медицинской генетики» специальность 33.02.01 «Фармация»

1. Сперматогенез состоит из:

- а) 2 фаз
- б) 4 фаз**
- в) 5 фаз
- г) 3 фаз

2. Если в ядре клетки одно тельце Барра то кариотип организма будет:

- а) 46,XY
- б) 45,Y0
- в) 46,XX**
- г) 45,X0

3. Наследственность – это свойство организмов:

- а) взаимодействовать со средой обитания
- б) реагировать на изменение окружающей среды;
- в) передавать свои признаки и особенности развития потомству**
- г) приобретать новые признаки в процессе индивидуального развития.

4. Какие гаметы будут образовываться у организма с генотипом ААВвСс:

- а) АВС,АВс
- б)аВс, Аbc, АВС
- в)Аbc,АВС,АВс,АbС**
- г)AbС, АВс

5. Как называются гены, расположенные на гомологичных хромосомах?

- а) доминантные б)
- гомозиготные в)
- гетерозиготные
- г) аллельные**

6. Какой пол у человека является гомогаметным?

- а) мужской
- б) женский**

7. Что отражает закон Моргана:

- а) закон единообразия гибридов 1 поколения
- б) закон расщепления признаков
- в) закон независимого наследования признаков
- г) закон сцепленного наследования признаков**

8. Мутации, которые приводят к изменению первичной структуры соответствующего протеина, называются а) геномные

б) хромосомные

в) генные

9. Какой кариотип характерен для синдрома Шерешевского-Тернера?

а) 47, XX 21+

б) 47, XXУ

в) 47, ХУ 13+

г) 45, ХО

10. Что такое тельце Барра?

а) X-хромосома

б) инактивированная У-хромосома

в) инактивированная X-хромосома

г) У-хромосома

11. От чего зависит частота рекомбинации генов, входящих в одну группу сцепления?

а) от расстояния между сцепленными генами в хромосоме

б) от расстояния между гомологичными хромосомами

в) от расстояния между негомологичными хромосомами

г) ни от чего не зависит – случайна

12. Для какого наследственного заболевания характерен «мышинный» запах мочи и пота?

а) галактоземия

б) синдром Патау

в) муковисцидоз

г) фенилкетонурия

13. Единственная жизнеспособная моносомия у человека:

а) 45,Х0

б) 46,XX

в) 45,У0

г) 47,XXУ

14. Генотип дрозофилы АаВв. Сколько типов гамет и какие будут образовываться, если гены А и В сцеплены и наблюдается их полное сцепление:

а) один тип – АВ

б) два типа – АВ и ав

в) два типа – Ав и аВ

г) четыре типа – АВ, Ав, аВ, ав

15. Какое заболевание мы можем обнаружить при помощи цитогенетического метода?

а) нейрофиброматоз

б) галактоземия

в) синдром Эдвардса

г) синдром Марфана

16. Какое явление вызывает нарушение закона Моргана?

а) митоз

- б) редупликация
- в) конъюгация
- г) **кроссинговер**

17. Закон сцепленного наследования генов сформулировал:

- а) Г.Мендель
- б) **Т. Морган**
- в) Ф.Крик г)
- Г. де Фриз

18. Сколько групп сцепления у человека?

- а) 4
- б) 2
- в) **23**
- г) 46

19. Экспрессивность – это:

- а) вероятность проявления гена в фенотипе
- б) степень проявления генотипа в фенотипе
- в) вероятность проявления генотипа в фенотипе
- г) **степень проявления гена в фенотипе**

20. Частота встречаемости синдрома Дауна составляет:

- а) 1:50000
- б) 1:2500
- в) 1:1000-1500
- г) **1:700-800**

21. Какие гормоны анализируют на втором этапе скрининга беременных женщин?

- а) эстроген, прогестерон, ХГЧ
- б) **эстриол, ХГЧ, альфа-фетопротеина**
- в) альфа-фетопротеин, эстриол г)
- прогестерон, альфа-фетопротеин

22. При дигибридном скрещивании расщепление во втором поколении по фенотипу будет равно:

- а) **9:3:3:1**
- б) 12:4
- в) 9:3:4
- г) 15:1

23. Как называется метод, сущность которого составляет скрещивание роди-тельских форм, различающихся по ряду признаков, анализ их проявления в ряде поколений а) гибридологическим б) цитогенетическим в) близнецовым г) биохимическим

24. Забор околоплодной жидкости и слущенных клеток плода называется:

- а) кордоцентез
- б) биопсия хориона
- в) амниоцентез**
- г) фетоскопия

25. Какой набор хромосом и какое количество ДНК будет находиться в ядре перед началом митоза?

- а) $4n4c$
- б) $2n2c$
- в) $2n4c$**
- г) $4n2c$

26. Какие структуры расходятся к полюсам в анафазе I мейоза?

- а) хроматиды
- б) хромосомы**
- в) молекулы ДНК
- г) центромеры

27. Какое количество митохондриальной ДНК получает зародыш от родите-лей?

- а) 100% от отца
- б) 50% от матери, 50% от отца
- в) 100% от матери**
- г) 70% от матери, 30% от отца

28. Какие сорта гамет образуются у мужчины?

- а) 22,X и 23, Y
- б) 23,X и 21,X
- в) 23,X и 22,Y
- г) 23,X и 23,Y**

29. Какой пол будет иметь зародыш с набором хромосом 48,XXYY? а) мужской б) женский

в) будет гермафродитом

30. Процесс восстановления ДНК после точечной мутации называется

- а) репликация
- б) репарация**
- в) транскрипция
- г) трансляция

31. Есть ли в генах эукариот экзоны?

- а) да**
- б) нет

32. К физическим факторам мутагенеза

относится: а) ультрафиолет б) формалин в) вирусы

г) чужеродная ДНК

33. В пять заболеваний, для которых обязательен неонатальный скрининг, входит:

- а) синдрома кошачьего крика б) синдрома Марфана
- в) нейрофиброматоз
- г) **фенилкетонурии**

34. Кратное гаплоидному набору увеличение числа хромосом-это:

- а) анеуплоидия
- б) моноплоидия
- в) **полиплоидия**
- г) диплоидия

35. Если в потомстве получилось 45% кроссоверных особей это значит, что расстояние между генами:

- а) 55%
- б) 22,5 морганид в) 55 сантиморган
- г) **45 сантиморган**

36. Седая прядь волос у человека – доминантный признак. Определить генотипы родителей, если известно, что у матери есть седая прядь волос, у отца – нет, а из двух детей в семье один имеет седую прядь, а другой не имеет.

- а) ААиаа
- б) АаиАа
- в) **Ааиаа г) ААиАа**

37. Случаи рождения детей с синдромом Дауна— это результат нарушения процесса

- а) митоза
- б) **мейоза**
- в) амитоза
- г) непрямого деления

38. Факторы среды, вызывающие появление мутаций

- а) мутанты
- б) **мутагены**
- в) мутации

39. К какому типу мутаций относится замена нуклеотида в цепи ДНК?

- а) геномная
- б) хромосомная
- в) **генная**
- г) основная

40. У людей в норме два разнояйцовых близнеца отличаются друг от друга а) только по фенотипу

- б) **по фенотипу и генотипу в) по генотипу**

г) по числу хромосом в ядрах соматических клеток

41. Изучение родословной человека в большом числе поколений составляет сущность метода

- а) близнецового
- б) генеалогического**
- в) биохимического г)
- цитогенетического

42. Сколько сперматозоидов получится из 5 сперматогониев?

- а) 5
- б) 10
- в) 15
- г) 20**

43. Случайно возникшие, стойкие изменения генотипа, затрагивающие целые хромосомы, их части и отдельные гены называются а) модификация

- б) мутация**
- в) репликация
- г) транскрипция

44. Овогенез состоит из:

- а) 2 фаз
- б) 4 фаз
- в) 5 фаз
- г) 3 фаз**

45. Сколько гамет образуется у организма с генотипом ccDdFf?

- а) 2
- б) 3
- в) 5
- г) 4**

46. Как называется двойной набор хромосом в соматических клетках человека?

- а) диплоидный**
- б) гетозиготный
- в) гаплоидный г)
- гемизиготный

47. Какое из наследственных заболеваний наследуется как аутосомно-рецессивное?

- а) синдром Дауна б)
- фенилкетонурия
- в) нейрофиброматоз**
- г) синдром Марфана

48. Синдром Эдвардса это:

- а) трисомия 18 хромосомы**
- б) делеция короткого плеча 5 хромосомы

в) моносомия X0

г) трисомия 15 хромосомы

49. Сходство близнецов по изучаемым признакам называется:

а) конкордантность б) пропорциональность в) дискордантность

г) непропорциональность

50. Причиной спонтанного мутагенеза является:

а) ошибки в ходе репликации ДНК

б) воздействие ионизирующего излучения; в) действие химических мутагенов г) верны все ответы.

51. По какому типу наследуется фенилкетонурия?

а) сцепленный с полом доминантный

б) аутосомно-доминантный г)

сцепленный с полом рецессивный

52. У человека решающую роль в определении пола играет:

а) X-хромосома

б) Y-хромосома

53. Метод изучения наследственности человека, в основе которого лежит изучение числа хромосом, особенностей их строения, называют а)

генеалогическим б) близнецовым в) гибридологическим

г) цитогенетическим

54. В какой фазе мейоза происходит кроссинговер?

а) профазы I

б) метафаза I

в) анафаза II

г) телофаза II

55. С помощью какого метода выявляется влияние генотипа и среды на развитие ребенка а) генеалогического

б) близнецового

в) цитогенетического

г) гибридологического

56. Сколько у человека групп сцепления?

а) 46

б) 22

в) 23

г) 48

57. Если в потомстве получилось 23% кроссоверных особей, это значит, что расстояние между генами:

- а) **23 сантиморган**
- б) 77 морганид
- в) 11,5 сантиморганид
- г) 46 морганид

58. Взятие крови из пуповины: а) кордоцентез б) фетоскопия в) биопсия хориона г) амниоцентез

59. При доминантном эпистазе расщепление будет равно:

- а) 12:3:1
- б) **9:3:4**
- в) 9:6:1
- г) 1:4:6:4:1

60. Совокупность внешних и внутренних признаков организма называется:

- а) комплементарность
- б) генотип в) комбинативность
- г) **фенотип**

61. Какой набор хромосом и какое количество ДНК будет находиться в ядре перед началом профазы II мейоза?

- а) $2n2c$
- б) $2n1c$
- в) **$1n2c$**
- г) $2n4c$

62. Какие структуры расходятся к полюсам в анафазе митоза?

- а) **хроматиды**
- б) хромосомы
- в) молекулы ДНК
- г) центромер

63. Некратное геному увеличение или уменьшение числа хромосом на одну (реже две и более), вследствие нерасхождения какой-либо пары гомологичных хромосом в мейозе

- а) полиплоидия
- б) гаплоидия
- в) **гетероплоидия**

64. Какой пол будет иметь зародыш с набором хромосом $45, X^0$?

- а) мужской
- б) **женский**
- в) будет гермафродитом

65. Есть ли в генах прокариот интроны?

- а) да
- б) **нет**

66. С помощью генеалогического метода можно
выяснить а) характер изменения генов
б) влияние воспитания на развитие психических особенностей человека
в) закономерности наследования признаков у человека
г) характер изменения хромосом

67. Трисомик – это организм с набором хромосом:

а) $2n - 1$

б) $2n + 1$

в) $2n + 2$

г) $2n - 2$.

68. К хромосомным мутациям относится:

а) синдром Марфана

б) синдром кошачьего крика

в) синдром Дауна

г) синдром Тернера

69. По адаптивному значению мутации разделяют на

а) генеративные и соматические

б) полезные, вредные, нейтральные

в) геномные, хромосомные, генные г)

спонтанные и индуцированные

70. Выберите вид, у которого пол определяется температурой среды в период развития яиц а) человек б) дрозофила в) утконос

г) крокодил

71. Для какого моногенного заболевания характерны следующие симптомы: появление коричневых пятен на коже, множественные опухоли нервной ткани?

а) муковисцидоз

б) нейрофиброматоз

в) синдром кошачьего

крика г) фенилкетонури

72. К какому типу болезней относится синдром Клайнфельтера?

а) ненаследственные

б) моногенные

в) хромосомные

г) геномные

73. У людей больных этим заболеванием наблюдается нарушение пигментации кожи, волос и радужки глаз (альбинизм).

а) синдром Мартина-

Белла б) синдром

Марфана в) галактоземия

г) фенилкетонурия

74. По месту возникновения мутации разделяют на

- а) генеративные и соматические
- б) полезные, вредные, нейтральные
- в) геномные, хромосомные, генные
- г) спонтанные и индуцированные

75. Поворот участка хромосомы на 180 градусов называется:

- а) инсерция
- б) инверсия
- в) делеция
- г) транслокация

76. Хромосомная болезнь человека синдром Дауна была изучена с помощью метода а) генеалогического

б) близнецового

в) цитогенетического

г) биохимического

77. Какой кариотип характерен для больного с синдромом Патау?

а) 47, XX 21+

б) 47, XXУ

в) 47, ХУ 13+

г) 45, ХО

78. Некратное гаплоидному набору увеличение числа хромосом - это: а) анеуплоидия б) моноплоидия в) полиплоидия г) диплоидия

79. Моносомик – это организм с набором хромосом:

а) $2n - 1$

б) $2n + 1$

в) $2n + 2$

г) $2n - 2$

80. В каком периоде клеточного цикла происходит репликация ДНК?

а) профазе

б) синетическом

в) постмитотическом

г) постсинтетическом

81. При делеции происходит:

а) удвоение участка хромосомы

б) перемещение участка на негомологичную хромосому

в) выпадение участка хромосомы

г) поворот участка хромосомы на 180°

82. Фенилкетонурия наследуется как рецессивный признак. Жена гетерози-готна по гену фенилкетонурии, а муж гомозиготен по нормальному аллелю этого гена. Какова вероятность рождения у них больного ребенка?

- а) 0%
- б) 25%
- в) 50%**
- г) 75%
- д) 100%

83. Какой кариотип характерен для больного с синдромом Эдвардса?

- а) 47, ХУ 18+**
- б) 47, ХУ 13+
- в) 47, ХХ 21+
- г) 46, ХО 13+

84. Соматические мутации у человека а) формируются в гаметях б) передаются следующему поколению

- в) возникают в клетках органов тела**
- г) обусловлены нарушением обмена веществ

85. Какой кариотип характерен для синдрома Дауна?

- а) 47, ХХ 21+
- б) 47, ХХУ
- в) 47, ХУ
- 13+ г) 45, ХО

86. С помощью какого метода выявляется влияние генотипа и среды на развитие наследственных признаков а) генеалогического

- б) близнецового**
- в) цитогенетического
- г) биохимического

87. Мутации, приводящие к изменению числа хромосом:

- а) генные
- б) геномные**
- в) хромосомные

88. Пол, который образует гаметы, одинаковые по половой хромосоме, называют:

- а) гетерогаметным
- б) гетерозиготным
- в) гомозиготным
- г) гомогаметным**

89. Какой тип наследования имеет муковисцидоз?

- а) сцепленный с полом доминантный
- б) аутосомно-доминантный
- в) аутосомно-рецессивный**

г) сцепленный с полом рецессивный

90. Парные гены гомологичных хромосом называют

а) сцепленными б) неаллельными

в) аллельными

г) диплоидными

91. Генофонд популяции — это совокупность всех составляющих ее

а) особей б) модификаций

в) генотипов

г) фенотипов

92. Биохимический метод изучения наследственности человека заключается в том, что:

а) изучают тип наследования признака по нескольким родственным семействам

б) сравнивают однояйцовых близнецов по изучаемому признаку

в) изучают изменения в составе затронутых мутацией белков

г) все перечисленное

93. Какой кариотип характерен для больного с синдромом «кошачьего крика»?

а) 45, XO

б) 46, XX t(15+2a)

в) 46 XX,5p-

г) 47, XXX

94. X-хромосома инактивируется у женского пола:

а) сразу после оплодотворения

б) в раннем эмбриогенезе

в) после рождения

г) во время полового созревания

95. Особенности исследования наследования признаков у человека являются:

а) позднее половое созревание

б) малочисленное потомство

в) относительно большое число хромосом

г) а+б+в.

96. По характеру изменения генотипа мутации разделяют на

а) генеративные и соматические

б) полезные, вредные, нейтральные

в) геномные, хромосомные, генные

г) спонтанные и индуцированные

97. Сколько яйцеклеток получится из 300 овогониев?

а) 75

б) 600

в) 300

г) 1200

98. При транслокации происходит:

а) удвоение участка хромосомы

б) перемещение участка на негомологичную хромосому

в) выпадение участка хромосомы

г) поворот участка хромосомы на 180°

99. Гомозиготными организмами называются такие, которые:

а) несут в себе только доминантный, либо только рецессивный ген;

б) образуют только один сорт гамет в) при скрещивании с себе подобными не дают расщепления;

г) верны все ответы.

100. По какому типу наследуется синдром Марфана?

а) аутосомно-доминантный

б) сцепленный с полом доминантный

в) аутосомно-рецессивный

г) сцепленный с полом рецессивный

101. В кариотипе человека имеется:

а) 22 аутосомы

б) 23 аутосомы

в) 44 аутосомы

г) 46 аутосом

102. При дупликации происходит:

а) удвоение участка хромосомы

б) перемещение участка на негомологичную хромосому в) выпадение участка хромосомы

г) поворот участка хромосомы на 180°

103. Какой кариотип характерен для синдрома Клайнфельтера?

а) 47, XX 21 +

б) 47, XXУ

в) 47, ХУ 13+

г) 45, ХО

104. В основе какого моногенного заболевания лежит нарушения транспорта ионов через мембраны клеток?

а) муковисцидоз б)

синдром Дауна в)

галактоземия г)

синдром Марфана

105. Для какого наследственного заболевания характерен «мышинный» запах мочи и пота?

а) синдром Мартина-

Белла б) синдром

Марфана в) галактоземия

г) фенилкетонурия

106. Для какого наследственного заболевания характерен макроорхидизм? а) синдром Мартина-Белла б) синдром Марфана в) синдром Клайнфельтера г) синдром Тернера

107. Гетерозиготными организмами называют такие, которые:

а) образуют несколько типов гамет

б) при скрещивании с себе подобными не дают расщепления

в) несут в себе только доминантный ген г) ни один ответ не

верен.

108. Мать является носителем гена цветовой слепоты, отец различает цвета нормально. В потомстве цветовая слепота может быть:

а) у всех сыновей

б) у всех дочерей

в) у половины сыновей

г) у половины дочерей

109. Исследуя аминокислотный состав гемоглобина, ученые используют:

а) близнецовый метод

б) цитогенетический метод

в) генеалогический метод

г) биохимический метод.

110. Для какого наследственного заболевания характерно отставание в физическом развитии, катаракта, цирроз печени, желтуха?

а) муковисцидоз

б) галактоземия

в) синдром кошачьего

крика г) фенилкетонурия

111. К факторам, вызывающим индуцированный мутагенез относятся:

а) рентгеновские лучи

б) азотистая кислота;

в) гамма-лучи

г) верны все ответы.

112. 11. У-хромосома относится к:

а) метацентрикам

б) субметацентрикам

в) акроцентрикам

113. С помощью какого метода было установлено наследование дальтонизма у человека?

а) гибридологического

б) генеалогического

в) близнецового г)

биохимического

114. Мутации в соматических клетках

- а) передаются по наследству
- б) не наследуются**
- в) вызывают модификации
- г) носят приспособительный характер

115. Ген, вызывающий цветовую слепоту у человека, расположен:

- а) в X – хромосоме**
- б) в Y – хромосоме
- в) в 15-ой хромосоме
- д) в 21-ой хромосоме

116. Частота встречаемости фенилкетонурии в России составляет:

- а) 1:2000
- б) 1:800**
- в) 1:5000
- г) 1:500

117. Изменения, происходящие в генах под влиянием факторов внешней или внутренней среды – это:

- а) мутации**
- б) модификации
- в) комбинации

118. Для определения влияния условий жизни на фенотип человека проводят наблюдения за однойцевыми близнецами, так как а) они гомозиготны по всем аллелям б) они имеют внешнее сходство с родителями в) у них одинаковый набор хромосом

г) они имеют одинаковый генотип

119. Свойство родительских организмов передавать свои признаки и особенности развития потомству называют:

- а) изменчивостью
- б) наследственностью**
- в) приспособленностью
- г) выживаемостью.

120. Определяя частоты встречаемости генов и генотипов, ученые используют:

- а) близнецовый метод
- б) цитогенетический метод
- в) генеалогический метод
- г) популяционный метод.**

121. У человека, пол определяется:

- а) до оплодотворения
- б) после оплодотворения
- в) во время оплодотворения**

122. При инверсии происходит:

- а) удвоение участка хромосомы

б) перемещение участка на негомологичную хромосому
в) выпадение участка хромосомы

г) поворот участка хромосомы на 180°

123. Нарушение формирования соединительной ткани является причиной развития:

а) синдрома Марфана

б) кистозного фиброза

в) болезни Реклингхаузена

г) синдрома кошачьего крика

124. Полиплоидия возникает в результате:

а) генных мутаций

б) геномных мутаций

в) соматических мутаций

г) модификационной изменчивости.

125. Какой тип наследования имеет нейрофиброматоз?

а) сцепленный с полом доминантный

б) аутосомно-доминантный

в) аутосомно-рецессивный

г) сцепленный с полом рецессивный

126. Какое утверждение верно для хромосом человека:

а) половые хромосомы X и Y полностью гомологичны друг другу

б) половые хромосомы X и Y вообще не имеют гомологичных участков

в) половые хромосомы X и Y гомологичны друг другу по небольшому участку

127. Модификации:

а) носят необратимый характер

б) носят адаптивный характер

в) наследуются

г) все ответы верны

128. Причинными факторами генной наследственной патологии являются:

а) перенос участка одной хромосомы на другую

б) изменение структуры ДНК

в) взаимодействие генетических и средовых факторов

г) увеличение количества хромосом

д) делеция, дупликация, транслокация участков хромосом

129. Модификационная изменчивость связана с изменением:

а) генотипа

б) генофонда

в) фенотипа

Задачи по дисциплине Генетика человека с основами медицинской генетики для дифференцированного зачета.

Задача 1. Голубоглазый мужчина, родители которого имели карие глаза, женился на кареглазой женщине, у отца которой глаза были голубые, а у матери –карие. Какое потомство можно ожидать от этого брака, если известно, что ген карих глаз доминирует над геном голубых?

Задача 2. Миоплегия передается по наследству как доминантный признак. Определите вероятность рождения детей с аномалиями в семье, где отец гетерозиготен, а мать не страдает миоплегией.

Задача 3. Фенилкетонурия наследуется как рецессивный признак. Какими могут быть дети в семье, где родители гетерозиготны по этому признаку?

Задача 4. У человека ген полидактилии доминирует над нормальным строением кисти.

а) Определите вероятность рождения шестипалых детей в семье, где оба родителя гетерозиготны.

б) В семье, где один из родителей имеет нормальное строение кисти, а второй –шестипалый, родился ребенок с нормальным строением кисти. Какова вероятность рождения следующего ребенка тоже без аномалии?

Задача 5. Отец семейства (его мать была резус-отрицательна, I группа крови) резус-положителен, III группа крови. Мать - резус-отрицательная, I группа крови. Какие возможны варианты (по группам крови и резус-фактору) у потомства.

Задача 6. Резус-отрицательная женщина, гомозиготная со второй группой крови, вышла замуж за резус- положительного мужчину с первой группой крови. Определите генотипы родителей, генотипы и фенотипы потомства.

Задача 7. Гипоплазия эмали (тонкая зернистая эмаль, зубы светло-бурого цвета) наследуется как доминантный сцепленный с X - хромосомой признак. В семье, где оба родителя страдали отмеченной аномалией, родился сын с нормальными зубами. Определите вероятность того, что следующий ребенок тоже будет с нормальными зубами.

Задача 8. Рецессивный ген гемофилии (несвертываемость крови) сцеплен с X-хромосомой (с полом). Отец девушки страдает гемофилией, тогда как мать в этом отношении здорова и происходит из семьи, благополучной по данному заболеванию. Девушка выходит замуж за здорового юношу. Что можно сказать о будущих сыновьях и дочерях.

Задача 9. В медико – генетической консультации решается вопрос: является ли мальчик в семье супругов F. родным или приемным. Установлено: мать и отец имеют IV гр. крови rh-, ребенок – I гр. крови rh-. Запишите решение генетической задачи.

Задача 10. Ангидрозная эктодермальная дисплазия (отсутствие потоотделения, нарушение терморегуляции) передается как рецессивный, сцепленный с X-хромосомой признак. Нормальная женщина выходит замуж за мужчину, больного ангидрозной эктодермальной дисплазией. У них рождается больная девочка и здоровый сын. Определить вероятность рождения следующего ребенка без аномалии.

Задача 11. В поликлинику пришли муж и жена, являющиеся троюродными братом и сестрой. Они жаловались, что у их ребенка наблюдаются судорожные припадки, дрожание конечностей и неприятный запах пота и мочи, родители здоровы. Какой предварительный диагноз вы можете поставить? Как его подтвердить? Чем можно помочь ребенку?

Задача 12. В медико-генетическую консультацию обратилась женщина по поводу того, что родившаяся у нее дочь страдает рвотой, диареей, останавливается прибавка в массе тела, наблюдается вялое сосание, появилась желтая окраска склер, слизистых и кожи. Какой предположительно можно поставить диагноз? Как его подтвердить? Каков прогноз заболевания и какие рекомендации можно дать родителям ребенка?

Задача 13. У человека умение владеть преимущественно правой рукой доминирует над умением владеть преимущественно левой рукой. Мужчина правша, мать которого была левшой, женился на женщине правше, имевшей трех братьев и сестер, двое из которых – левши. Определите возможные генотипы женщины и вероятность того, что дети, родившиеся от этого брака, будут левшами.

Задача 14. Одна из форм гемералопии наследуется как доминантный признак.

а) Какова вероятность рождения детей, страдающих гемералопией, от гетерозиготных больных родителей?

б) Какова вероятность рождения детей с анализируемой аномалией в семье, где один из родителей страдает ночной слепотой, а другой нет, если известно, что оба супруга гомозиготны?

Задача 15. Болезнь Вильсона наследуется как рецессивный аутосомный признак. Какова вероятность рождения больных детей в семье, где один из супругов страдает анализируемым заболеванием, а другой здоров, здоровы были также его родители, братья и сестры?

Задача 16. Аниридия наследуется как аутосомный доминантный признак. Какова вероятность рождения здоровых детей в семье, где один из родителей страдает аниридией, а другой нормален, если известно, что у больного родителя эту аномалию имел только отец?

Задача 17. Гипофосфатемия наследуется как аутосомный рецессивный признак. Какова вероятность рождения детей больными в семье, где один из родителей гете-розиготен, а другой гомозиготен по этому признаку?

Задача 18. Детская форма амавротической семейной идиотии (Тэй –Сакса) наследуется как аутосомный рецессивный признак и заканчивается обычно смертельным исходом к 4 –5 годам. Первый ребенок в семье умер от анализируемой болезни в то время, когда должен родиться второй. Какова вероятность того, что второй ребенок будет страдать той же болезнью?

Задача 19. Альбинизм наследуется у человека как аутосомный рецессивный признак. В семье, где один из супругов альбинос, а другой нормален, родились разнояйцовые близнецы, один из которых нормален в отношении анализируемой болезни, а другой альбинос. Какова вероятность рождения следующего ребенка альбиносом?

Задача 20. Парагемофилия наследуется как рецессивный аутосомный признак. Какова вероятность рождения детей с этой аномалией в семье, где оба супруга страдают парагемофилией?

Задача 21. Одна из форм агаммаглобулинемии, сочетающаяся с почти полным отсутствием лимфатической ткани, наследуется как аутосомный рецессивный признак. В семье у здоровых родителей родился ребенок с признаками данной формы агаммаглобулинемии. Какова вероятность рождения следующего ребенка здоровым?

Фонд оценочных средств по дисциплине
ОП. 05. ГИГИЕНА И ЭКОЛОГИЯ ЧЕЛОВЕКА
Для специальности:
33.02.01 Фармация

Фонд оценочных средств разработан на основе рабочей программы дисциплины ОП.05. Гигиена и экология человека и в соответствии с Федеральным государственным образовательным стандартом среднего профессионального образования по специальности 33.02.01 Фармация, утверждённым приказом Министерства образования и науки Российской Федерации от 12 мая 2014 г. № 501

Ставрополь

Фонд оценочных средств предназначен для контроля качества обучения студентов специальности 33.02.01 Фармация, базовая подготовка очная форма получения образования по дисциплине ОП.05. Гигиена и экология человека

Организация – разработчик: Автономная некоммерческая организация среднего профессионального образования «Северо-Кавказский медицинский колледж»

СОДЕРЖАНИЕ

		стр.
1	ПАСПОРТ ФОНДА ОЦЕНОЧНЫХ СРЕДСТВ	4
2	ОЦЕНКА ОСВОЕНИЯ ДИСЦИПЛИНЫ	7
3.	ПРИЛОЖЕНИЯ	27

1. ПАСПОРТ ФОНДА ОЦЕНОЧНЫХ СРЕДСТВ

Фонд оценочных средств предназначен для текущего контроля и промежуточной аттестации образовательных достижений обучающихся, освоивших дисциплину ОП.05. Гигиена и экология человека по программе подготовки специалистов среднего звена по специальности 33.02.01 Фармация, базовая подготовка очная форма получения образования.

Оценивание и контроль сформированности компетенций осуществляется с помощью текущего контроля успеваемости и промежуточной аттестации.

Текущий контроль успеваемости и промежуточная аттестация проводятся в соответствии с Положением о проведении текущего контроля успеваемости и промежуточной аттестации студентов Автономной некоммерческой организации среднего профессионального образования «Северо-Кавказский медицинский колледж»

В результате освоения дисциплины ОП.05. Гигиена и экология человека обучающийся должен

уметь:

уметь:

вести и пропагандировать здоровый образ жизни

знать:

основные положения гигиены и санитарии;

роль и влияние природных, производственных и социальных факторов на здоровье населения;

правовые основы рационального природопользования;

значение гигиены в фармацевтической деятельности;

1.1. ПК И ОК, которые актуализируются при изучении учебной дисциплины

ОК 1. Понимать сущность и социальную значимость своей будущей профессии, проявлять к ней устойчивый интерес.

ОК 2. Организовывать собственную деятельность, выбирать типовые методы и способы выполнения профессиональных задач, оценивать их эффективность и качество.

ОК 4. Осуществлять поиск и использование информации, необходимой для эффективного выполнения возложенных на него профессиональных задач, а также для своего профессионального и личностного развития.

ОК 11. Быть готовым брать на себя нравственные обязательства по отношению к природе, обществу, человеку.

ОК 12. Вести здоровый образ жизни, заниматься физической культурой и спортом для укрепления здоровья, достижения жизненных и профессиональных целей.

Профессиональные компетенции, определенные ФГОС СПО:

ПК 1.3 Продавать изделия медицинского назначения и другие товары аптечного ассортимента.

ПК 1.6 Соблюдать правила санитарно-гигиенического режима, охраны труда, техники безопасности и противопожарной безопасности.

ПК 2.1 Изготавливать лекарственные формы по рецептам и требованиям учреждений здравоохранения.

ПК 2.2 Изготавливать внутриаптечную заготовку и фасовать лекарственные средства для последующей реализации.

ПК 2.4 Соблюдать правила санитарно-гигиенического режима, охраны труда, техники безопасности и противопожарной безопасности.

ПК 3.2 Организовывать работу структурных подразделений аптеки и осуществлять руководство аптечной организацией.

ПК 3.5 Участвовать в организации оптовой торговли.

**Виды контроля и аттестации, формы оценочных средств
по учебной дисциплине ОП.05. Гигиена и экология человека**

№ п/п	Контролируемые разделы (темы) дисциплины*	Вид оценочного контроля	Проверяемые У, З	Формируемые ОКиПК (или ее части)	Наименование оценочного средства
1	Раздел 1. Предмет гигиены и экологии человека. Основы общей экологии	Текущий контроль	У.1 З.1	ОК 1, 2, 4, 11, 12 ПК 1.3, 1.6, 2.1, 2.2, 2.4, 3.2, 3.5	Вопросы для фронтального опроса, тестовые задания
2	Раздел 2. Гигиена окружающей среды	Текущий контроль	У.1 З.1 З.2	ОК 1, 2, 4, 11, 12 ПК 1.3, 1.6, 2.1, 2.2, 2.4, 3.2, 3.5	Вопросы для фронтального опроса, тестовые задания
3	Раздел 3. Гигиенические основы планировки и благоустройства населенных мест. Гигиена жилых и общественных зданий.	Текущий контроль	У.1 З.1 З.2 З.3	ОК 1, 2, 4, 11, 12 ПК 1.3, 1.6, 2.1, 2.2, 2.4, 3.2, 3.5	Вопросы для фронтального опроса, тестовые задания
4	Раздел 4. Гигиена питания	Текущий контроль	У.1 З.1	ОК 1, 2, 4, 11, 12 ПК 1.3, 1.6, 2.1, 2.2, 2.4, 3.2, 3.5	Вопросы для фронтального опроса, тестовые задания
5	Раздел 5. Гигиена труда	Текущий контроль	У.1 З.1 З.2	ОК 1, 2, 4, 11, 12 ПК 1.3, 1.6, 2.1, 2.2, 2.4, 3.2, 3.5	Вопросы для фронтального опроса, тестовые задания
6	Раздел 6. Гигиена аптечных учреждений	Текущий контроль	У.1 З.4	ОК 1, 2, 4, 11, 12 ПК 1.3, 1.6, 2.1,	Вопросы для фронтального опроса

				2.2, 2.4, 3.2, 3.5	опроса, тестовые задания
7	Раздел 7. Гигиеническое обучение и воспитание населения	Текущий контроль	У.1 З.1 3.2	ОК 1, 2, 4, 11, 12 ПК 1.3, 1.6, 2.1, 2.2, 2.4, 3.2, 3.5	Вопросы для фронталь ного опроса, тестовые задания

2.ОЦЕНКА ОСВОЕНИЯ ДИСЦИПЛИНЫ

Раздел 1.

Предмет гигиены и экологии человека. Основы общей экологии

Задани.1. Вопросы для устного обсуждения:

1. Гигиена как отрасль профилактической медицины. Понятия «экология», «медицинская экология», «экологическая безопасность».
2. Здоровье населения как интегральный критерий качества среды обитания. Обеспечение экологической безопасности населения.
3. Гигиеническое нормирование факторов окружающей среды.
4. Антропогенное загрязнение окружающей среды.
5. Глобальные экологические проблемы, пути их решения.
6. Экологически обусловленные нарушения в здоровье детей.
7. Значение минеральных элементов для здоровья человека.
8. Мероприятия по предупреждению избыточного или недостаточного поступления микроэлементов в организм.

Задание №2. Выполните тестовые задания. Выберите правильный ответ.

1. **Основоположник отечественной гигиены в России:**
 - а) Доброславин А.П.;
 - б) Семашко Н.А.;
 - в) Соловьев З.П.;
 - г) Чарльз Дарвин.
2. **Термин «Экология»:**
 - а) биогеография;
 - б) наука о жилище;**
 - в) наука о земле;
 - г) наука о поведении животных.
3. **Абиотический фактор:**
 - а) паразитизм;
 - б) строительство платины на реке; в) опыление растений насекомыми;
 - г) солнечный свет.**
4. **Имя ученого, первым предложившего термин «экология»:** а) Гумбольдт; б) Дарвин;

в) Геккель;
г) Энглер.
5. **Термин «гигиена»:**
 - а) наука о жилище;
 - б) наука о форме и строении человека;
 - в) наука о правильном и рациональном образе жизни; г)** наука о жизнедеятельности живого организма.
6. **Раздел экологии, изучающий факторы среды:**
 - а) популяционная; б) учение об экосистемах;
 - в) факториальная экология;**

Раздел 2.

Гигиена окружающей среды

Задани.1. Вопросы для устного обсуждения:

1. Значение воздушной среды для человека. Строение земной атмосферы. Гигиеническое значение физических свойств воздуха. Комплексное воздействие воздушной среды на организм человека.
2. Влияние загрязнения атмосферного воздуха на здоровье населения и гигиенические условия жизни в городах.
3. Гигиеническая характеристика воздушной среды закрытых помещений.
4. Физиологическое и гигиеническое значение воды для человека.
5. Значение минерального состава воды.
6. Гигиенические требования и нормативы к органолептическим свойствам и химическому составу питьевой воды.
7. Бактериологические показатели питьевой воды.
8. Роль водного фактора в распространении инфекционных заболеваний. Гигиенические требования к децентрализованному (местному) водоснабжению.
9. Методы улучшения качества питьевой воды.
10. Гигиеническое значение состава и свойств почвы.
11. Почвенный воздух, пористость, капиллярность.
12. Химический состав почвы.
13. Значение примесей антропогенного характера.
14. Эпидемиологическое значение почвы. Самоочищение почвы.
15. Проблемы накопления и утилизации отходов.
16. Мероприятия по санитарной охране почвы

Задание №2. Выполните тестовые задания. Выберите правильный ответ.

1. *Причиной кислотных дождей является повышенная концентрация в атмосфере:*
 - а) окислы серы;
 - б) озон;
 - в) кислород;
 - б) азот.
2. *Химическое соединение, в высоких концентрациях вызывающее образование злокачественных опухолей:*
 - а) окись углерода;
 - б) окислы серы;
 - в) бенз(а)пирен;
 - г) двуокись углерода.
3. *Оптимальная относительная влажность воздуха в жилом помещении в %:*
 - а) 15–20%;
 - б) 20–30%;

в) 40–60%;

г) 80–90%.

4. *Прибор, используемый для непрерывной, автоматической записи температуры воздуха:*

а) барограф;

б) термограф;

в) психрометр;

г) гигрограф.

5. *Часть солнечного спектра, оказывающая бактерицидное действие:*

а) видимый свет;

б) инфракрасные лучи;

в) ультрафиолетовые лучи;

г) все части спектра.

6. *Источником оксида углерода в воздухе является:*

а) транспорт;

б) уличная пыль;

в) дыхание;

г) промышленное предприятие, выбрасывающее с дымом сернистый газ.

7. *Противопоказания к искусственному облучению УФЛ:*

а) активная форма туберкулеза;

б) заболевания щитовидной железы;

в) наличие пигментных пятен;

г) все перечисленное верно.

8. *Парниковый эффект связан с повышением концентрации в атмосфере:*

а) окислов серы;

б) окислов азота;

в) углекислого газа;

г) озона.

9. *Биологическим действием УФО солнечного спектра является:*

а) угнетающее действие;

б) витаминообразующее;

в) снижение остроты зрения;

г) образование метгемоглобина.

10. *Фактор, не влияющий на микроклимат:*

а) освещенность;

б) температура воздуха;

в) влажность воздуха;

г) скорость движения воздуха.

11. *К метеотропным заболеваниям относятся:*

а) бронхиальная астма;

б) гипертоническая

болезнь; в) ревматизм;

г) все перечисленное верно.

12. *Цифровой показатель концентрации кислорода в атмосфере:*

а) 78%;

б) 21%;

в) 0,93 %;

г) 0,04%.

13. *Цифровой показатель кислорода в барокамере:*

а) 16%;

б) 21%;

в) 40–60%;

г) 78%.

14. *Химическое соединение в высоких концентрациях вызывающее отек легких:*

а) сероводород;

б) окислы азота;

в) фотооксиданты;

г) углекислый газ.

15. *Химическое соединение, вызывающее разрушение озонового слоя:*

а) оксиды серы;

б) фреоны;

в) оксиды углерода;

г) оксиды железа.

16. *Антирахитическим действием обладают:*

а) инфракрасные лучи;

б) синие лучи;

в) ультрафиолетовые лучи;

г) красные лучи.

17. *Барометр – anerоид применяют для оценки:*

а) температуры;

б) влажности;

в) скорости движения воздуха;

г) атмосферного давления.

18. *Наибольшее значение в загрязнении воздуха городов в настоящее время играет:*

а) автотранспорт;

б) отопительные приборы;

в) промышленные предприятия;

г) несанкционированные свалки.

19. *Соединения серы, находящиеся в воздухе способствуют:*

а) раздражению дыхательных путей;

б) образованию метгемоглобина;

в) образованию карбоксигемоглобина;

г) заболеванию кариесом.

20. *Кессонная болезнь возникает в результате изменения концентрации:*

а) азота;

б) оксида углерода;

в) соединения серы;

г) кислорода.

21. *Фактор, влияющий на интенсивность естественного УФО являются:*

- а) полярная ночь;
- б) солнечная активность;
- в) низкое стояние солнца над горизонтом;**
- г) пасмурная погода.

22. *Показания для искусственного УФО с профилактической целью:*

- а) активной формы туберкулеза;
- б) заболевания щитовидной железы;
- в) наличие пигментных пятен;
- г) гиповитаминоз «Д»**

23. *Условия, при которых человек подвергается воздействию повышенного атмосферного давления:*

- а) работы при высоких температурах;
- б) водолазные работы;**
- в) восхождение в горы;
- г) полеты на летательных аппаратах.

24. *Для оценки влажности используют:*

- а) термометр;
- б) барометр;
- в) анемометр;
- г) психрометр.**

25. *Для оценки температурного режима используют:*

- а) термометр;**
- б) барометр;
- в) анемометр;
- г) катотермометр.

26. *Заболевания и состояния человека, при которых применяется лечение в барокамере:*

- а) заболевания ССС;
- б) кессонная болезнь;
- в) бронхиальная астма;
- г) все перечисленное верно.**

27. *Цифровой показатель концентрации азота в атмосфере:*

- а) 4%;
- б) 16 %;
- в) 78 %;**
- г) 0,93 %.

28. *Виды действия соединений серы, находящихся в воздухе городов, на организм человека:*

- а) канцерогенное;
- б) раздражающее дыхательные пути;**
- в) силикоз;
- г) гонадотропное.

Раздел 3.

Гигиенические основы планировки и благоустройства населенных мест.

Гигиена жилых и общественных зданий.

Задани.1. Вопросы для устного обсуждения:

1. Характеристика больничных режимов.
2. Гигиенические требования к зданиям и помещениям лечебных организаций, к внутренней отделке и оборудованию помещений.
3. Воздействие жилищных условий (физические, химические, биологические факторы) и степени их благоустройства на жизнедеятельность и здоровье человека.
4. Экологическая характеристика современных строительных и отделочных материалов, бытовой техники.
5. Гигиенические требования к планировке, естественному и искусственному освещению, отоплению, вентиляции помещений различных назначений: жилых помещений, помещений учреждений здравоохранения. Нормирование.

Задание №2. *Выполните тестовые задания. Выберите правильный ответ.*

1. Факторы, влияющие на уровень естественного освещения:

- а. световой климат местности
- б. количество домов в городе или населенном пункте
- в. ориентация зданий по сторонам света
- г. окружение здания (деревья, дома и др.)
- д. размер помещения, окон

2. Уровень естественной освещенности в помещении можно определить с помощью:

- а. угла отверстия
- б. угла падения
- в. люксметра
- г. светового коэффициента

3. Какие световые коэффициенты достаточны для жилых помещений: а. 1/1 б. 1/4 в. 1/8

г. 1/10 д. 1/100 4.

4. Оконные проемы операционном должны быть ориентированы:

- а. на север
- б. на юг
- в. на восток
- г. на запад

5. Естественное освещение в производственном помещении может быть:

- а. фонарным
- б. комбинированным
- в. рассеянным
- г. прямым

6. Каким должно быть минимальное расстояние между рядом стоящими зданиями:

- а. 1,5м.
- б. 15м.
- в. 0,5 высоты более высокого здания
- г. 1,5 высоты высокого здания

7. Какой вид нагрузки на зрительный анализатор приводит к более быстрому утомлению:

- а. адаптация
- б. дифракция
- в. конвергенция
- г. аккомодация

8. Арматура искусственного освещения считается оптимальной, если дает свет:

- а. прямой
- б. рассеянный
- в. отраженный
- г. смешанный

9. Преимущество люменцентных ламп:

- а. по спектру приближаются к солнечному свету
- б. дают мягкий рассеянный свет
- в. экономичнее ламп накаливания
- г. не являются источником тепла

10. Каким прибором измеряют освещенность в помещении:

- а. люксметр
- б. гигрограф
- в. термограф
- г. психрометр

Раздел 4.

Гигиена питания

Задани.1. Вопросы для устного обсуждения:

1. Физиологические нормы питания. Пищевая и биологическая ценность продуктов. Белки, жиры, углеводы: их значение в питании.
2. Витамины, их классификация.
3. Пищевые добавки. Их виды, значение.
4. Рекомендуемые величины физиологических потребностей в энергии и пищевых веществах для различных групп населения.
5. Рациональное питание. Режим питания.
6. Профилактика нарушений состояния питания. Недостаточность статуса питания. Избыточное питание.
7. Эколого-гигиеническая безопасность продуктов питания.

8. Классификация продуктов питания по происхождению, устойчивости к хранению. Гигиенические требования к срокам годности и условиям хранения пищевых продуктов.
9. Пищевая и биологическая ценность основных продуктов питания.
10. Режим питания, часы и продолжительность приема пищи, кратность и интервалы между приемами, очередность приема блюд, распределение рациона по приемам пищи.
11. Условия для приема пищи: интерьер столовой комнаты, сервировка стола, комфортность, микроклимат и пр.
12. Лечебное питание. Характеристика основных лечебных диет.
13. Механическое, химическое и термическое щажение в питании.
14. Особенности кулинарной обработки при приготовлении диетических блюд

Задание №2. *Выполните тестовые задания. Выберите правильный ответ.* 1. **Калорический эквивалент 1г белков равен:**

- а. 1 ккал
- б. 4 ккал в. 9 ккал г. 12 ккал
- д. 3,75 ккал

2. **Калорический эквивалент 1 г углеводов равен:**

- а. 1 ккал
- б. 4 ккал в. 9 ккал г. 12 ккал
- д. 3,75 ккал

3. **Калорический эквивалент 1г жиров равен:**

- а. 1 ккал
- б. 4 ккал в. 9 ккал
- г. 12 ккал
- д. 3,75 ккал

4. **Роль жиров в питании человека:**

- а. энергетическая
- б. эластическая
- в. терморегуляторная
- г. генетическая
- д. защитная

5. **Основным источником ПНЖК являются:**

- а. бараний жир
- б. говяжий жир
- в. растительные масла
- г. кулинарный жир д. сливочное масло

6. **Источники витамина С:**

- а. овощи
- б. фрукты

- в. ягоды
- г. хвоя
- д. печень

7. Источники витамина А:

- а. печень
- б. масло сливочное
- в. масло растительное
- г. сметана
- д. яйцо куриное

8. Принципами рационального питания являются:

- а. сбалансированность рациона в качественном отношении
- б. соблюдение режима питания
- в. достаточность в энергетическом отношении
- г. разнообразие пищевых продуктов

9. Требования к рациональному питанию включают:

- а. качественную и количественную достаточность пищевых веществ
- б. соблюдение режима питания
- в. стереотипность питания
- г. разнообразие продуктов питания.

10. Под режимом питания понимают:

- а. кратность приемов пищи
- б. интервалы между приемами пищи
- в. качественное и количественное распределение продуктов по отдельным приемам
- г. длительность приема пищи

11. Методы определения суточных энергозатрат:

- а. прямая калориметрия
- б. респираторная калориметрия
- в. таблично-хронометражный
- г. Калориметрический

Раздел 5.

Гигиена труда.

Задани.1. Вопросы для устного обсуждения:

1. Трудовая деятельность и физиологические функции организма.
2. Утомление и его причины. Переутомление. Профилактика.
3. Классификация, краткая характеристика вредных производственных факторов в работе фармацевта: физических, химических, биологических, нервно – психических, механических.
4. Общие понятия о профессиональных болезнях – заболеваниях, возникающих в результате воздействия на организм вредных производственных факторов

5. Основные направления профилактических оздоровительных мероприятий.
6. Производственный травматизм и меры борьбы с ним.

Задание №2. Выполните тестовые задания. Выберите правильный ответ. Выберите один правильный ответ.

1. К общим мерам по профилактике шума на производстве относятся:

- а) изменение технологии производств;
- б) вентиляция; в) герметизация;

г) все перечисленное верно.

2. Производственные источники вибрации:

- а) погружение на большие глубины; б) работа при высоких температурах;
- в) формы для виброуплотнения бетона;
- г) работа с химическими веществами.

3. При вибрационной болезни в первую очередь поражаются:

- а) капилляры кончиков пальцев;
- б) сосуды мозга; в) центральная нервная система;
- г) сердечно – сосудистая система.

4. При поражении дыхательной системы производственной пылью имеют значение:

- а) размер пылевых частиц; б) растворимость пылевых частиц; в) химическая структура; г) все перечисленное верно.

5. Влияние производственной пыли на организм проявляется в возникновении:

- а) бронхитов; б) пневмокониозов;
- в) аллергических проявлений;
- г) все перечисленное верно.

6. Требования, предъявляемые к искусственному освещению:

- а) соответствовать назначению помещения; б) быть достаточным, регулируемым и безопасным; в) не оказывать слепящего действия; г) все перечисленное верно.

7. Отрицательная сторона урбанизации:

- 1) коммунальное благоустройство
- 2) высокий уровень культуры
- 3) интенсивное загрязнение воздушной среды
- 4) высокий экономический потенциал

8. По определению ВОЗ здоровье – это:

- а) отсутствие болезней
- б) нормальное функционирование систем организма
- в) состояние полного физического, духовного и социального благополучия, а не только отсутствие болезней и дефектов физического развития
- г) состояние организма человека, когда функции его органов и систем уравновешены с внешней средой и отсутствуют какие-либо болезненные изменения

9. Фактор, оказывающий наибольшее влияние на формирование здоровья населения:

- а) образ жизни
- б) уровень и качество медицинской помощи
- в) наследственность
- г) окружающая среда

10. При каких производственных процессах шум будет выступать основным вредным производственным фактором:

- а) клепка
- б) ткацкие станки
- в) все перечисленное верно
- г) испытание авиамоторов

Раздел 6.

Гигиена аптечных учреждений

Задани.1. Вопросы для устного обсуждения:

1. Выбор территории для размещения аптечных учреждений.
2. Внутренняя планировка и отделка помещений аптеки.
3. Инсоляция и освещение аптечных помещений. Нормы освещенности.
4. Особенности состава воздушной среды производственных помещений.
5. Нормативы кратности воздухообмена и температуры в различных помещениях аптек.
6. Планировка производственных аптек.
7. Требования по обеспечению санитарного режима аптек и его влияние на качество лекарственных средств
8. Личная гигиена аптечных работников

Задание №2. Выполните тестовые задания. Выберите правильный ответ.

1. Основное преимущество люминесцентных ламп:
А – спектральный состав их близок к дневному свету
Б – периодичность светового потока В – создают ощущение сумеречности
2. Антибиотики широкого спектра действия у работников, занятых изготовлением ЛС, вызывают:
А – ревматизм

Б – заболевания ССС

В – варикозное расширение

вен Г – дисбактериоз

3. Основным вредным фактором в аптеке является: А – медикаментозная пыль Б – шум

В – ультрафиолетовое излучение

4. Сущность санитарно – гигиенических мероприятий по борьбе с профессиональными вредностями:

А – замена более токсичных веществ менее токсичными

Б – выдача лечебно – профилактического питания В –

контроль за загрязнением воздушной среды Г –

проведение медосмотров Д – все вышеперечисленное

5. Норматив освещенности в асептическом блоке:

А – 150 люкс

Б – 300 люкс

В – 500 люкс

6. Смена халатов у работников производственных помещений аптек производится:

А – 1 раз в неделю

Б – 2 раза в неделю

В – ежедневно

7. Для группы административно – хозяйственных работников характерны заболевания:

А – аллергия

Б – ревматизм

В – сердечно – сосудистые

8. В карманах халатов работников аптек, занятых изготовлением лекарств, могут находиться:

А – записная книжка, карандаш,

зеркало Б – носовой платок, очки, ручка

В – губная помада, носовой платок

9. Оптимальное значение влажности в помещениях аптеки:

А – не более 20%

Б – 20–40%

В – 40–60%

10. К какому заболеванию может привести постоянная работа сидя:

А – плоскостопие

Б – варикозное расширение вен нижних конечностей В – геморрой

11. Болезненное состояние, вызванное попавшим в организм ядовитым веществом, называется:

А – переутомление

Б – утомление В –

отравление

12. Определенное количество лекарственного вещества называется:

А – ПДУ

Б – ПДК

В – доза

13. Помещения аптеки: ассистентская, асептическая относятся

к: А – вспомогательным

Б – производственным

В – административно – хозяйственным

14. К какому заболеванию может привести работа

стоя: А – варикозное расширение вен Б – аллергия В –

близорукость

15. Освещенность рабочих поверхностей ассистентской должна

быть: А – 150 люкс Б – 300 люкс В – 500 люкс

16. В структуре заболеваемости работников торгового зала

преобладают: А – варикозное расширение вен Б – ССС

В – грипп

17. Способность химических веществ, при поступлении в организм в количестве, превышающем дозу, нарушать нормальное течение процессов жизнедеятельности, называется:

А – переутомлением

Б – отравлением В –

утомлением

18. При длительном воздействии шума возникают изменения в:

А – дыхательной системе Б

– выделительной системе

В – органе слуха

19. Индивидуальные полотенца фармацевтов должны меняться:

А – ежедневно

Б – 1 раз в неделю

В – 2 раза в неделю

20. Помещения, предметы обстановки, оборудование, уборочный инвентарь дезинфицируют:

А – этанолом 70 %

Б – раствором хлорамина Б 1 % с 0,5 % моющего средства

В – раствором формальдегида 40 %

21. Мощность закрытых (экранированных) бактерицидных ламп не должна превышать:
- А – 1 Вт/м³
 - Б – 2 Вт/м³
 - В – 3 Вт/м³
22. Бактерицидным эффектом обладает:
- А – видимая радиация
 - Б – ультрафиолетовая радиация
 - В – инфракрасная радиация
23. Наиболее опасный путь поступления промышленных ядов в организм: А – через кожу
- Б – через ЖКТ
 - В – через легкие (ингаляционный)
24. Вход в асептический блок называется: А – вестибюль Б – шлюз В – тамбур
25. Раковины для мытья рук, санитарные узлы, контейнеры для мусора моют, чистят и дезинфицируют:
- А – 1 раз в неделю
 - Б – 2 раза в неделю
 - В – ежедневно
26. Наиболее опасный путь поступления вредных веществ в организм человека:
- А – ингаляционный
 - Б – через кожу В – через рот Г – ректальный
27. Освещенность рабочих поверхностей рецептурного отдела должна быть: А – 300 люкс Б – 150 люкс В – 500 люкс
28. Оптимальное значение температуры в производственных помещениях аптеки:
- А–16°
 - Б–18–20°
 - В–20–25°
29. Перед началом работы в аптеке проводят уборку полов и оборудования: А – влажную Б – сухую В – не проводят
30. Тип бактерицидных ламп, включаемых во время работы в присутствии персонала:

А – не разрешается включение любых бактерицидных ламп
Б – экранированные В – неэкранированные

31. Санитарный день в аптеке проводится:

А – 1 раз в неделю

Б – 1 раз в месяц

В – каждый день

32. Генеральная уборка в аптеке проводится:

А – 1 раз в день

Б – 1 раз в месяц

В – 1 раз в неделю

33. Оптимальное значение температуры торгового зала аптеки:

А – 16°

Б – 18–20°

В – 20–25°

34. Рекомендуемый уровень шума внутри аптечных помещений: А – 10дБ Б – 30дБ В – 50дБ

35. Вход в аптеку, выполняющий роль защитного барьера:

А – вестибюль

Б – шлюз В –

тамбур

36. Нормируемые показатели микроклимата:

А – температура воздуха, атмосферное давление, относительная влажность
Б – скорость движения воздуха, относительная влажность, содержание тяжелых металлов
В – температура воздуха, скорость движения воздуха, относительная влажность

37. Контроль за состоянием воздушной среды рабочей зоны чрезвычайно токсичных веществ проводится:

А – 1 раз в неделю

Б – 1 раз в смену

В – постоянно

38. Длительное отравление организма малыми дозами яда называется: А – острое

Б – подострое

В – хроническое

39. Естественная освещенность обеспечивается:

А – рассеянным светом небосвода и солнечными

лучами Б – уличным освещением В – освещенностью рабочих поверхностей

40. Мощность открытых (неэкранированных) бактерицидных ламп не должна превышать:
- А – 1 Вт/м³
 - Б – 2-2,5 Вт/м³
 - В – 3 Вт/м³
41. Минимальное количество жителей, обслуживаемых одной аптекой в городской местности –
- А - 12,5 тыс
 - Б - 9,5 тыс
 - В - 6,5 тыс
 - Г - 3,5 тыс человек
42. Минимальное количество жителей, обслуживаемых одной аптекой в сельской местности –
- А - 12,5 тыс
 - Б - 9,5 тыс
 - В - 6,5 тыс
 - Г - 3,5 тыс человек
43. Минимальная площадь аптеки в городах А-150м²
- Б - 100м²
 - В - 50м²
 - Г - 250м²
44. Площадь комнаты персонала должна быть не менее А-15м²
- Б- 30м²
 - В - 8м²
 - Г - 6м²
45. Документ, регламентирующий основные требования к планировке и набору помещений, благоустройству и содержанию аптечных учреждений
- 1) Приказ о порядке проведения предварительных и периодических медицинских осмотров
 - 2) Инструкция по санитарному режиму аптечных организаций (аптек)

Раздел 7.

Гигиеническое обучение и воспитание населения *Задани.1. Вопросы для устного обсуждения:*

1. Факторы, влияющие на здоровье человека: образ жизни, окружающая среда, генетический фактор, медицинское обслуживание.
2. Образ жизни и его влияние на здоровье человека.
3. Основные составляющие здорового образа жизни: режим труда и отдыха, правильное питание, физическая активность, психологический комфорт, отсутствие вредных привычек, личная гигиена, экологическая грамотность.

4. Цели, задачи, основные принципы гигиенического обучения и воспитания населения.
5. Методы гигиенического обучения и воспитания населения: устный, печатный, изобразительный (наглядный), комбинированный.
6. Особенности методов.
7. Основные средства санитарного просвещения: лекции, беседы, агитационно-информационные сообщения, викторины, санитарные бюллетени, листовки, памятки, лозунги, брошюры, буклеты, слайды, плакаты, схемы и др.
8. Методические требования, предъявляемые к ним.
9. Формы гигиенического воспитания: индивидуальные, групповые, массовые.

Задание №2. *Выполните тестовые задания. Выберите правильный ответ.* 1. **Наиболее важным слагаемым здорового образа жизни является:**

- а) двигательный режим;
- б) рациональное питание;
- в) личная и общественная гигиена;
- г) закаливание организма.

2. **Умственную работу следует прерывать физкультурными паузами через каждые:**

- а) 25 – 30 мин;
- б) 40 – 45 мин;
- в) 55 – 60 мин;
- г) 70 – 75 мин.

3. **Какие элементы включает в себя здоровый образ жизни:**

- а) активный отдых; закаливание организма; раздельное питание; гигиена труда; гармонизация психоэмоциональных взаимоотношений;
- б) двигательный режим; закаливание организма; рациональное питание; гигиена труда и отдыха; личная и общественная гигиена; гармонизация психоэмоциональных взаимоотношений;
- в) двигательный режим; молочное питание; гигиена труда и отдыха; личная и общественная гигиена; гармонизация психоэмоциональных взаимоотношений;
- г) двигательный режим; закаливание организма; вегетарианское питание; гигиена тела; гармонизация психоэмоциональных взаимоотношений

4. **Укажите последовательно, от каких факторов, прежде всего, зависит здоровье человека:**

- 1) деятельность учреждений здравоохранения;
 - 2) наследственности;
 - 3) состояние окружающей среды;
 - 4) условия и образ жизни.
- а) 1, 2, 3, 4;

б) 2, 4, 1, 3;

в) 4, 3, 2, 1;

г) 3, 1, 4, 2.

5. Работа мышц благотворно действует, прежде всего:

а) в целом на весь организм;

б) преимущественно на суставы;

в) на соединительно-тканые структуры опорно-двигательного аппарата; г) преимущественно на нервные «стволы», иннервирующие мышцы.

6. Абу-Али Ибн Сина (Авиценна) в книге «Канон врачебной науки» в главе «Сохранение здоровья» указал, что главным для сохранения здоровья является:

а) режим сна;

б) режим питания;

в) спортивный режим;

г) двигательный режим.

7. Установите последовательность действий первой помощи при ранах:

1) ввести противостолбнячную сыворотку;

2) доставить пострадавшего в лечебное учреждение;

3) обработать края раны перекисью водорода;

4) остановить кровотечение;

5) поднять поврежденную часть тела выше туловища:

а) 1, 2,

3, 4, 5.

б) 4, 3,

5, 2, 1.

в) 2, 3,

4, 4, 1.

г) 5, 4,

2, 1, 3.

8. Укажите уровень частоты сердечных сокращений у здорового человека:

а) 60 – 80 уд./мин.;

б) 72 – 80 уд./мин.;

в) 80 – 85 уд./мин.;

г) 85 – 90 уд./мин.

9. Признаки наркотического отравления:

а) повышение мышечного тонуса, сужение зрачков, ослабление их реакции на свет, покраснение кожи;

б) тошнота и рвота, головокружение, кровотечение из носа, кашель, насморк;

в) горечь во рту, беспричинный смех, пожелтение кожи.

10. В соответствии с состоянием здоровья, физическим развитием, уровнем физической подготовленности, все школьники распределяются на

следующие медицинские группы:

- а) основную, подготовительную, специальную; б) слабую, среднюю, сильную;
- в) без отклонений в состоянии здоровья, с отклонениями в состоянии здоровья;
- г) оздоровительную, физкультурную;

Критерии оценивания

Предметом оценки служат умения и знания, предусмотренные ФГОС СПО по специальности 33.02.01 Фармация базовая подготовка очная форма получения образования по дисциплине ОП.05. Гигиена и экология человека направленные на формирование общих и профессиональных компетенций.

Оценка индивидуальных образовательных достижений:

«Отлично». Студент должен дать ответ на теоретический вопрос. Ответ должен быть полным и правильным. Также студент должен дать правильные и полные ответы на уточняющие вопросы преподавателя.

«Хорошо». Студент должен дать ответ на теоретический вопрос, дал неполные ответы на уточняющие вопросы преподавателя или при ответе на них допустил неточности.

«Удовлетворительно». Студент дал ответ на теоретический вопрос, но ответы были неполными и с неточностями. Также студент не дал ответов на уточняющие вопросы преподавателя.

«Неудовлетворительно». Студент не дал ответа на теоретический вопрос, либо ответы на вопросы содержали грубые ошибки и неточности, искажающие смысл и содержание.

Оценка индивидуальных образовательных достижений (тестовые задания.)

Процент результативности (правильных ответов)	Качественная оценка индивидуальных образовательных достижений (тест)	
	балл (отметка)	вербальный аналог
90 ÷ 100	5	отлично
80 ÷ 89	4	хорошо
70 ÷ 79	3	удовлетворительно
менее 70	2	не удовлетворительно

Формой промежуточной аттестации по дисциплине ОП.05. Гигиена и экология человека является экзамен, примерные во тестовые задания доводятся до сведения студентов заранее.

Знания и умения студента оцениваются: 5 (отлично), 4 (хорошо), 3 (удовлетворительно), 2 (неудовлетворительно).

Критерии оценки знаний, умений и навыков при сдаче экзамена.

Процент результативности (правильных ответов)	Качественная оценка индивидуальных образовательных достижений (тест)	
	балл (отметка)	вербальный аналог
90 ÷ 100	5	отлично
80 ÷ 89	4	хорошо
70 ÷ 79	3	удовлетворительно
менее 70	2	не удовлетворительно

Экзаменационный материал (тестовые задания) по дисциплине
«ОП.05. Гигиена и экология»
Специальность 33.02.01 «Фармация»

1. Основоположник отечественной гигиены в России:

- а) Доброславин А.П.;
- б) Семашко Н.А.;
- в) Соловьев З.П.;
- г) Чарльз Дарвин.

2. Термин «Экология»:

- а) биогеография;
- б) наука о жилище;**
- в) наука о земле;
- г) наука о поведении животных.

3. Абиотический фактор:

- а) паразитизм;
- б) строительство платины на реке;
- в) опыление растений насекомыми;
- г) солнечный свет.**

4. Имя ученого, первым предложившего термин «экология»:

- а) Гумбольдт; б) Дарвин;

в) Геккель;

г) Энглер.

5. Термин «гигиена»:

- а) наука о жилище;
- б) наука о форме и строении человека;
- в) наука о правильном и рациональном образе жизни;** г) наука о жизнедеятельности живого организма.

6. Раздел экологии, изучающий факторы среды:

- а) популяционная; б) учение об экосистемах;

в) факториальная экология;

г) экология организмов.

7. Причиной кислотных дождей является повышенная концентрация в атмосфере:

- а) окислы серы;**
- б) озон;
- в) кислород;
- б) азот.

8. Химическое соединение, в высоких концентрациях вызывающее образование злокачественных опухолей:

- а) окись углерода;
- б) окислы серы;
- в) бенз(а)пирен;**
- г) двуокись углерода.

9. Оптимальная относительная влажность воздуха в жилом помещении в %:

- а) 15–20%;
- б) 20–30%;
- в) 40–60%;**
- г) 80–90%.

10. Прибор, используемый для непрерывной, автоматической записи температуры воздуха:

- а) барограф;
- б) термограф;**
- в) психрометр;
- г) гигрограф.

11. Часть солнечного спектра, оказывающая бактерицидное действие:

- а) видимый свет;
- б) инфракрасные лучи;
- в) ультрафиолетовые лучи;**
- г) все части спектра.

12. Источником оксида углерода в воздухе является:

- а) транспорт;**
- б) уличная пыль;
- в) дыхание;
- г) промышленное предприятие, выбрасывающее с дымом сернистый газ.

13. Противопоказания к искусственному облучению УФЛ:

- а) активная форма туберкулеза;
- б) заболевания щитовидной железы;
- в) наличие пигментных пятен;
- г) все перечисленное верно.**

14. Парниковый эффект связан с повышением концентрации в атмосфере:

- а) окислов серы;
- б) окислов азота;
- в) углекислого газа;**
- г) озона.

15. Биологическим действием УФО солнечного спектра является:

- а) угнетающее действие;
- б) витаминобразующее;**
- в) снижение остроты зрения;
- г) образование метгемоглобина.

16. Фактор, не влияющий на микроклимат:

- а) освещенность;**
- б) температура воздуха;
- в) влажность воздуха;
- г) скорость движения воздуха.

17. К метеотропным заболеваниям относятся:

- а) бронхиальная астма;
- б) гипертоническая болезнь;
- в) ревматизм;
- г) все перечисленное верно.**

18. Цифровой показатель концентрации кислорода в атмосфере:

- а) 78%;
- б) 21%;**
- в) 0,93 %;
- г) 0,04%.

19. Цифровой показатель кислорода в барокамере:

- а) 16%;
- б) 21%;
- в) 40–60%;**
- г) 78%.

20. Химическое соединение в высоких концентрациях вызывающее отек легких:

- а) сероводород;
- б) окислы азота;**
- в) фотооксиданты;
- г) углекислый газ.

21. Химическое соединение, вызывающее разрушение озонового слоя:

- а) оксиды серы;
- б) фреоны;**
- в) оксиды углерода;
- г) оксиды железа.

22. Антирахитическим действием обладают:

- а) инфракрасные лучи;
- б) синие лучи;
- в) ультрафиолетовые лучи;**
- г) красные лучи.

23. Барометр – анероид применяют для оценки:

- а) температуры;
- б) влажности;
- в) скорости движения воздуха;
- г) атмосферного давления.**

24. Наибольшее значение в загрязнении воздуха городов в настоящее время играет:

- а) автотранспорт;
- б) отопительные приборы;
- в) промышленные предприятия;
- г) несанкционированные свалки.

25. Соединения серы, находящиеся в воздухе способствуют:

- а) раздражению дыхательных путей;
- б) образованию метгемоглобина;
- в) образованию карбоксигемоглобина;
- г) заболеванию кариесом.

26. Кессонная болезнь возникает в результате изменения концентрации:

- а) азота;
- б) оксида углерода;
- в) соединения серы;
- г) кислорода.

27. Фактор, влияющий на интенсивность естественного УФО являются:

- а) полярная ночь;
- б) солнечная активность;
- в) низкое стояние солнца над горизонтом;
- г) пасмурная погода.

28. Показания для искусственного УФО с профилактической целью:

- а) активной формы туберкулеза;
- б) заболевания щитовидной железы;
- в) наличие пигментных пятен;
- г) гиповитаминоз «Д»

29. Условия, при которых человек подвергается воздействию повышенного атмосферного давления:

- а) работы при высоких температурах;
- б) водолазные работы;
- в) восхождение в горы;
- г) полеты на летательных аппаратах.

30. Для оценки влажности используют:

- а) термометр;
- б) барометр;
- в) анемометр;
- г) психрометр.

31. Для оценки температурного режима используют:

- а) термометр;
- б) барометр;
- в) анемометр;
- г) катотермометр.

32. Заболевания и состояния человека, при которых применяется лечение в барокамере:

- а) заболевания ССС;
- б) кессонная болезнь;
- в) бронхиальная астма;
- г) **все перечисленное верно.**

33. Цифровой показатель концентрации азота в атмосфере:

- а) 4%;
- б) 16 %;
- в) **78 %;**
- г) 0,93 %.

34. Виды действия соединений серы, находящихся в воздухе городов, на организм человека:

- а) канцерогенное;
- б) **раздражающее дыхательные пути;**
- в) силикоз;
- г) гонадотропное.

35. Причиной развития у человека метгемоглобинемии может быть внесение в почву:

- а) калийных удобрений;
- б) фосфорных удобрений;
- в) **азотных удобрений;**
- г) пестицидов.

36. Показатель санитарного состояния почвы:

- а) гигроскопичность;
- б) воздухопроницаемость;
- в) химический состав почвы;
- г) **количество яиц гельминтов в грамме почвы.**

37. Микроорганизм не образует в почве споры:

- а) возбудитель сибирской язвы;
- б) возбудитель столбняка;
- в) **возбудитель дизентерии;**
- г) возбудитель ботулизма.

38. Инфекционное заболевание, фактором передачи которого является почва:

- а) сыпной тиф;
- б) грипп; в) чесотка;
- г) **сибирская язва.**

39. Первый этап самоочищения почвы:

- а) образование гумуса;
- б) нитрификация;
- в) **минерализация;**
- г) оксигенация.

40. Заболевания жителей эндемическим зобом связано:

- а) с повышенным содержанием фтора в почве и воде;
- б) с пониженным содержанием йода в почве и воде;**
- в) с повышенным содержанием йода в почве и воде;
- г) с пониженным содержанием фтора в почве и воде.

41. Наличие метгемоглобина в крови связано:

- а) с наличием кислорода в воздухе;
- б) с наличием нитратов в пище и воде;**
- в) с наличием диоксида углерода в воздухе;
- г) с наличием углекислого газа в воздухе.

42. Попадание в рану человека загрязненной почвы, может явиться причиной развития:

- а) холеры;
- б) сальмонеллеза;
- в) ботулизма;
- г) газовой гангрены.**

43. Показатель санитарного состояния почвы:

- а) количество яиц и куколок мух в 0,25 м²;**
- б) гигроскопичность;
- в) воздухопроницаемость;
- г) химический состав почвы.

44. Микроорганизм, образующий в почве споры:

- а) возбудитель брюшного тифа;
- б) возбудитель дифтерии;
- в) возбудитель ботулизма;**
- г) возбудитель малярии.

45. Передача возбудителей кишечных заболеваний человеку из почвы происходит:

- а) через пищевые продукты;**
- б) через поврежденную кожу;
- в) через укус клеща; г) воздушно-капельным путем.

46. Заболевания жителей кариесом связаны:

- а) с повышенным содержанием фтора в почве и воде;
- б) с пониженным содержанием йода в почве и почве;
- в) с повышенным содержанием йода в почве и воде;
- г) с пониженным содержанием фтора в почве и воде.**

47. Заключительная стадия самоочищения почвы:

- а) образование гумуса;
- б) нитрификация;**
- в) минерализация;
- г) оксигенация.

48. Заболевания жителей флюорозом связаны:

- а) с повышением содержания фтора в почве и воде;
- б) с понижением содержания йода в воде и почве; в) с повышением содержания йода в почве и воде; г) с понижением содержания фтора в почве и воде.

49. Недостаток или избыток микроэлементов в почве приводит:

- а) к недостатку или избытку их в организме человека; б) нарушению промежуточного обмена веществ; в) возникновению заболеваний;
- г) все перечисленное верно.

50. Химическое соединение, входящее в состав питьевой воды, вызывающее диспепсию:

- а) фториды;
- б) сульфаты;
- в) нитраты;
- г) хлориды.

51. Микроэлемент, отсутствие или малое количество которого вызывает кариес зубов:

- а) свинца;
- б) селена;
- в) цинка;
- г) фтора.

52. Микроэлемент, отсутствие или малое количество которого вызывает флюороз зубов и других костных образований:

- а) меди;
- б) мышьяка;
- в) фтора;
- г) йода.

53. Химическое соединение, используемое в качестве коагулянта при обработке воды:

- а) CuSO_4 ;
- б) KMnO_4 ;
- в) $\text{Al}_2(\text{SO}_4)_3$;
- г) HOCl .

54. Допустимое микробное число питьевой воды:

- а) 50;
- б) 120;
- в) 150;
- г) 200.

55. Употребление воды с высоким содержанием хлоридов вызывает:

- а) снижение секреции желудка;
- б) повышение температуры тела; в) метгемоглобинемию; г) кариес.

56. Для питания хозяйственно питьевых водопроводов используют:

- а) атмосферные воды;
- б) воды морей; в) воды болот;
- г) открытые водоемы.**

57. Летальный исход вызывает потеря организмом количества воды (в %):

- а) 3–5%;
- б) 7–10%;
- в) 15–20%;**
- г) 25–30%.

58. Норма водопотребления в полностью канализованных крупных населенных пунктах:

- а) 250 – 350 л/сутки;**
- б) 40 – 60 л/сутки;
- в) 170 л/сутки;
- г) 10 л/сутки.

59. Основной источник йода для человека:

- а) пища;**
- б) вода;
- в) воздух;
- г) все перечисленное верно.

60. Ионы, обуславливающие жесткость воды:

- а) железо, хлор;
- б) кальций, магний;**
- в) натрий, кальций;
- г) медь, магний.

61. Какова оптимальная жесткость воды:

- а) 3,5 мг экв/л;
- б) 7,0 мг экв/л;**
- в) 10 мг экв/л;
- г) 14 мг экв/л.

62. Химические соединения, вызывающие метгемоглобинемию:

- а) хлориды;
- б) нитраты;**
- в) сульфаты;
- г) фториды.

63. Микроэлемент, недостаток которого приводит к возникновению эндемического зоба:

- а) цинка; б) меди; в) мышьяка;
- г) йода.**

64. Жесткая вода имеет следующие свойства:

- а) может привести к отекам;
- б) повышает аппетит;
- в) ускоряет приготовление пищи;
- г) **влияет на сердечную деятельность.**

65. Вещества, характеризующие загрязнение воды белковыми органическими соединениями:

- а) хлориды;
- б) фтор;
- в) **нитриты;**
- г) селен.

66. Метод осветления воды:

- а) озонирование;
- б) кипячение;
- в) **фильтрация;**
- г) хлорирование.

67. Преимущество озона перед хлором при обеззараживании воды:

- а) осветляет воду;
- б) охлаждает воду;
- в) **более эффективен по отношению к патогенным простейшим;**
- г) более дешевый способ.

68. Основной источник фтора для человека:

- а) пища;
- б) **вода;**
- в) воздух.

69. Суточная потребность человека в белке (в г) в сутки:

- а) 15 – 20;
- б) 30 – 40;
- в) 50 – 70;
- г) **80 – 100.**

70. Суточная потребность человека в углеводах (в г) в сутки:

- а) 50 – 80;
- б) 150 – 200;
- в) **350 – 400;**
- г) 500 – 700.

71. Соотношение белков, жиров и углеводов в рационе людей, занимающихся тяжелым физическим трудом:

- а) 1–0,8–3;
- б) **1–1,3–6;**
- в) 1–1–4;
- г) 1–1–5.

72. Основная, функциональная роль водорастворимых витаминов:

- а) калорическая;
- б) **каталитическая;**

- в) пластическая;
- г) энергетическая.

73. Витамин «С» больше всего содержится:

- а) в капусте;
- б) в моркови;
- в) в черной смородине;
- г) **в шиповнике.**

74. Болезнь «бери – бери» возникает при недостатке в организме витамина:

- а) **В1 (тиамин);**
- б) РР (никотиновая кислота);
- в) D (кальциферол);
- г) К (филлохинон).

75. Пищевые вещества содержащие витамины А, D, E, K:

- а) **жиры;**
- б) белки;
- в) витамины;
- г) минеральные соли.

76. продукт, являющийся основным источником фосфора:

- а) курага, урюк;
- б) горох, фасоль;
- в) **рыба;**
- г) печень говяжья, яйца.

77. Основная биологическая роль углеводов:

- а) **являются источником энергии;**
- б) являются структурными элементами клеток и тканей;
- в) играют защитную роль;
- г) являются источником витаминов.

78. Условия, способствующие разрушению витамина «С» в продуктах:

- а) естественный продукт; б) кислая среда;
- в) **кислород;**
- г) хранение в герметичной таре.

79. Витамин «С» сохраняется лучше:

- а) при приготовлении пюре;
- б) жарение в жире;
- в) **при варке в «кожуре»;**
- г) закладка при варке в холодную воду.

80. Симптом «холероподобный понос», относится к группе болезней питания:

- а) **алиментарные токсикозы (отравление грибами);**
- б) болезни пищевой неадекватности;
- в) энзимопатии; г) болезни избыточного веса.

81. Продукт, вызывающий отравление соланином:

- а) мухомор;
- б) белена черная;
- в) проросший, позеленевший картофель;**
- г) «пьяный хлеб».

82. Возбудитель пищевых токсикоинфекций:

- а) возбудитель дизентерии;
- б) возбудитель туберкулеза;
- в) кишечная палочка;**
- г) возбудитель дифтерии.

83. Продукт являющийся источником витамина В1:

- а) квашеная капуста;
- б) рыба; в) сливочное масло;
- г) хлеб.**

84. Отметьте правильное утверждение:

- а) ботулизм возникает при употреблении жареных грибов;
- б) ботулизм возникает при употреблении консервированных грибов.**

85. Отметьте правильное утверждение:

- а) токсикоинфекции чаще возникают при массивном обсеменении продуктов микроорганизмами;**
- б) токсикоинфекции чаще возникают при попадании в продукты и блюда единичных микроорганизмов.

86. Суточная потребность человека в жире (в г) в сутки составляет:

- а) 30–40;
- б) 50–70;
- в) 80–100;**
- г) 100–120.

87. Основная, функциональная роль белков как питательных веществ:

- а) энергетическая;
- б) пластическая;**
- в) литическая;
- г) каталитическая.

88. Соотношение белков, жиров и углеводов в рационе людей, занимающихся умственным трудом:

- а) 1–1–5;
- б) 1–1–4;**
- в) 1–0,8–3;
- г) 1–1,3–6.

89. Появление на коже и слизистых трещин, является признаком гиповитаминоза:

- а) тиамин (В1);
- б) рибофлавин (В2);**
- в) никотиновой кислоты (РР);
- г) токоферол (Е).

90. Недостаток витамина «А» в организме вызывает:

- а) снижение прочности костей;
- б) «куриную слепоту»;**
- в) порозность капилляров;
- г) снижает свертываемость крови.

91. Продукт, являющийся источником витамина «А»:

- а) рыба;
- б) сыр;
- в) сливочное масло;
- г) все перечисленное.**

92. Источником кальция в пище является:

- а) творог;**
- б) печень говяжья;
- в) картофель;
- г) изюм.

93. Основная биологическая роль жиров:

- а) источник энергии;**
- б) источник фосфатов и жирных кислот;
- в) источник жирорастворимых витаминов;
- г) источник витаминов группы «в».

94. Оптимальное распределение калорийности пищи в % (при 3 – х разовом питании):

- а) 30–45–25;**
- б) 15–50–35;
- в) 20–60–20;
- г) 25–50–25.

95. Потеря витамина «С» при кулинарной обработке составляет (в %):

- а) 10–15 %;
- б) 30 %;
- в) 40 %;
- г) 50 %.**

96. Какое заболевание возникает при употреблении перезимовавшего под снегом зерна:

- а) алиментарно-токсическая алейкия;**
- б) эрготизм;
- в) ботулизм;
- г) афлатоксикоз.

97. Корень растения (сладкого вкуса, ароматный) содержащий ядовитое вещество цикутотоксин:

- а) белена черная;
- б) белладонна;
- в) вех ядовитый;**
- г) болиголов пятнистый.

98. Продукт чаще всего являющийся причиной ботулизма:

- а) молоко;
- б) овощные консервы;**
- в) сухофрукты;
- г) сливочный крем.

99. Продукты, являющиеся источниками железа:

- а) творог;
- б) печень;**
- в) рыба;
- г) изюм.

100. Продукт, содержащий полноценный белок:

- а) квашеная капуста;
- б) гранат; в) сливочное масло;
- г) мясо.**

Автономная некоммерческая организации среднего профессионального образования «Северо-Кавказский медицинский колледж»

Фонд оценочных средств по дисциплине

ОП. 06. ОСНОВЫ МИКРОБИОЛОГИИ И ИММУНОЛОГИИ

**Для специальности:
33.02.01 Фармация**

Фонд оценочных средств разработан на основе рабочей программы дисциплины ОП.06. Основы микробиологии и иммунологии и в соответствии с Федеральным государственным образовательным стандартом среднего профессионального образования по специальности 33.02.01 Фармация, утверждённым приказом Министерства образования и науки Российской Федерации от 12 мая 2014 г. № 501

Ставрополь

Фонд оценочных средств предназначен для контроля качества обучения студентов специальности 33.02.01 Фармация, базовая подготовка очная форма получения образования по дисциплине ОП.06. Основы микробиологии и иммунологии

Организация – разработчик: Автономная некоммерческая организация среднего профессионального образования «Северо-Кавказский медицинский колледж»

СОДЕРЖАНИЕ

		стр.
1	ПАСПОРТ ФОНДА ОЦЕНОЧНЫХ СРЕДСТВ	4
2	ОЦЕНКА ОСВОЕНИЯ ДИСЦИПЛИНЫ	7
3.	ПРИЛОЖЕНИЯ	45

1. ПАСПОРТ ФОНДА ОЦЕНОЧНЫХ СРЕДСТВ

Фонд оценочных средств предназначен для текущего контроля и промежуточной аттестации образовательных достижений обучающихся, освоивших дисциплину ОП.06. Основы микробиологии и иммунологии по программе подготовки специалистов среднего звена по специальности 33.02.01 Фармация, базовая подготовка очная форма получения образования.

Оценивание и контроль сформированности компетенций осуществляется с помощью текущего контроля успеваемости и промежуточной аттестации.

Текущий контроль успеваемости и промежуточная аттестация проводятся в соответствии с Положением о проведении текущего контроля успеваемости и промежуточной аттестации студентов Автономной некоммерческой организации среднего профессионального образования «Северо-Кавказский медицинский колледж»

результате освоения дисциплины. Основы микробиологии и иммунологии обучающийся должен **уметь:**

дифференцировать разные группы микроорганизмов по их основным свойствам; осуществлять профилактику распространения инфекции

знать:

роль микроорганизмов в жизни человека и общества;

морфологию, физиологию и экологию микроорганизмов, методы их изучения; основные методы асептики и антисептики; основы эпидемиологии инфекционных болезней, пути заражения, локализацию

микроорганизмов в организме человека, основы химиотерапии и химиопрофилактики инфекционных заболеваний; факторы иммунитета, его значение для человека и общества, принципы иммунопрофилактики и иммунотерапии болезней человека, применение иммунологических реакций в медицинской практике

1.4. ПК И ОК, которые актуализируются при изучении учебной дисциплины:

ОК Вести здоровый образ жизни, заниматься физической культурой и спортом для укрепления здоровья, достижения жизненных и профессиональных целей

ПК Соблюдать правила санитарно-гигиенического режима, охраны труда, техники безопасности и противопожарной безопасности

ПК Соблюдать правила санитарно-гигиенического режима, охраны труда, техники безопасности и противопожарной безопасности

Виды контроля и аттестации, формы оценочных средств по учебной дисциплине
ОП.06. Основы микробиологии и иммунологии

№ п/п	Контролируемые разделы (темы) дисциплины*	Вид оценочного контроля	Проверяемые У,З	Формируемые ОКиПК (или ее части)	Наименование оценочного средства
1	Тема 1. Общая микробиология	Текущий контроль	З 1	ОК 12 ПК 1.6, 2.4	Вопросы для устного обсуждения Тестовые задания
2	Тема 2. Основы инфектологии и эпидемиологии	Текущий контроль	У 2; З 1 З 2; З 3	ОК 12 ПК 1.6, 2.4	Вопросы для устного обсуждения Тестовые задания
3	Тема 3. Основы иммунологии	Текущий контроль	З 1; З 2 З 3; З 5	ОК 12 ПК 1.6, 2.4	Вопросы для устного обсуждения Тестовые задания
4	Тема 4. Бактериология	Текущий контроль	У1; У2 З 1; З 2 З 3; З 4 З 5	ОК 12 ПК 1.6, 2.4	Вопросы для устного обсуждения Тестовые задания Решение задач Терминологический диктант
5	Тема 5. Микология	Текущий контроль	У 1; З 1 З 2; З 3 З 4; З 5	ОК 12 ПК 1.6, 2.4	Вопросы для устного обсуждения Тестовые задания
6	Тема 6. Паразитология	Текущий контроль	У 1; З 1 З 2; З 3 З 4; З 5	ОК 12 ПК 1.6, 2.4	Вопросы для устного обсуждения

					Тестовые задания Решение задач
7	Тема 7. Вирусология	Текущий контроль	У 1; У 2 З 1; З 2 З 3; З 4; З 5	ОК 12 ПК 1.6, 2.4	Вопросы для устного обсуждения задания Тестовые задания
8	Раздел 8. Клиническая микробиология		У 1; З 1 З 2; З 3; З 4; З 5	ОК 12 ПК 1.6, 2.4	Вопросы для устного обсуждения задания Тестовые задания

Наименование темы (раздела) или тем (разделов) берется из рабочей программы дисциплины.

2.ОЦЕНКА ОСВОЕНИЯ ДИСЦИПЛИНЫ

Тема 1. Общая микробиология

Задание.1. Вопросы для устного обсуждения:

Микробиология и иммунология – как наука.

Предмет и задачи медицинской микробиологии и иммунологии.

Правила бинарной номенклатуры.

Краткая характеристика различных групп возбудителей инфекционных болезней: вирусы, риккетсии, хламидии, микоплазмы, бактерии, актиномицеты, спирохеты, грибы, простейшие, их медицинское значение.

Классификация микроорганизмов по степени их биологической опасности.

Задание.2. Вопросы для устного обсуждения:

Структура микробиологических лабораторий и требования к их оснащению.

Основные правила работы в микробиологической лаборатории.

Техника безопасности при работе с инфицированным материалом в микробиологической лаборатории

Задание № 3 Выполните тестовые задания. Выберите правильный ответ:

1.Голладский учёный натуралист, наблюдавший в микроскоп «живых зверьков», названных им анималькулюсами:

а) Д.С.Самойлович (Сущинский)

б) Р.Кох

в) Д.И.Ивановский

г) А. Ван Леввенгук

Кто обосновал и внедрил на практике дезинфекцию:

а) Л.Пастер

б) Р.Кох

в) И.И.Мечников

г) Джозеф Листер

Задачи медицинской микробиологии:

а) поставить клинический диагноз;

б) лабораторно подтвердить диагноз;

в) инструментально подтвердить диагноз;

г) организовать профилактику в очаге инфекции;

Основатель метода оспопрививания:

а) Л. Пастер;

б) Н.Ф. Гамалея;

в) Э. Дженнер; г)

И.И. Мечников;

Учёный, открывший возбудителя туберкулёза (1882г.):

а) Д. И. Ивановский;

б) А. ван Левенгук;

в) П.Эрлих;

г) Р.Кох;

Предмет изучения медицинской микробиологии:

а) все представители микромира; б) грибы; в) вирусы;

г) патогенные микроорганизмы и их взаимоотношения с организмом человека;

К прокариотам относятся:

а) прионы;
б) вирусы;
в) спирохеты;
г) лямблии;

Отметьте отличительные особенности прокариотов:

а) наличие оформленного ядра;
б) наличие митохондрий;
в) клеточная стенка содержит пептидогликан (муреин);
г) наличие рибосом 80S;

К грациликутам (Gracilicutes) – бактериям с тонкой клеточной стенкой относятся:

а) Гр + бк;
б) Гр – бк;
в) микоплазмы;
г) архебактерии;
д) все ответы верные;

Тинкториальные свойства:

а) способность ферментировать различные углеводы;
б) подвижность бактерий;
в) спорообразование;
г) способность окрашиваться различными красителями;

11. Основоположник специфической иммунопрофилактики (оспопрививания):

а) И.И. Мечников
б) Н.Ф. Гамалея
в) П Эрлих
г) Э.Дженнер

Кто отстаивал фагоцитарную теорию иммунитета а) И.И.Мечников б) Р.Кох в) П.Эрлих г) Бернет

Микроорганизмы, размножающиеся при температуре от - 10°C до + 10°C

а) лизофилы
б) стермофилы
в) психрофилы
г) аэробы

14. Число микроорганизмов в воздухе зависит от:

- а) скорости размножения микроорганизмов
- б) наличия питания
- в) продолжительности нахождения микроорганизмов
- г) концентрации пыли

15. Почва не является постоянным местом обитания для:

- а) грибов
- б) актиномицетов
- в) возбудителей холеры
- г) сарцин

Наибольшее количество микроорганизмов содержится в почвенном слое толщиной:

- а) 40-50 см
- б) 10-15 см
- в) 100 см
- г) 3-5 см

17. Термофилы живут и размножаются при температуре:

- а) 50-80°C
- б) 10-15°C
- в) 20-40°C
- г) от -10°C до +10°C

Учёный, понявший сущность вакцинации, создавший первую вакцину против бешенства:

- а) Д. Листер;
- б) П. Эрлих;
- в) Л. Пастер;
- г) И. И. Мечников;

Учёный, получивший Нобелевскую премию за гуморальную теорию иммунитета:

- а) Д. И. Ивановский;
- б) Л. Пастер;
- в) Пауль Эрлих;
- г) Н. Ф. Гамалея;

В воздухе долго сохраняются:

- а) бактерии дизентерии
- б) бактерии холеры
- в) споры бактерий
- г) актиномицеты

Тема 2. Основы инфектологии и эпидемиологии

Задание 1. Вопросы для устного обсуждения:

Понятие об экологии микроорганизмов.

Микробиоценоз как экосистема.

Влияние абиотических факторов на микроорганизмы на примере физических (температура, давления, ионизирующей радиация, ультразвук, высушивание) и химических факторов

Задание № 2. Подготовить сообщение – презентацию на темы:

Классификация факторов среды.

Роль почвы, воды, воздуха, пищевых продуктов в распространении микроорганизмов.

Задание.3. Вопросы для устного обсуждения

Влияние абиотических факторов на микроорганизмы на примере физических (температура, давления, ионизирующей радиация, ультразвук, высушивание) и химических факторов.

Характеристика биотических факторов на примере взаимоотношений микро- и макроорганизмов: метабиоз, антагонизм, паразитизм, симбиоз.

Значение экологических взаимоотношений для человека.

Задание № 4 Выполните тестовые задания. Выберите правильный ответ:

Эпидемический очаг - это:

- а) локализация возбудителя в организме человека;
- б) локализация возбудителя в организме животного;
- в) воспаление носоглотки;
- г) место пребывания источника инфекции с окружающей его территорией, в пределах которой возможно заражение;

Механизм передачи – это:

- а) поступление возбудителей с пищей;
- б) попадание возбудителей с вдыхаемым воздухом;
- в) внедрение возбудителя при укусе насекомого;
- г) способ поступления возбудителя из зараженного организма в здоровый;

Восприимчивость организма к инфекции зависит от:

- а) возраста, интенсивности обменных процессов; б) полноценного питания; в) состояния эндокринной системы; г) все ответы верные;

Спорадическая заболеваемость:

- а) максимальный уровень заболеваемости (заболевания регистрируются на всех континентах);
- б) инфекционные заболевания в коллективе;
- в) массовые инфекционные заболевания в городе, области;
- г) единичные случаи заболевания, никак не связанные между собой;

Источником инфекции при антропоозоонозных инфекциях является:

- а) заражённый человек;
- б) заражённое животное;
- в) заражённый человек и животное;
- г) все ответы верные;

Эпидемический процесс – это:

- а) способ поступления возбудителя из заражённого организма в здоровый;
- б) место пребывания источника инфекции с окружающей его территорией в пределах которой возможно заражение;
- в) локализация возбудителя в организме человека;
- г) цепь последовательно возникающих и взаимосвязанных инфекционных состояний;

Возможные источники инфекции:

- а) больной человек;
- б) носитель возбудителей;
- в) реконвалесцент (выздоровливающий);
- г) все ответы правильные;

Источником инфекции при антропонозных инфекциях является:

- а) заражённый человек;
- б) заражённое животное;
- в) заражённый человек и животное;
- г) все ответы верные;

Эпидемическая вспышка - это:

- а) максимальный уровень заболеваемости (заболевания регистрируются на всех континентах);
- б) инфекционные заболевания в коллективе;
- в) массовые инфекционные заболевания в городе, области;
- г) единичные случаи заболевания, никак не связанные между собой;

Эпидемический процесс характеризуется:

- а) сезонностью;
- б) природной очаговостью;
- в) волнообразностью; г) все ответы верные.

11. Источником инфекции может быть:

- а) больной человек;
- б) выделитель бк, вирусов;
- в) реконвалесцент; г) все ответы верные;

Эпидемический процесс поддерживается наличием:

- а) источника инфекции;
- б) механизма передачи;
- в) восприимчивого организма (контактных лиц); г) все ответы верные;

Фекально-оральный механизм передачи реализуется:

- а) пищевым путём;
- б) водным путём;
- в) контактно-бытовым путём; г) все ответы верные;

Входные ворота (ВВИ) при капельных (аэрогенных) инфекциях:

- а) рот;
- б) нос (ВДП);
- в) повреждённая кожа;
- г) все ответы верные;

Источником инфекции при зоонозных заболеваниях являются:

- а) заражённый человек;
- б) заражённое животное;
- в) заражённый человек и животное;
- г) все ответы верные;

16. Принципы диспансеризации:

- а) раннее выявление признаков заболевания; б) комплексное лечение;
- в) проведение мероприятий по оздоровлению условий труда, быта, восстановление работоспособности;
- г) все ответы верные.

Источник инфекции - это:

- а) зараженный организм человека или животного;
- б) объекты внешней среды, на которые попадает возбудитель; в) способ поступления возбудителя в здоровый организм; г) все ответы верные;

Фазы механизма передачи инфекции:

- а) выделение возбудителя из зараженного организма;
- б) пребывание возбудителя на объектах внешней среды;
- в) внедрение возбудителя в организм очередного биологического хозяина;
- г) все ответы верные;

Возможными факторами передачи при аэрогенных инфекциях могут быть:

- а) бактериально-вирусная аэрозоль, выделяющаяся при чихании, кашле, разговоре;
- б) пища;
- в) питьевая вода;
- г) все ответы верные;

Входные ворота (ВВИ) при кишечных инфекциях:

- а) рот;
- б) нос (ВДП);
- в) повреждённая кожа;
- г) все ответы верные;

Парентеральный механизм передачи (артифициальный) реализуется путями:

- а) инъекционным;
- б) трансфузионным;
- в) трансмиссивным;
- г) все ответы верные.

Тема 3. Основы иммунологии

Задание.1. Вопросы для устного обсуждения:

Понятие об иммунитете, его виды.

Неспецифические и специфические факторы защиты организма.

Основные формы иммунного реагирования.

Иммунологические исследования, их значение.

Иммунологическая толерантность.

Строение иммунной системы: центральные и периферические органы.

Основные клетки иммунной системы.

Факторы антибактериального и антитоксического иммунитета,

провоцирование хронического течения болезни и аллергизации организма.

Задание.2. Вопросы для устного обсуждения:

Иммунный статус. Патология иммунной системы.

Кожно-аллергические пробы. Медицинские иммунобиологические препараты: их состав, свойства, назначение.

Врожденные и приобретенные иммунодефициты. Иммунотерапия и иммунопрофилактика.

Вакцины. Анатоксины.

Методы иммунодиагностики и иммунопрофилактики инфекционных болезней.

Задание № 3 Выполните тестовые задания. Выберите правильный ответ:

Естественный активный иммунитет вырабатывается в результате:

- а) введения вакцины;
- б) перенесённого заболевания;
- в) введения анатоксина;
- г) получения с молоком матери S Ig A;

Искусственный пассивный иммунитет формируется в результате:

- а) введения сыворотки;
- б) перенесённого заболевания;
- в) введения анатоксина;
- г) получения с молоком матери S Ig A;

3. К неспецифическим гуморальным факторам защиты относится:

- а) интерферон (фракции C₁-C₉); б) лизоцим;
- в) лейкоциты;
- г) все ответы верны;

К центральным органам иммунной системы относится:

- а) селезёнка;
- б) лимфатические узлы;
- в) аппендикс; г) красный костный мозг;

К свойствам антигена относится:

- а) патогенность;
- б) вирулентность;
- в) токсигенность;

г) чужеродность (гетерогенность);

Естественный пассивный иммунитет вырабатывается в результате:

а) введения вакцины;

б) перенесённого заболевания;

в) введения анатоксина;

г) получения материнских антител через плаценту против тех инфекций, которыми переболела мама;

Искусственный активный иммунитет формируется в результате:

а) введения сыворотки;

б) перенесённого заболевания;

в) введения анатоксина;

г) получения с молоком матери S Ig A;

К специфическим гуморальным факторам защиты относится:

а) интерферон;

б) лизоцим; в)

лейкины;

г) иммуноглобулины(Ig G,Ig M,IgA)

К периферическим органам иммунной системы относится:

а) миндалины;

б) тимус (вилочковая железа);

в) красный костный мозг;

г) все ответы верные;

К клеточным факторам неспецифической защиты относится:

а) лизоцим; б)

плакины; в)

интерферон; г)

макрофаги

Искусственный активный иммунитет вырабатывается в результате:

а) введения вакцины;

б) перенесённого заболевания;

в) введения анатоксина;

г) получения с молоком матери S Ig A;

Естественный пассивный иммунитет вырабатывается в результате:

а) введения вакцины;

б) перенесённого заболевания;

в) введения анатоксина;

г) получения материнских антител через плаценту против тех инфекций, которыми переболела мама;

К специфическим гуморальным факторам защиты относится:

а) моноциты;

б) клетки нейроглии;

в) комплемент;

г) иммуноглобулины(Ig G,Ig M,IgA);

Видовая невосприимчивость к определённой инфекции обусловлена:

- а) реактивностью организма;
- б) фагоцитозом;
- в) наличием резидентной микрофлоры;
- г) повышением температуры тела;

К центральному органам иммунной системы относится:

- а) селезёнка;
- б) тимус;
- в) миндалины;
- г) лимфатические узлы;

Искусственный пассивный иммунитет вырабатывается в результате:

- а) введения анатоксина;
- б) введения иммуноглобулина;
- в) получения а/т ч/з плаценту;
- г) введения вакцины;

Естественный активный иммунитет вырабатывается в результате:

- а) введения вакцины;
- б) перенесённого заболевания;
- в) введения анатоксина;
- г) получения антител с молоком матери S Ig A;

К специфическим клеточным факторам защиты относится:

- а) лизоцим;
- б) комплемент;
- в) Т лимфоциты;
- г) макрофаги;

К неспецифическим факторам защиты относится:

- а) тканевые ингибиторы;
- б) неповреждённая кожа;
- в) ареактивность организма;
- г) всё верно;

Ареактивность организма человека обусловлена:

- а) отсутствием чувствительных клеток;
- б) отсутствием рецепторов, на которых мог бы фиксироваться токсин или вирус;
- в) всё верно;

Тема 4. Бактериология

Задание.1. *Вопросы для устного обсуждения:*

Принципы классификации бактерий.

Ультраструктурная организация бактерий и других микроорганизмов (микоплазм, хламидий, риккетсий, актиномицетов).

Основные и дополнительные структуры, их химический состав и назначение.

Формы бактериальной клетки: кокковидная, палочковидная, извитая, ветвящаяся.

Задание № 2 Выполните тестовые задания. Выберите правильный ответ:

1. Обязательные структуры бк клетки:

- а) капсула;
- б) жгутики;
- в) ворсинки;
- г) цитоплазматическая мембрана (цпл мбр)

Функции клеточной стенки:

- а) воспринимает всю химическую информацию, поступающую в клетку;
- б) участвует в образовании мезосомы;
- в) регулирует процессы репликации хромосом;
- г) содержит специфические рецепторы для бактериофагов;

Функция мезосомы:

- а) образуется путём инвагинации и перекручивания цпл мбр;
- б) участвует в делении клетки;
- в) контролирует работу ферментных систем;
- г) все ответы верные;

Клеточная стенка Gr- бк:

- а) толщиной до 60 нм;
- б) содержит 1-2 слоя пептидогликана;
- в) присутствуют тейховые кислоты;
- г) мало липидов, которые отталкивают краситель;

Функции пептидогликана (муреина):

- а) тормозит активность макрофагов;
- б) индуцирует развитие ГЗТ (АЗТ);
- в) обладает противоопухолевым действием;
- г) все ответы верные;

Необязательные структуры бактериальной клетки:

- а) клеточная стенка;
- б) рибосомы; в) нуклеоид; г) капсула;

Функции цитоплазматической мембраны:

- а) поддерживает осмотическое давление в клетке;
- б) сохраняет форму клетки;
- в) обладает избирательной проницаемостью;
- г) содержит специфические рецепторы д/бактериофагов;

Клеточная стенка Gr + бк содержит:

- а) 5-6 слоёв пептидогликана;
- б) много липидов (ЛПС);
- в) отсутствуют тейховые кислоты;
- г) толщина до 20 нм;

Функции липопротеидов Gr - бк:

- а) является эндотоксином; б) оказывает пирогенное действие; в) обуславливает антигенную специфичность; г) все ответы верные;

К патогенным диплококкам относятся:

- а) менингококки;
- б) пневмококки;
- в) гонококки;
- г) все ответы верные;

Задание.3. *Вопросы для устного обсуждения:*

Микроскопические методы изучения бактерий.

Микроскопия в иммерсии, описание микропрепарата.

Понятие о морфологических и тинкториальных свойствах бактерий.

Классификация бактерий по Грамму. Простые и сложные методы окрашивания.

Правила техники безопасности при проведении микроскопических исследований.

Правила работы с микроскопом. Описание микробиологических препаратов.

Определение формы и размеров бактерий. Простые и сложные методы окрашивания препаратов. Определение отношения бактерий к окраске по Грамму.

Задание № 4 *Выполните тестовые задания. Выберите правильный ответ:*

Принципы культивирования бактерий:

- а) наличие ИПС;
- б) оптимальная температура (37⁰С); в) время (min 24 часа);
- г) всё верно

Классификация питательных сред по назначению:

- а) простые, сложные;
- б) ЖПС, ППС;
- в) основные, элективные, обогащения, консервирующие, дифференциально-диагностические; г) все ответы верные

Адаптивные (индуктивные) ферменты бактерий вырабатываются:

- а) при попадании бактериальной клетки в новые условия обитания;
- б) в течение всей жизни бактериальной клетки;
- в) катализируют биохимические реакции вне клетки;
- г) все ответы верные

В стационарную фазу роста бактериальная клетка на ППС:

- а) бактериальная клетка адаптируются к новым условиям обитания;
- б) количество бактериальных клеток возрастает во много раз;
- в) количество вновь образующихся клеток равняется количеству погибших;
- г) новые бактериальные клетки не образуются из-за истощения питательной среды и накопления продуктов обмена

5. Требования к питательным средам:

- а) изотоничны;
- б) стерильны;
- в) прозрачны;
- г) оптимальную РН;
- д) обладать буферностью;
- е) быть питательными, т.е. содержать питательные в-ва в легко усваиваемой форме;
- ж) всё верно

Классификация питательных сред по составу:

- а) простые, сложные;
- б) ЖПС, ППС;
- в) основные, элективные, обогащения, консервирующие, дифференциально-диагностические; г) все ответы верные

Конститутивные ферменты бактерий вырабатываются:

- а) при попадании бк в новые условия обитания;
- б) в течение всей жизни бк;
- в) катализируют биохимические реакции вне клетки;
- г) все ответы верные

Ферменты бк по своему действию бывают:

- а) пермеаза (транслоказы);
- б) экзоферменты; в) эндоферменты;
- г) все ответы верные

Ферменты агрессии возбудителей:

- а) гиалуронидаза, фибринолизин, коагулаза, лецитиназа, нейроминидаза, дезоксирибонуклеаза;
- б) пермеазы;
- в) транслоказы;
- г) эндоферменты

10. Культуральные свойства возбудителя:

- а) цвет колонии;
- б) форма колонии;
- в) края и размер колонии;
- г) все ответы верные

Задание.5. Вопросы для устного обсуждения:

Химический состав бактериальной клетки.

Ферменты бактерий как основа их специфичности.

Культуральные и биохимические свойства бактерий.

Условия культивирования бактерий.

Первичный посев и пересев. Термостат, правила эксплуатации.

Методы выделения чистой культуры бактерий.

Особенности культивирования риккетсий и хламидий.

Культивирование анаэробов.

Характеристика питательных сред.

Культивирование бактерий, изучение культуральных свойств.

Определение бактериальных культур.

Задание № 6. Подготовить сообщение – презентацию на темы:

Питательные среды, их назначение, применение.

Процессы жизнедеятельности бактерий: питание, дыхание, рост и размножение

Задание № 7 Выполните тестовые задания. Выберите правильный ответ:

Микроорганизмы, синтезирующие из простых неорганических веществ свои сложные органические вещества, это:

- а) автотрофы; б)
- гетеротрофы; в)
- паразиты г)
- сапрофиты

Вода в клетке микроорганизма составляет:

- а) 15-30%
- б) 70-85%
- в) 50%
- г) 40%

Ферменты – это:

- а) липополисахариды
- б) сложные белковые вещества
- в) простые органические вещества
- г) неорганические вещества

Среда, изменяющаяся при росте микроорганизмов:

- а) индикаторная
- б) элективная
- в) дифференциальная
- г) консервирующая

Белковое вещество, имеющее определенную окраску:

- а) фермент
- б) ароматическое
- вещество в) гормон г)
- пигмент

Среда, благоприятная для данного вида микроорганизмов:

- а) индикаторная
- б) дифференциальная
- в) элективная г)
- консервирующая

Питательные вещества в растворенном виде проникают в клетку путем:

- а) переноса веществ молекулами-переносчиками
- б) выделения ферментов наружу в) диффузии

г) все перечисленное верно

Микроорганизмы, размножающиеся без доступа кислорода:

- а) облигатные аэробы
- б) облигатные анаэробы
- в) факультативные анаэробы
- г) факультативные аэробы

Брожение происходит:

- а) в присутствии кислорода
- б) в присутствии азота
- в) без доступа кислорода
- г) под действием ферментов

Рост микроорганизмов это:

- а) увеличение количества особей
- б) увеличение размеров микроорганизмов
- в) появление новых свойств у микроорганизмов

Питательные среды по составу бывают:

- а) сложные;
- б) элективные;
- в) твердые;
- г) жидкие;

Культура ткани это:

- а) кровяной агар
- б) свернутая сыворотка крови
- в) эпителиальные клетки здорового человека
- г) клетки ткани, живущие вне организма в специальных условиях

Сложные белки, ускоряющие обменные процессы микроорганизмов:

- а) пигменты
- б) ароматические вещества
- в) ферменты г) гормоны

К сложным питательным средам относятся:

- а) мясопептонный агар
- б) мясопептонный бульон
- в) глицериновая среда
- г) кровяной агар

Обменный процесс, необходимый для построения клеток:

- а) диссимиляция б) ассимиляция в) биосинтез белков
- г) все перечисленное верно

Задание.8. *Вопросы для устного обсуждения:*

Возбудители бактериальных кишечных инфекций: эшерихиозов, сальмонеллёзов, брюшного тифа и паратифов, дизентерии, холеры, ботулизма, пищевых

токсикоинфекций и интоксикаций.

Возбудители бактериальных респираторных инфекций: дифтерии, скарлатины, коклюша, паракоклюша, менингококковой инфекции, туберкулёза, респираторного хламидиоза, микоплазмоза.

Возбудители бактериальных кровяных инфекций: чумы, туляремии, боррелиозов, риккетсиозов

Источники инфекций и пути передачи. Основные клинические симптомы. Устойчивость к факторам окружающей среды. Профилактика распространения инфекций.

Источники инфекций и пути передачи. Основные клинические симптомы.

Устойчивость к факторам окружающей среды. Профилактика распространения инфекций.

Инфекционные болезни, вызванные условно-патогенными бактериями (кокки, псевдомонады, неспорообразующие анаэробы).

Особенности иммунитета при бактериальных инфекциях.

Задание № 9 Выполните тестовые задания. Выберите правильный ответ:

Факторы патогенности возбудителя чумы (*Yersinia pestis*): а) экзо- и эндотоксины; б) капсула; в) фибринолизин;

г) плазмокоагулаза;

д) всё верно

2. Какой путь передачи возбудителей чумы реализуется при укусе блох:

а) трансмиссивный; б) пищевой; в) водный;

г) контактно-бытовой;

Возбудитель эпидемического сыпного тифа:

а) *Francisella tularensis*;

б) *Rickettsia prowazekii*;

в) *Borrelia burgdorferi*;

г) *Rickettsia sibirica*

Переносчиками *Rickettsia sibirica* – возбудителей клещевого североазиатского риккетсиоза являются:

а) аргазовые клещи;

б) гамазовые клещи;

в) иксодовые

клещи; г) всё верно;

Патогенез Ку- лихорадки (лихорадка скотобоен):

а) ВВИ-слизистые оболочки, неповрежденные кожные покровы;

б) с кровью возбудитель распространяется по органам и тканям, поражая многие органы, чаще всего лёгкие; в) интоксикация с лихорадкой, головной болью, болями в мышцах;

г) всё верно;

Источником инфекции в природных очагах чумы являются:

- а) грызуны (суслики, крысы, полёвки); б) крупный рогатый скот; в) человек; г) воробьи

Патогенез чумы при трансмиссивном пути заражения:

- а) возбудитель чумы попадает в организм человека при укусе блохи;
- б) на коже развивается воспаление и изъязвление (кожная форма);
- в) в результате лимфогенного распространения возбудителя развивается воспаление регионарных лимфатических узлов;
- г) всё верно

Возбудитель туляремии:

- а) *Yersinia pestis*;
- б) *Francisella tularensis*;
- в) *Borrelia burgdorferi*;
- г) *Rickettsia sibirica*

Эпидемиология Ку-лихорадки (лихорадка

скотобоян): а) ИИ-крс, мрс, лошади, верблюды;

- б) ПП: воздушно-пылевой (при обработке шерсти); трансмиссивный (через клещей); алиментарным (при употреблении молочных продуктов); контактным (при контакте с больным животным); в) всё верно

Патогенез и клиника сыпного тифа:

- а) заражение происходит при втирании фекалий вши;
- б) риккетсии проникают в эндотелий сосудов, размножаются, приводя к гибели эндотелиальных клеток;
- в) риккетсиемия и нарушение микроциркуляции в головном мозге, миокарде, почках;
- г) с высокой лихорадкой, головной болью, бессонницей;
- д) розеолезно-петехиальной сыпью; е) всё верно;

11. Возбудитель сибирской язвы:

- а) спорообразующие анаэробы; б) факультативные анаэробы; в) спорообразующие аэробы

Возбудитель газовой гангрены:

- а) *Bacillus anthracis*;
- б) *Clostridium tetani*;
- в) *Clostridium perfringens*

13. Патогенез и клиника столбняка:

- а) палочка в месте повреждения ткани размножается, вырабатывает экзотоксин;
- б) экзотоксин состоит из двух компонентов: тетанолизина (вызывает лизис эритроцитов) и тетаноспазмина (вызывает непроизвольное сокращение мышц);

- в) токсин распространяется по кровеносным и лимфатическим сосудам, нервным стволам, достигая спинного и продолговатого мозга,
- г) поражаются нервные окончания синапсов, что нарушает проведение нервных импульсов;
- д) все ответы верные

Клинико-эпидемиологическая характеристика сапа:

- а) ИИ – парнокопытные животные, хищники, человек; МП-контактный, аэрогенный, фекально-оральный;
- б) острое начало с озноба, головной боли, боли в мышцах;
- в) в месте ВВИ (слизистые оболочки носа, зева) образуются папулы;
- г) затем образуются пустулы и язвы;
- д) заболевание протекает тяжело, летальность 100%;
- е) все ответы верные;

Условия, способствующие развитию газовой гангрены:

- а) гипоксия в некротических тканях; б) обильное кровоснабжение; в) значительный отёк; г) все ответы верные;

Возбудитель столбняка:

- а) *Bacillus anthracis*;
- б) *Clostridium tetani*;
- в) *Clostridium perfringens*;
- г) *Clostridium septicum*;
- д) *Clostridium histolyticum*;
- е) *Clostridium novii*

Возбудители газовой гангрены вызывают:

- а) некроз преимущественно мышечной ткани; б) тяжёлую интоксикацию;
- в) отсутствие выраженных воспалительных явлений; г) всё верно;

Специфическое лечение и специфическая профилактика столбняка:

- а) противостолбнячный иммуноглобулин человека;
- б) экстренная у привитых при травмах, ожогах, обморожениях, укусах животными введением 0,5мл сорбированного столбнячного анатоксина; непривитым вводят 1 мл столбнячного анатоксина 250 МЕ человеческого иммуноглобулина; в) плановая вакцинация АКДС-вакцина с 3-х месячного возраста; г) все ответы верные;

Патогенез и клиника сибирской язвы:

- а) экзотоксин вызывает коагуляцию белков, отёк тканей, развитию инфекционно-токсического шока; б) в месте ВВИ развивается геморрагически-некротическое воспаление глубоких слоёв кожи с некрозом и отёком;

в) генерализация инфекции с геморрагическим и некротическим поражением лёгких и кишечника;

г) все ответы верные;

Эпидемиология и клиника мелиоидоза:

а) ИИ- с/х животные, грызуны, дикие животные, которые выделяют возбудителей с мочой, фекалиями, гноем;

б) МП – фекально-оральный, контактный;

в) образуются множественные пустулы на коже, абсцессы во внутренних органах;

г) тяжёлые пневмонии, плевриты;

д) большинство летальных исходов;

е) все ответы верные;

Возбудители брюшного тифа:

а) *Salmonella paratyphi*;

б) *Salmonella typhimurium*;

в) *Salmonella enteritidis*;

г) *Salmonella typhi*

Источники инфекции при сальмонеллёзе: а) куриные яйца; б) курица;

в) кондитерские изделия с белковым кремом «Безе»;

г) недостаточно термически обработанные тефтели;

Возможные пути передачи шигелл (*Shigell*)- возбудителей дизентерии а) водный; б) пищевой;

в) контактно-бытовой;

г) все ответы верные

Возбудителем дифтерии является токсигенные штаммы:

а) *Corynebacterium diphtheriae*

б) *Bordetella pertussis*

в) *Neisseria meningitidis*

г) *Mycobacterium tuberculosis*

Стрептококки

вызывают: а) ангину; б)

скарлатину; в) рожу;

г) гломерулонефрит;

д) ревматоидный артрит;

е) приобретённые пороки

сердца; ж) всё верно

Задание № 10 Решение ситуационных задач:

Пациент Н., 26 лет обратился за мед. помощью после того, как ч/з несколько часов после повышения Т тела появились схваткообразные боли в животе,

позывы на дефекацию. Связывает своё заболевание с употреблением воды из реки после продолжительных дождей. Объективно: Т тела $38,9^{\circ}\text{C}$, PS 105 уд/мин, АД 100/70, при пальпации живот болезненный. Что является причиной бактериальной дизентерии?

Пациентка М., 23 г. доставлена машиной СМП в инфекционное отделение с жалобами на резкие схваткообразные боли в животе, частый скудный стул с примесью слизи, прожилками крови, высокую температуру тела, которые появились на следующие сутки после употребления сметаны, купленной на рынке. Объективно: Т тела $39,3^{\circ}\text{C}$, PS 110 уд/мин, АД 90/70, при пальпации живот болезненный, дефекация облегчения не приносит. Что является причиной бактериальной дизентерии?

3. Пациентка С., 19 лет, доставлена в стационар в 12.30 с резкими схваткообразными болями в животе, неоднократной рвотой, обильным жидким пенистым стулом «болотная тина», высокой Т тела; заболела в 12.00, из анамнеза утром натощак выпила два сырых яйца. Объективно: Т тела $39,6^{\circ}\text{C}$, PS 120 уд/мин, АД 105/75, при пальпации живот болезненный. Что в данной ситуации является причиной сальмонеллёза?

4. Машина СМП доставила в инфекционное отделение пациента К., 27 лет с жалобами на частый обильный водянистый стул, многократную рвоту без облегчения, заболел 5.00 утра, три дня назад вернулся из Астрахани, где находился в отпуске, купался, загорал. Определите, что является причиной холеры.

5. В поликлинику обратился пациент А. 23 лет с жалобами на сильные боли в горле, высокую Т тела ($38,8^{\circ}\text{C}$) слабость, г/боль, нарушение сна. Из анамнеза выяснено, что в семье болен ангиной ребёнок блет. Объективно яркая гиперемия миндалин, нёбных дужек, при пальпации болезненность подчелюстных лимфатических узлов. Что в данном случае может быть причиной ангины?

В поликлинику обратился пациент А. 25 лет с жалобами на першение в горле, высокую Т тела ($38,0^{\circ}\text{C}$) недомогание, г/боль, нарушение сна. Из анамнеза выяснено, что в семье болен ангиной ребёнок блет. Объективно незначительная гиперемия миндалин, на к-х плёнки бело-серого цвета, гладкие, с перламутровым блеском, при пальпации болезненность подчелюстных лимфатических узлов. Что является причиной дифтерии?

Задание.11. Вопросы для устного обсуждения:

Механизм антимикробного действия химиотерапевтических средств.

Общая характеристика механизмов устойчивости микроорганизмов к

антибактериальным препаратам.

Методы определения и критерии оценки чувствительности микроорганизмов к антибиотикам и другим химиотерапевтическим препаратам.

Задание № 12 Выполните тестовые задания. Выберите правильный ответ:

1. Условно-патогенные микроорганизмы:

- а) патогенны при определённых условиях;
- б) микробы-оппортунисты;
- в) кишечная палочка;
- г) клебсиеллы;
- д) протей;
- е) цитробактеры;
- ж) псевдомонады;
- з) все ответы верные

Антибиотикограмма – это

- а) определение чувствительности бк к антибиотикам;
- б) проводится методом серийных разведений; в) проводится методом дисков;
- г) все ответы верные

Механизм действия а/б пенициллинового ряда:

- а) нарушают синтез пептидогликана клеточной стенки;
- б) нарушают функционирование цпл мембраны; в)
- нарушают синтез белка в клетке; г) все ответы верные;

4. Побочные эффекты при лечении левомецетином:

- а) нефротоксичны;
- б) ототоксичны;
- в) угнетение кроветворения;
- г) гепатотоксичны

Критерий чувствительности бактериальной клетки к антибактериальным средствам:

- а) минимальная концентрация антибактериальных средств, ингибирующая рост возбудителя; б) средняя концентрация антибактериальных средств, ингибирующая рост возбудителя;

- в) максимальная концентрация антибактериальных средств, ингибирующая рост возбудителя;

Гнойно-воспалительные заболевания вызывают УПМ:

- а) энтеробактер;
- б) эшерихии;
- в) протей;
- г) псевдомонады;
- д) нейссерии;
- е) все ответы верные

Определение чувствительности бактериальной клетки к антибактериальным методом дисков:

- а) основана на принципе диффузии в агар;
- б) суточную бульонную культуру засевают «газоном», подсушивают 30 мин при комнатной t;
- в) раскладывают 4-5 дисков, пропитанными растворами а/б-в;
- г) засеянные чашки «петри» помещают в термостат при 37⁰С 18-24ч вверх дном, чтобы избежать попадания конденсата на поверхность посевов; д) все ответы верные;

Механизм действия полимиксинов:

- а) нарушают синтез пептидогликана клеточной стенки;
- б) нарушают функционирование цпм мембраны;
- в) нарушают синтез белка в клетке;
- г) все ответы верные;

Побочные эффекты при лечении цефалоспоридами:

- а) нефротоксичны;
- б) ототоксичны;
- в) угнетение кроветворения;
- г) гепатотоксичны

Учёт результатов антибиотикограммы:

- а) действие а/б оценивают по феномену задержки роста вокруг диска (зона лизиса);
- б) чувствительные, если диаметр зоны отсутствия роста более 10 мм;
- в) малочувствительные, если диаметр зоны отсутствия роста меньше 10 мм;
- г) устойчивые, если зона лизиса отсутствует; д) все ответы верные

Задание № 13 терминологический диктант: закончите предложение.

Лечение, направленное на причину заболевания, называется ...

Лечение, направленное на воздействие симптомов и синдромов, развившихся у пациента, называется ...

Инфекционные заболевания, вызванные УПМ, развиваются на фоне снижения естественной резистентности и иммунитета...

Гнойничковые поражения кожи, вызванные стафилококком...

Гнойничковые поражения кожи, вызванные стрептококком

Тема 5. Микология

Задание.1. Вопросы для устного обсуждения:

1. Общая характеристика грибов как эукариотических гетеротрофных микроорганизмов.

Классификация грибов: низшие и высшие грибы.

Классификация, строение и особенности физиологии грибов.

Процессы жизнедеятельности грибов: питания, дыхания, размножения и роста.

Культивирование грибов.

Условия для культивирования грибов.

Устойчивость грибов к факторам окружающей среды.

Грибы как санитарно-показательные микроорганизмы воздуха.

Задание № 2 Выполните тестовые задания. Выберите правильный ответ:

Общая характеристика грибов: а)
гетеротрофы; б) эукариоты; в)
бесхлорофилльные;
г) с толстой клеточной стенкой (фирмикуты-Firmicutes);
д) все ответы верные

Формы дрожжевых грибов:

а) овальная;
б) мицелиарная;
в) палочковидная;
г) извитая

Гифы низших грибов

характеризуются: а) наличием
перегородок; б) отсутствием
перегородок; в) нет правильных ответов

Несовершенные грибы размножаются:

а) спорами половым путём; б) спорами
бесполом путём;
в) вегетативный путь размножения (почкование или фрагментация
гиф); г) все ответы верные;

Условия культивирования грибов:

а) аэробы;
б) факультативные анаэробы;
в) $opt\ t\ 25-30^{\circ}C$;
г) все ответы верные

Пищевые отравления человека, вызываемые продуктами жизнедеятельности грибов, образующихся при их росте на пищевых продуктах и пищевом сырье, называются:

а) микотоксикозами;
б) кератомикозы; в)
дермотомикозы;
г) системные микозы;

Заболевания, возникающие при употреблении злаковых (чаще ржи), пораженных рожками спорыньи *Claviceps purpurea* и *Claviceps paspali*, с развитием симптомов острого гастроэнтерита и поражения ЦНС (парестезии, судороги):

а) афлатоксикозы; б)
эрготизм; в)
фузариотоксикозы;
г) фузарионивалетоксикоз;
д) споротрихиеллотоксикоз (алиментарно-токсическая алейкия);
е) фузариограминеротоксикоз (синдром «пьяного хлеба»);

Заболевания, возникающие при употреблении продуктов питания из пшеницы, ячменя, риса, заражённых «красной плесенью»- грибами рода *Fusarium* (*Fusarium graminearum*, *F. nivale*, *F. avenaceum*), протекает с рвотой, диареей, г/болями, конвульсиями, называется:

- а) афлатоксикозы; б) эрготизм; в) фузариотоксикозы;
- г) фузарионивалетоксикоз;
- д) споротрихиеллотоксикоз (алиментарно-токсическая алейкия);
- е) фузариограминеаротоксикоз (синдром «пьяного хлеба»);

Морфологическая структура грибов:

- а) оформленная ядерная структура;
- б) цитоплазма с органеллами;
- в) цитоплазматическая мембрана (цпл мбр), содержит гликопротеины, фосфолипиды, эргостеролы;
- г) многослойная ригидная клеточная стенка, содержащая несколько типов полисахаридов (ПС), белков, липидов;
- д) все ответы верные;

10. Формы плесневых грибов:

- а) овальная;
- б) мицелиарная;
- в) палочковидная;
- г) извитая;

Гифы высших грибов

- характеризуются: а) наличием перегородок; б) отсутствием перегородок; в) нет правильных ответов

Совершенные грибы размножаются:

- а) спорами половым, бесполом путём;
- б) вегетативный путь размножения (почкование или фрагментация гиф); в) все ответы верные;

По типу питания грибы относятся

- к: а) автотрофам; б) гетеротрофам; в) аэробы; г) анаэробы;

Заболевание, вызванное токсинами гриба *Fusarium sporotrichiella*, развивается после употребления хлеба, выпеченного из зерна, перезимовавшего под снегом, протекает с некротической (септической) ангиной, уменьшением гранулоцитов, поражением миелоидной и лимфоидной ткани, некрозом костного мозга, нарушением кроветворения, называется:

- а) афлатоксикозы;
- б) эрготизм;

- в) фузариотоксикозы;
- г) фузарионивалетоксикоз;
- д) споротрихиеллотоксикоз (алиментарно-токсическая алейкия);
- е) фузариограминеаротоксикоз (синдром «пьяного хлеба»);

Заболевание, возникающее после употребления злаковых, арахиса, моркови, фасоли, какао, сыра, содержащих токсины, продуцируемые грибами *Aspergillus flavus*, *Aspergillus parasiticus*, не разрушающихся при термической обработке, протекает тяжело с высокой летальностью, называется:

- а) афлатоксикозы; б) эрготизм; в) фузариотоксикозы;
- г) фузарионивалетоксикоз;
- д) споротрихиеллотоксикоз (алиментарно-токсическая алейкия);
- е) фузариограминеаротоксикоз (синдром «пьяного хлеба»);

Заболевание, возникающее после употребления выпеченных изделий из зерна, поражённого токсинами *Fusarium graminearum*, протекающее с слабостью, скованностью походки, резкими головными болями, головокружением, рвотой, диареей, болями в животе, анемией, психическими расстройствами, называется:

- а) афлатоксикозы; б) эрготизм; в) фузариотоксикозы;

- г) фузарионивалетоксикоз;
- д) споротрихиеллотоксикоз (алиментарно-токсическая алейкия);
- е) фузариограминеаротоксикоз (синдром «пьяного хлеба»);

Задание. 3. Вопросы для устного обсуждения:

Возбудители грибковых кишечных (микотоксикозов), респираторных и инфекций наружных покровов (дерматомикозов).

Источники инфекций и пути передачи.

Основные клинические симптомы.

Устойчивость к факторам окружающей среды.

Профилактика распространения инфекций.

Патогенные дрожжи и дрожжеподобные грибы.

Методы микробиологической диагностики микозов.

Противогрибковые препараты.

Особенности противогрибкового иммунитета.

Задание № 4 Выполните тестовые задания. Выберите правильный ответ:

Возбудители эпидерматомикозов паразитируют в:

- а) поверхностных отделах рогового слоя эпидермиса, не вызывая видимой воспалительной реакции со стороны нижележащих слоёв дермы (лишай отрубевидный, тропические микозы);
- б) роговом слое эпидермиса, ногтевых пластинках, вызывая выраженное воспаление со стороны нижележащих слоёв кожи, сопровождается аллергическими реакциями на коже (рубромикоз, эпидермофития паховая, эпидермофития стоп);

в) волосах, эпидермисе, дерме, вызывая выраженную воспалительную реакцию и в ногтях;

г) все ответы верные;

2. Характеристика кератомикозов:

а) вызывается дрожжеподобными грибами рода

Malassezia б) развивается отрубевидный лишай;

в) на коже туловища, шеи человека появляются розовато-жёлтые невоспалительные пятна;

г) при соскабливании на пятнах появляются чешуйки, похожие на отруби;

д) все ответы верные;

3. Развитию трихофитии способствуют:

а) мелкие повреждения рогового слоя кожи; б) повышенная потливость;

в) контакт с инфицированным материалом;

г) снижение защитных факторов организма человека;

д) эндокринные нарушения; е) все ответы верные

4. Фунгицидным действием обладает:

а) 7% уксусная кислота;

б) 0,5% хлорная известь;

в) 3% перекись водорода

5. Клинико- морфологическая характеристика криптококкоза:

а) вызывается дрожжеподобными грибами *Cryptococcus neoformans*, которые имеют капсулу, защищающую от фагоцитов;

б) у лиц с иммунодефицитом развивается первичный очаг воспаления в лёгких с вовлечением регионарных лимфатических узлов;

в) развитие менингита с головными болями, головокружением, нарушением зрения, повышенной возбудимости;

г) лихорадка, ригидность (тугоподвижность) затылочных мышц;

д) все ответы верные.

Возбудители кератомикозов паразитируют в:

а) поверхностных отделах рогового слоя эпидермиса, не вызывая видимой воспалительной реакции со стороны нижележащих слоёв дермы (лишай отрубевидный, тропические микозы);

б) роговом слое эпидермиса, ногтевых пластинках, вызывая выраженное воспаление со стороны нижележащих слоёв кожи, сопровождается аллергическими реакциями на коже (рубромикоз, эпидермофития паховая, эпидермофития стоп);

в) волосах, эпидермисе, дерме, вызывая выраженную воспалительную реакцию и в ногтях;

г) все ответы верные;

7. Характеристика микроспории:

а) высококонтагиозное заболевание, чаще у

детей; б) вызывается *Microsporum canis*

в) человек заражается при контакте с больной собакой, кошкой;

г) поражаются кожа и волосы (волосы обломаны на высоте 5-8 мм над поверхностью кожи), пеньки волос покрыты чехлом из спор гриба, вокруг такого очага могут быть множественные мелкие очаги. д) все ответы верные

Клинические проявления трихофитии:

- а) поражаются гладкая кожа, волосистая часть головы;
- б) при хронической форме поражаются ногти, глубокие слои кожи, внутренние органы;
- в) поражённые волосы короткие (1-2 мм и короче), беловатые, сухие, ломкие, находятся в мелкой чашуйке;
- г) все ответы верные

Противогрибковым эффектом обладают:

- а) низорал, флуцитозин, флуконазол;
- б) левомецетин; в) ципрофлоксацин;

г) все ответы верные

К возбудителям оппортунистических микозов относят:

- а) *Candida albicans*;
- б) *Aspergillus*;
- в) *Mucor*;
- г) *Fusarium*;
- д) *Penicillium*;
- е) все ответы верные

Тема 6. Паразитология

Задание.1. Вопросы для устного обсуждения:

Методы диагностики, лечения и профилактики паразитарных заболеваний.

Общая характеристика подцарства простейшие.

Классификация простейших: саркодовые (дизентерийная амёба), жгутиковые (лямблия, трихомонада, трипаносома), споровики (малярийный плазмодий, токсоплазма) и инфузории (кишечный балантидий). Особенности их морфологии и жизненных циклов.

Устойчивость простейших к факторам окружающей среды.

Возбудители протозойных кишечных инвазий: амебиаза, лямблиоза, балантидиаза.

Возбудители протозойных кровяных инвазий: малярии, лейшманиозов, трипаносомозов.

Возбудители протозойных инвазий мочеполовых путей: трихомоноза.

Токсоплазмоз, источник инвазии, пути заражения, жизненный цикл паразита, основные проявления

Источники инвазии, способы заражения, стадии цикла развития. Основные клинические симптомы врождённых и приобретённых токсоплазмозов.

Противопротозойные препараты. Особенности иммунитета при протозойных

инфекциях.

Профилактика протозоозов. Методы микробиологической диагностики протозоозов: микроскопическое, культуральное, серологическое, аллергологическое и биологическое исследования.

Задание № 2 Выполните тестовые задания. Выберите правильный ответ:

1. Тип Ciliophora включает патогенные простейшие:

- а) *Valantidium coli* – дизентерия инфузорная
- б) лейшманию, вызывающую кожный и висцеральный лейшманиоз
- в) трихомонаду, вызывающую трихомониаз
- г) лямблию, вызывающую лямблиоз (жиардоз)
- д) дизентерийную амёбу (*Entamoeba histolytica*)

Toxoplasma gondii вызывает заболевание протекающее с поражением:

- а) толстой кишки, печени, лёгких;
- б) 12пк, тощей кишки, нарушением функций тонкой кишки;
- в) региональных лимфатических узлов, нервных клеток, печени, почек, лёгких, сердца, мышц, глаз, плода во время беременности;

3. Виды трихомонад, обитающих в организме человека:

- а) *Trichomonas vaginalis* вызывает поражение МПС, воспалительный процесс сопровождается болью, зудом, гнойно-серозными выделениями;
- б) *Trichomonas hominis* (кишечная) у ослабленных лиц вызывает энтерит, колит;
- в) *Trichomonas tenax* (ротовая) – комменсал полости рта;
- г) все ответы верные;

Шизогония-стадия развития плазмодиев малярии в организме человека в 2 фазы:

- а) тканевая в гепатоцитах, соответствует инкубационному периоду при трансмиссивном пути заражения, последовательно развиваются трофозоиты, шизонты, мерозоиты;
- б) эритроцитарная- клинически выраженная с приступообразной лихорадкой, гепатоспленомегалией, анемией, желтухой гемолитической;
- в) все ответы верные;

Источником инфекции при балантидиозе являются:

- а) свиньи, собаки, грызуны, крс;
- б) дикие животные;
- в) хищные птицы;

6. Тип Apicomplexa класс Sporozoa включает патогенные простейшие:

- а) токсоплазмы;
- б) саркоцисты;
- в) плазмодии малярии;
- г) все ответы верные

Клинико-морфологическая характеристика трихомоноза:

- а) вызывается трихомонадой (*Trichomonas vaginalis*), имеющей грушевидную форму,

4 жгутика на переднем конце клетки, 1 жгутик соединён с ундулирующей мембраной;

б) источником инфекции является больной человек, носитель;

в) у женщин возбудитель обитает во влагалище, у мужчин – в уретре;

г) сопровождается поражением МПС (уретрит, простатит, вагинит, воспаление шейки матки);

д) все ответы верные;

Токсоплазмоз вызывает Toxoplasma gondii, клинко-эпидемиологическая характеристика:

а) чаще встречается в тёплых регионах с влажным климатом; б) источником инфекции являются кошки;

в) ПП: алиментарный (мясо, молоко, яйца, содержащие цисты), водный,

контактный (ч/з повреждённую кожу, слизистые оболочки), воздушно-пылевой, внутриутробный (ч/з плаценту), при гемотрансфузии, трансплантации; г) с током лимфы попадают в региональные л/узлы, размножаются, с кровью

распространяются по всем органам, попадают в клетки РЭС; д) увеличиваются затылочные л/узлы, миалгии, миокардит, гепатит, пневмония, энцефалит, лихорадка, фарингит, сыпь, при беременности поражение плода и его гибель или рождение детей с дефектами развития; е) все ответы верные

Криптоспоридиоз - клинко-эпидемиологическая характеристика:

а) вызывается Cryptosporidium parvum, ооцисты резистентны к

дез.средствам, хлорированию, озонированию воды, погибают при нагревании, 10% формалина, 5% р-ра аммиака;

б) ИИ - кошки, собаки, ягнята, поросята, кролики, грызуны, птицы, человек;

в) МП-фекально-оральный, контактный, аэрогенный;

г) восприимчивы на фоне иммунодефицита, чаще встречается в ДДУ, у путешественников;

д) криптоспоридии разрушают ворсинки эпителиоцитов и нарушают всасывания жидкости в кишечнике с развитием водянистой диареи и обезвоживания;

е) инкубация от 2-14 дней, протекает с диареей, тошнотой, болями в животе, при извращённых контактах у MSM возбудитель проникает в ДС партнёра; ж) все ответы верные;

Лекарственные препараты, оказывающие противопрозоидное действие:

а) ципрофлоксацин;

б) сульфадиметоксин;

в) ниморазол, орнидазол;

г) празиквантель

Задание №3 решение ситуационных задач:

Задача № 1.

У больного С., возвратившегося из районов, эндемичных по чуме, внезапно началась лихорадка с ознобом, сопровождающаяся головной и мышечной болью и шатающейся походкой. В подмышечной области и в области шеи обнаружены

бубоны, спаянные друг с другом и с окружающей подкожной клетчаткой, плотные, болезненные. Кожа над бубонами сглажена, синюшна. Диагноз: бубонная чума? Врач направил материал от больного на исследование. Задание.

1. Какой материал и с какой целью был направлен в лабораторию?
2. Какие методы лабораторной диагностики целесообразно провести?
3. Составьте схему выбранного метода диагностики.
4. Возможно ли применение методов экспресс-диагностики, и каких?
5. Опишите таксономическое положение возбудителя чумы и перечислите его факторы патогенности.
6. Объясните патогенез чумы. Какие клинические формы чумы Вы можете назвать?
7. К какой группе инфекций относится чума, на основании каких признаков?
8. Каким препаратом проводят специфическую профилактику чумы? **Задача № 2.**

Ветфельдшер животноводческой фермы болен около месяца. Жалобы на боли в суставах, лихорадку, потливость. Врач заподозрил бруцеллез. В поселке, где живет больной и где находится районная больница, нет лаборатории для диагностики особо опасных инфекций.

Задание.

1. Какой материал, и с какой целью нужно взять у больного при отсутствии лаборатории для особо опасных инфекций?
2. Какой метод лабораторной диагностики здесь уместен?
3. Возможно ли применение ускоренных методов диагностики?
4. К какой группе инфекций Вы отнесете данное заболевание и почему?
5. Укажите таксономическое положение возбудителей, опишите его биологические свойства.
6. Опишите патогенез бруцеллеза.
7. Укажите биопрепарат, применяемый для специфической профилактики бруцеллеза.

Задача № 3.

Среди отдыхающих турбазы, расположенной на берегу водохранилища, есть случаи заболевания, сопровождающиеся резким повышением температуры, желтухой, увеличением лимфоузлов. Водохранилище заполняется водой из небольших речек, на берегах которых находятся животноводческие фермы, неблагополучные по заболеванию лептоспирозом. Задание.

1. Укажите таксономическое положение возбудителя и его биологические свойства.
2. Объясните патогенез лептоспироза.
3. Какие методы лабораторной диагностики можно применить в разные сроки заболевания?
4. Назовите природные источники и пути передачи инфекции.
5. Охарактеризуйте препараты, применяемые для специфической профилактики и лечения данного заболевания.

Задача 4.

Больной обратился к врачу с симптомами острого гнойного уретрита, появившегося через 3 дня после полового акта.

Какие микроорганизмы могли вызвать это заболевание?

Как доказать этиологию заболевания?

Задание 4. Вопросы для устного обсуждения:

Классификация гельминтов.

Особенности морфологии и жизненных циклов гельминтов: сосальщиков (трематод), ленточных червей (цестод) и круглых червей (нематод).

Источники инвазии, способы заражения гельминтами.

Устойчивость гельминтов к факторам окружающей среды.

Основные клинические симптомы гельминтозов.

Методы лабораторной диагностики гельминтов в биологическом материале (кал, моча).

Задание № 5 Выполните тестовые задания. Выберите правильный ответ:

Классификация гельминтов по форме:

- а) круглые (нематоды);
- б) ленточные (цестоды);
- в) сосальщики (трематоды);
- г) все ответы верные;

К нематодам относятся:

- а) аскарида, власоглав, анкилостомы, стронгилоид, трихинелла, острицы; б) карликовый цепень, бычий цепень, эхинококк, широкий лентец; в) кошачья двуустка, печёночный сосальщик, китайский сосальщик;

Цикл развития геогельминтов связан:

- а) с созреванием промежуточных стадий развития (яиц) с почвой; б) со сменой промежуточных и окончательных хозяев; в) при контакте заражённого организма и здорового;

Факторами передачи при дифиллоботриозе могут быть:

- а) невытые корнеплоды (морковь, картофель);
- б) малосольная, замороженная речная рыба; в) недостаточно проваренное мясо;

5. Противоцестодозным действием обладают:

- а) орнидазол;
- б) метронидазол;
- в) празиквантель;

Классификация гельминтов по жизненному циклу:

- а) геогельминтозы;
- б) биогельминтозы;
- в) контагиозные; г) все ответы верные;

К цестодам относятся:

- а) аскарида, власоглав, анкилостомы, стронгилоид, трихинелла, острицы;

б) карликовый цепень, бычий цепень, эхинококк, широкий лентец; в) кошачья двуустка, печёночный сосальщик, китайский сосальщик;

Контагиозные гельминтозы характеризуются:

а) созреванием промежуточных стадий развития (яиц) в почве;
б) сменой промежуточных и окончательных хозяев; в) при контакте заражённого организма и здорового;

Факторами передачи при аскаридозе, трихоцефалёле могут быть:

а) немытые корнеплоды (морковь, картофель);
б) малосольная, замороженная речная рыба; в) недостаточно проваренное мясо;

Кошачья двуустка (описторхи) паразитируют:

а) в лёгких;
б) в мышцах;
в) в гепатобилиарной системе, 12 пк,пжж;

Задание №6 выполнение заданий по карточкам:

Вариант 1

Дополнить предложение:

1. Тело описторха имеет вид.....длинной досм.

В передней части тела имеются присоски.

Ранняя фаза шистосомоза длится..... недели.

Широкий лентец достигает в длину дометров.

Головка у бычьего цепня.....формы, диаметром мм, несет присоски.

Длина свиного цепня не болееметров.

На головке карликового цепняприсоски икрючьев в виде

Вариант 2.

Установите последовательность этапов миграции личинки аскариды в организме человека. Запишите соответствующую последовательность цифр.

поступление личинки с током крови в сердце

миграция личинки по сосудам большого круга кровообращения

вторичное поступление аскариды в кишечник

проникновение личинки в альвеолы лёгких

миграция личинки в глотку и затем в ротовую полость

попадание яиц с развивающейся личинкой в кишечник человека

Вариант 3

Дополнить предложение:

Эхинококкцвета и длиной до ... сантиметров.

Альвеококк по внешнему виду и строению напоминает.....

3. Острица.....цвета, длина тела сантиметр. Хвостовой конец тела...

Длина тела самок аскаридысантиметров, самцовсантиметров. Тело покрыто плотной кутикулойилицвета.

Длина тела власоглава сантиметров. Передний конец тела

Трихинелла мелкая.....живородящая, длиной миллиметра

Тема 7. Вирусология

Задание.1. Вопросы для устного обсуждения:

Основы медицинской вирусологии.

Классификация и структура, культивирование и репродукция вирусов. Характеристика вирусов как особой формы жизни относительно других организмов. Таксономия и классификация вирусов.

Морфология и структура вирусов, просто и сложно устроенные вирусы. Формы существования вирусов в природе.

Строение бактериофагов. Вирулентные и умеренные фаги.

Практическое применение фагов в медицине Методы вирусологической диагностики.

Методы микробиологической диагностики вирусных инфекции: вирусологическое исследование, серологическое исследование.

Возбудители вирусных кишечных инфекций: гепатитов А и Е, полиомиелита.

Возбудители вирусных респираторных инфекций: гриппа, парагриппа, ОРВИ, кори, краснухи, ветряной оспы, опоясывающего герпеса, натуральной оспы.

Возбудители вирусных кровяных инфекций: иммунодефицита человека, гепатитов В,С,Д,Е, геморрагической лихорадки, клещевого энцефалита.

10. Возбудители вирусных инфекций наружных покровов: бешенства, простого вируса, цитомегалии, ящура. Источники инфекций и пути передачи.

11. Источники инфекций и пути передачи. Основные клинические симптомы. Устойчивость к факторам окружающей среды. Профилактика распространения инфекций.

Интерферон и другие противовирусные препараты. Индукторы интерферона. Устойчивость вирусов к химиопрепаратам. Особенности противовирусного иммунитета.

Задание № 2 Выполните тестовые задания. Выберите правильный ответ:

Бактериофаги относятся к:

- а) грибам
- б) вирусам
- в) бактериям
- г) микоплазмам

Как называется форма вириона, не размножающаяся в клетке хозяина:

- а) культивированная
- б) вегетативная
- в) латентная

Кто впервые доказал существование фильтрующихся вирусов:

- а) Леффлер
- б) Ивановский
- в) Морозов
- г) Борель

Вирус гриппа относится к семейству:

- а) герпесвирусы
- б) поксвирусы
- в) миксовирусы
- г) аденовирусы

Результатом взаимодействия бактериофага с клеткой бактерий является:

- а) лизис
- б) увеличения скорости деления клетки
- в) агглютинация
- г) снижение скорости деления клетки

Как называется оболочка вируса:

- а) вирион
- б) геном
- в) каспид
- г) капсомер

Вирус вызывает:

- а) брюшной тиф
- б) корь
- в) сифилис
- г) сибирскую язву

Вирусы растут и размножаются:

- а) на жидких питательных средах
- б) на плотных питательных средах
- в) в живых клетках хозяина
- г) на кровяном агаре

В каких единицах измеряются вирусы:

- а) миллиметрах
- б) миллимикрометрах
- в) микрометрах
- г) сантиметрах

Какое вещество защищает клетки организма от вирусов:

- а) сульфаниламид
- б) лизин
- в) интерферон
- г) пенициллин

Отсутствие клеточного строения характерно для:

- а) бактериофагов
- б) спирохет
- в) грибов
- г) бактерий

Специфичность взаимодействия вируса с чувствительной клеткой определяется стадией:

- а) репродукции
- б) сборки
- в) проникновения
- г) адсорбции

Вирус вызывает:

- а) холеру
- б) столбняк
- в) ВИЧ
- г) дизентерию

Из чего состоит геном вириона:

- а) белка и липидов
- б) нуклеиновой кислоты
- в) и-РНК и липидов
- г) нуклеиновой кислоты и белка

Культура ткани это:

- а) кровяной агар
- б) свернутая сыворотка крови

- в) эпителиальные клетки здорового человека
- г) клетки ткани, живущие вне организма в специальных условиях

Раздел 8. Клиническая микробиология

Задание.1. Вопросы для устного обсуждения:

Распространение микроорганизмов в природе: в почве, в воде, в воздухе, на теле человека.

Понятие «нормальная микрофлора человека».

Роль нормальной микрофлоры для жизнедеятельности и здоровья человека.

Нарушение состава микрофлоры человека.

Дисбактериоз: причины, симптомы, принципы восстановления.

Задание.2. Вопросы для устного обсуждения:

Взятие материала для микробиологических исследований.

Меры предосторожности при сборе и транспортировке исследуемого материала.

Правила взятия и условия транспортировки материала для бактериологических, микологических, паразитологических и вирусологических исследований.

Посуда, инструменты и химические реагенты, используемые для сбора материала, их перечень, подготовка к работе, утилизация.

Оформление сопровождающих документов.

Техника сбора, хранения и транспортировки материала для микробиологических исследований.

Понятие о внутрибольничной инфекции (ВБИ) и ее классификация.

Основные причины возникновения ВБИ.

Профилактика ВБИ.

10. Инфекционная безопасность медицинского персонала на рабочем месте и действие медицинских работников при угрозе инфицирования.
11. Обучение пациента и его родственников инфекционной безопасности.
12. Стерилизация. Дезинфекция.
13. Сбор, хранение, утилизация, медицинских отходов, содержащих инфицированный материал

Задание № 3 Выполните тестовые задания. Выберите правильный ответ:

У новорожденных в микрофлоре рта преобладают:

- а) стафилококки
- б) рода Кандида
- в) анаэробы
- г) молочнокислые бактерии

«Колибактерин» содержит:

- а) рода Кандида
- б) стафилококки
- в) дрожжи
- г) кишечная палочка

Бактерии Додерлейна являются нормальной микрофлорой:

- а) влагалища
- б) дыхательных путей
- в) ЖКТ
- г) кожи

В желудке человека погибают все микроорганизмы, кроме:

- а) энтерококков
- б) спорозоносных бактерий
- в) стафилококков
- г) кишечной палочки

Микрофлорой слизистой глаза является:

- а) дифтероиды
- б) сарцины
- в) спирохеты
- г) рода Кандида

Вызвать заболевания полости рта и проникнуть в полость зуба может:

- а) стрептококки
- б) дизентерийная амеба
- в) кишечная палочка
- г) возбудитель туляремии

Молочную кислоту содержит:

- а) слизистая дыхательных путей
- б) секрет влагалища
- в) слизистая рта
- г) слизистая глаза

Кандидоз появляется при:

- а) неправильном использовании антибиотиков
- б) заражении контактно-бытовым путем
- в) резком возрастании числа микроорганизмов
- г) нарушении правил гигиены

В тонком кишечнике обитают:

- а) кишечная палочка
- б) анаэробы
- в) нет микробов
- г) спороносные бактерии

Микрофлора человека наиболее многочисленна и богата видами:

- а) на слизистой глаза
- б) на коже
- в) в толстом кишечнике
- г) в верхних дыхательных путях

Нормальная микрофлора слизистой глаза:

- а) дифтероиды
- б) палочка ксероза
- в) стрептококки
- г) кишечная палочка

12) *Нормальная микрофлора тонкого кишечника:*

- а) бифидобактерии
- б) грибы
- в) хеликобактер
- г) нет бактерий

Патогенные микроорганизмы влагалища:

- а) бактерии Додерлейна
- б) гонококки
- в) палочка ксероза

При уничтожении нормальной микрофлоры на слизистых оболочках размножаются:

- а) грибы рода Кандида
- б) хеликобактерии
- в) светящиеся бактерии
- г) нитрифицирующие бактерии

15. *Причиной (этиологией) ВБИ могут быть:*

- а) внебольничные штаммы;
- б) госпитальные штаммы;
- в) патогенные бактерии, вирусы;
- г) УПМ (протей, клебсиеллы, энтеробактерии); д) все ответы верные;

Возможные факторы передачи нозокомиальных инфекций:

- а) необеззараженный медицинский инструментарий;
- б) кровь и др. биологические среды;
- в) необеззараженный уборочный инвентарь;
- г) все ответы верные;

Объективные условия, способствующие развитию ВБИ:

- а) Большие многопрофильные ЛПУ;
- б) Множественная приобретённая устойчивость госпитальных штаммов;
- в) снижение естественной резистентности пациентов при наличии любой патологии;
- г) преобладание мужского контингента среди пациентов стационара;
- д) увеличение количества лиц с иммунодефицитом;
- е) все ответы верные;

Клинические варианты госпитальных инфекций:

- а) гемоконтактные инфекции (ВИЧ, ВГВ, ВГС);
- б) кишечные инфекции (сальмонеллёз, энтеровирусные и др.);
- в) гнойно-септические инфекции (ГСИ);
- г) все ответы верные;

Профилактика ВБИ:

- а) первый барьер на пути ВБИ- приёмное отделение: тщательно собранные анамнезы, в т.ч. эпид., прививочный, сан.обработка пациента, взятие бак.анализов, изоляция в отдельную палату при подозрении на инфекцию;
- б) добросовестное отношение к своим функциональным обязанностям;
- в) строгое соблюдение требований санитарно- противоэпидемического режима согласно нормативной документации;
- г) постоянный контроль за соблюдением сан-эпид.режима;
- д) все ответы верные;

Особенности госпитальных штаммов:

- а) неприхотливы к среде обитания (размножаются на раковинах, кранах, в мокрой ветоше);
- б) обладают большими потенциальными способностями к росту, размножению;
- в) устойчивостью к бактерицидным лампам;
- г) устойчивостью к дез. средствам;

Критерии оценивания

Предметом оценки служат умения и знания, предусмотренные ФГОС СПО по специальности 33.02.01 Фармация базовая подготовка очная форма получения образования по дисциплине ОП.06. Основы микробиологии и иммунологии направленные на формирование общих и профессиональных компетенций.

Оценка индивидуальных образовательных достижений:

«**Отлично**». Студент должен дать ответ на теоретический вопрос. Ответ должен быть полным и правильным. Также студент должен дать правильные и полные ответы на уточняющие вопросы преподавателя.

«Хорошо». Студент должен дать ответ на теоретический вопрос, дал неполные ответы на уточняющие вопросы преподавателя или при ответе на них допустил неточности.

«Удовлетворительно». Студент дал ответ на теоретический вопрос, но ответы были неполными и с неточностями. Также студент не дал ответов на уточняющие вопросы преподавателя.

«Неудовлетворительно». Студент не дал ответа на теоретический вопрос, либо ответы на вопросы содержали грубые ошибки и неточности, искажающие смысл и содержание.

Оценка индивидуальных образовательных достижений (тест)

Процент результативности (правильных ответов)	Качественная оценка индивидуальных образовательных достижений (тест)	
	балл (отметка)	вербальный аналог
90 ÷ 100	5	отлично
80 ÷ 89	4	хорошо
70 ÷ 79	3	удовлетворительно
менее 70	2	не удовлетворительно

Формой промежуточной аттестации по дисциплине ОП.06. Основы микробиологии и иммунологии, является экзамен,

Форма проведения экзамена – тестовый контроль (приложение 1), устный контроль по экзаменационным билетам (приложение 2).

Критерии оценки знаний, умений и навыков при сдаче экзамена.

Критерии оценки тестовых заданий:

Оценка «5» (отлично) – выставляется обучающемуся, допустившему до 10 % ошибок в тестовом задании.

Оценка «4» (хорошо) – выставляется обучающемуся, допустившему до 25 % ошибок в тестовом задании.

Оценка «3» (удовлетворительно) - выставляется обучающемуся, допустившему до 40 % ошибок в тестовом задании.

Оценка «2» (неудовлетворительно) – обучающийся допустил более 40 % ошибок в тестовом задании.

Критерии оценки устного ответа:

Оценка «5» ставится, если:

студент полно излагает материал, дает правильное определение основных понятий;

обнаруживает понимание материала, может обосновать свои суждения, применить знания на практике, привести необходимые примеры не только из учебника, но и самостоятельно составленные;

излагает материал последовательно и правильно с точки зрения норм литературного языка.

Оценка «4» – ставится, если:

студент полно излагает материал, дает правильное определение основных понятий;

обнаруживает понимание материала, может обосновать свои суждения, применить знания на практике, привести необходимые примеры из учебника и самостоятельно составленные;

излагает материал последовательно и правильно с точки зрения норм литературного языка, но допускает 1–2 ошибки, которые сам же исправляет, 1–2 недочета в последовательности и языковом оформлении излагаемого.

Оценка «3» – студент обнаруживает знание и понимание основных положений данной темы, но:

излагает материал неполно и допускает неточности в определении понятий или формулировке правил;

не умеет достаточно глубоко и доказательно обосновать свои суждения и привести свои примеры;

излагает материал непоследовательно и допускает ошибки в языковом оформлении излагаемого.

Оценка «2» ставится, если студент обнаруживает незнание большей части соответствующего вопроса, допускает ошибки в формулировке определений и правил, искажающие их смысл, беспорядочно и неуверенно излагает материал. Оценка «2» отмечает такие недостатки в подготовке, которые являются серьезным препятствием к успешному овладению последующим материалом

Перечень тестовых заданий для проведения промежуточной аттестации (экзамен) по дисциплине ОП.06. Основы микробиологии и иммунологии специальность 33.02.01 «Фармация»

Ученый, впервые сформулировавший понятия об активном и пассивном иммунитете:

П. Эрлих

И.И. Мечников

Р.Кох

Л.Пастер

Извитые формы бактерий могут вызывать:

Холеру

Туберкулез

Столбняк

Сибирскую язву

Основная таксономическая единица в микробиологии:

Вид

Род

Семейство

Класс

Типы дыхания бактерий

Аэробный и анаэробный

Химический и физический

Окислительный и восстановительный

Автотрофный и гетеротрофный

Факультативные анаэробы растут:

В бескислородной среде

В кислородной и бескислородной средах

Только в кислородной среде

В присутствии инертных газов

Идентификацию выделенной культуры производят с

помощью определения следующих признаков:

Морфологических

Тинкториальных

Культуральных и биохимических

Всех упомянутых признаков

Основные признаки вирусов

Содержат ДНК или РНК

Содержат ДНК и РНК

Имеют клеточное строение

ДНК в виде хромосом

Фаза взаимодействия вирулентного фага с бактериальной клеткой:

Хемотаксис

Внутриклеточное переваривание

Лизис клетки

Перенос ДНК через цитоплазматический мостик

Адсорбция фага на бактериальной клетке осуществляется с помощью:

Стержня

Шипов

Хвостовых фибрилл

Нуклеиновых кислот

Профаг:

Вызывает лизис бактерий

Размножается в лизогенных бактериях, не разрушая их

Оказывает бактериостатическое действие

Является вирулентным

Профаг в лизогенной бактерии:

Встроен в ДНК бактериальной клетки

Вызывает лизис

Является вирулентным

Представляет скопление хромосом

Чистая культура - это:

Совокупность микроорганизмов разных видов

Совокупность микроорганизмов разных родов

Совокупность грамотрицательных микроорганизмов

Совокупность микроорганизмов одного вида

Впервые чистую культуру выделил:

И.И. Мечников

А.ван-Левенгук

Р.Кох

Л. Пастер

Сапрофиты

Относятся к вирусам

Патогенные для человека

Утилизируют органические остатки умерших организмов

Являются бактериофагами

Хемосинтетики:

Способны использовать солнечную энергию

Получают энергию за счет окислительно-восстановительных реакций

Являются кислотоустойчивыми

Являются бактериофагами

Размножение бактерий происходит:

Спорами

Продольным делением

Поперечным делением

Репликацией

Чистая культура микробов, выделенная из определенного источника и отличающаяся от других представителей вида, называется:

Клоном

Колонией

Вариантом

Штаммом

Оптимальная температура для выращивания патогенных бактерий:

37 С

20 С

0 С

46 С

Санитарно-показательными микроорганизмами воды являются:

Кишечная палочка

Спорообразующие бактерии

Холерный вибрион

Простейшие

В норме у здорового человека бывает стерильным:

Кожа

Влагалище

Селезенка

Желудок

Взаимоотношения микробов, при которых один вид продуцирует вещества, угнетающие жизнеспособность других видов:

Антагонизм

Паразитизм

Симбиоз

Метабиоз

Сожительство популяций микроорганизмов, обитающих в определенном биотопе:

Биосфера

Микробиоценоз

Атмосфера

Антагонизм

Для вирусов характерно:

Паразитируют внутри клетки

Размножаются поперечным делением

Имеют клеточное строение

Образуют споры

Строение вирусов изучается методом:

Световой микроскопии

Темнопольной микроскопии
Люминесцентной микроскопии
Электронной микроскопии

Бактериофаги паразитируют в:

Вирусах
Бактериях
Клетках человека
Клетках животных и растений

Распространение фагов в природе:

Повсеместно
Только в организме человека
Только в воздухе и в воде
Только в почве

Кокки, располагающиеся цепочками:

Микрококки
Сарцины
Стрептококки
Стафилококки

Кокки, располагающиеся в виде грозди винограда:

Микрококки
Сарцины
Стрептококки
Стафилококки

Какую морфологическую форму имеют спирохеты:

Шаровидную
Извитую
Нитевидную
Палочковидную

Заслуги Л. Пастера в микробиологии:

Открытие вирусов
Разработал прививку против бешенства
Открыл возбудителя туберкулеза
Открыл возбудителя холеры

Грамположительные бактерии окрашиваются в цвет:

Фиолетовый
Красный
Коричневый
Зеленый

Грамотрицательные бактерии окрашиваются в цвет:

Фиолетовый
Красный
Коричневый
Зеленый

Длительность сохранения спор бактерий во внешней среде:

Несколько минут

Несколько часов

Несколько лет

Несколько дней

К характеристике вирусов относится:

Размножаются вне клетки

Генетический материал у вирусов отсутствует

Не могут размножаться вне живой клетки

Одноклеточные формы жизни

Ученый, который первым наблюдал микроорганизмы при помощи лупы:

И.И. Мечников

А.ван-Левенгук

Р.Кох

Л. Пастер

Какая морфологическая структура бактерий обуславливает

грамположительную или грамотрицательную окраску по

Граму:

Клеточная стенка

Жгутики

Митохондрии

Рибосомы

Наука, изучающая микроорганизмы, используемые в

производственных процессах с целью получения практически

важных веществ:

Ветеринарная микробиология

Сельскохозяйственная микробиология

Промышленная микробиология

Общая микробиология

Антибиотиком, выделенным из грибов, является:

Тетрациклин

Полимиксин

Пенициллин

Грамицидин

У большинства патогенных микроорганизмов температурный

оптимум роста составляет 37С и они относятся к :

Термофилам

Психрофилам

Мезофилам

Капнофилам

Консервирующей средой является:

Среда Левина

Глицериновая смесь

Пептонная вода

Мясопептонный агар

При микроскопии препарата, окрашенного по Граму, выявлены расположенные парами клетки круглой формы красного цвета,

это:

Грамотрицательные диплококки

Грамположительные диплококки

Грамотрицательные палочки

Грамположительные стафилококки

К шаровидным бактериям относят:

Спириллы

Вибрионы

Клостридии

Сарцины

К облигатным анаэробам относится:

Брюшнотифозная палочка

Микобактерии туберкулеза

Клостридии ботулизма

Холерный вибрион

В виде скоплений кубической формы располагаются:

Стафилококки

Микрококки

Стрептококки

Сарцины

Определенную форму бактериям придает:

Цитоплазматическая мембрана

Клеточная стенка

Капсула

Нуклеоид

Капсула необходима бактериям для:

Сопrotивления защитным силам организма

Получения энергии

Размножения

Синтеза белка

Морфологическими свойствами бактерий называются:

Их форма и взаимное расположение

Характер их роста на питательных средах

Способность расщеплять или синтезировать различные вещества

Способность окрашиваться различными красителями

Палочковидную форму имеют:

Спириллы

Бактерии

Сарцины

Спирохеты

Нуклеоид необходим бактериям для:

Хранения генетической информации

Прикрепления к субстрату

В качестве запаса питательных веществ

Для получения энергии

Выберете правильное утверждение:

Нуклеоид клетки – прокариота отделен от цитоплазмы мембраной

Рибосомы в прокариотической клетке ответственны за синтез белка

Подвижность бактериям придают митохондрии

Мезосомы являются запасом питательных веществ в клетке

Микроорганизмы, на которые кислород действует

губительно, называются:

Облигатные анаэробы

Факультативные анаэробы

Аэробы

Гетеротрофы

Культуральными свойствами бактерий является:

Их форма и взаимное расположение

Характер их роста на питательных средах

Способность расщеплять или синтезировать различные вещества

Способность окрашиваться различными красителями

Ворсинки необходимы бактериям для:

Получения энергии

Прикрепления к субстрату

Размножения

Движения

Из перечисленных микроорганизмов к прокариотам относят:

Простейшие

Бактериофаги

Грибы

Бактерии

Споры необходимы бактериям:

Для размножения

Для сопротивления защитным силам организма

Для сохранения во внешней среде

В качестве запаса питательных веществ

Дезинфекция столовой посуды больных инфекционным

гепатитом проводится в течение:

15 минут от момента закипания воды

15 минут от начала нагревания воды

45 минут от начала нагревания воды

45 минут от момента закипания воды

Уничтожение патогенных микроорганизмов во внешней среде – это:

Стерилизация

Дезинфекция

Споры образуют:

Брюшнотифозная палочка

Клостридии ботулизма

Кишечная палочка

Холерный вибрион

Стерилизация стеклянной лабораторной посуды обычно проводится :

В сухожаровом шкафу

В термостате

В стерилизаторе

В автоклаве

Отсутствие клеточного строения характерно для:

Спирохет

Бактериофагов

Грибов

Бактерий

Для стерилизации одноразовых пластмассовых изделий

медицинского назначения в промышленности используют:

Гамма – излучение

Стерилизацию текучим паром

УФ – излучение

Дробную стерилизацию

Стерилизация перевязочного материала проводится в:

Сухожаровом шкафу

Термостате

Стерилизаторе

Автоклаве

К средствам пассивной иммунизации относят:

Гриппозную вакцину

Противостолбнячную сыворотку

Туляремийную вакцину

Брюшнотифозный фаг

Естественный пассивный иммунитет образуется в результате:

Перенесенного заболевания

Введения вакцины

Трансплацентарной передачи от матери

Введения сыворотки

Лошади не болеют брюшным тифом, это пример:

Естественного пассивного иммунитета

Приобретенного активного иммунитета

Видовой невосприимчивости

Естественного активного иммунитета

66) К зоонозным инфекциям относят:

Брюшной тиф

Малярию

Дизентерию

Лишай

К заболеваниям, передающимся трансмиссивным путем, относят:

Аскаридоз

Малярию

Корь

ОРВИ

К специфическим факторам защиты относят:

Антитела

Интерферон

Фагоцитоз

Антигены

Вирусы вызывают:

Сифилис

Сибирскую язву

Корь

Туберкулез

Заболеванием, передающимся водным путем, является:

Грипп

Холера

Малярия

Сыпной тиф

Для профилактики столбняка используется вакцина:

СЭБИНА

ТАВТЕ

БЦЖ

АКДС

Прямым контактом передается:

Сифилис

Брюшной тиф

Сыпной тиф

Ветряная оспа

Вирусы вызывают:

Брюшной тиф

Дизентерию

Холеру

ВИЧ-инфекцию

К заболеваниям, вызываемым простейшими, относят:

Вирусный гепатит

Дизентерию

Грипп

Амебиаз

Место паразитирования бычьего цепня в организме человека:

Толстый кишечник

Тонкий кишечник

Желчный пузырь

Печень

Цисты лямблий могут быть обнаружены в:

Оформленном стуле

Крови

Мокроте

Моче

Дисфункция кишечника на фоне применения антибиотиков

является показанием для обследования на:

Дизентерию

Наличие аллергии

Дисбактериоз

Сальмонеллез

К заболеваниям, вызываемым спирохетами, относят:

Сифилис

Сибирскую язву

Корь

Туберкулез

В каких единицах измеряются размеры бактерий:

Нанометры

Миллиметры

Сантиметры

Микрометры

Для профилактики столбняка используется вакцина:

СЭБИНА

ТАВТЕ

БЦЖ

АКДС

В состав вакцины БЦЖ входят:

Убитые возбудители туберкулеза

Живые ослабленные возбудители туберкулеза

Анатоксин возбудителя туберкулеза

Живые ослабленные возбудители дифтерии

Вакцинация АКДС проводится:

Трехкратно с интервалом 3 месяца

Двукратно с интервалом 1,5 месяца

Двукратно с интервалом 1 месяц

Трехкратно с интервалом 1,5 месяца

К заболеваниям, передающимся через пищу, относят:

Корь

Грипп

Дизентерию

Малярию

Основным резервуаром бешенства в природе являются грызуны и хищные животные, такие заболевания называются:

Зооантропонозы

Антропонозы

Зоонозы

Сапронозы

Через почву передается:

Сыпной тиф

Столбняк

Сифилис

Туберкулез

Какую вакцину вводят ребенку в роддоме:

Коревую вакцину

АКДС

Вакцину СЭБИНА

БЦЖ

К антропонозным инфекциям относят:

Корь

Сальмонеллез

Бешенство

Сибирскую язву

Искусственный пассивный иммунитет вырабатывается после:

Введения бактериофага

Перенесенного заболевания

Введения сыворотки

Получения антител через плаценту от матери

Заболевание, при котором источником инфекции может быть

только человек, называется:

Зооантропонозом

Антропонозом

Зоонозом

Сапронозом

Естественный активный иммунитет вырабатывается в результате:

Перенесенного заболевания

Введения бактериофага

Получения антител через плаценту матери

Введения сыворотки

Способность антигена вызывать выработку антител в ответ на его введение, называется:

Реактивность
Толерантность
Специфичность
Иммуногенность

Способность антигена взаимодействовать с антителами, которые выработались в ответ на его введение, называется:

Реактивность
Толерантность
Специфичность
Иммуногенность

К антропонозным инфекциям относят:

СПИД
Бешенство
Сальмонеллез
Бруцеллез

К центральным органам иммунной системы относят:

Костный мозг
Лимфатические узлы
Кровь
Селезенку

Период инфекционного заболевания, в котором происходит размножение возбудителя в организме, но еще отсутствуют проявления заболевания, называется:

Инкубационным
Продромальным
Период разгара
Период выздоровления

К зоонозным инфекциям относят:

Холеру
Брюшной тиф
Чуму
Грипп

К центральным органам иммунной системы относят:

Вилочковую железу
Лимфатические узлы
Кровь
Селезенку

К периферическим органам иммунной системы относят:

Сумку Фабрициуса
Селезенку
Вилочковую железу

Костный мозг

Какой из перечисленных паразитов является эндопаразитом:

Трихомонада

Блохи

Клещи

Вши

Период инфекционного заболевания, который проявляется общими для разных заболеваний симптомами, называется:

Инкубационным

Продромальным

Период разгара

Период выздоровления

**Перечень вопросов для проведения промежуточной аттестации (экзамен)
по дисциплине ОП.06. Основы микробиологии и иммунологии
специальность 33.02.01 «Фармация»**

Предмет и задачи медицинской микробиологии и иммунологии

Характер взаимоотношений микро и макроорганизмов: нейтрализм и симбиоз

Понятие о дезинфекции

4. История развития микробиологии и иммунологии
5. Классификация микроорганизмов по степени их биологической опасности
6. Понятие о стерилизации
7. Роль микроорганизмов в жизни человека и общества
8. Контроль за качеством стерилизации и дезинфекции
9. Виды иммунитета
10. Прокариоты и эукариоты. Принципы классификации микроорганизмов на бактерии, грибы, простейшие, вирусы
11. Правила работы в микробиологической лаборатории. Техника безопасности при работе с инфицированным материалом
12. Сбор, хранение и утилизация медицинских отходов, содержащих инфицированный материал
13. Понятие об экологии. Роль почвы, воды, воздуха, пищевых продуктов в распространении возбудителей инфекционных болезней
14. Понятие «инфекция», «инфекционный процесс», «инфекционное заболевание»
Понятие о дезинфекции
16. Периоды инфекционной болезни
17. Классификация бактерий по Берджи
18. Понятие об асептике и антисептике. Методы асептики и антисептики
19. Понятие об эпидемическом процессе
20. Формы бактерий. Структура бактериальной клетки
21. Питательные среды, их назначение, применение. Первичный посев и пересев
22. Источник инфекции. Механизмы передачи возбудителей инфекции. Пути передачи возбудителей инфекции. Восприимчивость коллектива к инфекции
23. Химический состав бактериальной клетки
24. Инфекционная безопасность медицинского персонала на рабочем месте и действие медицинских работников при угрозе инфицирования. Обучение пациента и его родственников инфекционной безопасности
Понятие о внутрибольничной инфекции. Основные причины возникновения ВБИ, резервуары и типичные места обитания микроорганизмов
Посуда, инструменты и химические реагенты, используемые для сбора материала, их перечень, подготовка к работе, утилизация
Дисбактериоз, причины, симптомы

28. Микрофлора организма человека
29. Значение своевременного и адекватного взятия материала для микробиологических исследований. Меры предосторожности при сборе и транспортировке исследуемого материала
30. Бактериофаги, их свойства и применение в диагностике, профилактике и лечении инфекционных болезней
31. Возбудители вирусных кишечных инфекций: гепатитов А и Е, полиомиелита, ротавирусных инфекций
32. Интерферон и другие противовирусные препараты
33. Понятие о стерилизации
34. Понятие об иммунитете, его значение для человека и общества. Неспецифические и специфические факторы защиты
35. Формы бактерий. Структура бактериальной клетки

Инфекционная безопасность медицинского персонала на рабочем месте и действие медицинских работников при угрозе инфицирования. Обучение пациента и его родственников инфекционной безопасности

Общая характеристика и классификация простейших

Обнаружение простейших в биологическом материале и объектах окружающей среды

Регистрация и анализ данных с помощью персонального компьютера

Антибактериальные средства, механизм их действия

Автоматизация и компьютеризация при идентификации и определении антибиотикочувствительности микроорганизмов

Системы сбора, хранения и утилизации медицинских отходов, содержащих инфицированный материал

Медицинские иммунобиологические препараты

Возбудители бактериальных кишечных инфекций (эшерихиозов, сальмонеллёзов, брюшного тифа и паратифов, дизентерии, холеры, ботулизма)

Понятие о дезинфекции

Классификация грибов. Морфология грибов.

Особенности противогрибкового иммунитета

Значение своевременного и адекватного взятия материала для микробиологических исследований. Меры предосторожности при сборе и транспортировке исследуемого материала

Возбудители бактериальных респираторных инфекций (дифтерии, скарлатины, коклюша, паракоклюша, менингококковой инфекции, туберкулёза, респираторного хламидиоза, микоплазмоза)

Методы микробиологической диагностики бактериальных инфекций

Определение чувствительности бактерий к антибактериальным препаратам

Патогенные дрожжи и дрожжеподобные грибы, связь с ВИЧ инфекцией

Особенности питания и дыхания грибов

Приготовление препаратов из разного нативного материала и культуры

Общая характеристика и классификация гельминтов

56. Возбудители вирусных кровяных инфекций: иммунодефицита человека, гепатитов В,С,Д,Г, геморрагической лихорадки, клещевого энцефалита
57. Регистрация и анализ данных с помощью персонального компьютера
58. Источники инвазии, пути распространения и заражения гельминтами
Методы микробиологической диагностики гельминтозов
60. Возбудители вирусных респираторных инфекций: гриппа, парагриппа, других острых респираторных вирусных инфекций, кори, краснухи, ветряной оспы, опоясывающего герпеса, натуральной оспы
61. Особенности физиологии вирусов как облигатных клеточных паразитов
62. Возбудители вирусных кишечных инфекций: гепатитов А и Е, полиомиелита, ротавирусных инфекций
63. Микрофлора организма человека
64. Общая характеристика и классификация простейших
65. Возбудители протозойных кишечных инвазий: амебиаза, лямблиоза, балантидиаза
66. Методы обнаружения гельминтов в биологическом материале (кал, моча), яиц и личинок в объектах окружающей среды (почва, вода) и промежуточных хозяевах (например, рыбе, мясе). Профилактика гельминтозов
67. Возбудители протозойных кровяных инвазий: малярии, лейшманиозов, трипаносомозов
68. Возбудители вирусных инфекций наружных покровов: бешенства, простого вируса, цитомегалии, ящура
69. Инфекционная безопасность медицинского персонала на рабочем месте и действие медицинских работников при угрозе инфицирования. Обучение пациента и его родственников инфекционной безопасности
70. Токсоплазмоз, источник инвазии, пути заражения, жизненный цикл паразита
71. Возбудители протозойных кровяных инвазий: малярии, лейшманиозов, трипаносомозов
72. Бактериофаги, их свойства и применение в диагностике, профилактике и лечении инфекционных болезней
73. Характерные клинические проявления гельминтозов
Условия культивирования бактерий. Термостат, правила эксплуатации
Понятие об экологии. Роль почвы, воды, воздуха, пищевых продуктов в распространении возбудителей инфекционных болезней
Периоды инфекционной болезни
Формы бактерий. Структура бактериальной клетки
Возбудители бактериальных кишечных инфекций (эшерихиозов, сальмонеллёзов, брюшного тифа и паратифов, дизентерии, холеры, ботулизма)
Возбудители бактериальных кровяных инфекций (чумы, туляремии, боррелиозов, риккетсиозов)
Антибактериальные средства, механизм их действия
Понятие о внутрибольничной инфекции. Основные причины возникновения ВБИ, резервуары и типичные места обитания микроорганизмов

82. Возбудители бактериальных инфекций наружных покровов (сибирской язвы, сапа, столбняка, газовой гангрены, сифилиса, гонореи, трахомы, урогенитального хламидиоза)
83. Виды иммунитета
84. Микроскопические методы изучения морфологии бактерий: виды микроскопов, методы окраски
85. Возбудители бактериальных респираторных инфекций (дифтерии, скарлатины, коклюша, паракоклюша, менингококковой инфекции, туберкулёза, респираторного хламидиоза, микоплазмоза)
86. Правила работы в микробиологической лаборатории. Техника безопасности при работе с инфицированным материалом 87. Понятие о стерилизации
88. Ферменты бактерий. Питание, дыхание, рост и размножение бактерий
89. Возбудители протозойных инвазий мочеполовых путей: трихомоноза
90. Дисбактериоз, причины, симптомы

Автономная некоммерческая организации среднего профессионального образования «Северо-Кавказский медицинский колледж»

**Фонд оценочных средств по дисциплине
ОП.07 Ботаника
Для специальности:
33.02.01 Фармация**

Фонд оценочных средств разработан на
основе рабочей программы дисциплины
ОП.07 Ботаника
и в соответствии с Федеральным государственным образовательным стандар-
том
среднего профессионального образования по
специальности 33.02.01 Фармация,
утверждённым приказом Министерства образования и науки Российской Фе-
дерации от 12 мая 2014 г. № 501

Ставрополь

Фонд оценочных средств предназначен для контроля качества обучения студентов специальности 33.02.01 Фармация, базовая подготовка очная форма получения образования по дисциплине ОП.07 Ботаника

Организация – разработчик: Автономная некоммерческая организация среднего профессионального образования «Северо-Кавказский медицинский колледж»

СОДЕРЖАНИЕ

		стр.
1	ПАСПОРТ ФОНДА ОЦЕНОЧНЫХ СРЕДСТВ	4
2	ОЦЕНКА ОСВОЕНИЯ ДИСЦИПЛИНЫ	7
3.	ПРИЛОЖЕНИЯ	34

1. ПАСПОРТ ФОНДА ОЦЕНОЧНЫХ СРЕДСТВ

Фонд оценочных средств предназначен для текущего контроля и промежуточной аттестации образовательных достижений обучающихся, освоивших дисциплину ОП.07 Ботаника по программе подготовки специалистов среднего звена по специальности 33.02.01 Фармация, базовая подготовка очная форма получения образования.

Оценивание и контроль сформированности компетенций осуществляется с помощью текущего контроля успеваемости и промежуточной аттестации.

Текущий контроль успеваемости и промежуточная аттестация проводятся в соответствии с Положением о проведении текущего контроля успеваемости и промежуточной аттестации студентов Автономной некоммерческой организации среднего профессионального образования «Северо-Кавказский медицинский колледж»

В результате освоения дисциплины ОП.07

Ботаника обучающийся должен **уметь:**

составлять морфологическое описание растений по гербариям;

находить и определять растения, в том числе лекарственные, в различных фитоценозах.

В результате освоения учебной дисциплины обучающийся должен **знать:**

морфологию, анатомию растительных тканей и систематику растений;

латинские названия семейств изучаемых растений и их представи-телей;

охрану растительного мира и основы рационального использования растений.

Умения и знания направлены на формирование общих и профессиональных компетенций:

ОК 1. Понимать сущность и социальную значимость своей будущей профессии,

проявлять к ней устойчивый интерес.

ОК 2. Организовывать собственную деятельность, выбирать типовые методы и способы выполнения профессиональных задач, оценивать их эффективность и качество.

ОК 3. Принимать решения в стандартных и нестандартных ситуациях и нести за

них ответственность.

ОК 4. Осуществлять поиск и использование информации, необходимой для

эффективного выполнения профессиональных задач, профессионального и

личностного развития.

ОК 5. Использовать информационно – коммуникационные технологии в профессиональной деятельности.

Профессиональные компетенции, определенные ФГОС СПО:

ПК 1.1. Организовывать прием, хранение лекарственных средств, лекарственного растительного сырья и товаров аптечного ассортимента в соответствии с требованиями нормативно – правовой базы.

ПК 1.6. Соблюдать правила санитарно- гигиенического режима, охраны труда, техники безопасности и противопожарной безопасности.

ПК 2.1. Изготавливать лекарственные формы по рецептам и требованиям учреждений здравоохранения.

ПК 2.2. Изготавливать внутриаптечную заготовку и фасовать лекарственные средства для последующей реализации.

ПК 2.3. Владеть обязательными видами внутриаптечного контроля лекарственных средств

Виды контроля и аттестации, формы оценочных средств по учебной дисциплине ОП.07 Ботаника

№ п/п	Контролируемые разделы (темы) дисциплины	Вид оценочного контроля	Проверяемые У, З	Формируемые ОКиПК (или ее части)	Наименование оценочного средства
1	Раздел 1. Анатомия и морфология растений. Тема 1.1. Введение.	Текущий контроль	3.3	ОК1–5 ПК 1.1, 1.6, 2.1- 2.3	Вопросы для устного обсуждения
2	Тема 1.2. Строение растительной клетки.	Текущий контроль	3.1	ОК1–5 ПК 1.1, 1.6, 2.1- 2.3	Выполнение оценочного задания Тестовые задания
3	Тема 1.3. Растительные ткани.	Текущий контроль	3.1- 3.2	ОК1–5 ПК 1.1, 1.6, 2.1- 2.3	Тестовые задания
4	Тема 1.4. Вегетативные органы растений, их функции и морфология.	Текущий контроль	3.1- 3.3	ОК1–5 ПК 1.1, 1.6, 2.1- 2.3	Выполнение оценочного задания Тестовые задания

5	Тема 1.5. Генеративные органы. Цветок и соцветия.	Текущий контроль	У 1 3.1- 3.3	ОК1–5 ПК 1.1, 1.6, 2.1- 2.3	Выполнение оценочного задания Тестовые задания
6	Раздел 2. Систематика растений. Тема 2.1. Понятие о систематике. Низшие растения.	Текущий контроль	У 1 У 2 3.1- 3.3	ОК1–5 ПК 1.1, 1.6, 2.1- 2.3	Выполнение оценочного задания Тестовые задания
7	Тема 2.2. Высшие растения. Основные признаки семейств высших покрытосеменных растений.	Текущий контроль	У 1 У 2 3.1- 3.3	ОК1–5 ПК 1.1, 1.6, 2.1- 2.3	Выполнение оценочного задания
8	Промежуточная аттестация	Диф. зачет	У 1 У 2 3.1- 3.3	ОК1–5 ПК 1.1, 1.6, 2.1- 2.3	Вопросы к диф-ному зачету

2.ОЦЕНКА ОСВОЕНИЯ ДИСЦИПЛИНЫ

Раздел 1. Анатомия и морфология растений.

Тема 1.1. Введение.

Задани.1. Вопросы для устного обсуждения:

1. Ботаника как наука. Предмет и задачи ботаники
2. Методы ботаники как науки.
3. Разделы ботаники.
4. Взаимосвязь ботаники с другими науками.
5. Краткая история развития ботаники.
6. Значение растения в природе и жизни человека.
7. Значение ботаники в образовании фармацевта.
8. Охрана растительного мира и основы рационального использования растений

Тема 1.2. Строение растительной клетки.

Задание 1. Решите, правильно или неправильно то или иное предложенное суждение. Выпишите номера правильных суждений.

1. Самый простой увеличительный прибор — ручная лупа.
2. Увеличительное стекло лупы двояковогнутое.
3. С помощью лупы можно увидеть в клетке ядро, хлоропласты и вакуоли.
4. Главные части светового микроскопа — объектив и окуляр, ввинченные в зрительную трубу-тубус.
5. Тубус микроскопа прикреплен к штативу.
6. Предметный столик с рассматриваемым объектом можно приблизить к объективу или отдалить от него при помощи винта.
7. Растительная клетка имеет плотную прозрачную оболочку.
8. Цитоплазма клетки — бесцветное, вязкое вещество.
9. В клетке кожицы чешуи лука имеется два ядра: большое и маленькое (ядрышко).
10. Вакуоли растительной клетки заполнены воздухом.
11. В цитоплазме растительной клетки имеются тельца, называемые пластидами.
12. Зеленые пластиды называются хлоропластами.
13. Окраска тех или иных частей растения зависит только от цвета пластид.
14. Цитоплазма и ядро в зрелой клетке оттеснены к оболочке крупной центральной вакуолей.
15. В цитоплазме клетки пластиды не перемещаются.
16. Сваренные клубни картофеля становятся рассыпчатыми, потому что при высокой температуре разрушаются оболочки клеток.
17. Между клетками могут быть пространства, заполненные воздухом, — межклетники.

18. Каждая живая клетка точек роста питается, растет, дышит и делится.
19. При делении клеток каждая из двух молодых клеток получает столько же хромосом, сколько имелось в делящейся материнской клетке.
20. Хромосомы находятся в цитоплазме.
21. Старые (зрелые) клетки не способны делиться.

Задание 2 .Из предложенной информации по каждому вопросу выберите те буквенные обозначения, после которых даны правильные ответы.

1. Плотную прозрачную оболочку имеют:

- а) все растительные клетки;
- б) только молодые клетки;
- в) только клетки кожицы листа, кожицы корня, луковицы.

2. При сильном нагревании или замораживании цитоплазма клетки:

- а) разрушается;
- б) сжимается в комочек;
- в) отходит к оболочке и образует пристенный слой.

3. Цитоплазма в клетке:

- а) медленно движется;
- б) медленно движется только при нагревании;
- в) не всегда движется.

4. Вакуоли с клеточным соком имеются:

- а) во всех растительных клетках;
- б) почти во всех растительных клетках;
- в) только в молодых клетках

5. Пластиды в растительных клетках бывают:

- а) синими, фиолетовыми, малиновыми;
- б) зелеными, желтыми, оранжевыми, бесцветными;
- в) как в «а» и в «б».

6. Пластиды в клетках хорошо видны:

- а) при помощи лупы;
- б) при большом увеличении светового микроскопа;
- в) при помощи электронного микроскопа.

7. Окраска листьев, цветков, плодов зависит:

- а) от окраски пластид;
- б) красящих веществ, содержащихся в клеточном соке;
- в) того и другого.

8. Движение цитоплазмы способствует:

- а) перемещению и клетке питательных веществ и воздуха, растворенного в ней;
- б) перемещению ядра;
- в) перемещению вакуолей.

9. Растительные клетки соединены между собой:

- а) межклетниками;
- б) особым межклеточным веществом, находящимся между оболочками соседних клеток;
- в) выростами цитоплазмы.

10. Каждая живая клетка:

- а) питается, дышит и растет в течение всей своей жизни;
- б) питается, дышит, а растет до зрелого состояния;
- в) питается и растет.

11. Органы растения увеличиваются в размерах благодаря:

- а) увеличению числа клеток;
- б) увеличению числа клеток и их росту;
- в) увеличению числа клеток и образованию межклетников.

12. Перед делением клетки происходит:

- а) удвоение хромосом;
- б) накопление питательных веществ;
- в) накопление питательных веществ и минеральных солей.

Тема 1.3. Растительные ткани.

Задание №1. Выполните тестовые задания. Выберите правильный ответ.

1. Какая меристема обеспечивает дополнительный рост органов в длину?

- А) апикальная;
- Б) интеркалярная;
- В) латеральная;
- Г) травматическая.

2. Какой раздел биологии изучает ткани тел организмов?

- А) анатомия;
- Б) гистология;
- В) эмбриология;
- Г) цитология.

3. Какие растительные ткани имеют большие округлые клетки с большими межклетниками?

- А) меристемы;
- Б) паренхимы;
- В) прозенхимы;
- Г) покровные.

4. Какие меристемы обеспечивают нарастание осевых органов в толщину?

- А) апикальные;
- Б) интеркалярные;
- В) латеральные;
- Г) травматические.

5. Какая ткань имеет чечевички?

- А) эпиблема;
- Б) эпидерма;
- В) камбий;

Г) пробка.

6. Какая ткань образует корневые волоски? А) эпиблема; Б) эпидерма; В) камбий; Г) пробка.

7. Какую ткань образует пробковый камбий?

А) эпиблему;

Б) эпидерму;

В) камбий; Г)

феллодерму.

8. Определить паренхиму, характерную листьям:

А) аэренхима;

Б) колленхима;

В) склеренхима;

Г) хлоренхима.

9. Тест. Какая ткань служит для накопления запасных продуктов?

А) эпидерма;

Б) пробка; В)

паренхима; Г)

меристема.

10. Сколько существует основных групп тканей?

А) две; Б)

шесть; В)

четыре; Г)

семь.

11. Какие ткани образуются из вторичной меристемы?

А) вторичные;

Б) первичные;

В) не образуются вообще.

12. Эта вторичная меристема располагается вдоль осевых органов параллельно их поверхности:

А) раневая;

Б) апикальная;

В) боковая; Г)

вставочная.

13. Эта меристема возникает на любом участке тела растения, где нане-сена травма:

А) вставочная;

Б) боковая; В)

раневая; Г)

апикальная.

14. Эта меристема закладывается у основания междоузлий побегов, листьев, цветоножек и других органов:

А) апикальная;

Б) вставочная;

В) раневая;

Г) боковая.

15. Эта меристема находится на верхушках главных и боковых осей стебля и корня:

- А) апикальная;
- Б) боковая; В) раневая; Г) вставочная.

16. Второе название меристем:

- А) апикальная; 1. травматическая;
- Б) боковая; 2. Интеркалярная;
- В) вставочная; 3. Латеральная;
- Г) раневая. 4. Верхушечная.

17. Паренхимные клетки, которые довольно быстро делятся:

- А) протодерма;
- Б) инициальные;
- В) прокамбий; Г) камбий.

18. Что такое протодерма?

- А) поверхностный слой клеток, дающий начало покровной ткани;
- Б) удлинённые клетки меристемы с заостренными концами, расположенные вдоль вертикальной оси группами;
- В) меристема, дающая начало основным тканям.

19. Что такое прокамбий?

- А) поверхностный слой клеток, дающий начало покровной ткани;
- Б) удлинённые клетки меристемы с заостренными концами, расположенные вдоль вертикальной оси группами;
- В) меристема, дающая начало основным тканям.

20. Что такое основная меристема?

- А) поверхностный слой клеток, дающий начало покровной ткани;
- Б) удлинённые клетки меристемы с заостренными концами, расположенные вдоль вертикальной оси группами;
- В) меристема, дающая начало основным тканям.

21. Главное предназначение покровных тканей?

- А) интенсивное деление;
- Б) остов, поддерживающий все органы растения, противодействуя их излому или разрыву; В) предотвращение растения от высыхания и других неблагоприятных воздействий внешней среды;
- Г) выводят из растения экскреторные вещества.

22. Главное предназначение механических тканей?

- А) интенсивное деление;
- Б) остов, поддерживающий все органы растения, противодействуя их излому или разрыву; В) предотвращение растения от высыхания и других неблагоприятных воздействий внешней среды;
- Г) выводят из растения экскреторные вещества.

23. Главное предназначение выделительных тканей?

- А) интенсивное деление;
- Б) остов, поддерживающий все органы растения, противодействуя их излому или разрыву;
- В) предотвращение растения от высыхания и других неблагоприятных воздействий внешней среды;
- Г) выводят из растения экскреторные вещества.

24. Транспорт каких веществ обеспечивает нисходящее течение по растению?

- А) воды;
- Б) минеральных;
- В) органических;
- Г) экскреторных.

25. Определить железы наружной секреции растений :

- А) млечники;
- Б) нектарники;
- В) лизигенные вместилища;
- Г) схизогенные вместилища.

26. Определить механическую ткань из мертвых паренхимных клеток:

- А) угловая паренхима;
- Б) пластичная колленхима;
- В) либриформ;
- Г) склереиды.

27. У каких проводящих клетках транспортные вещества движутся по их цитоплазме?

- А) ситовидные трубки;
- Б) трахеи;
- В) трахеиды;
- Г) клетки – спутницы.

28. Какие вещества выделяются гидатодами?

- А) вода;
- Б) нектар;
- В) эфирные масла;
- Г) смолы.

29. Какая механическая ткань образована мертвыми прозенхимными клетками с утолщенными неодревеневшими стенками?

- А) либриформ;
- Б) лубяные волокна;
- В) колленхима ;
- Г) склереиды.

30. Определить проводящие элементы, обеспечивающие восходящее течение по растению:

- А) ситообразные трубки; Б) трахеи; В) трахеиды;
- Г) клетки – спутницы.

31 - Тест. Какая механическая ткань характерна для черешков листьев?

- А) угловая паренхима;

- Б) пластичная колленхима;
- В) либриформ;
- Г) склереиды.

32. Определить клетки, вырабатывающие и накапливающие латекс:

- А) млечники;
- Б) нектариники;
- В) лизигенные вместилища;
- Г) схизогенные вместилища.

33. Расположение основных тканей:

- А) хлоренхима; 1. Всасывающая зона корня;
- Б) запасаящая паренхима; 2. В воздушных и дыхательных корнях;
- В) поглощающая паренхима; 3. В сердцевине стебля, коре корня и органах размножения;
- Г) аэренхима. 4. В листьях и коре молодых стеблей.

34. Ситовидные трубки относятся к:

- А) выделительным тканям;
- Б) механическим; В) проводящим; Г) покровным.

35. У какой группы механических тканей только молодые клетки жи-вые?

- А) склеренхима;
- Б) колленхима;
- В) склереиды.

36. Пучки, состоящие только из трахеид или только из ситовидных трубок:

- А) сосудисто – волокнистые;
- Б) общие; В) сложные; Г) простые.

37. Пучки, состоящие из сосудов, трахеид и ситовидных трубок:

- А) сосудисто – волокнистые;
- Б) общие;
- В) сложные;
- Г) простые.

38. Пучки, которые имеют, кроме проводящих, ещё паренхимную ткань:

- А) сосудисто – волокнистые;
- Б) общие; В) сложные; Г) простые.

39. Пучки, отличающиеся особой прочностью и окружённые механической тканью:

- А) сосудисто – волокнистые;
- Б) общие; В) сложные; Г) простые.

40. Если между флоэмой и ксилемой имеется камбий, то это пучки:

- А) закрытые;
- Б) открытые;
- В) коллатеральные.

Тема 1.4. Вегетативные органы растений, их функции и морфология.

Задание №1. Решите, правильно или неправильно то или иное предложенное суждение. Выпишите номера правильных суждений.

1. У одуванчика корневая система стержневая.
2. У клевера корневая система мочковатая.
3. В корневой системе щавеля хорошо заметен главный корень.
4. На черенке тополя, поставленном в воду, развиваются придаточные корни.
5. Главный корень развивается из зародышевого корешка семени.
6. У зародыша зерновки пшеницы не один, а три зародышевых корешка. Из среднего корешка развивается главный корень, а из крайних — придаточные.
7. В любой почве есть песок и глина.
8. В почве с большим содержанием песка вода и минеральные соли лучше сохраняются, чем в почве с большим содержанием глины.
9. Темная окраска почвы зависит от наличия в ней перегноя.
10. Перегной — это отмершие и гниющие корешки и листья растений, погибшие насекомые и другие мелкие животные.
11. Если бы в почве не было мелких живых организмов, то не было бы перегноя, а, стало быть, и почвы.
12. Боковые корни, в отличие от главного, не ветвятся.
13. Придаточные корни образуются не только на стеблях, но и на листьях растений.
14. Все, что у растений находится в почве, — это корни.
15. Корневые волоски находятся на всем протяжении корня.
16. Корневые волоски — это длинные выросты клеток наружного слоя проводящей зоны корня.
17. Корневой чехлик покрывает у корня всю зону роста.
18. Клетки корневого чехлика недолговечны: одни разрушаются, а другие образуются.
19. Придаточные корни тонкие и никогда не бывают толще карандаша.
20. Поступление в корень воды и минеральных солей происходит только в зоне всасывания.
21. Корнеплод моркови или свеклы образует разросшийся в длину и толщину главный корень.
22. Боковые корни развиваются в нижней части стебля.
23. Зона всасывания находится между зоной роста и проводящей зоной корня

Задание №2. Из предложенной информации по каждому вопросу выберите те буквенные обозначения, после которых даны правильные ответы.

- 1. Вода и минеральные соли поступают в растение из почвы:**
 - а) через корни;
 - б) через корни и нижнюю часть стебля;
 - в) через корни и другие органы растения, соприкасающиеся с почвой.
- 2. У большинства однодольных растений корневая система:**
 - а) стержневая;
 - б) мочковатая;
 - в) смешанная.
- 3. У моркови, свеклы, репы развиваются:**
 - а) все виды корней;
 - б) только главный корень;
 - в) главный и боковые корни.
- 4. Корни у пшеницы, ржи, ячменя:**
 - а) почти все одинаковой длины и толщины; б) разные по длине и толщине;
 - в) почти все одинаковой длины и толщины, за исключением трех, которые заметно крупнее (длиннее и толще) остальных.
- 5. Боковые корни развиваются:**
 - а) только на главном корне;
 - б) только на придаточных корнях;
 - в) как на главном, так и на придаточных.
- 6. Придаточные корни образуются:**
 - а) только на главном корне;
 - б) только на нижней части стебля;
 - в) как на стебле, так и на листьях.
- 7. На поставленных в воду черенках тополя, ивы или черной смородины развиваются:**
 - а) придаточные корни;
 - б) боковые корни;
 - в) придаточные корни, а на них боковые.
- 8. Корень растет в длину:**
 - а) только верхушкой;
 - б) верхушкой и всеми другими следующими за ней участками; в) участком, отходящим от стебля.
- 9. Главный корень развивается:**
 - а) у однолетних растений;
 - б) у двулетних растений и многолетних;
 - в) у двудольных растений, выросших из семян.
- 10. Главный корень хорошо заметен в корневой системе:**
 - а) фасоли;
 - б) пшеницы;
 - в) смородины, выросшей из стеблевого черенка.
- 11. Корневой чехлик можно увидеть:**
 - а) только с помощью микроскопа;
 - б) с помощью лупы;
 - в) невооруженным глазом.
- 12. Клетки корневого чехлика:**

- а) живые;
- б) мертвые, с толстыми оболочками;
- в) наряду с живыми имеются мертвые.

13. Клетки зоны деления:

- а) мелкие, расположенные рыхло;
- б) мелкие, плотно прилегающие друг к другу;
- в) крупные, округлые.

14. Корневой волосок представляет собой:

- а) клетку наружного слоя корня с длинным выростом;
- б) длинный вырост наружной клетки корня;
- в) нитевидный боковой корешок.

15. Корневые волоски живут:

- а) около месяца;
- б) несколько дней;
- в) около суток.

16. Корневые волоски обычно не бывают длиннее:

- а) 10 мм;
- б) 20 мм;
- в) 30 мм.

17. Зона всасывания, как и другие зоны корня:

- а) постоянно увеличивается в длину;
- б) постоянно перемещается вслед за кончиком растущего корня и не увеличивается в длину;
- в) не перемещается вслед за кончиком корня и не увеличивается в длину (на одном и том же участке вместо отмерших корневых волосков образуются новые).

18. Прочность и упругость корня обеспечивает:

- а) покровная ткань;
- б) проводящая ткань;
- в) механическая ткань.

19. Огородные растения нужно поливать:

- а) редко и понемногу;
- б) редко, но обильно;
- в) часто и понемногу;
- г) часто и обильно.

20. Наибольшее количество воды растениям нужно:

- а) во время роста;
- б) во время созревания плодов;
- в) во время цветения.

21. Культурные растения садов и огородов лучше поливать:

- а) утром;
- б) днем;
- в) вечером.

22. Рыхление почвы способствует:

- а) сохранению влаги и поступлению воздуха в почву;
- б) сохранению влаги;
- в) поступлению воздуха в почву.

23. Корнеплод моркови или свеклы образуется:

- а) при разрастании главного корня;
- б) при разрастании главного корня и нижних участков стебля;
- в) при разрастании нижних участков стебля.

24. В результате утолщения боковых или придаточных корней развиваются:

- а) клубни;
- б) корневые шишки, или корневые «клубни»;
- в) корнеплоды

Задание №3. Из предложенной информации по каждому вопросу выберите те буквенные обозначения, после которых даны правильные ответы.

1. Листья имеют черешок:

- а) у большинства растений;
- б) у меньшей части видов растений;
- в) примерно у половины видов растений.

2. Любой простой лист имеет:

- а) листовую пластинку и основание;
- б) листовую пластинку, основание и черешок;
- в) листовую пластинку и черешок.

3. Дуговое и параллельное жилкование листьев характерно:

- а) для двудольных растений;
- б) для однодольных растений;
- в) для большинства двудольных и многих однодольных растений.

4. У водных растений, например, у кувшинки, устьица находятся:

- а) на верхней стороне листа;
- б) на нижней стороне листа;
- в) на краях листа, выступающих над водой.

5. Устьица находятся на обеих сторонах листовой пластинки у растений, листья которых располагаются в основном:

- а) горизонтально;
- б) вертикально;
- в) мутовчато.

6. В световом листе лучше, чем в теневом листе, развита:

- а) столбчатая ткань;
- б) губчатая ткань;
- в) механическая ткань.

7. Межклетники губчатой ткани заполнены:

- а) воздухом;
- б) водой;
- в) воздухом и парами воды.

8. Для образования органических веществ в листе необходимы:

- а) вода, минеральные соли, углекислый газ, кислород;
- б) вода, углекислый газ;
- в) вода, углекислый газ, минеральные соли.

9. В процессе фотосинтеза в атмосферный воздух выделяется:

- а) кислород;
- б) углекислый газ;
- в) азот и углекислый газ.

10. Сложные процессы, протекающие в зеленых клетках растения, приводят к образованию:

- а) сахара, который затем превращается в крахмал;
- б) крахмала, который затем превращается в сахар;
- в) крахмала или сахара.

11. Дыхание растения, находящегося в темноте;

- а) не прекращается;
- б) приостанавливается;
- в) происходит более энергично, чем на свету.

12. При дыхании зеленое растение поглощает:

- а) азот;
- б) кислород;
- в) углекислый газ.

13. Если в растении достаточно воды, то устьица у большинства растений, находящихся в таком состоянии:

- а) открыты днем и закрыты ночью;
- б) открыты ночью и закрыты днем;
- в) открыты днем и ночью.

14. Когда в клетках мякоти листа много воды, то в межклетники поступает:

- а) вода через поры клеточных оболочек;
- б) водяной пар, образующийся при испарении воды с поверхности оболочек клеток;
- в) вода через поры оболочек клеток и водяной пар с поверхности клеток.

15. Листья растений больше испаряют воды:

- а) в солнечную и сухую погоду;
- б) в пасмурную и влажную погоду;
- в) в теплую пасмурную погоду.

16. Усики гороха — это видоизмененные:

- а) прилистники;
- б) листочки сложного листа;
- в) боковые побеги.

17. Алое и агаву относят к растениям:

- а) с видоизмененными листьями (водозапасающими);
- б) с видоизмененными листьями, в которых откладываются в запас органические вещества;
- в) с обычными сидячими листьями.

18. Листопадом называют опадание листьев у деревьев и кустарников, реже у многолетних трав, которое происходит:

- а) одновременно в определенный период года;

б) незаметно, так как листья опадают в течение длительного времени од-новременнo с образованием новых;

в) у одних растений одновременно в определенный период года, а у дру-гих — постепенно.

19. Листопад — нормальный (естественный) процесс, связанный:

- а) с обилием дождей или их отсутствием в течение длительного времени;
- б) с наступлением осенних холодов;
- в) со старением листьев.

Задание №4. Из предложенной информации по каждому вопросу выберите те буквенные обозначения, после которых даны правильные ответы.

1. К вегетативным органам растения относятся:

- а) побег и корень;
- б) побег и плод;
- в) цветок и плод.

2. В состав побега входят органы:

- а) цветок и плод;
- б) стебель с листьями и почками;
- в) стебель и корень.

3. Цветковыми растениями называют такие растения, которые:

- а) цветут один раз в году;
- б) цветут хотя бы один раз в жизни;
- в) цветут через каждый второй год.

4. Стебель у растения бывает:

- а) только растущим прямо вверх;
- б) растущим как прямо вверх, так и стелющимся по почве;
- в) растущим прямо вверх, стелющимся, укороченным и др.

5. Главные части цветка:

- а) лепестки;
- б) лепестки и чашелистики;
- в) пестик и тычинки.

6. Околоцветник типичного цветка, например, цветка вишни, включает:

- а) чашечку и венчик;
- б) только венчик;
- в) только чашечку.

7. Цветки у растений:

- а) располагаются поодиночке;
- б) располагаются поодиночке или собраны в соцветия;
- в) в большинстве случаев собраны в соцветия.

8. Плоды у всех растений развиваются:

- а) только из завязи;
- б) из всех частей цветка;
- в) из завязи, а также из завязи и некоторых других частей, например, цветоложа.

9. Плоды-стручки образуются у:

- а) гороха, фасоли;
- б) гороха, фасоли, капусты, сурепки;
- в) капусты, сурепки.

10. Плоды-ягоды образуются у:

- а) томата, картофеля, винограда, черники;
- б) земляники, клубники, малины;
- в) сливы, вишни, абрикоса.

Тема 1.5. Генеративные органы растений, их функции и морфология.

Задание №1. Распределите названные растения по типам соцветий.

Соцветия:

- | | | |
|----------------------|---------------------|---------------------|
| а - зонтик — | д - метелка — | и - головка — |
| б - сложный зонтик - | е - колос— | к - щиток — |
| в - корзинка — | ж - сложный колос — | л - сложный щиток — |
| г - кисть — | з - початок — | м - сережка — |

Растения:

- 1 - одуванчик
- 2 - укроп
- 3 - капуста
- 4 - черемуха
- 5 – кукуруза
- 6 - подорожник
- 7 - ячмень
- 8 - ромашка
- 9 - пырей
- 10 - подсолнечник
- 11 – бодяк
- 12 - ива
- 13 - смородина
- 14 - ландыш
- 15 - примула
- 16 - пшеница
- 17 - морковь
- 18 - пижма
- 19 - репейник
- 20 - тысячелистник
- 21 - ольха
- 22 – просо
- 23 - овес
- 24 - петрушка
- 25 - осина
- 26 - клевер
- 27 - груша
- 28 - тополь

- 29 - яблоня
- 30 - топинамбур
- 31 - астра
- 32 – рис

Задание №2. Из предложенной информации по каждому вопросу выберите те буквенные обозначения, после которых даны правильные ответы.

1. Околоцветник называют двойным, если в нем:

- а) лепестки располагаются в два ряда;
- б) лепестки и чашелистики располагаются по двум кругам; в) имеется чашечка и венчик; г) чашечка зеленая, а венчик белый.

2. Лепестки — это:

- а) наружные листочки цветка;
- б) внутренние листочки цветка;
- в) наружные и внутренние листочки цветка.

3. Цветки растений имеют:

- а) только по одному пестику;
- б) по одному пестику и более (иногда много);
- в) только по два-три пестика.

4. Цветки с простым околоцветником имеют:

- а) только венчик;
- б) только чашечку;
- в) ни то, ни другое: все листочки одинаковые.

5. Пестик в цветках растений:

- а) всегда имеет завязь, рыльце и столбик;
- б) может не иметь столбика; в) может не иметь рыльца.

6. Тычинки и пестики бывают:

- а) в каждом цветке;
- б) не в каждом цветке: имеются только пестичные и только тычиночные цветки;
- в) не в каждом цветке: имеются цветки без тычинок и пестиков.

7. Однодомными называют растения, у которых;

- а) цветки обоеполые;
- б) цветки раздельнополые, и находятся они на одном растении;
- в) цветки раздельнополые: на одних растениях находятся пестичные цветки, а на других — тычиночные.

8. Двудомные растения;

- а) огурец, кукуруза, тыква;
- б) яблоня, земляника, капуста;
- в) конопля, тополь, спаржа.

9. Соцветие-кисть — это совокупность цветков, которые:

- а) имеют длинные цветоножки, отходящие от вершины побега;
- б) имеют хорошо заметные цветоножки, отходящие от длинной общей оси.
- в) не имеют цветоножек, но располагаются на длинной общей оси.

10. Соцветие, в котором сидячие цветки располагаются на общей удлинённой оси, называют:

- а) сережкой;
- б) простым колосом;
- в) метелкой.

11. У соцветия «початок» женские цветки располагаются на:

- а) общем разросшемся цветоложе;
- б) общей разросшейся оси соцветия;
- в) на вершине разросшейся оси соцветия.

12. Цветки, собранные в соцветие «корзинка», обычно:

- а) мелкие, сидячие. Их чашечка видоизменена в пучок волосков или отсутствует; б) мелкие, с очень короткими цветоножками. Их чашечка состоит из мелких чашелистиков;
- в) мелкие, сидячие, без околоцветника.

13. Сложным щитком называют соцветие, образованное:

- а) только простыми щитками; б) только простыми зонтиками; в) не только простыми щитками.

Имеются сложные щитки, состоящие из мелких корзинок.

14. Соцветие «корзинка» снаружи защищено:

- а) крупными краевыми цветками;
- б) оберткой, состоящей из видоизмененных листьев;
- в) крупными чашелистиками, расположенными в два и более рядов.

15. Перекрестным опылением называют перенос пыльцы:

- а) с цветка одного растения на цветки другого растения;
- б) с одного цветка на другие цветки в пределах одного растения;
- в) с одного цветка на другой цветок как в пределах одного растения, так и на цветки других растений такого же вида.

16. Ветроопыляемые растения обычно растут:

- а) большими скоплениями (рощи, заросли и др.); б) разреженно; в) отдаленно друг от друга.

17. У ветроопыляемых растений созревает:

- а) такое же количество пыльцы, как и у насекомоопыляемых; б) меньшее количество пыльцы, чем у насекомоопыляемых; в) обилие пыльцы.

18. Пыльца ветроопыляемых растений по сравнению с пыльцой насекомоопыляемых растений обычно:

- а) мелкая;
- б) крупная;
- в) средняя.

19. Деревья и кустарники обычно зацветают, когда:

- а) на них распускаются листья;
- б) листьев на них еще нет;
- в) все растения «одеты» листвой.

20. Пыльники цветков ветроопыляемых растений находятся:

- а) на коротких тычинковых нитях;
- б) на длинных и тонких тычинковых нитях;
- в) на тычинковых нитях средней длины и толщины.

21. При самоопылении пыльца из пыльников попадает на рыльце:

- а) какого-либо цветка этого же растения; б) этого же цветка;
- в) как этого же цветка, так какого-либо другого цветка растения такого же вида.

22. Картофель, горох, фасоль, томат — это:

- а) перекрестноопыляемые растения;
- б) самоопыляемые растения;
- в) растения как перекрестноопыляемые, так и самоопыляемые

23. Двойным оплодотворением у цветковых растений называют:

- а) слияние яйцеклетки с одним, а затем и с другим спермием;
- б) слияние яйцеклетки с одним спермием и центральной клетки семязачатка — с другим спермием;
- в) слияние яйцеклетки со всем содержимым пыльцевой трубки.

24. Из оплодотворенной яйцеклетки развивается:

- а) плод;
- б) семя;
- в) зародыш семени.

25. В образовании плодов участвуют:

- а) только завязь;
- б) только семяпочка (семязачаток);
- в) завязь, семяпочка, а иногда цветоножка и цветоложе.

26. Плоды-ягоды по количеству семян *бывают*:

- а) односеменными;
- б) многосеменными;
- в) как односеменными, так и многосеменными.

27. Плоды костянки имеют околоплодник:

- а) сочный;
- б) сухой;
- в) в большинстве случаев сочный.

28. У сухого плода, называемого бобом, околоплодник образован:

- а) двумя раскрывающимися створками;
- б) двумя створками и пленчатой перегородкой между ними;
- в) двумя сросшимися (не раскрывающимися) створками.

29. Плоды фасоли, гороха, акации называют:

- а) бобами;
- б) стручками;
- в) бобами и стручками.

30. Если сухой многосеменной плод имеет две створки и их длина примерно равна ширине плода, то это:

- а)семянка;
- б) стручочек;
- в) боб.

31. Эндосперм имеют семена:

- а) только двудольных растений;
- б) только однодольных растений;
- в) как двудольных, так и однодольных растений.

32. Эндосперм — это:

- а) часть зародыша семени;
- б) ткань семени с запасом питательных веществ;
- в) часть зародыша семени у однодольных растений и ткань семени у двудольных растений.

33. У семени гороха и фасоли зародыш состоит из:

- а) зачаточного корешка, почечки и двух семядолей; б) зачаточного корешка и почечки;
- в) двух зачаточных корешков, почечки и двух семядолей.

34. Плоды череды распространяются при помощи:

- а) ветра;
- б) животных;
- в) талой воды.

35. У мака, хлопчатника, белены распространяются:

- а) плоды;
- б)семена;
- в) у одних из названных растений — плоды, а у других — семена.

Задание №3. Решите, правильно или неправильно то или иное суждение. Выпишите номера правильных суждений.

1. Без растений была бы невозможна жизнь животных и человека.
2. Растения — одно из четырех царств живой природы.
3. Все цветковые растения имеют зеленую окраску.
4. Береза — цветковое растение.
5. Побег и корень — вегетативные органы растений.
6. Лист и стебель — тоже вегетативные органы растений.
7. В почве у растения находится один ветвящийся корень.
8. Цветок — орган привлечения насекомых.
9. Плод —местилище питательных веществ, необходимых для роста растения.
10. Стебель у растений может быть укороченным, едва заметным.
11. У тыквы стебель стелющийся.
12. У картофеля семена образуются в почве.
13. Ягода — сочный плод.
14. Костянка — тоже сочный плод.
15. Плод-ягода у земляники, малины, ежевики.
16. Плод-костянка у сливы, черемухи, абрикоса.

17. Семянка, зерновка и боб — сухие плоды.
18. Плоды гороха и фасоли называются стручками.
19. Плод капусты — кочан.
20. Внутри плодов находится одно семя или много семян.
21. В каждом семени имеется один или несколько зародышей.
22. Все цветковые растения можно разделить на две группы: деревья и травы.
23. Основной стебель у дерева называется стволом.
24. Морковь — травянистое растение.
25. Травянистые растения бывают однолетними, двулетними и многолетними.
26. Морковь — однолетнее растение.
27. Ландыш, тюльпан, крапива — двулетние растения.
28. Деревья и кустарники бывают только многолетними.
29. Пионы и флоксы — многолетние травянистые растения.
30. Плоды березы и одуванчика распространяются при помощи ветра.
31. Плоды череды распространяются при помощи птиц.

Раздел 2. Систематика растений.

Тема 2.1. Понятие о систематике. Низшие растения.

Задание №1. Выберите по каждому вопросу один, а может, и два ответа, которые считаете правильными. Запишите номера правильных ответов.

1. К одноклеточным зеленым водорослям относятся:

- а) спирогира;
- б) хлорелла;
- в) улотрикс.

2. Примером одноклеточных жгутиковых водорослей является:

- а) хлорококк;
- б) хламидомонада;
- в) цистококк.

3. Одноклеточные водоросли, имеющие светочувствительный глазок:

- а) хлорококк;
- б) хламидомонада;
- в) цистококк.

4. Пульсирующие вакуоли имеют:

- а) все одноклеточные водоросли;
- б) немногие одноклеточные водоросли;
- в) многие одноклеточные водоросли.

5. Размножение одноклеточных водорослей происходит:

- а) бесполом путем;
- б) половым путем;
- в) бесполом и половым путем.

6. Нитчатая зеленая водоросль улотрикс встречается в :

- а) стоячих водоемах (пруды, озера, водохранилища);

б) пресных проточных водоемах;

в) в морях и пресных водоемах.

7. Хроматофор улотрикса имеет вид:

а) извитой ленты;

б) сеточки; в)

пояска.

8. Нитевидное тело улотрикса достигает;

а) 20 см;

б) 50 см;

в) 100 см.

9. Нитчатая водоросль спирогира встречается:

а) почти в любом пруду и заводи реки;

б) только в пресных водоемах с чистой прозрачной водой; в) в любых пресных водоемах и морях.

10. Из многоклеточных водорослей в морях растут:

а) только бурые и красные водоросли;

б) зеленые, бурые и красные водоросли;

в) только зеленые и красные водоросли.

11. Тело многоклеточных морских водорослей:

а) не имеет ни корней, ни стеблей, ни листьев;

б) имеет небольшие корни и листья;

в) имеет листья и может иметь небольшие нитевидные корни.

12. Имеющиеся у многих бурых и красных водорослей ризоиды служат органами:

а) прикрепления к субстрату;

б) всасывания воды и растворенных в ней минеральных солей;

в) прикрепления к субстрату и всасывания воды и растворенных в ней минеральных и органических веществ.

13. Наибольшие скопления бурых водорослей бывают на глубине:

а) до 10 м;

б) до 15 м;

в) до 20 м.

14. Красные водоросли преобладают на глубинах;

а) до 50 м;

б) до 100 м;

в) до 200 м.

15. Чем глубже находятся в морях красные водоросли, тем они:

а) становятся светлее;

б) становятся краснее;

в) становятся зеленее.

Задание №2. Решите, правильно или неправильно то или иное суждение. Выпишите цифровые обозначения правильных суждений.

1. Мхи, папоротники, хвощи и плауны — споровые растения.
2. У большинства мхов имеются ризоиды.
3. Ризоиды у мха-сфагнума образуются весной.
4. Бесполое поколение мха (спорофит) развивается отдельно от полового поколения (гаметофит).
5. Листья у всех мхов имеют хлорофиллоносные и водоносные клетки.
6. Из спор у мхов развивается бесполое поколение (спорофит).
7. Зеленые мхи, к которым относится кукушкин лен, — листостебельные растения.
8. Мох-сфагнум произрастает густыми, плотными дернинами.
9. Дернины сфагнума ежегодно отмирают в их нижней части.
10. Водоносные клетки в листьях сфагнума защищают хлорофиллоносные клетки от механических повреждений.
11. Быстрое развитие болота в местах, где произрастает сфагнум, связано с его высокой способностью поглощать и удерживать воду.
12. Воду сфагнум всасывает непосредственно стеблем и листьями.
13. У сфагнума зеленые клетки составляют $\frac{2}{3}$ поверхности листа.
14. Листья у мха-сфагнума состоят из одного слоя клеток.
15. На женских растениях сфагнума развивается по одной коробочке со спорами.
16. Обыкновенный кукушкин лен достигает в длину 30-40 см.
17. В листьях кукушкина льна водоносных клеток меньше, чем в листьях у сфагнума.
18. Листья у кукушкина льна состоят из двух слоев клеток.
19. В листьях кукушкина льна имеются средние жилки.
20. Кукушкин лен — двудомное растение.
21. У кукушкина льна коробочка со спорами покрыта войлочным колпачком.
22. Молодые растения кукушкина льна развиваются из почек, образующихся на разветвленной нити (протонемы), которая в свою очередь развивается из споры.
23. Современные плауны — небольшие кустарнички.
24. Хвощи — однолетние растения.
25. Основное значение в фотосинтезе у полевого хвоща выполняет стебель.
26. Споры у полевого хвоща образуются на весенних побегах.
27. Взрослое растение мужского папоротника (щитовника) имеет по одному развитому листу.
28. Стебель папоротника (корневище) находится в земле.

29. Корневище папоротника заканчивается верхушечной почкой.
30. Листья папоротника-щитовника дважды пальчаторассеченные.
31. Молодые листья папоротника свернуты улиткообразно.
32. Листья папоротника развиваются очень быстро.
33. Листья папоротника имеют верхнюю и нижнюю кожицу (эпидермис).
34. Голосеменные растения — исключительно деревья.
35. Наибольшее число видов среди современных голосеменных имеют хвойные растения.
36. Все хвойные растения вечнозеленые.
37. У всех хвойных растений узкие, игольчатые листья, получившие название хвои.
38. Голосеменные растения не цветут и не образуют плодов.
39. Семена у голосеменных растений развиваются из семяпочек.
40. У большинства хвойных растений развиваются мужские и женские шишки.
41. Семяпочки в женских шишках находятся на верхней поверхности кроющих чешуи шишек.
42. Зрелый зародыш семени сосны состоит из зачаточного корешка, стебелька, семядолей и почечки.
43. У зародыша семени сосны две семядоли.
44. Семена у сосны обыкновенной созревают через полтора года после опыления.
45. У сибирской сосны («кедровой сосны», «кедра») образуются плоды — «кедровые орешки».
46. На ветвях ели иглы живут 5-7 лет.
47. У лиственницы хвоинки живут 2-3 года.
48. Хвоинки у сосны растут по две на очень коротких побегах.
49. Можжевельник — листопадный кустарник.
50. Хвоинки у ели растут на побегах по три.
51. Иглы ели короткие и остроконечные.
52. Сосна и ель — ветроопыляемые растения.
53. Можжевельник образует плоды, называемые ягодами.
54. Женские шишки у сосны растут тесными группами.
55. Молодые женские шишки у сосны находятся на концах молодых побегов.
56. Сосновые боры светлые, а в еловых лесах темно.
57. На болотистых почвах главный корень у сосен развивается лучше, чем на песчаных.
58. У ели главный корень глубоко уходит в землю.

Тема 2.2. Высшие растения. Основные признаки семейств высших покрытосеменных растений.

Задание №1. Выпишите цифры, после которых даны сведения, характеризующие то или иное семейство. Одна и та же цифра может быть избрана несколько раз, так как сведения могут подходить как для одного, так и для какого-то другого семейства.

- А. Крестоцветные —
- Б. Бобовые —
- В. Пасленовые —
- Г. Сложноцветные —
- Д. Розоцветные —
- Е. Злаковые —
- Ж. Лилейные —

Сведения о растениях:

1. Травянистые растения, редко полукустарники и кустарнички.
2. Многолетние, реже однолетние травы, деревья и кустарники.
3. Обычно однолетние и многолетние травы, реже кустарники.
4. Однолетние и многолетние травы, кустарники и полукустарники, реже небольшие деревья.
5. Обычно травы, преимущественно многолетние.
6. Однолетние, двулетние и многолетние травы, редко древовидные.
7. Многолетние травы.
8. Листья простые.
9. Листья сложные.
10. Листья как простые, так и сложные.
11. Жилкование листьев перистое или сетчатое.
12. Жилкование листьев параллельное или дуговое.
13. Цветок с простым околоцветником.
14. Цветок с двойным околоцветником.
15. Цветок имеет формулу: $C_5L_5T_{00}P_1$ или 00
16. Цветок имеет формулу: $C_4L_4T_{4+2}P_1$
17. Цветок имеет формулу: $C_{(5)}L_{1+2+(2)}T_{(9)+1}P_1$.
18. Цветок имеет формулу: $C_{(5)}L_{(5)}T_{(5)}P_1$
19. Цветок имеет формулу: $O_{(2)+2}T_3P_1$.
20. Цветок имеет формулу: $O_{3+3}T_{3+3}P_1$
21. Плод-стручок или стручочек.
22. Плод-яблоко или костянка, многокостянка, многоорешек, ягода.
23. Плод-коробочка или ягода.
24. Плод-зерновка.
25. Плод-семянка.

26. Плод-коробочка.
27. Плод-боб.
28. Корневая система стержневая.
29. Корневая система мочковатая.

Задание №2. Распределите ниже названные растения по группам:

- А. Однолетние растения —
- Б. Двулетние растения —
- В. Многолетние растения —

Названия растений:

1. Ландыш
2. Свекла
3. Петрушка огородная
4. Лебеда
5. Ромашка аптечная
6. Мать-и-мачеха
7. Осот полевой
8. Редька
9. Редис
10. Укроп
11. Крапива
12. Щавель
13. Гречиха
14. Лопух большой
15. Морковь
16. Лен
17. Капуста
18. Пшеница
19. Левкой
20. Подснежник
21. Бодяк полевой
22. Одуванчик
23. Примула (первоцвет)
24. Горчица
25. Земляника
26. Просо
27. Подсолнечник
28. Топинамбур
29. Нивяник (ромашка луговая)
30. Петуния
31. Тмин

Задание №3. Решите, правильно или неправильно то или иное предложенное суждение. Выпишите номера правильных суждений.

1. К крестоцветным относятся как травянистые растения, так и кустарники, деревья.
2. Все крестоцветные имеют простые листья.
3. Плоды у крестоцветных — стручки и стручочки.
4. Все крестоцветные — двулетние растения.
5. У некоторых видов крестоцветных развиваются корнеплоды.
6. Листья крестоцветных имеют сетчатое жилкование.
7. Крестоцветные относятся к двудольным растениям.
8. Все крестоцветные имеют формулу $Ч_4Л_4Т_{4+2}П_1$
9. Розоцветные — травянистые растения, кустарники и деревья.
10. Все розоцветные имеют простые листья.
11. Розоцветные — ветроопыляемые растения.
12. Формула цветка всех розоцветных — $Ч_5Л_5Т_{00}П_{00}$
13. В образовании плодов у некоторых видов розоцветных принимает участие не только пестик, но и другие части цветка.
14. У земляники, как и у большинства розоцветных, развивается плод-ягода.
15. Яблоко груши, айвы, яблони развивается из завязи пестика и цветоложа.
16. У некоторых видов розоцветных развиваются ползучие побеги -столоны.
17. Пасленовые — преимущественно травянистые растения.
18. Пасленовые имеют сложные листья.
19. Формула цветка всех пасленовых — $Ч_{(6)}Л_{(8)}Т_{(5)}П_1$.
20. У всех пасленовых развивается плод-ягода.
21. Белена и дурман — пасленовые растения.
22. Перец и баклажан — овощные растения из семейства пасленовых.
23. Клубни картофеля развиваются на придаточных корнях.
24. Цветок мотыльковых имеет двойной околоцветник.
25. Все мотыльковые — самоопыляемые растения.
26. Общая формула цветков большинства мотыльковых растений — $Ч_{(5)}Л_{3+(2)}Т_{(9)+1}П_1$.
27. Листья у мотыльковых с прилистниками.
28. Корневая система мотыльковых стержневая.
29. Плоды мотыльковых — стручки.
30. Семена мотыльковых содержат много белка.
31. Цветки сложноцветных имеют простой околоцветник.
32. Цветки сложноцветных собраны в соцветия — корзинки.
33. Цветки у сложноцветных бывают язычковыми, ложноязычковыми, трубчатыми, воронковидными.
34. В корзинке подсолнечника имеются трубчатые и воронковидные цветки.
35. Плод у сложноцветных — коробочка.
36. Сложноцветные имеют простые листья.
37. Все злаковые — травянистые растения.

38. Корневая система злаков стержневая.
39. Листья злаков имеют влагалище.
40. Стебель у большинства злаков — соломина.
41. Цветки у всех злаков собраны в соцветие-сложный колос.
42. Плод у злаков — зерновка.
43. Некоторые злаки имеют сочные плоды.
44. Все злаки — однолетние растения.
45. Некоторые злаки имеют корневища.
46. Все растения семейства лилейных — многолетние.
47. У всех растений семейства лилейных образуются луковицы.
48. Растения семейства лилейных имеют цветок с простым околоцветником.
49. Плод у лилейных — семянка.

Критерии оценивания

Предметом оценки служат умения и знания, предусмотренные ФГОС СПО по специальности 33.02.01 Фармация базовая подготовка очная форма получения образования по дисциплине ОП.07 Ботаника направленные на формирование общих и профессиональных компетенций.

Формой промежуточной аттестации по дисциплине ОП.07 Ботаника является дифференцированный зачет, примерные во тестовые задания доводятся до сведения студентов заранее.

Оценка индивидуальных образовательных достижений (тест)

Процент результативности (правильных ответов)	Качественная оценка индивидуальных образовательных достижений (тест)	
	балл (отметка)	вербальный аналог
90 ÷ 100	5	отлично
80 ÷ 89	4	хорошо
70 ÷ 79	3	удовлетворительно
менее 70	2	не удовлетворительно

Критерии оценки знаний, умений и навыков при сдаче дифференцированного зачета

Оценка	Критерии
Отлично	продемонстрированы глубокие, исчерпывающие знания материала дисциплины, соответствующие требованиям содержания рабочей программы дисциплины «Ботаника», показаны профессиональные компетенции, соответствующие требованиям профиля подготовки,

	<p>понимание сущности и взаимосвязи рассматриваемых процессов и явлений, даны логически последовательные, правильные, полные ответы на все вопросы экзаменационного билета и дополнительные вопросы</p>
Хорошо	<p>продемонстрированы твердые и достаточно полные знания материала дисциплины, соответствующие требованиям содержания рабочей программы дисциплины «Ботаника», показаны профессиональные компетенции, соответствующие требованиям профиля подготовки, правильное понимание сущности взаимосвязи рассматриваемых процессов и явлений, даны последовательные, правильные ответы на поставленные вопросы, в ответах были допущены единичные несущественные неточности</p>
Удовлетворительно	<p>продемонстрированы знания и понимание основных вопросов дисциплины, соответствующие требованиям содержания рабочей программы дисциплины «Ботаника», показаны достаточные профессиональные компетенции по профилю подготовки, даны по существу правильные ответы на все вопросы экзаменационного билета, без грубых ошибок, при ответах на отдельные вопросы допущены существенные неточности</p>
Неудовлетворительно	<p>не дано ответа, или даны неправильные ответы на один из вопросов экзаменационного билета, продемонстрировано непонимание сущности предложенных вопросов, допущены грубые ошибки при ответе на вопросы, профессиональные компетенции отсутствуют полностью или частично</p>

Приложение №1

**Вопросы к дифференцированному зачету по дисциплине ОП.07
Ботаника. Специальность 33.02.01 «Фармация»**

1. Ботаника – наука о растениях, ее разделы, задачи и значение для фармации.
2. Основные органеллы растительной клетки, их строение. Отличия растительной клетки от животной.
3. Протопласт и его производные.
4. Клеточная стенка, ее состав, структура и видоизменения.
5. Типы пластид: структура и пигменты. Взаимопревращения пластид.
6. Клеточные включения (запасные и экскреторные).
7. Понятие о растительных тканях. Принципы их классификации и краткая характеристика.
8. Образовательные ткани. Классификация. Особенности строения клеток меристем.
9. Первичные покровные ткани – эпидерма, строение и функции.
10. Вторичная покровная ткань, ее происхождение и строение. Понятие о перидерме. Строение и функции чечевичек.
11. Проводящие ткани. Сосудисто-волокнистые пучки, их строение и типы.
12. Ксилема (древесина) и флоэма (луб), их функции, состав и происхождение.
13. Механические ткани. Классификация и характеристика.
14. Выделительная система растений. Железистые волоски, железки, схизогенные и лизигенные вместилища.
15. Основные ткани и их характеристика. Особенности формирования основных тканей в зависимости от условий среды и выполняемой функции.
16. Типы корней и корневых систем. Строение корня в зоне всасывания.
17. Зоны корня, их анатомические отличия и физиологическая характеристика.
18. Метаморфозы корней.
19. Отличительные признаки анатомической структуры корней однодольных и двудольных растений.
20. Метаморфозы побега. Морфологические и анатомические различия между корнями и стеблями двудольных растений.
21. Морфологические типы побегов по положению в пространстве.
22. Побег, его строение, типы ветвления.
23. Типы анатомической структуры листа в зависимости от расположения ассимилирующих тканей.
24. Особенности анатомии и морфологии листа. Анатомическое строение дорсовентрального листа.

25. Простые и сложные листья. Принципы классификации. Сложные листья и их виды. Морфология листовой пластинки, черешка, прилистников.
26. Видоизменения листа. Листорасположение.
27. Строение цветка. Функции основных частей цветка. Форма цветоложа и положение завязи в цветке.
28. Формулы цветков. Андроцей и гинецей. Строение тычинки.
29. Морфология соцветий. Классификация соцветий. Биологическое значение.
30. Плоды. Строение и классификация плодов.
31. Семейство Лютиковые. Основные признаки семейства. Важнейшие представители семейства.
32. Семейство Розоцветные, общая характеристика, деление на подсемейства, лекарственные виды.
33. Семейство Бобовые. Общая характеристика, лекарственные виды.
34. Семейства Сельдерейные (Зонтичные). Общая характеристика и лекарственные виды.

Автономная некоммерческая организация среднего профессионального образования «Северо-Кавказский медицинский колледж»

Фонд оценочных средств по дисциплине
ОП. 08. ОБЩАЯ И НЕОРГАНИЧЕСКАЯ ХИМИЯ
Для специальности:
33.02.01 Фармация

Фонд оценочных средств разработан на основе рабочей программы дисциплины ОП 08. Общая и неорганическая химия и в соответствии с Федеральным государственным образовательным стандартом среднего профессионального образования по специальности 33.02.01 Фармация, утверждённым приказом Министерства образования и науки Российской Федерации от 12 мая 2014 г. № 501

Ставрополь

Фонд оценочных средств предназначен для контроля качества обучения студентов специальности 33.02.01 Фармация, базовая подготовка очная форма получения образования по дисциплине ОП 08. Общая и неорганическая химия

Организация – разработчик: Автономная некоммерческая организация среднего профессионального образования «Северо-Кавказский медицинский колледж»

СОДЕРЖАНИЕ

		стр.
1	ПАСПОРТ ФОНДА ОЦЕНОЧНЫХ СРЕДСТВ	4
2	ОЦЕНКА ОСВОЕНИЯ ДИСЦИПЛИНЫ	7
3.	ПРИЛОЖЕНИЯ	71

1. ПАСПОРТ ФОНДА ОЦЕНОЧНЫХ СРЕДСТВ

Фонд оценочных средств предназначен для текущего контроля и промежуточной аттестации образовательных достижений обучающихся, освоивших дисциплину ОП 08. Общая и неорганическая химия по программе подготовки специалистов среднего звена по специальности 33.02.01 Фармация, базовая подготовка очная форма получения образования.

Оценивание и контроль сформированности компетенций осуществляется с помощью текущего контроля успеваемости и промежуточной аттестации.

Текущий контроль успеваемости и промежуточная аттестация проводятся в соответствии с Положением о проведении текущего контроля успеваемости и промежуточной аттестации студентов Автономной некоммерческой организации среднего профессионального образования «Северо-Кавказский медицинский колледж»

результате освоения дисциплины ОП 08. Общая и неорганическая химия обучающийся должен

уметь:

доказывать с помощью химических реакций химические свойства веществ неорганической природы, в том числе лекарственных;
составлять формулы комплексных соединений и давать им названия

В результате освоения дисциплины обучающийся должен **знать:**

периодический закон и характеристику элементов периодической системы Д.И. Менделеева;
основы теории протекания химических процессов;
строение и реакционные способности неорганических соединений;
способы получения неорганических соединений;
теорию растворов и способы выражения концентрации растворов;
формулы лекарственных средств неорганической природы.

Умения и знания направлены на формирование общих компетенций:

ОК 2. Организовывать собственную деятельность, выбирать типовые методы и способы выполнения профессиональных задач, оценивать их эффективность и качество.

ОК 3. Принимать решения в стандартных и нестандартных ситуациях и нести за них ответственность.

Профессиональных компетенций:

ПК 1.1. Организовывать прием, хранение лекарственных средств, лекарственного растительного сырья и товаров аптечного ассортимента в соответствии с требованиями нормативно-правовой базы;

ПК 1.6. Соблюдать правила санитарно-гигиенического режима, охраны труда, техники безопасности и противопожарной безопасности;

ПК 2.1. Изготавливать лекарственные формы по рецептам и требованиям учреждений здравоохранения;

ПК 2.2. Изготавливать внутриаптечную заготовку и фасовать лекарственные средства для последующей реализации;

ПК 2.3. Владеть обязательными видами внутриаптечного контроля лекарственных средств.

Виды контроля и аттестации, формы оценочных средств по учебной дисциплине ОП 08. Общая и неорганическая химия

№ п/п	Контролируемые разделы (темы) дисциплины*	Вид оценочного контроля	Проверяемые У, З	Формируемые ОКиПК (или ее части)	Наименование оценочного средства
1	Раздел 1 Теоретические основы общей и неорганической химии Тема 1.1. Введение	Текущий контроль	З 1;	ОК2,3 ПК 1.1, 1.6, 2.1-2.3	Вопросы для устного обсуждения
2	Тема 1.2. Периодический закон и периодическая система элементов Д. И. Менделеева. Теория строения веществ	Текущий контроль	З 1; З 2;	ОК2,3 ПК 1.1, 1.6, 2.1-2.3	Тестовые задания
3	Тема 1.3. Классы неорганических веществ	Текущий контроль	З 1; З 3	ОК2,3 ПК 1.1, 1.6, 2.1-2.3	Тестовые задания
4	Тема 1.4. Комплексные соединения	Текущий контроль	У 2 З. 1- З. 4	ОК2,3 ПК 1.1, 1.6, 2.1-2.3	Тестовые задания
5	Тема 1.5. Растворы	Текущий контроль	У 1 З. 1- З. 4	ОК2,3 ПК 1.1, 1.6,	Тестовые задания

			3 5	2.1-2.3	
6	Тема 1.6. Теория электролитической диссоциации	Текущий контроль	3. 1- 3. 3	ОК2,3 ПК 1.1, 1.6, 2.1-2.3	Тестовые задания
7	Тема 1.7. Химические реакции	Текущий контроль	У 1 3. 1- 3. 4	ОК2,3 ПК 1.1, 1.6, 2.1-2.3	Тестовые задания
8	Раздел 2. Химия элементов и их соединений Темы 2.1. Р - Элементы	Текущий контроль	У 2 3. 1- 3. 4 3 5	ОК2,3 ПК 1.1, 1.6, 2.1-2.3	Тестовые задания
9	Темы 2.2. s - Элементы	Текущий контроль	У 2 3. 1- 3. 4 3 5	ОК2,3 ПК 1.1, 1.6, 2.1-2.3	Тестовые задания
10	Темы 2.3. d - Элементы	Диф. зачет	У 2 3. 1- 3. 4 3 5	ОК2,3 ПК 1.1, 1.6, 2.1-2.3	Тестовые задания
11	Итоговая аттестация	Экзамен	У 1 У 2 3. 1- 3. 5	ОК2,3 ПК 1.1, 1.6, 2.1-2.3	Тестовые задания

2.ОЦЕНКА ОСВОЕНИЯ ДИСЦИПЛИНЫ

Раздел 1 Теоретические основы общей и неорганической химии Тема 1.1. Введение

Задани.1. Вопросы для устного обсуждения

Предмет и задачи химии.

Значение химического мышления (термодинамического и кинетического компонентов) для будущей профессиональной деятельности.

Основные понятия общей и неорганической химии.

Основные законы общей и неорганической химии.

Химия и охрана окружающей среды.

Место общей и неорганической химии в системе наук о природе, ее задачи и значение для медицины, фармации и жизни общества.

Значение неорганической химии в подготовке будущего фармацевта.

Роль отечественных и зарубежных ученых в развитии химии.

Тема 1.2. Периодический закон и периодическая система элементов Д.

И. Менделеева. Теория строения веществ *Задание.1. Вопросы для фронтального опроса:*

Открытие Периодического закона

Периодический закон и Периодическая система Д. И. Менделеева. Физическое обоснование периодического закона и его современная формулировка. «Длинная» и «короткая» формы периодической таблицы. Классификация химических элементов.

Современная формулировка периодического закона Д.И. Менделеева в свете теории строения вещества.

Малые и большие периоды, группы и подгруппы периодической системы.

Причины периодического изменения свойств элементов.

Значение периодического закона и периодической системы

Д. И. Менделеева.

Электронное строение атомов элементов.

Электронные конфигурации атомов в спокойном и возбужденном состоянии.

Характеристика элементов I-IV периодов, исходя из их положения в периодической системе, с точки зрения теории строения атома.

Виды химической связи: полярная и неполярная ковалентные связи, ионная, водородная, металлическая. Электроотрицательность, валентность и степень окисления элементов.

Задание №2: Выполните тестовые задания. Выберите правильный ответ:

Число нейтронов в ядре атома фтора равно:

- ~9
- ~11
- =10
- ~19
- ~7

Число нейтронов в ядре атома алюминия равно:

- ~9
- ~11
- =14
- ~19
- ~7

Число протонов в ядре атома углерода равно:

- ~12
- =6
- ~4
- ~2
- ~8

Число протонов в ядре атома кислорода равно:

- ~12
- ~6
- ~4
- ~2
- =8

Число электронов в атоме кислорода равно:

- ~16
- ~32
- ~4
- =8
- ~6

Число электронов в атоме алюминия равно:

- ~16
- ~32
- ~4
- =13
- ~6

Чему равна валентность азота в оксиде N_2O_3 ?

- ~2
- =3
- ~1
- ~5

~0

Чему равна валентность азота в оксиде NO₂?

{

~2

=4

~1

~5

~0

Чему равна валентность азота в оксиде NO?

=2

~4

~1

~5

~0

Чему равна валентность азота в оксиде N₂O?

~2

~4

=1

~5

~3

Чему равна валентность азота в N₂?

~2

~4

~1

~5

=3

Какой тип связи характерен для соединения HBr?

~Ковалентная неполярная

=Ковалентная полярная

~Ионная

~Металлическая

~Водородная

галогенам НЕ относится:

=S

~Br

~Cl

~F

~I

халькогенам относится:

=S

~Br

~Cl

~F

~I

инертным газам НЕ относится:

=Ni

~He

~Ne

~Ar

~Kr

щелочным металлам относится:

~Zn

~Ca

=K

~Mg

~Fe

щелочноземельным металлам относится:

~Zn

=Ca

~K

~Mg

~Fe

Из перечисленных веществ выберите вещество с ионной связью

~вода

~кислород

=хлорид натрия

~водород

~соляная кислота

Из перечисленных веществ выберите вещество с ковалентной неполярной связью

~вода

=кислород

~хлорид натрия

~оксид серы(VI)

~соляная кислота

Из перечисленных веществ выберите вещество с ковалентной полярной связью

~медь

~кислород

~хлорид натрия

~оксид кальция

=соляная кислота

Степень окисления азота в азотной кислоте равна

~+3

=+5

~+1

~+2

~+4

Степень окисления азота в азотистой кислоте равна

=+3

~+5

~+1

~+2

~+4

Пара химических элементов, имеющих на внешнем электронном уровне по 5 электронов

=Фосфор и азот

~Кремний и кальций

~Азот и углерод

~Углерод и кремний

~Фосфор и хлор

Пара химических элементов, имеющих на внешнем электронном уровне по 7 электронов

~Фосфор и азот

~Кремний и кальций

~Азот и углерод

~Углерод и кремний

=Фтор и хлор

Пара химических элементов, имеющих на внешнем электронном уровне по 4 электрона

~Фосфор и сера

~Кремний и кальций

~Сера и кислород

=Углерод и кремний

~Фтор и хлор

Пара химических элементов, имеющих на внешнем электронном уровне по 3 электрона

=Бор и алюминий

~Кремний и кальций

~Сера и кислород

~Углерод и кремний

~Фтор и хлор

Пара химических элементов, имеющих на внешнем электронном уровне по 6 электронов

~Фосфор и сера

~Кремний и кальций

=Сера и кислород

~Углерод и кремний

~Фтор и хлор

Выберите формулу, в которой марганец имеет степень окисления

+4 =MnO₂

~KMnO₄

~K₂MnO₄

~MnSO₄

~MnSO₃

Выберите формулу, в которой марганец имеет степень окисления

+6 ~MnO₂

~KMnO₄

=K₂MnO₄

~MnSO₄

~MnSO₃

Выберите формулу, в которой марганец имеет степень окисления

+7 ~MnO₂

=KMnO₄

~K₂MnO₄

~MnSO₄

~MnSO₃

Чему равна валентность фосфора в оксиде P₂O₅?

~2

~3

=5

~4

~1

Чему равна валентность фосфора в оксиде P₂O₃?

~2

=3

~5

~4

~1

Какой тип связи характерен для соединения Na₂O?

~Ковалентная неполярная

~Ковалентная полярная

=Ионная

~Металлическая

~Водородная

Из перечисленных веществ выберите вещество с неполярной ковалентной связью

~Вода

=Азот

~Хлорид натрия

~Аммиак

~Хлороводород

Степень окисления фосфора в фосфорной кислоте

равна ~+3

~+4

=+5

~+1

~+2

Выберите формулу, в которой марганец имеет степень окисления

+2 ~MnO₂

~KMnO₄

~K₂MnO₄

~NaMnO₄

=MnCl₂

Неметаллические свойства наиболее выражены у

~углерода

=кислорода

~алюминия

~кремния

~азота

Неметаллические свойства менее выражены у

~углерода

~кислорода

=бора

~кремния

~азота

Наибольшей восстановительной активностью обладает:

~магний

=натрий

~алюминий

~кремний

~углерод

Наименьшей восстановительной активностью обладает:

~магний

~натрий

~алюминий

~кремний

=фосфор

ряду химических элементов Si → P → S → Cl

~ увеличивается число электронных слоев в атомах

= уменьшается радиус атома

~уменьшается электроотрицательность

~увеличиваются металлические свойства

~уменьшается общее число электронов

ряду химических элементов Mg → Ca → Sr → Ba

=увеличивается число электронных слоев в

атомах ~уменьшается радиус атома

~увеличивается электроотрицательность

~уменьшаются металлические свойства

~уменьшается общее число электронов

ряду химических элементов Li → Be → B → C

=увеличивается число валентных электронов в атомах

~увеличивается радиус атома

~уменьшается количество протонов в ядрах атомов

~увеличиваются металлические свойства

~уменьшается общее число электронов

В ряду химических элементов F → Cl → Br → I

~увеличивается число валентных электронов в атомах

=увеличивается радиус атома

~уменьшается количество протонов в ядрах атомов

~увеличиваются неметаллические свойства

~уменьшается общее число электронов

Алмаз имеет кристаллическую решетку:

~ионную

~металлическую

=атомную

~молекулярную

~электронную

Кальций имеет кристаллическую решетку:

~ионную

=металлическую

~атомную

~молекулярную

~электронную

Вода имеет кристаллическую решетку:

~ионную

~металлическую

~атомную

=молекулярную

~нейтральную

Хлорид натрия имеет кристаллическую решетку:

=ионную

~металлическую

~атомную

~молекулярную

~нейтральную

Какому иону соответствует формула: $1s^2 2s^2 2p^6$?

S⁰

Fe²⁺

P⁰ =

Al³⁺

Al⁰

Атом, какого элемента имеет наибольший радиус?

C

= B

O

F

N

Атом, какого элемента имеет наименьший радиус?

C

B

O

= F

N

Какому иону соответствует формула: $1s^2 2s^2 2p^6 3s^2 3p^6 3d^{10} 4s^2$

Zn²⁺

Ca²⁺

= As³⁺

Se²⁻

O²⁻

каком из соединений образуется наименее прочная химическая связь?

NaF

NaCl

NaBr

NaI

~ Na₂O

Какая электронная формула соответствует иону F⁻

? ~ $1s^2 2s^2 2p^4$

$1s^2 2s^2 2p^6$

$1s^2 2s^2 2p^3$

$1s^2 2s^2 2p^5$

$1s^2 2s^2 2p^2$

Атом, какого элемента имеет наименьший радиус

Al

Si

P

Cl

~ Na

Какому иону соответствует формула:

$1s^2 2s^2 2p^6 3s^2 3p^6$? ~ Al^{3+}

~ S^0

Cl⁻

Br⁻

Na

Как изменяется электроотрицательность в ряду: F, Cl, Br, I?

возрастает

= убывает

периодически меняется

остаётся постоянной

сначала убывает, затем возрастает

какого из перечисленных элементов наибольшее сродство к электрону?

= O

S

Se

Te

Po

Как меняется электроотрицательность элементов в ряду:

N, P, As, Sb, Bi

возрастает

= убывает

периодически меняется

остаётся постоянной

сначала убывает, затем возрастает

каком из соединений образуется наиболее прочная химическая связь?

= LiF

LiCl

LiBr

LiI

Li₂S

Электроотрицательность атомов в группе растёт

слева направо

= снизу вверх

от бора к астату

справа налево

сверху вниз

Какова электронная конфигурация внешнего уровня иона азота в степени окисления азота -3

$2s^2 2p^5$

= $2s^2 2p^6$

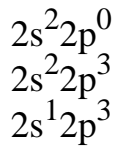

Указать электронную конфигурацию внешнего уровня азота в степени окисления +5

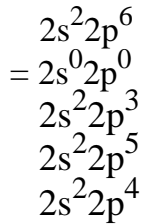

Электронная конфигурация атома углерода в возбужденном состоянии

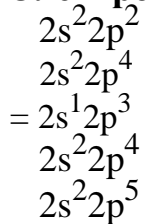

Электронная конфигурация атома углерода в невозбужденном состоянии

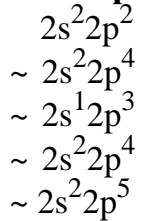

Чему равно массовое число атома?

~ числу протонов в атоме ~
 числу нейтронов в атоме
 числу нуклонов в атоме
 числу электронов в атоме
 числу ионов

Чему равно число нейтронов в атоме ^{31}P ?

31
 = 16
 15
 46
 30

Чему равно число орбиталей на f -подуровне?

1
 3
 5
 = 7
 9

Чему равно число орбиталей на s -подуровне?

1
 ~ 3

5
7
9

Чему равно число орбиталей на p-подуровне?

1
= 3
5
7
9

Чему равно число орбиталей на d-подуровне?

1
3
= 5
7
9

Атомы, какого элемента имеют электронную конфигурацию внешнего слоя $4s^2 4p^5$?

${}^{35}\text{Br}$
 ${}^7\text{N}$
 ${}^{33}\text{As}$
 ${}^{23}\text{V}$
 ${}^{16}\text{S}$

Атомы, какого элемента имеют электронную конфигурацию внешнего слоя $4s^2 4p^3$?

${}^{35}\text{Br}$
 ${}^7\text{N}$
= ${}^{33}\text{As}$
 ${}^{23}\text{V}$
 ${}^{16}\text{S}$

Чем отличаются атомы изотопов одного элемента?

числом протонов
= числом нейтронов
числом электронов
зарядом ядра
порядковым номером

Чему равно массовое число азота ${}^7\text{N}$, который содержит 8 нейтронов?

14
= 15
16
17
13

Атомы, какого элемента имеют электронную конфигурацию внешнего слоя $3s^2 3p^4$?

${}_6\text{C}$

${}_{14}\text{Si}$

= ${}_{16}\text{S}$

${}_{24}\text{Cr}$

${}_{17}\text{Cl}$

Какова валентность кислотообразующего элемента в молекуле хлорной кислоты HClO_4 ?

II

III

IV

V

= VII

Какова валентность кислотообразующего элемента в молекуле азотной кислоты?

II

III

IV

V

~ VI

Какова валентность кислотообразующего элемента в молекуле серной кислоты?

~ II

~ III

~ IV

~ V

VI

Какова валентность кислотообразующего элемента в молекуле хлорной кислоты HClO_4 ?

II

III

IV

V

= VII

Какова валентность кислотообразующего элемента в молекуле азотной кислоты?

II

III

IV

V

~ VI

Какова валентность кислотообразующего элемента в молекуле серной кис-лоты?

II

III

IV

V

= VI

Ковалентная связь осуществляется за счет

электронных облаков

валентных электронов

электронных пар

электростатических сил притяжения

электронных орбиталей

Химические соединения с ионной связью называют ионными или

ковалентными

= электролитами

электростатическими

гетерополярными

изотопами

Физический смысл порядкового номера химического элемента в том, что он определяет

положение элемента в периодической системе

= число протонов в ядре атома

число энергетических уровней

число нейтронов в атоме

число изотопов

Физический смысл номера периода в периодической системе состоит в том, что

он определяет сходные физико-химические свойства элементов данного периода
металлические свойства слева направо усиливаются

число электронных уровней в атомах равно номеру

периода ~ свойства элементов в периоде не изменяются ~ он

определяет сходные способы получения веществ

Металлические свойства химических элементов с точки зрения химии обусловлены

способностью атома отдавать электроны

способностью реагировать с неметаллами

величиной электроотрицательности

строением кристаллической решетки

способностью атома присоединять электроны

химических элементов главных подгрупп с увеличением атомного номера усиливаются

металлические свойства ~
неметаллические свойства
~ химическая активность ~
растворимость в воде ~
окислительные свойства

химических элементов в пределах периода слева направо усиливаются
~ металлический блеск ~
электропроводность =
окислительные свойства
~ относительная плотность
~ восстановительные свойства

химических элементов в пределах периода слева направо ослабевают
~ кислотные свойства оксидов
~ кислотные свойства гидроксидов
~ окислительные свойства ~
растворимость в воде
= восстановительные свойства

химических элементов главных подгрупп одинаковы
строение внешнего энергетического
уровня ~ металличность ~ неметалличность

~ восстановительные свойства
~ окислительные свойства

Химическую связь между ионами называют

~ анионкатионной
~ ионизированной
ионной
водородной
ковалентной

Формула вещества с ковалентной неполярной связью

~ HCl

F₂ ~

H₂S ~

Na₂O

~ HBr

Наиболее ярко выраженные металлические свойства проявляет

~ кальций

~ магний ~

бериллий

стронций

алюминий

Номер периода показывает

число протонов
число нейтронов
число электронов
количество энергетических уровней
~ число ионов

Вертикальные группировки элементов, объединяющие в основном сходные по свойствам элементы, называются

~ большие периоды
группы
ряды
малые периоды
семейства

увеличением заряда ядра металлические свойства в группах

= усиливаются
ослабевают
не изменяются
периодически повторяются
усиливаются, затем ослабевают

периодах с увеличением заряда ядра неметаллические свойства

= усиливаются
~ ослабевают
~ не изменяются
~ усиливаются, затем ослабевают
~ ослабевают, затем усиливаются

Отрицательная степень окисления азота в соединении

~N₂O
~NO
~NO₂
=Na₃N
~N₂O₅

Тема 1.3.

Классы неорганических веществ

Задание.1. Вопросы для фронтального опроса:

Классификация неорганических веществ.

Способы получения, номенклатура, физические и химические свойства основных, кислотных и амфотерных оксидов; амфотерных гидроксидов кислот, оснований, солей.

Составление формул солей.

Генетическая связь между классами неорганических веществ.

Задание №2: Выполните тестовые задания. Выберите правильный ответ:

Какая из кислот является трехосновной?

~H₂S

~H₂SO₄

~HCl

=H₃PO₄

~HNO₃

Какая из кислот является одноосновной?

~H₂CO₃

~H₂SO₄

~H₃PO₄

=HNO₃

~H₂S

Какая из кислот является двухосновной?

~HNO₃

~HCl

=H₂SO₄

~H₃PO₄

~HBr

Соли какой кислоты называются сульфидами?

=H₂S

~H₂SO₄

~HCl

~H₂SO₃

~HNO₃

Соли какой кислоты называются сульфатами?

~H₂S

=H₂SO₄

~HCl

~H₂SO₃

~HNO₃

Соли какой кислоты называются сульфитами?

~H₂S

~H₂SO₄

~HCl

=H₂SO₃

~HNO₃

Соли какой кислоты называются хлоридами?

~H₂S

~HClO₄

=HCl

~HClO₃

~HNO₃

Соли какой кислоты называются силикатами?



Соли какой кислоты называются нитратами?



Какой из оксидов является кислотным?



Какой из оксидов является кислотным?



Какой из оксидов является несолеобразующим?



Какой из оксидов является основным?

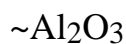

Какой из оксидов является амфотерным?



Выберите название для кислоты HF

~серная

~сернистая

~сероводородная

~соляная

=плавиковая

Как называются соли азотистой кислоты?

~сульфиты

~нитраты

=нитриты

~хлориды

~бромиды

Как называются соли сернистой кислоты?

=сульфиты

~сульфиды

~нитриты

~хлориды

~нитраты

Какая из солей является основной?

~KНСО₃

=СаОНСl

~MgSO₄

~K₃[Fe(CN)₆]

~СаСО₃

Какая из солей является кислой?

=KНСО₃

~СаОНСl

~K₃[Fe(CN)₆]

~NaCl

~СаСО₃

Название кислоты H₂S

серная кислота

сернистая кислота

сероводородная кислота

~ тиосерная кислота ~

соляная кислота

Какая из солей является средней?

~KНСО₃

~СаОНСl

=MgSO₄

~K₃[Fe(CN)₆]

~NaHCO₃

Какая из солей является комплексной?

~KHCO₃

~CaOHCl

~MgSO₄

=K₃[Fe(CN)₆]

~NaNO₃

Какой из оксидов является несолеобразующим:

~ZnO

~CO₂

~CaO

=NO

~SO₂

перечне веществ щелочью является:

~Mg(OH)₂

~Cu(OH)₂

=Ba(OH)₂

~Fe(OH)₂

~Fe(OH)₃

перечне кислот сильной кислотой является:

~H₂CO₃

=HNO₃

~H₃PO₄

~H₂SiO₃

~H₂S

кислотами НЕ реагирует:

~CaO

=SiO₂

~FeO

~Al₂O₃

~ZnO

кислотами НЕ реагирует:

~железо

=кремний ~оксид

меди(II)

~гидроксид калия

~цинк

кислотами реагирует:

~CO₂

~SiO₂

=FeO

~N₂O₃

~SO₃

кислотами реагируют:

~кислотные оксиды

~кислоты =основания

~инертные газы

~соединения кремния

Со щелочами НЕ реагирует:

=CaO

~SiO₂

~CO₂

~Al₂O₃

~ZnO

При взаимодействии с водой образует кислоту:

~CaO

=CO₂

~FeO

~Al₂O₃

~BaO

При взаимодействии с водой образует щёлочь:

=BaO

~SiO₂

~CO₂

~Al₂O₃

~ZnO

раствором соляной кислоты НЕ

реагирует: ~магний ~цинк ~железо =медь

~кальций

Гидроксид калия взаимодействует

с: ~магнием =цинком ~железом

~медью ~кальцием

Гидроксид натрия взаимодействует с:

~магнием =алюминием ~железом

~медью

~кальцием

раствором сульфата меди (II)

взаимодействует: ~хлорид цинка ~соляная кислота

=цинк ~нитрат калия ~серная кислота

раствором хлорида железа (II) взаимодействует:

~хлорид цинка ~соляная кислота ~медь =нитрат

серебра

~сульфат натрия

раствором соляной кислоты

взаимодействует: =цинк ~ртуть ~медь ~серебро

~золото

раствором серной кислоты взаимодействует:

=цинк

~ртуть

~медь

~серебро

~золото

Какую общую формулу имеют основания?

$Me(OH)_y$

~ $H_n(As)$

~ $Э_m O_n$

~ $Me_x (As)_y$

~ $MeH(As)$

Какую общую формулу имеют кислоты?

~ $Me(OH)_y$

$H_n(As)$

$Э_m O_n$

$Me_x (As)_y$

$MeH(As)$

Какую общую формулу имеют оксиды?

$Me(OH)_y$

$H_n(As)$

= $Э_m O_n$

$Me_x (As)_y$

~ MeH(Ac)

Какую общую формулу имеют средние соли?

Me(OH)_y

H_n(Ac)

Э_m O_n

Me_x (Ac)_y

~ MeH(Ac)

Какую общую формулу имеют кислые соли?

~ Me(OH)_y

~ H_n(Ac) ~

Э_m O_n

~ Me_x (Ac)_y

MeH(Ac)

Какую общую формулу имеют основные соли?

Me(OH)_y

H_n(Ac)

Э_m O_n

Me_x (Ac)_y

= MeOH(Ac)

Какое из оснований является двухкислотным?

KOH

Bi(OH)₃

NH₄OH

Sn (OH)₂

~ NaOH

Какая из кислот является двухосновной?

~ HNO₂

~ HBr

H₂CO₃

H₃BO₃

HCl

Какая из солей является кислой солью?

[Fe(OH)₂]₂CO₃

Fe (HCO₃)₃

~ Fe OH CO₃

Fe₂ (CO₃)₃

FeCl₃

Какой из кислот соответствует название «сернистая кислота»?

H₂S

H₂S₂O₃

= H₂SO₃

H₂SO₄

H₂CO₃

Какой соли соответствует название «карбонат висмута (III)»?

- BiOHCO₃
- = Bi₂(CO₃)₃
- Bi(HCO₃)₃
- [Bi(OH₂)] CO₃
- BiCl₃

Какой соли соответствует название «гидросульфат висмута III»?

- Bi (HSO₄)₃
- ~ Bi(HSO₃)₃ ~
- Bi (OH) SO₄
- ~ [Bi(OH₂)]₂
- SO₄ ~ Bi₂(SO₄)₃

Какой соли соответствует название «гидросульфит висмута (III)»?

- ~ Bi (HSO₄)₃
- Bi(HSO₃)₃
- Bi (OH) SO₄
- [Bi (OH₂)]₂ SO₄
- Bi₂(SO₄)₃

Какой соли соответствует название «гидрососульфат висмута (III)»?

- Bi (HSO₄)₃
- Bi(HSO₃)₃ =
- Bi (OH) SO₄
- [Bi (OH₂)]₂ SO₄
- Bi₂(SO₄)₃

Какой соли соответствует название «дигидрососульфит алюминия»?

- [Al(OH)₂]₂ SO₄
- AlOH₂SO₃
- Al(OH)₂SO₃
- AlOH₂SO₄
- Al₂(SO₄)₃

Основания могут реагировать

- только с кислотами
- с кислотами и основными оксидами
- только с основными оксидами
- с кислотами и кислотными оксидами ~ с металлами

Взаимодействие соляной кислоты с оксидом железа (II) относится к реакции

- ~ соединения
- обмена
- замещения
- разложения
- гидролиза

При взаимодействии с хлором железо проявляет свойства

восстановительные
~ окислительные ~
кислотные ~
основные ~
амфотерные

Формула вещества с ковалентной полярной связью

HCl

CaCl₂

Na₂O

Cl₂

NaI

оксидом серы (VI) реагирует

~ оксид фосфора (V)

~ оксид хрома (VI) ~

оксид серы (IV)

= оксид кальция (II) ~

оксид углерода (IV)

Соединение с ионной связью

= NaCl

SO₂

Cl₂

Na

NH₃

Сложные вещества, состоящие из двух элементов, один из которых кислород, называются

оксиды

основания

кислоты

соли

гидроксиды

Сложные вещества, состоящие из атомов водорода и кислотных остатков, называются

кислоты

~ соли ~

оксиды

~ основания

~ щёлочи

Сложные вещества, состоящие из атомов металлов и гидроксильных групп, называются

~ кислоты

~ соли ~

оксиды

основания

пероксиды

Амфотерное основание

NaOH

KOH

Ca(OH)₂

Zn(OH)₂

~ CsOH

Кислотный оксид

SO₃

Al₂O₃

K₂O

BaO

Na₂O

Из перечисленных веществ указать кислоту

NaOH

~NaCl

SO₂

= HCl

CuO

Название H₂SO₄

серная кислота

сернистая кислота

сероводородная кислота

тиосерная кислота

соляная кислота

Название HCl

серная кислота

сернистая кислота

сероводородная кислота

тиосерная кислота

соляная кислота

Тема 1.4.

Комплексные соединения

Задание.1. Вопросы для фронтального опроса:

Классификация, строение, номенклатура комплексных соединений.

Свойства комплексных соединений.

Получение комплексных соединений.

Виды химической связи в комплексных соединениях.

Задание №2: Выполните тестовые задания. Выберите правильный ответ:

Степень окисления и координационное число Fe в гемоглобине:

- +3; 6
- =+2;6
- +2; 4
- +3; 2
- +2; 2

Какой заряд имеет ион $[\text{Fe}^{3+}(\text{CN})_5(\text{OH})]$?

- 3-
- ~ -2
- ~ 3+
- ~ +2
- ~ 0

Определить степень окисления и координационное число комплексобразователя в NH_4Cl

- ~+1;4
- 3; 1
- 3; 4
- +1; 1
- ~+2;2

Чему равен заряд комплексного иона $[\text{Fe}(\text{NO}_2)_6]\text{Cl}_3$?

- 3+
- 1+
- 4+
- 2+
- 0

Ион Cu^{2+} имеет электронную формулу:

- $3d^9 4s^2$
- $3d^{10} 4s^1 4p^0$
- = $3d^9 4s^0 4p^0$
- $3d^{10} 4s^0$
- $3d^9 4s^2 4p^0$

Чему равно координационное число кобальта в соединении

$\text{K}_2[\text{Co}(\text{NH}_3)_2(\text{NO}_2)_4]$?

- 2
- 4
- = 6
- 8
- 3

Указать заряд комплексного иона $\text{K}_3[\text{Cr}(\text{OH})_6]$:

- 3+
- 3-
- ~ 1-

1+

0

Указать заряд комплексного иона $[\text{Fe}(\text{H}_2\text{O})_6]\text{Cl}_3$:

3+

~ 1+

~ 4+

~ 2+

~ 6+

Указать координационное число Zn^{2+}

~ 2 ~ 1

4

6

8

Координационное число иона Cu^{2+}

4

~ 6

~ 8

~ 2

~ 3

Степень окисления и координационное число комплексообразователя $\text{K}[\text{Al}(\text{OH})_4]$

~+1;4

+3; 4

+1; 6

+3; 6

+4; 4

Координационное число иона Fe^{3+}

4

2

= 6

3

5

Указать степень окисления и координационное число комплексообразователя $[\text{Zn}(\text{NH}_3)_4](\text{NO}_3)_2$

+2; 4

~+2;6

~+1;2

~+3;6

~+4;4

Указать степень окисления комплексообразователя $[\text{Pt}(\text{NH}_3)_6]\text{Cl}_4$

+4

~ +2

+3

+1

+6

Какой заряд комплексного иона $K_3[Cr(OH)_6]$?

3+

3⁻

2-

2+

0

Заряд комплексного иона в соединении $K_3[Fe(CN)_6]$

1-

2-

= 3-

1+

2+

Заряд иона комплексообразователя в соединении $K_4[Fe(CN)_6]$

1+

2+

3+

= 4+

6+

Координационное число комплексообразователя в формуле $K_4[Ag(NH_3)_2]Cl$

1

= 2

3

4

5

Тема 1.5.

Растворы

Задание.1. Вопросы для фронтального опроса:

Понятие о дисперсных системах. Виды дисперсных систем: грубодисперсные системы (суспензии и эмульсии), коллоидные и истинные растворы.

Понятие о растворимом веществе и растворителе.

Гидратная теория растворов Д. И. Менделеева.

Виды растворов.

Способы выражения концентрации растворов: массовая доля, молярная концентрация и молярная концентрация эквивалента.

Задание №2: Выполните тестовые задания. Выберите правильный ответ:

Сколько йода (г) содержится в 150г 5% раствора йода?

~75

~35,3

~43,7

=7,5

~25,5

Сколько перекиси водорода (г) содержится в 150г 3% раствора перекиси?

~7,5

~35,3

~43,7

=4,5

~25,5

Сколько хлорида натрия (г) содержится в 200г 0,9% физиологического раствора?

=1,8

~22,3

~43,7

~2,22

~25,5

Масса гидроксида натрия NaOH 0,5 л 0,6 м раствора равна:

12 г

2,4 г

40 г

1,2 г

20 г

1 л раствора растворили 9,8 г H₂SO₄. Рассчитайте молярную концентрацию раствора (моль/л).

0,1

0,2

0,01

0,02

0,03

Какую массу NaOH нужно взять, чтобы приготовить 2л 0,1М раствора?

4 г

8 г

~0,8г

~0,4г

~0,2г

Указать, какую массу HCl надо взять, чтобы приготовить 500 мл 0,1М раствора

~ 0,1825 г

1,825 г

~ 0,365 г

0,525 г

0,5 г

Рассчитать массу йода для приготовления 1 л 0,01М раствора

1,269 г

0,1269 г

12,69 г

0,127 г

= 2,54 г

1 л раствора растворено 5,6 г KOH, чему равна молярная концентрация раствора (моль/л)?

0,5

0,1

~ 0,01

~ 0,05

~ 0,02

Концентрация физиологического раствора NaCl

~ 0,3 моль/л

0,85%

0,9 моль/л

2,9%

2,75%

Какие из следующих веществ являются кристаллогидратами?

K₂SO₃

RbOH

CaSO₄·2H₂O

~ NaCl

~ KBr

Какие из следующих веществ растворяются в воде?

~ AlPO₄

AgNO₃

CuS

AgCl

CaCO₃

Какие из следующих веществ растворяются в воде?

AgBr

Cu(OH)₂

Zn(NO₃)₂

~ HgS

~ AgCl

По какой формуле можно рассчитать массовую долю растворенного вещества?

~ $m \ V \ \rho$

$$C = \frac{m}{V} \cdot 10^n$$

$$\frac{m(\text{в ва})}{m(\text{р ра})} = \frac{m(\text{в ва})}{m(\text{р ра}) + m(\text{H}_2\text{O})}$$

Сколько граммов растворенного вещества содержится в 50г раствора с массовой долей % (вещества) = 10%?

- 10г
- 20г
- = 5г
- 40г
- 15г

Сколько молей растворенного вещества содержится в 1л децимолярного раствора?

- 0,2 моль
- 1 моль
- = 0,1 моль
- 0,01 моль
- 10 моль

По какой формуле можно рассчитать молярную концентрацию раствора?

$$C = \frac{m(\text{в ва})}{m(\text{р ра})} \cdot 10^n$$

$$C = \frac{m}{V} \cdot 10^n$$

$$\sim \frac{m}{V \cdot \rho}$$

$$C = \frac{m(\text{в ва})}{m(\text{р ра}) + m(\text{H}_2\text{O})} \cdot 10^n$$

Сколько граммов растворенного вещества содержится в 150 г раствора с массовой долей % (вещества) = 5%?

- 15г
- = 7,5г
- 10г
- 5,0г
- 30г

Отстаивание применяют при разделении смеси, если компоненты обладают

- различной плотностью
- различной растворимостью
- различной окраской
- различным агрегатным состоянием
- различными температурами кипения компонентов

Дистилляция – метод разделения смесей, в основе которых лежит

- различная температура кипения компонентов
- ~ различная плотность компонентов

различная растворимость веществ
различное агрегатное состояние веществ
различная окраска веществ

Выпаривание применяют для выделения веществ и смесей, если компоненты обладают

различной плотностью
различным агрегатным состоянием
различной растворимостью
различной температурой кипения
различной окраской

Кристаллические вещества, содержащие молекулы воды, называют кристаллогидратами

~ гидратами ~

гидрированными ~

сольватами ~

мономерами

Суспензия представляет собой

~ смесь газообразного и жидкого веществ
раствор твердого вещества в жидком
растворителе ~ лекарственное средство ~
коллоидный раствор ~ истинный раствор

Эмульсия представляет собой

~ истинный раствор

смесь нерастворимых друг в друге жидких веществ

~ раствор яичного белка ~ средство для стирки ~
аэрозоль

Коллоидный раствор отличается от истинного раствора

~ концентрацией

~ плотностью

размерами частиц растворенного вещества

способами приготовления

природой растворителя

Ареометр – это прибор, с помощью которого

определяют состав воздуха

устанавливают направление ветра

контролируют содержание вредных веществ в растворах

измеряют атмосферное давление

измеряют плотность жидкостей

лаборатории растворитель может быть отделен от растворенного вещества

~ электролизом

~ декантацией

- ~ фильтрованием
- = перегонкой
- ~ гидролизом

При растворении 10г гидроксида натрия в 30г воды получается раствор с массовой долей щелочи

- ~ 5%
- ~ 10%
- ~ 20%
- = 25%
- ~ 15%

Определите % концентрацию раствора, если известно, что 300 г раствора содержат 30 г хлорида натрия

- ~ 20%
- ~ 1%
- ~ 30%
- = 10%
- ~ 15%

Определите % концентрацию растворов, если известно, что 200г раствора содержат 10 г сульфата цинка

- ~ 2 %
- ~20%
- = 5 %
- ~ 10%
- ~ 15%

Молярная концентрация показывает количество молей растворенного вещества, содержащееся в

- = 1 л раствора
- ~ 1000 г раствора
- ~ 100 г раствора
- ~ 100 мл раствора
- ~ 10 г раствора

Физиологический раствор - это раствор

- ~ хлорида магния
- ~ сульфата цинка
- ~ гидроксида натрия
- 0,9 % хлорида натрия
- ~ соляной кислоты

При разбавлении серной кислоты всегда приливают кислоту в воду.

Разбавление концентрированной H_2SO_4 опасно тем, что

- ~ может возникнуть пожар
- ~ может произойти разложение воды
- ~ может выделиться газ

может произойти разбрызгивание кислоты, вследствие выделения теплоты

может образоваться осадок

Пергидролем называют раствор пероксида водорода с массовой долей

100%

65 %

=30%

3 %

10%

Тема 1.6.

Теория электролитической диссоциации

Задание.1. Вопросы для фронтального опроса:

Диссоциация кислот, оснований, солей разных типов.

Понятие о степени и константе диссоциации.

Сильные и слабые электролиты.

Химические реакции между электролитами.

Молекулярные, полные и краткие ионные уравнения.

Признаки течения реакций ионного обмена до конца.

Гидролиз солей. Типы гидролиза.

Факторы, влияющие на степень гидролиза

Задание №2: Выполните тестовые задания. Выберите правильный ответ:

Отрицательно заряженный ион называется

=анион

~катион

~атом

~электрон

~протон

Какая реакция среды в растворе KNO_3

~кислая

~щелочная

=нейтральная

~слабощелочная

~слабокислая

Из перечисленных веществ выбрать соль, гидролизующуюся по аниону

= Na_2CO_3

~ $Cu(NO_3)_2$

~ Na_2SO_4

~ KNO_3

~ $NaCl$

Из перечисленных веществ выбрать соль, гидролизующуюся по катиону ~Na₂CO₃

=Cu(NO₃)₂

~Na₂SO₄

~KNO₃

~NaCl

Из перечисленных веществ выбрать соль, гидролизующуюся по катиону и по аниону

~Na₂CO₃

=Al₂S₃

~Na₂SO₄

~KNO₃

~NaCl

Сколько ионов образуется при полной диссоциации 1 моль HCl

=два

~три

~пять

~шесть

~один

Положительно заряженный ион называется

~анион

=катион

~молекула

~атом

~протон

Какая реакция среды в растворе K₃PO₄ ?

~кислая

=щелочная

~нейтральная

~слабощелочная

~слабокислая

Какая реакция среды в растворе NaCl ?

~кислая

~щелочная

=нейтральная

~слабощелочная

~слабокислая

Какая реакция среды в растворе NH₄NO₂ ?

~кислая

~щелочная

=нейтральная

~слабощелочная

~слабокислая

Какая реакция среды в растворе $AlCl_3$?

=кислая

~щелочная

~нейтральная

~слабощелочная

~слабокислая

Сколько ионов образуется при полной диссоциации 1 моль H_2SO_4

~два

=три

~пять

~шесть

~один

Определите цвет индикатора лакмуса в кислой среде

=красный

~желтый

~синий

~бесцветный

~фиолетовый

Определите цвет индикатора лакмуса в щелочной среде

~красный

~желтый

=синий

~бесцветный

~фиолетовый

Определите цвет индикатора лакмуса в нейтральной среде

~красный

~желтый

~синий

~бесцветный

=фиолетовый

Добавление, какого вещества сдвигает равновесие реакции гидролиза $SnCl_2$ влево?

$SnSO_4$

K_2SO_4

= H_2SO_4

H_2O

Na_2SO_4

Какое вещество нужно добавить к раствору, чтобы подавить гидролиз $BiCl_3$?

H_2O

Na_2SO_4



~ HCl

~ K_2SO_4

Раствор глюкозы имеет рН равное:

~ 7,4

7,0

0

14

12

Какие из следующих электролитов при диссоциации образующих ионы H^+ и OH^- одновременно?



KOH



= $\text{Al}(\text{OH})_3$

HCl

Какие частицы являются анионами?



= Cl^-



Какие электролиты являются сильными?

HF =

KOH



Каким из следующих элементов могут соответствовать ионы зарядом 2^-

? ~ Ca

= S

~ Fe

~ Sn

~ Na

Сколько ионов образуется при диссоциации молекулы

$(\text{NH}_4)_2\text{SO}_4$? ~ 2 ~ 9 = 3 ~ 4 ~ 6

Какая из следующих реакций выражается сокращенным ионным уравнением $\text{H}^+ + \text{OH}^- = \text{H}_2\text{O}$?

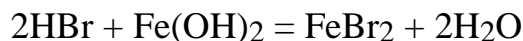
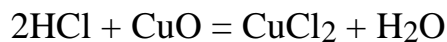
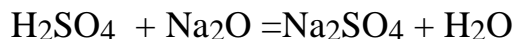
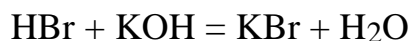
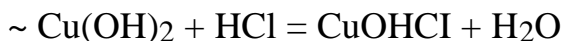

Какие электролиты в ионном уравнении следующей реакции записываются в виде ионов: $\text{CaCO}_3 + \text{H}_2\text{SO}_4 \rightarrow \text{CaSO}_4\downarrow + \text{H}_2\text{O} + \text{CO}_2\uparrow$



Какие вещества образуют при диссоциации ионы Mn^{2+} ?



Какие электролиты образуют при диссоциации хлорид-ионы Cl^- ?



Каким из следующих элементов могут соответствовать ионы зарядом +1?



Какие частицы являются катионами?

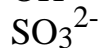

Какие из следующих электролитов являются слабыми?

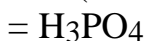

~ HCl

Сколько ионов образуется при диссоциации двух молекул FeCl₃?

4

10

= 8

5

6

Какая из следующих реакций относится к реакциям ионного обмена?

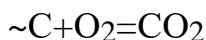
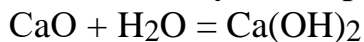

Какие вещества в ионном уравнении следующей реакции записываются в виде молекул: $\text{Na}_2\text{S} + \text{Pb(NO}_3)_2 \rightarrow \text{PbS} \downarrow +$

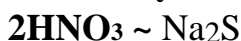

PbS

HNO₃

HCl

Какие из следующих электролитов при диссоциации образуют гидроксид-ионы?

H₂SO₄

AlCl₃

Ca(HCO₃)₂

= Sn(OH)₂

NaCl

Какова среда раствора, если $[\text{OH}^-] = 10^{-11}$ моль/л?

кислая

щелочная

нейтральная

слабокислая

слабощелочная

Какова среда раствора, если pH < 7?

нейтральная

= кислая

слабокислая

слабощелочная

щелочная

Чему равен pH раствора, если $[\text{H}^+] = 10^{-5}$ моль/л?

8

12

= 5

9

10

Какие из следующих солей не подвергаются гидролизу?

PbNO_3

= KNO_3

$\text{Al}_2(\text{SO}_4)_3$

Pb_2CO_3

NH_4Cl

Растворы, каких электролитов характеризуются значениями $\text{pH} > 7$?

Na_2CO_3

~ MgS

$\text{Al}(\text{NO}_3)_3$

BaCl_2

NaBr

растворах, каких веществ лакмус имеет синий цвет?

= Na_2S

~ LiCl

~ HCl ~

H_3PO_4

~ NaCl

При каких значениях pH фенолфталеин окрашивается в малиновый цвет?

~ 2

~ 4

~ 7

= 14

~ 5

Какую окраску приобретает лакмус в нейтральной среде?

~ малиновую

~ синюю ~

красную ~

жёлтую

= фиолетовую

Растворы, каких солей характеризуются значениями $\text{pH} > 7$?

= NaNO_2

~ AgNO_3

~ FeCl_3 ~

CuSO_4 ~

NaCl

Какова среда водного раствора хлорида натрия?

= нейтральная

~ соленая ~

кислая ~

щелочная

слабокислая

Какова среда водного раствора силиката натрия?

кислая

соленая

нейтральная

слабокислая

= щелочная

Какой цвет приобретает лакмус в водной среде карбоната калия?

красный

зеленый

синий

бесцветный

фиолетовый

Раствор нитрата калия в воде в присутствии фенолфталеина становится

синим

малиновым

= бесцветным

розовым

красным

Раствор сульфата аммония в воде окрасится лакмусом в

синий цвет =

красный цвет

фиолетовый цвет

останется бесцветным

жёлтый цвет

Реакция ионного обмена идет до конца в результате выделения газа при взаимодействии

хлорида аммония и гидроксида натрия

~ силиката кальция и соляной кислоты ~

гидроксида натрия и серной кислоты ~

силиката калия и соляной кислоты ~

гидроксида натрия и соляной кислоты

Диссоциация угольной кислоты является обратимой реакцией, так как эта кислота

слабый электролит

сильный электролит

изменяет цвет индикатора

растворима в воде

двухосновная

Нитрат кальция можно получить реакцией ионного обмена при взаимодействии

кальция с азотной кислотой

оксида кальция с оксидом азота (V)

гидроксида кальция (р-р) с азотной
кислотой ~ фосфата кальция с нитратом
натрия ~ фосфата кальция с нитратом калия

Обнаружить в растворе карбонат-ионы можно с помощью

~ гидроксида натрия
соляной кислоты
хлорида калия
лакмуса
воды

Обнаружить в растворе сульфид-ионы можно с помощью

гидроксида натрия
= азотной кислоты
хлорида калия
лакмуса
воды

Обнаружить в растворе фосфат-ионы можно с помощью

гидроксида натрия
= нитрата серебра
хлорида калия
лакмуса
воды

Вещество, относящееся к группе сильных электролитов

серная кислота
~ хлорид серебра
~ сульфат бария
~ гидроксид цинк
~ вода

растворах кислот лакмус изменяет свой цвет на

~ малиновый
красный
фиолетовый
желтый
синий

растворах щелочей фенолфталеин становится

= малиновым
красным
синим
фиолетовым
жёлтым

растворах кислот метилоранж становится

зелёным
жёлтым
бесцветным

малиновым
= розовым
растворах щелочей метилоранж изменяет свой цвет на
красный
желтый
бесцветный
малиновый
синий

Нейтральная среда

pH=7
~ pH=13
~ pH=11
~ pH=9
~ pH=5

Кислая среда

pH=4
pH=8
pH=9
pH=10
pH=7

Щелочная среда

pH=4
pH=7
pH=12
~ pH=5
~ pH=

Слабый электролит

~ KI
H₂S
KOH
HCl
NaCl

Соли, образованные сильным основанием и слабой кислотой, имеют реакцию среды

кислую
щелочную
нейтральную
близкую к нейтральной
водная

Соль, гидролиз которой идет по аниону

сульфат калия
сульфат натрия
нитрат калия

сульфид калия
~ хлорид бария

Анион, образующий с катионом серебра белый творожистый осадок, растворимый в гидроксиде аммония

~ бромид-ион
хлорид-ион
иодид-ион
нитрат-ион
фторид-ион

Сульфаты обнаруживают
раствором нитрата серебра
раствором нитрата натрия
= раствором хлорида бария
раствором оксалата аммония
раствором хлорида натрия

Тема 1.7.

Химические реакции

Задание.1. Вопросы для фронтального опроса:

Типы химических реакций, их классификация. Обратимые и необратимые реакции.

Скорость химических реакций. Зависимость скорости химических реакций от природы реагирующих веществ, концентрации, температуры, катализатора.

Химическое равновесие. Смещение химического равновесия. Принцип Ле-Шателье.

Окислительно-восстановительные реакции (редокс-реакции или ОВР). Окислители. Восстановители. Вещества с двойственной природой.

Классификация редокс-реакций.

Составление уравнений окислительно-восстановительных реакций. Расстановка коэффициентов методом электронного баланса и электронно-ионным методом (методом полуреакций)

Окислительно-восстановительные реакции с участием бихромата калия и перманганата калия, концентрированной серной кислоты, разбавленной и концентрированной азотной кислоты.

Задание №2: Выполните тестовые задания. Выберите правильный ответ:
Какой оксид образуется при разложении гидроксида меди(II)?

~ZnO
~CaO
=CuO

~Cu₂O

~SO₂

Сера является восстановителем в химической реакции

~S+H₂ → H₂S

~2Na+S → Na₂S

=S+O₂ → SO₂

~Ca+S → CaS

~Ba+S → BaS

Реакция взаимодействия щелочи и кислоты называется

=Нейтрализацией

~Разложением

~Окислением

~Соединением

~Замещением

Реакция взаимодействия оксида кальция с водой является реакцией

~Нейтрализации и экзотермической

~Разложением и эндотермической

~Окислением и экзотермической

=Соединением и экзотермической

~Замещением и эндотермической

Реакция взаимодействия азота с кислородом является реакцией

~Нейтрализации и экзотермической

~Разложением и эндотермической

~Окислением и экзотермической

=Соединением и эндотермической

~Замещением и эндотермической

Соляная кислота реагирует с обоими веществами

~железом и оксидом фосфора

гидроксидом кальция и оксидом

серы(II) =оксидом натрия и нитратом

серебра(I) ~ртутью и оксидом кальция

~медью и оксидом меди(I)

Гидроксид натрия реагирует с обоими веществами

=соляной кислотой и оксидом фосфора(V)

гидроксидом кальция и оксидом серы(II)

~оксидом натрия и нитратом серебра(I)

~ртутью и оксидом кальция

~медью и оксидом меди(I)

Определите тип химической реакции $2\text{Ca} + \text{O}_2 = 2\text{CaO}$

=Реакция соединения

~Реакция разложения

~Реакция замещения

~Реакция обмена

~Реакция нейтрализации

Какой из оксидов образуется при разложении угольной кислоты? ~ZnO

=CO₂

~CaO

~SO₂

~CO

Разбавленная азотная кислота реагирует с обоими веществами

=магнием и гидроксидом цинка

~железом и оксидом углерода(II)

~гидроксидом натрия и углеродом

~фосфором и оксидом серы(VI)

~медью и железом

Определите тип химической реакции $\text{Ca} + \text{H}_2\text{SO}_4 = \text{CaSO}_4 + \text{H}_2\uparrow$

~Реакция соединения

~Реакция разложения

=Реакция замещения

~Реакция обмена

~Реакция нейтрализации

Для какого элемента справедливо уравнение реакции:



P

N

= Cl

S

C

Какие вещества нужно добавить к раствору $\text{Al}_2(\text{SO}_4)_3$, чтобы сместить равновесие реакции гидролиза вправо?

Na₂SO₄

NaCl

HNO₃

= H₂O

HCl

Для какого элемента справедливо уравнение реакции:



Se

N

Al

C

O

Для какого элемента справедливо уравнение реакции:



- B
- = N
- S
- F
- C

Действием, какого реактива можно разделить смесь AgI и AgCl?

- H₂SO₄
- NH₄OH
- ~ KBr
- ~ KOH
- ~ NaBr

какой смеси веществ возможна химическая реакция?

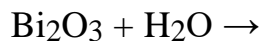
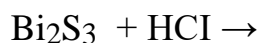
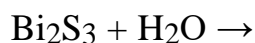
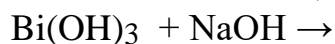

Для какого элемента справедливо уравнение реакций:



- I
- ~ N
- ~ S
- ~ P
- ~ C

Для какого элемента справедливо уравнение реакции:



- ~ P
- ~ I
- ~ C
- S
- Cl

растворам указанных солей прилили раствор кислоты. В каком случае наблюдается выделение газа?

- Na₂SO₄
- CuSO₄
- K₂SO₄
- Na₂S
- ~ KNO₂

растворам указанных солей прилили раствор кислоты. В каком случае наблюдается выделение газа?

- Na₂SO₄
- CuSO₄



какой смеси веществ возможна химическая реакция?

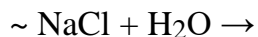
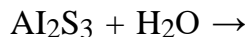
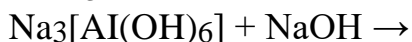
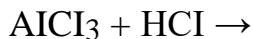

Для какого элемента справедливо уравнение реакции:



P

I

C

S

Cl

какой смеси веществ возможна химическая реакция?

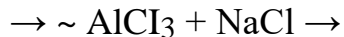
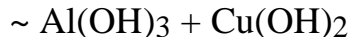
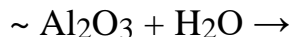
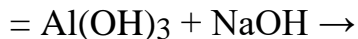

Для какого элемента справедливо уравнение реакции:



= Cl

~ F

~ S

~ Si

~ C

какой смеси веществ возможна химическая реакция?

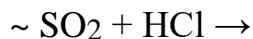

Какие вещества нужно добавить к раствору $\text{Al}_2(\text{SO}_4)_3$, чтобы выпал белый молочный осадок?

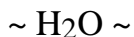

Какие растворы применяются в реакции нейтрализации?

= HCl, NaOH
NH₄OH, NaOH
NaOH, KOH
CH₃COONa, NaOH
HCl, HNO₃

реакции NH₃ + H₂PO₄⁻ → NH₄⁺ + HPO₄²⁻ дигидрофосфат ведет себя как:

= донор протонов
~ акцептор протонов
~ окислитель ~
восстановитель
~ окислитель и восстановитель

Чему равен температурный коэффициент, если при нагревании на 30⁰С, скорость реакции увеличилась в 8 раз?

~ 8
= 2
~ 3
~ 4
~ 6

От каких факторов НЕ зависит скорость химической реакции?

~ от природы реагентов
= от природы растворителя
~ от температуры
~ от концентрации реагирующих веществ ~ от катализатора

Чему равен температурный коэффициент, если при охлаждении на 30⁰С скорость реакции уменьшилась в 8 раз?

2
3
4
8
6

Температурный коэффициент γ=2. На сколько градусов нужно охладить реакционную смесь для уменьшения скорости реакции в 16 раз?

на 10⁰С
на 30⁰С
= на 40⁰С
на 20⁰С
на 16⁰С

Как изменится скорость получения аммиака при увеличении концентрации водорода в 3 раза?

увеличится в 3 раза
увеличится в 9 раз
уменьшится в 3 раза

увеличится в 27 раз
~ увеличится в 6 раз

Во сколько раз увеличится скорость реакции $\text{N}_2 + 3\text{H}_2 \rightarrow 2\text{NH}_3$ при увеличении концентрации азота в 3 раза?

увеличится в 3 раза
увеличится в 6 раз
увеличится в 2 раза
увеличится в 27 раз
увеличится в 9 раз

Куда сместится равновесие: $\text{C}_{(г)} + \text{O}_{2(г)} \rightarrow \text{CO}_{2(г)}$ при увеличении давления?

влево
вправо
не сместится
в сторону продуктов реакции
в сторону реагентов

Чему равен температурный коэффициент, если при нагревании до 40°C скорость реакции увеличилась в 16 раз?

1,5
= 2
3
4
2,5

Указать, как изменится скорость прямой реакции $2\text{CO}_{(г)} + \text{O}_{2(г)} \rightarrow 2\text{CO}_{2(г)}$, при увеличении концентрации $[\text{CO}]$ в 3 раза?

увеличится втрое
= увеличится в 9 раз
не изменится
уменьшится в 3 раза
увеличится в 2 раза

Как нужно изменить давление, чтобы увеличить скорость реакции $\text{C}_{(г)} + \text{O}_{2(г)} \rightarrow \text{CO}_{2(г)}$ в 16 раз?

увеличить в 9 раз
уменьшить в 2 раза
увеличить в 4 раза
уменьшить в 4 раза
не менять

Какой фактор не влияет на смещение химического равновесия?

природа реагентов
концентрация
природа растворителя
давление
катализатор

Температурный коэффициент $\gamma=2$. На сколько градусов нужно охладить смесь, чтобы уменьшить скорость реакции в 32 раза?

- 30⁰C
- 40⁰C
- = 50⁰C
- 60⁰C
- 20⁰C

какими из следующих веществ может реагировать оксид серы (VI)?

- ~ NaCl
- Na₂O
- ~ HNO₃
- ~ HCl ~
- NaCl

С какими из следующих веществ может взаимодействовать оксид цинка?

- ~ H₂O
- KOH
- Na₂SO₄
- Al₂(SO₄)₃
- NaCl

При взаимодействии, каких двух веществ происходит реакция нейтрализации?

- NaCl + AgNO₃
- BaCl₂ + H₂O =
- NaOH + HNO₃
- BaCl₂ + H₂SO₄
- AlCl₃ + AgNO₃

какими металлами может взаимодействовать раствор хлорида меди?

- ~ Cu
- ~ Hg
- = Fe
- ~ Ag
- ~ Au

Какая кислота образуется при взаимодействии оксида фосфора (III) с водой

- ~ H₃PO₄
- ~ H₂SO₄
- ~ HPO₃
- = H₃PO₃
- ~ H₃P

Какой газ выделяется при взаимодействии разбавленной серной кислоты с железом?

- ~ H₂S
- = H₂
- ~ SO₂

SO₃

O₂

какими из следующих веществ может реагировать оксид азота(V)?

~ CaCl₂

= H₂O ~

H₂SO₄

~ HCl ~

SO₃

какими из следующих веществ может взаимодействовать оксид натрия?

= H₂O ~

BaO ~

NaOH ~

BaSO₄

~ NaCl

какими металлами может взаимодействовать раствор нитрата свинца(II)?

~ Hg

~ Cu

~ Au

~ Ag

= Al

Примером окислительно-восстановительной реакции является

~ разложение известняка

= разложение азотной кислоты

~ нейтрализация азотной кислоты

~ взаимодействие известняка с азотной кислотой

~ взаимодействие известняка с серной кислотой

Примером окислительно-восстановительной реакции является

~ разложение известняка

~ разложение угольной кислоты

~ нейтрализация азотной кислоты

= взаимодействие меди с азотной кислотой

~ взаимодействие известняка с серной кислотой

Примером окислительно-восстановительной реакции является

~ разложение мрамора

~ разложение угольной кислоты ~

нейтрализация серной кислоты

= взаимодействие железа с азотной кислотой

~ взаимодействие известняка с серной кислотой

Сумма всех коэффициентов в уравнении реакции железа с водой равна

~ 7

~ 3

= 12

~ 9

~ 6

Присутствие гидроксида кальция в водном растворе можно доказать с помощью

лакмуса и углекислого газа

~ лакмуса и азотной кислоты

~ фенолфталеина и

хлороводорода ~ фенолфталеина

и аммиака ~ лакмуса и воды

Сумма всех коэффициентов в уравнении реакции кальция с водой равна

~ 7

~ 3

5

9

6

Сумма всех коэффициентов в уравнении реакции натрия с водой равна

7

~ 3

~ 5

~ 9

~ 6

Сумма всех коэффициентов в уравнении реакции алюминия с водой равна

~ 7

~ 3

13

9

6

Сумма всех коэффициентов в уравнении реакции железа с хлором равна

7

~ 3

~ 13

~ 9

~ 6

Формула вещества «X» и коэффициент перед ней в уравнении реакции, схема которой $\text{H}_2\text{O} + \text{Ca} \rightarrow \text{X} + \text{H}_2 \uparrow$

~ $2\text{Ca}(\text{OH})_2$

~ CaO

$\text{Ca}(\text{OH})_2$

2CaO

CaH_2

уравнении реакции, схема которой

$\text{KMnO}_4 + \text{HCl} \rightarrow \text{KCl} + \text{MnCl}_2 + \text{Cl}_2 + \text{H}_2\text{O}$

коэффициент перед формулой восстановителя равен

~5

~10

~12

16

~ 8

В уравнении реакции, схема которой



коэффициент перед формулой окислителя равен

~5

~10

~12

2

~ 8

Какое из приведенных веществ может проявлять как окислительные, так и восстановительные свойства?

аммиак

азотная кислота

= нитрат аммония

нитрат калия

фтор

Реакция, идущая до конца

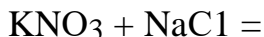
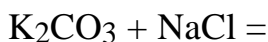
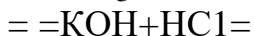
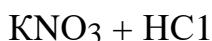
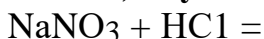

При взаимодействии концентрированной серной кислоты с медью получают-

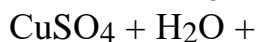

Раздел 2. Химия элементов и их соединений Темы 2.1. Р – Элементы

Задание.1. Вопросы для фронтального опроса:

Общая характеристика элементов VII группы периодической системы Д. И. Менделеева. Общая характеристика галогенов.

Хлор. Характеристика элемента, исходя из его положения в периодической системе, с точки зрения теории строения атома, возможные степени окисле-

- ния, физические свойства, распространение в природе, способы получения, химические свойства.
- Важнейшие соединения хлора. Хлороводород, соляная кислота, хлориды, их получение и свойства.
- Кислородные соединения хлора. Качественные реакции на хлорид, бромид и иодид-ионы.
- Биологическая роль галогенов, применение хлора, брома, иода и их соединений в медицине и народном хозяйстве. Галогены и окружающая среда.
- Правило разбавления кислот, техника безопасности при работе с хлороводородной кислотой.
- Общая характеристика элементов VI группы периодической системы Д. И. Менделеева. Общая характеристика халькогенов.
- Кислород. Аллотропия кислорода. Соединения кислорода с водородом. Окислительно-восстановительная двойственность пероксида водорода.
- Сера. Характеристика серы, исходя из ее положения в периодической системе, с точки зрения теории строения атома, возможные степени окисления, физические свойства, распространение в природе, способы получения, химические свойства. Важнейшие соединения серы. Сероводород. Действие сероводорода на организм. Сульфиды Оксиды серы (IV) и (VI). Сернистая кислота. Сульфиты. Серная кислота. Химические свойства разбавленной и концентрированной кислоты, техника безопасности при работе. Сульфаты.
10. Тиосерная кислота. Тиосульфат натрия. Биологическая роль халькогенов. Применение кислорода, серы и их соединений в медицине
11. Качественные реакции на сульфиды, сульфиты, сульфаты, тиосульфаты.
12. Общая характеристика элементов V группы главной подгруппы периодической системы Д. И. Менделеева
13. Азот. Характеристика азота, исходя из его положения в периодической системе, с точки зрения теории строения атома, степени окисления, физические свойства, распространение в природе, способы получения, химические свойства. Важнейшие соединения азота.
14. Оксиды азота. Свойства и устойчивость. Взаимодействие с водой. Энергетическая диаграмма МО молекулы NO. Образование в атмосфере и экологическая роль оксида азота(II) и оксида азота(IV).
15. Кислородсодержащие кислоты азота. Азотная и азотистая кислоты. Получение, применение и свойства. Свойства солей азотной и азотистой кислот.

16. Углерод. Полиморфные модификации. Физические и химические свойства. Оксиды углерода. Энергетическая диаграмма молекулы CO. Физические и химические свойства CO и CO₂. «Парниковый» эффект.
17. Оксид углерода(IV). Взаимодействие CO₂ с водой. Угольная кислота и ее соли. Природные карбонаты. Карбонатная и гидрокарбонатная буферные системы.
18. Кремний. Оксид кремния (IV) и его свойства. Кремниевые кислоты и их соли. Силикагель. Гидролиз силикатов. Силикаты в природе и промышленности.
19. Бор. Особенности химии бора. Диагональное сходство бора и кремния. Гидриды, оксид и гидроксиды бора. Описание кислотных свойств борной кислоты с помощью теории Льюиса. Бура.
20. Алюминий. Строение атома. Физические и химические свойства. Получение применение алюминия и его сплавов. Свойства оксида и гидроксида алюминия. Алюмотермия. Гидролиз солей алюминия.

Задание №2: Выполните тестовые задания. Выберите правильный ответ: каких из указанных реакций можно получить свободный бром?

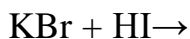
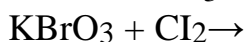
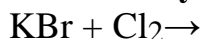

При разложении какой соли образуется азот?

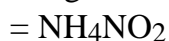
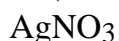

Какому иону соответствует формула: $1s^2 2s^2 2p^6$?

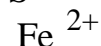

Фтор – это самый

активный неметалл

радиоактивный элемент

сильный восстановитель

щелочной металл

входит в состав воды

Число изотопов хлора известных науке равно

5
= 2
4
3
1

Как можно распознать кислород

лакмусом
известковой водой
= тлеющей лучинкой
по запаху
по растворимости в воде

Как можно распознать углекислый газ

лакмусом
известковой водой
~ тлеющей лучинкой
~ по запаху
~ по растворимости в воде

Азотная кислота НЕ реагирует с

~ $\text{Ca}(\text{OH})_2$
 Na_2CO_3
Ag
 SiO_2
~ CuO

Азотная кислота реагирует с

$\text{Ca}(\text{OH})_2$
NaCl
Au
 SiO_2
CO

Химическая связь в молекуле NH_3

ионная
металлическая
ковалентная полярная ~
ковалентная неполярная ~
водородная

Доказать наличие аммиака можно с помощью

влажной лакмусовой бумаги
лакмуса
сухой лакмусовой бумаги
метилового оранжевого
воды

Реактив на йодид-ион

нитрат серебра
~ хлорид бария ~
оксалат аммония
~ хлорид железа (III)
~ хлорид натрия

Наиболее ярко выражены окислительные свойства у

фтора
хлора
брома
йода
водорода

Хлорная кислота имеет формулу

HClO
 HCl
 HClO_2
 HClO_3
= HClO_4

Иодиды образуют с раствором нитрата серебра осадок цвета

белого
желтого
коричневого
черного
красного

соляной кислотой не будет взаимодействовать

=Hg
~Fe
~Al
~Zn
~Ca

Кислород проявляет положительную степень окисления в соединении

Na_2O
 KMnO_3
 H_2O_2
 OF_2
~ BaO

Соединение с ковалентной неполярной связью

O_2
 HCl
 NaCl
 H_2SO_4
 PH_3

Взаимодействие, протекающее с образованием соли и выделением водорода

H_2SO_4 (конц) с Mg

H_2SO_4 (конц) с Ag
= H_2SO_4 (p-p) с Fe
 H_2SO_4 (p-p) с Cu
 H_2SO_4 (p-p) с Ag

Темы 2.2.

s - Элементы

Задание.1. Вопросы для фронтального опроса:

Общая характеристика металлов II группы главной подгруппы периодической системы Д. И. Менделеева.

Щелочноземельные металлы. Кальций и магний. Характеристика этих металлов, исходя из их положения в периодической системе, с точки зрения теории строения атома, степени окисления, распространение в природе, получение, свойства.

Свойства соединений магния и кальция. Оксиды, гидроксиды, сульфаты, карбонаты.

Качественные реакции на катионы кальция и магния.

Биологическая роль кальция и магния. Применение в медицине и народном хозяйстве магния, кальция и их соединений.

Общая характеристика элементов I группы, главной подгруппы периодической системы Д. И. Менделеева.

Характеристика натрия и калия, исходя из их положения в периодической системе, с точки зрения теории строения атома, степени окисления, распространение в природе, получение, свойства. Соединения натрия и калия. Оксиды, гидроксиды, соли

Качественные реакции на катионы натрия и калия

Биологическая роль. Применение в медицине и народном хозяйстве соединений натрия и калия

Задание №2: Выполните тестовые задания. Выберите правильный ответ:

При взаимодействии, какого элемента с кислородом образуется пероксид?

- Fe
- = Na
- Li
- Mg
- Ca

Цезий – это самый активный неметалл

радиоактивный элемент
сильный окислитель
активный металл
входит в состав воды

Число изотопов водорода известных науке равно

5
2
4
= 3
1

Электронная формула атома натрия

$1s^2 2s^2 2p^2$
 $1s^2 2s^2 2p^6 3s^2 3p^4$
= $1s^2 2s^2 2p^6 3s^1$
 $1s^2 2s^2 2p^6 3s^2 3p^5$
 $1s^2 2s^2 2p^1$

Темы 2.3.

d - Элементы

Задание.1. Вопросы для фронтального опроса:

Общая характеристика элементов I группы, побочной подгруппы периодической системы Д. И. Менделеева.

Характеристика меди и серебра, исходя из их положения в периодической системе, с точки зрения теории строения атома, степени окисления, распространение в природе, получение, свойства.

Соединения меди. Оксиды и гидроксиды. Комплексные соединения

Соединения серебра. Оксид серебра. Нитрат серебра. Комплексные и коллоидные соединения серебра

Биологическая роль меди, серебра. Применение в медицине и народном хозяйстве

Общая характеристика элементов II группы побочной подгруппы периодической системы Д. И. Менделеева. Характеристика цинка и ртути, исходя из их положения в периодической системе, с точки зрения теории строения атома, степени окисления, распространение в природе, получение, свойства. Соединения цинка. Оксид и гидроксид цинка. Амфотерность. Соли цинка

Соединения ртути. Оксиды ртути. Соли ртути.

Качественные реакции на катионы цинка. Качественные реакции на катионы ртути.

Биологическая роль цинка, влияние соединений ртути на живые организмы.

Применение соединений ртути и цинка в медицине, в народном хозяйстве.

10. Общая характеристика элементов VI группы побочной подгруппы периодической системы Д. И. Менделеева.
11. Характеристика хрома, исходя из его положения в периодической системе, с точки зрения теории строения атома, степени окисления, распространение в природе, получение, свойства.
12. Соединения хрома. Оксиды, гидроксиды. Хроматы. Дихроматы. Окислительные свойства соединений хрома (VI). Биологическая роль хрома. Применение соединений хрома.
13. Общая характеристика элементов VII группы, побочной подгруппы периодической системы Д. И. Менделеева.
14. Характеристика марганца, исходя из его положения в периодической системе, с точки зрения теории строения атома, степени окисления, распространение в природе, получение, свойства.
15. Соединения марганца. Оксиды, гидроксиды. Марганцовая кислота. Калия перманганат, его окислительные свойства в кислой, нейтральной и щелочной средах.
16. Биологическая роль марганца. Применение калия перманганата в медицине.
17. Общая характеристика элементов VIII группы побочной подгруппы Периодической системы Д. И. Менделеева.
18. Характеристика железа, исходя из его положения в Периодической системе, точки зрения теории строения атома, степени окисления, распространение в природе, получение, свойства
19. Соединения железа. Оксиды. Гидроксиды. Соли железа. Сплавы железа.
20. Качественные реакции на катионы железа (II, III).
21. Биологическая роль железа. Применение железа и его соединений в медицине и народном хозяйстве.

Задание №2: Выполните тестовые задания. Выберите правильный ответ:

Какому иону соответствует формула: $1s^2 2s^2 2p^6 3s^2 3p^6 3d^{10}$

- As⁵⁺
- ~ Ca²⁺
- ~ Fe²⁺
- ~ Br⁻
- K⁺

Какие электроны атома хрома участвуют в образовании химических связей?

- $3d^5 4s^1$
- ~ $3d^6 4s^0$

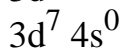
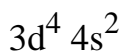

Какие электроны атома железа участвуют в образовании химических связей:

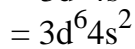
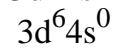
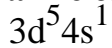

Указать координационное число Cr^{3+}

4

= 6

5

2

3

Для удаления ртути используют вещества

соду

= серу

воду

нашатырь

спирт

Амфотерными свойствами не обладает

ZnO

Zn(OH)₂

Al₂O₃

Cu₂O

~ BeO

Критерии оценивания

Предметом оценки служат умения и знания, предусмотренные ФГОС СПО по специальности 33.02.01 Фармация базовая подготовка очная форма получения образования по дисциплине ОП 08. Общая и неорганическая химия направленные на формирование общих и профессиональных компетенций. Оценка индивидуальных образовательных достижений:

«Отлично». Студент должен дать ответ на теоретический вопрос. Ответ должен быть полным и правильным. Также студент должен дать правильные и полные ответы на уточняющие вопросы преподавателя.

«Хорошо». Студент должен дать ответ на теоретический вопрос, дал неполные ответы на уточняющие вопросы преподавателя или при ответе на них допустил неточности.

«Удовлетворительно». Студент дал ответ на теоретический вопрос, но ответы были неполными и с неточностями. Также студент не дал ответов на уточняющие вопросы преподавателя.

«Неудовлетворительно». Студент не дал ответа на теоретический вопрос, либо ответы на вопросы содержали грубые ошибки и неточности, искажающие смысл и содержание.

Оценка индивидуальных образовательных достижений (тест)

Процент результативности (правильных ответов)	Качественная оценка индивидуальных образовательных достижений (тест)	
	балл (отметка)	вербальный аналог
90 ÷ 100	5	отлично
80 ÷ 89	4	хорошо
70 ÷ 79	3	удовлетворительно
менее 70	2	не удовлетворительно

Формой промежуточной аттестации по дисциплине ОП 08. Общая и неорганическая химия, является экзамен.

Критерии оценки знаний, умений и навыков при сдаче экзамена.

Процент результативности (правильных ответов)	Качественная оценка индивидуальных образовательных достижений (тест)	
	балл (отметка)	вербальный аналог
90 ÷ 100	5	отлично
80 ÷ 89	4	хорошо
70 ÷ 79	3	удовлетворительно
менее 70	2	не удовлетворительно

Приложение №1

Экзаменационный материал по дисциплине
«Общая и неорганическая химия»
Специальность 33.02.01 «Фармация»

ВЫБЕРИТЕ 1 ПРАВИЛЬНЫЙ ОТВЕТ:

Число нейтронов в ядре атома фтора равно А. 9 Б. 11 В. 10 Г. 8 Д. 19

Какая из кислот является трехосновой?

- А. H_2S
- Б. H_2SO_4
- В. HCl
- Г. H_3PO_4
- Д. HNO_3

Соли какой кислоты называются сульфидами?

- А. H_2S
- Б. H_2SO_4
- В. HCl
- Г. H_3PO_4
- Д. H_2SO_3

Какой из оксидов является кислотным?

- А. ZnO
- Б. Na_2O
- В. CO_2
- Г. CaO
- Д. CO

Какой из оксидов образуется при разложении гидроксида меди(II)?

- А. ZnO
- Б. Na_2O
- В. CO_2
- Г. CuO
- Д. Cu_2O

6. Не образуют летучих водородных соединений

- А. С
- Б. Si
- В. Ca
- Г. O

Д. N

До завершения внешнего энергетического уровня недостаёт двух электронов у атома А. Р

- Б. Cl
- В. Ca
- Г. O
- Д. C

8. Формула водородного соединения элемента № 15 (по таблице Д.И. Менделеева)

- А. HR
- Б. H₃R
- В. H₂R
- Г. H₄R
- Д. H₅R

9. Металлы расположены в периодической системе

- А. В верхнем левом углу
- Б. В нижнем левом углу
- В. В верхнем правом углу
- Г. В нижнем правом углу
- Д. В главных подгруппах

Сера является восстановителем в химической реакции

- А. $S + H_2 \rightarrow H_2S$
- Б. $2Na + S \rightarrow Na_2S$
- В. $S + O_2 \rightarrow SO_2$
- Г. $Ca + S \rightarrow CaS$
- Д. $Fe + S \rightarrow FeS$

11. Отрицательно заряженный ион называется

- А. анион
- Б. катион
- В. молекула
- Г. атом
- Д. электрон

Чему равна валентность азота в оксиде N₂O₃?

- А. 2 Б. 3 В. 1 Г. 5

Д. 6

Какой тип связи характерен для соединения HBr?

- А. Ковалентная неполярная
- Б. Ковалентная полярная
- В. Ионная
- Г. Металлическая
- Д. Водородная

14. Реакция взаимодействия щелочи и кислоты называется

- А. Гидрированием
- Б. Нейтрализацией
- В. Разложением
- Г. Окислением
- Д. Соединением

15. До завершения внешнего энергетического уровня недостаёт одного электронов у атома

- А. O
- Б. Ca
- В. N
- Г. Br
- Д. C

К галогенам не относится

- А. S
- Б. Br
- В. Cl
- Г. F
- Д. I

Самопроизвольно разлагается

- А. H_2CO_3
- Б. $\text{Ba}(\text{OH})_2$
- В. $\text{Cu}(\text{OH})_2$
- Г. LiOH
- Д. H_2SO_4

Формулой $4s^2 4p^2$ описывается внешний электронный слой атома

- А. селена
- Б. хрома
- В. сурьмы
- Г. германия
- Д. кальция

Соляная кислота реагирует с обоими веществами

- А. медью и гидроксидом натрия
- Б. железом и оксидом фосфора
- В. гидроксидом кальция и оксидом серы (II)
- Г. оксидом натрия и нитратом серебра (I)
- Д. ртутью и оксидом кальция

Выберите общую формулу для солей

- А. $Me^{n+}(OH)_n$
- Б. $H_n^{+}(Ac)^{n-}$
- В. $\Sigma_m O_n$
- Г. $Me_m^{n+}(Ac)_n^{m+}$
- Д. HR

Выберите общую формулу для оснований

- А. $Me^{n+}(OH)_n$
- Б. $H_n^{+}(Ac)^{n-}$
- В. $\Sigma_m O_n$
- Г. $Me_m^{n+}(Ac)_n^{m+}$
- Д. HR

Что выражает химическая формула вещества?

- А. Название вещества
- Б. Количественный состав
- В. Качественный состав
- Г. Условную запись состава вещества посредством химических знаков и символов
- Д. Свойства вещества

Какой из оксидов является кислотным?

- А. CaO
- Б. P₂O₅
- В. Al₂O₃
- Г. ZnO
- Д. Na₂O

Выберите название для кислоты, H₂SO₄

- А. серная
- Б. тиосерная
- В. сернистая
- Г. сероводородная
- Д. соляная

Как называются соли азотистой кислоты?

- А. сульфиты
- Б. сульфиды
- В. нитраты
- Г. нитриты
- Д. хлориды

Как называются соли сернистой кислоты?

- А. сульфаты
- Б. сульфиды
- В. нитраты
- Г. нитриты
- Д. сульфиты

Какая из солей является основной?

- А. KNO_3
- Б. CaOHCl
- В. MgSO_4
- Г. $\text{K}_3[\text{Fe}(\text{CN})_6]$
- Д. NaCl

Какая из солей является кислой?

- А. KNO_3
- Б. CaOHCl
- В. MgSO_4
- Г. $\text{K}_3[\text{Fe}(\text{CN})_6]$
- Д. NaCl

Какая из солей является средней?

- А. KNO_3
- Б. CaOHCl
- В. MgSO_4
- Г. $\text{K}_3[\text{Fe}(\text{CN})_6]$
- Д. NaHCO_3

Какая из солей является комплексной?

- А. KNO_3
- Б. CaOHCl
- В. MgSO_4
- Г. $\text{K}_3[\text{Fe}(\text{CN})_6]$
- Д. NaCl

Из перечисленных веществ выберите вещество с ионной связью

А. вода Б. кислород

В. хлороводород

Г. хлорид натрия

Д. водород

Выберите ион, который образуется при диссоциации фосфорной кислоты на первой ступени

А. H_2PO_4^-

Б. HPO_4^{2-}

В. PO_4^{3-}

Г. PO_3^-

Д. HPO_3^-

Степень окисления азота в азотной кислоте равна:

А. +3

Б. +4

В. +5

Г. +1

Д. +2

Какая реакция среды в растворе KNO_3

А. кислая

Б. щелочная

В. нейтральная

Г. слабокислая

Д. слабощелочная

Из перечисленных веществ выберите соль, гидролизующуюся по аниону

А. Na_2CO_3

Б. $\text{Cu}(\text{NO}_3)_2$

В. Na_2SO_4

Г. CaCl_2 Д.

KNO_3

Пара химических элементов, имеющих на внешнем электронном уровне по электронов:

А. Фосфор и азот.

Б. Кремний и кальций.

В. Азот и углерод.

Г. Углерод и кремний.

Процесс взаимодействия ионов соли с водой, в результате которого образуются слабые электролиты называется А. растворением Б. окислением В. гидролизом Г. нейтрализацией

Д. восстановлением

Определите тип химической реакции $2\text{Ca} + \text{O}_2 = 2\text{CaO}$

- А. Реакция соединения
- Б. Реакция разложения
- В. Реакция замещения
- Г. Реакция обмена
- Д. Реакция гидрирования

Определите тип химической реакции $\text{Ca} + 2\text{HCl} = \text{CaCl}_2 + \text{H}_2$

- А. Реакция соединения
- Б. Реакция разложения
- В. Реакция замещения
- Г. Реакция обмена
- Д. Реакция гидрирования

Сколько ионов образуется при полной электролитической диссоциации каждой молекулы HCl

- А. два
- Б. три
- В. пять
- Г. шесть
- Д. семь

Какой из оксидов является безразличным (индифферентным):

- А. ZnO
- Б. Na_2O
- В. CO_2
- Г. CaO
- Д. CO

Укажите степень окисления кислотного остатка $(\text{SO}_4)^{n-}$

- А. 1
- Б. 2
- В. 3
- Г. 4
- Д. 5

Выберите формулу, в которой марганец имеет степень окисления +4

- А. MnO_2 Б.
- KMnO_4 В.
- K_2MnO_4 Г.
- MnSO_4
- Д. HMnO_4

Процесс восстановления происходит

- А. С понижением степени окисления элемента
- Б. С повышением степени окисления
- В. Без изменения степени окисления элемента
- Г. Только металлов
- Д. Только неметаллов

С каким из указанных веществ амфотерный оксид вступает в реакцию, проявляя основные свойства

- А. CaO
- Б. HCl
- В. KOH
- Г. K_2O
- Д. NH_3

Какие массы хлорида натрия и воды надо взять для приготовления 350 г раствора с массовой долей соли 25%?

- А. 24,5; 325,5
- Б. 150; 200 В.
- 60; 290 Г.
- 87,5; 262,5 Д.
- 50; 300

Чему равна молярная масса гидроксида кальция

- А. 57
- Б. 74
- В. 100
- Г. 147
- Д. 150

Отрицательно заряженный электрод называется

- А. катод Б. катион В. анод Г. анион

Д. электрон

Число нейтронов в ядре атома лития равно

- А. 7
- Б. 5
- В. 3
- Г. 4
- Д. 2

Какая из кислот является одноосновной?

- А. H_2S
- Б. H_2SO_4
- В. HCl
- Г. H_3PO_4
- Д. H_2CO_3

Соли какой кислоты называются фосфатами?

- А. H_2S
- Б. H_2SO_4
- В. HCl
- Г. H_3PO_4
- Д. HF

Какой из оксидов является амфотерным?

- А. ZnO
- Б. Na_2O
- В. CO_2
- Г. CaO
- Д. FeO

Какой из оксидов образуется при разложении угольной кислоты?

- А. ZnO
- Б. Na_2O
- В. CO_2
- Г. CaO
- Д. SO_2

Не образуют летучих водородных соединений

- А. Li
- Б. Si
- В. F
- Г. S
- Д. N

До завершения внешнего энергетического уровня недостаёт одного электрона у атома А. Р

- Б. Cl
- В. Ca
- Г. Al
- Д. S

Формула водородного соединения элемента № 17 (по таблице Д.И.Менделеева)

- А. HR
- Б. H₃R
- В. H₂R
- Г. H₄R
- Д. H₅R

Неметаллы расположены в периодической системе

- А. В верхнем левом углу Б. В нижнем левом углу В. В верхнем правом углу Г. В нижнем правом углу Д. В побочных подгруппах

Определите цвет индикатора (лакмус) в кислой среде

- А. красный Б. желтый В. синий Г. бесцветный Д. зеленый

Положительно заряженный ион называется

- А. анион
- Б. катион
- В. молекула
- Г. атом
- Д. электрон

Чему равна валентность фосфора в оксиде P₂O₅?

- А. 2
- Б. 3
- В. 1
- Г. 5
- Д. 4

Какой тип связи характерен для соединения Na_2O ?

- А. Ковалентная неполярная
- Б. Ковалентная полярная
- В. Ионная
- Г. Металлическая

Реакция, в ходе которой из одного сложного вещества образуется несколько веществ, называется А. Гидрированием Б. Нейтрализацией В. Разложением Г. Окислением Д. Соединением

До завершения внешнего энергетического уровня недостаёт трех электронов у атома А. Н Б. Са

- В. N
- Г. Br
- Д. O

К галогенам относится

- А. S
- Б. O
- В. Cl
- Г. Mn
- Д. N

При нагревании разлагается

- А. NaOH
- Б. Ba(OH)₂
- В. Cu(OH)₂
- Г. LiOH
- Д. H₂SO₄

Формулой $4s^24p^4$ описывается внешний электронный слой атома А. селена Б. хрома В. сурьмы Г. германия Д. серы

Разбавленная азотная кислота реагирует с обоими веществами

- А. магнием и гидроксидом цинка
- Б. железом и оксидом углерода (II)
- В. гидроксидом натрия и углеродом
- Г. хлоридом серебра и азотом
- Д. фосфором и оксидом серы (VI)

Выберите общую формулу для оксидов

- А. $Me^{n+}(OH)_n$
- Б. $H^+(Ac)^{n-}$
- В. $Э_m O_n$
- Г. $Me_m^{n+}(Ac)_n^{m+}$
- Д. HR

Выберите общую формулу для кислот

- А. $Me^{n+}(OH)_n$
- Б. $H^+(Ac)^{n-}$
- В. $Э_m O_n$
- Г. $Me_m^{n+}(Ac)_n^{m+}$
- Д. HR

Какой элемент должен содержаться в оксидах?

- А. Металл
- Б. Неметалл
- В. Кислород
- Г. Водород
- Д. Железо

Какой из оксидов является основным?

- А. CaO
- Б. P_2O_5
- В. Al_2O_3
- Г. ZnO
- Д. MnO_2

Выберите название для кислоты H_2S :

- А. серная
- Б. тиосерная
- В. сернистая
- Г. сероводородная
- Д. соляная

Как называются соли азотной кислоты?

- А. сульфиты
- Б. сульфиды
- В. нитраты
- Г. нитриты
- Д. хлориды

Как называются соли сероводородной кислоты?

- А. сульфиты
- Б. сульфиды
- В. нитраты
- Г. нитриты
- Д. хлориды

Дайте название соединению NaHCO_3 :

- А. гидрокарбонат натрия
- Б. карбонат натрия
- В. хлорид натрия
- Г. сульфат натрия
- Д. сульфит натрия

Выберите формулу соли : хлорид железа (III):

- А. $(\text{FeOH})\text{CO}_3$
- Б. FeCl_2
- В. FeCl_3
- Г. $\text{K}_3[\text{Fe}(\text{CN})_6]$
- Д. NaCl

Какая из солей образуется при взаимодействии гидроксида калия и соляной кислоты?

- А. $(\text{FeOH})\text{CO}_3$
- Б. NaCl
- В. FeCl_3
- Г. KCl
- Д. $\text{Ca}(\text{HCO}_3)_2$

Какое из следующих соединений относится к классу кислот?

- А. $(\text{FeOH})\text{CO}_3$
- Б. H_2SO_3
- В. FeCl_3
- Г. KOH
- Д. Na_2O

Из перечисленных веществ выберите вещество с неполярной ковалентной связью:

- А. Вода
- Б. Кислород
- В. Хлороводород
- Г. Хлорид натрия
- Д. Аммиак

Выберите ион который образуется при диссоциации фосфорной кислоты на второй ступени:

- А. H_2PO_4^-
- Б. HPO_4^{2-}
- В. PO_4^{3-}
- Г. PO_3^-
- Д. HPO_3^{2-}

Степень окисления фосфора в фосфорной кислоте равна:

- А. +3
- Б. +4
- В. +5
- Г. +1
- Д. +2

Какая реакция среды в растворе K_3PO_4 ?

- А. кислая
- Б. щелочная
- В. нейтральная
- Г. слабокислая
- Д. слабощелочная

Электроотрицательность это:

- А. способность отдавать электроны внешнего энергетического уровня
- Б. способность притягивать электроны соседних атомов
- В. возможность взаимодействовать с кислородом
- Г. образование слабодиссоциирующих веществ
- Д. образование осадка в результате реакции

Пара химических элементов, имеющих на внешнем электронном уровне по 4 электрона:

- А. Фосфор и углерод.
- Б. Кремний и кальций.
- В. Азот и углерод
- Г. Натрий и хлор
- Д. Углерод и кремний

Процесс распада веществ на ионы под действием полярных молекул воды называется А. растворением

- Б. химической реакцией
- В. гидролизом
- Г. диссоциацией
- Д. ассоциацией

Определите тип химической реакции $\text{Ca} + \text{H}_2\text{SO}_4 = \text{CaSO}_4 + \text{H}_2 \uparrow$

- А. Реакция соединения
- Б. Реакция разложения
- В. Реакция замещения
- Г. Реакция обмена
- Д. Реакция присоединения

Сколько ионов образуется при полной электролитической диссоциации каждой молекулы H_2SO_4

- А. два
- Б. три
- В. пять
- Г. семь
- Д. шесть

Выберите строку, в которой все соли дают щелочную реакцию в водном растворе

- А. KNO_3 , Na_2CO_3
- Б. NH_4Cl , $\text{Ca}(\text{NO}_3)_2$
- В. CH_3COOK , Na_2SO_4
- Г. Na_2CO_3 , Na_2S
- Д. CuSO_4 , FeCl_3

Укажите степень окисления кислотного остатка $(\text{NO}_3)^{n-}$

- А. 1
- Б. 2
- В. 3
- Г. 4
- Д. 5

Выберите формулу, в которой марганец имеет степень окисления +7

- А. MnO_2
- Б. KMnO_4
- В. K_2MnO_4

- Г. MnSO_4
- Д. H_2MnO_4

Процесс окисления происходит

- А. С понижением степени окисления элемента
- Б. С повышением степени окисления
- В. Без изменения степени окисления элемента
- Г. Только металлов
- Д. Только неметаллов

С каким из указанных веществ амфотерный оксид вступает в реакцию, проявляя кислотные свойства

- А. CO_2
- Б. HCl
- В. KOH
- Г. H_2CO_3
- Д. H_2O

Какие массы хлорида натрия и воды надо взять для приготовления 160 г раствора с массовой долей соли 15%?

- А. 24; 136
- Б. 60; 100
- В. 15; 145
- Г. 38; 122
- Д. 30; 130

Чему равна молярная масса фосфата натрия

- А. 164
- Б. 342
- В. 256
- Г. 147
- Д. 70

Положительно заряженный электрод называется

- А. катод Б. катион В. анод Г. анион Д. электрон

ВЫБЕРИТЕ 2 ПРАВИЛЬНЫХ ОТВЕТА:

Какие элементы должны содержаться в основных оксидах?

- А. Металл
- Б. Неметалл
- В. Кислород
- Г. Водород
- Д. Амфотерный металл

Какие ионы образуются при диссоциации оснований

- Водород H^+
- Б. Me^{n+}
- В. Гидроксил OH^-
- В. Кислотный остаток
- Асⁿ⁻ Г. Кислород O^{2-}

Какие ионы образуются при диссоциации кислоты

- А. Водород H^+
- Б. Me^{n+}
- В. Гидроксил OH^-
- Г. Кислотный остаток
- Асⁿ⁻ Д. Кислород O^{2-}

Какие ионы образуются при диссоциации соли

- Водород H^+
- Б. Me^{n+}
- В. Гидроксил OH^-
- Г. Кислотный остаток
- Асⁿ⁻ Д. Кислород O^{2-}

Какие элементарные частицы содержатся в ядре атома:

- А. протон
- Б. электрон
- В. нейтрон
- Г. ион Д.
катион

Эталоны ответов

№ вопр	отв	№ вопр	отв	№ вопр	отв	№ вопр	отв
1	В	26	Д	51	Г	76	В
2	Г	27	Б	52	А	77	Г
3	А	28	А	53	В	78	Б
4	В	29	В	54	А	79	Б

5	Г	30	Г	55	Б	80	Б
6	В	31	Г	56	А	81	В
7	Г	32	А	57	В	82	Б
8	Б	33	В	58	А	83	Б
9	Б	34	В	59	Б	84	Д
10	В	35	А	60	Г	85	Г
11	А	36	А	61	В	86	В
12	Б	37	В	62	В	87	Б
13	Б	38	А	63	В	88	Г
14	Б	39	В	64	В	89	А
15	Г	40	А	65	В	90	Б
16	А	41	А	66	А	91	Б
17	А	42	Б	67	А	92	В
18	Г	43	А	68	В	93	А
19	Г	44	А	69	Б	94	А
20	Г	45	Б	70	В	95	В
21	А	46	Г	71	А	96	А,В
22	Г	47	Б	72	Г	97	Б,В
23	Б	48	А	73	В	98	А,Г
24	А	49	Г	74	Б	99	Б,Г
25	Г	50	В	75	А	100	А,В

Автономная некоммерческая организации среднего профессионального образования «Северо-Кавказский медицинский колледж»

Фонд оценочных средств по дисциплине

ОП. 09. ОРГАНИЧЕСКАЯ ХИМИЯ

Для специальности:

33.02.01 Фармация

Фонд оценочных средств разработан на основе рабочей программы дисциплины ОП 09. Органическая химия и в соответствии с Федеральным государственным образовательным стандартом среднего профессионального образования по специальности 33.02.01 Фармация, утверждённым приказом Министерства образования и науки Российской Федерации от 12 мая 2014 г. № 501

Ставрополь

Фонд оценочных средств предназначен для контроля качества обучения студентов специальности 33.02.01 Фармация, базовая подготовка очная форма получения образования по дисциплине ОП 09. Органическая химия

Организация – разработчик: Автономная некоммерческая организация среднего профессионального образования «Северо-Кавказский медицинский колледж»

СОДЕРЖАНИЕ

		стр.
1	ПАСПОРТ ФОНДА ОЦЕНОЧНЫХ СРЕДСТВ	4
2	ОЦЕНКА ОСВОЕНИЯ ДИСЦИПЛИНЫ	9
3.	ПРИЛОЖЕНИЯ	62

1. ПАСПОРТ ФОНДА ОЦЕНОЧНЫХ СРЕДСТВ

Фонд оценочных средств предназначен для текущего контроля и промежуточной аттестации образовательных достижений обучающихся, освоивших дисциплину ОП 09. Органическая химия по программе подготовки специалистов среднего звена по специальности 33.02.01 Фармация, базовая подготовка очная форма получения образования.

Оценивание и контроль сформированности компетенций осуществляется с помощью текущего контроля успеваемости и промежуточной аттестации.

Текущий контроль успеваемости и промежуточная аттестация проводятся в соответствии с Положением о проведении текущего контроля успеваемости и промежуточной аттестации студентов Автономной некоммерческой организации среднего профессионального образования «Северо-Кавказский медицинский колледж»

результате освоения дисциплины Органическая химия обучающийся должен

уметь:

доказывать с помощью химических реакций химические свойства веществ органической природы, в том числе лекарственных;

идентифицировать органические вещества, в том числе лекарственные, по физико-химическим свойствам;

классифицировать органические вещества по кислотно – основным свойствам;

составлять формулы органических соединений и давать им названия.

результате освоения дисциплины обучающийся **должен знать:**

- теорию А.М. Бутлерова; - строение и реакционные способности органических соединений;

- способы получения органических соединений.

Требования к результатам освоения основной профессиональной образовательной программы базовой подготовки.

Умения и знания направлены на формирования общих и профессиональных компетенций:

ОК 2. Организовывать собственную деятельность, выбирать типовые методы и способы выполнения профессиональных задач, оценивать их эффективность и качество.

ОК 3. Принимать решения в стандартных и нестандартных ситуациях и нести за них ответственность.

ПК 1.1. Организовывать прием, хранение лекарственных средств, лекарственного растительного сырья и товаров аптечного ассортимента в соответствии с требованиями нормативно-правовой базы.

ПК 1.6. Соблюдать правила санитарно-гигиенического режима, охраны труда, техники безопасности и противопожарной безопасности.

ПК 2.1. Изготавливать лекарственные формы по рецептам и требованиям учреждений здравоохранения.

ПК 2.2. Изготавливать внутриаптечную заготовку и фасовать лекарственные средства для последующей реализации.

ПК 2.3. Владеть обязательными видами внутриаптечного контроля лекарственных средств.

Виды контроля и аттестации, формы оценочных средств
по учебной дисциплине ОП 09. Органическая химия

№ п/п	Контролируемые разделы (темы) дисциплины	Вид оценочного контроля	Проверяемые У, З	Формируемые ОКиПК (или ее части)	Наименование оценочного средства
1	Раздел 1 Теоретические основы органической химии Тема 1.1 Введение	Текущий контроль	З 1;	ОК2,3 ПК 1.1, 1.6, 2.1-2.3	Вопросы для фронтального опроса
2	Раздел 2. Углеводороды Тема 2.1 Алканы	Текущий контроль	У1;У2; З1;З2; З 3	ОК2,3 ПК 1.1, 1.6, 2.1-2.3	Вопросы для фронтального опроса, письменные и тестовые задания.
3	Тема 2.2 Алкены	Текущий контроль	У1;У2; З1;З2; З 3	ОК2,3 ПК 1.1, 1.6, 2.1-2.3	Вопросы для фронтального опроса и письменные задания.
4	Тема 2.3 Алкины.	Текущий контроль	У1;У2; З1;З2; З 3	ОК2,3 ПК 1.1, 1.6, 2.1-2.3	Вопросы для фронтального опроса и письменные задания.

5	Тема 2.4 Ароматические углеводороды.	Текущий контроль	У1;У2; 31;32; 3 3	ОК2,3 ПК 1.1, 1.6, 2.1-2.3	Вопросы для фронтального опроса и письменные задания.
6	Тема 2.5 Обобщение по теме "Углеводороды"	Текущий контроль Текущий контроль	У1;У2; 31;32; 3 3	ОК2,3 ПК 1.1, 1.6, 2.1-2.3	Письменные и тестовые задания
7	Раздел 3. Гомофункциональные и гетерофункциональные соединения. Тема 3.1 Галогенопроизводные углеводородов.	Текущий контроль	У1;У2; У 3; 31;32; 3 3	ОК2,3 ПК 1.1, 1.6, 2.1-2.3	Вопросы для фронтального и письменного опроса, тестовые задания.
8	Тема 3.2 Кислотно – основные свойства органических соединений.	Текущий контроль	У1;У2; У 3; 31;32; 3 3	ОК2,3 ПК 1.1, 1.6, 2.1-2.3	Вопросы для фронтального опроса, письменные и тестовые задания.
9	Тема 3.3 Спирты	Текущий контроль	У1;У2; У 3; 31;32; 3 3	ОК2,3 ПК 1.1, 1.6, 2.1-2.3	Вопросы для фронтального опроса.
10	Тема 3.4 Фенолы	Текущий контроль	У1;У2; У 3; 31;32; 3 3	ОК2,3 ПК 1.1, 1.6, 2.1-2.3	Вопросы для фронтального опроса и тестовые задания.
11	Тема 3.5 Оксосоединения	Текущий контроль	У1;У2; У 3; ; 31;32; 3 3	ОК2,3 ПК 1.1, 1.6, 2.1-2.3	Вопросы для фронтального опроса и тестовые задания.
12	Тема 3.6 Карбоновые кислоты.	Текущий контроль	У1;У2; У 3; 31;32; 3 3	ОК2,3 ПК 1.1, 1.6, 2.1-2.3	Вопросы для фронтального опроса и тестовые задания.

13	Тема 3.7 Амины	Текущий контроль	У1;У2; У 3; 31;32; 3 3	ОК2,3 ПК 1.1, 1.6, 2.1-2.3	Вопросы для фронтального опроса и тестовые задания.
14	Тема 3.8 Азо - диазосоединения	Текущий контроль	У1;У2; У 3; 31;32; 3 3	ОК2,3 ПК 1.1, 1.6, 2.1-2.3	Вопросы для фронтального и письменного опроса, тестовые задания, ситуационные задачи.
15	Тема 3.9 Гидроксикислоты	Текущий контроль	У1;У2; У 3; 31;32; 3 3	ОК2,3 ПК 1.1, 1.6, 2.1-2.3	Вопросы для фронтального опроса и тестовые задания.
16	Тема 3.10 Фенолоксислоты.	Текущий контроль	У1;У2; У 3; 31;32; 3 3	ОК2,3 ПК 1.1, 1.6, 2.1-2.3	Вопросы для фронтального опроса и тестовые задания.
17	Тема 3.11 Аминокислоты	Текущий контроль	У1;У2; У 3; 31;32; 3 3	ОК2,3 ПК 1.1, 1.6, 2.1-2.3	Вопросы для фронтального опроса и тестовые задания.
18	Тема 3.12 Обобщение по теме: "Гетерофункциональные кислоты"	Текущий контроль	У1;У2; У 3; 31;32; 3 3	ОК2,3 ПК 1.1, 1.6, 2.1-2.3	Тестовые задания.
19	Раздел 4. Природные органические соединения. Тема 4.1 Углеводы соединения.	Текущий контроль	У1;У2; У 3; 31;32; 3 3	ОК2,3 ПК 1.1, 1.6, 2.1-2.3	Вопросы для фронтального опроса и тестовые задания.
20	Тема 4.2 Жиры.	Текущий контроль	У1;У2; У 3; 31;32; 3 3	ОК2,3 ПК 1.1, 1.6, 2.1-2.3	Вопросы для фронтального опроса, письменные задания.

21	Тема 4,3 Белки.	Текущий контроль	У1;У2; У 3; 31;32; 3 3	ОК2,3 ПК 1.1, 1.6, 2.1-2.3	Вопросы для фронтального опроса и тестовые задания.
22	Тема 4.4 Гетероциклические соединения	Текущий контроль	У1;У2; У 3; У 4; 31;32; 3 3	ОК2,3 ПК 1.1, 1.6, 2.1-2.3	Вопросы для фронтального опроса и тестовые задания.
23	Тема 4.5. Качественный анализ органических соединений	Текущий контроль	У1;У2; У 3; У 4; 31;32; 3 3	ОК2,3 ПК 1.1, 1.6, 2.1-2.3	Вопросы для фронтального опроса, ситуационные задачи.
24	Тема 4.6 Обобщение знаний.	Текущий контроль	У1;У2; У 3; У 4; 31;32; 3 3	ОК2,3 ПК 1.1, 1.6, 2.1-2.3	Тестовые задания
25	Итоговая аттестация	Экзамен			Тестовые задания

2.ОЦЕНКА ОСВОЕНИЯ ДИСЦИПЛИНЫ

Раздел 1 Теоретические основы органической химии Тема 1.1 Введение

Задани.1. Вопросы для фронтального опроса:

- Предмет и задачи органической химии.
- Классификация и номенклатура органических соединений.
- Понятие о функциональных группах.
- Основные классы органических соединений.
- Теория строения А.М. Бутлерова.
- Электронная структура атома углерода и химические связи.
- Взаимное влияние атомов в молекулах органических соединений

Раздел 2. Углеводороды Тема 2.1 Алканы

Задание.1. Вопросы для фронтального опроса:

- Гомологический ряд алканов.
- Номенклатура и изомерия.
- Способы получения.
- Химические свойства.
- Радикалы алканов.
- Способы получения (из солей карбоновых кислот, реакция Вюрца).
- Тетраэдрическое строение атома углерода. Образование σ -связей.
- Реакции свободнорадикального замещения, окисление алканов.
- Природные источники алканов.
- Отдельные представители: вазелин, вазелиновое масло, парафин

Задание 2 Вопросы для письменного опроса по теме «Углеводороды. Алканы».

Напишите уравнения реакций: а) горения пропана в кислороде; б) первой, второй и третьей стадий хлорирования метана. Дайте названия всем продуктам реакций.

Напишите уравнения реакций, с помощью которых можно осуществить следующие превращения: $\text{CH}_4 \rightarrow \text{CH}_3\text{Cl} \rightarrow \text{C}_2\text{H}_6 \rightarrow \text{C}_2\text{H}_5\text{Br}$. Дайте названия всем веществам.

Рассчитайте массу сажи, которая образуется при разложении метана массой г.

Рассчитайте объём кислорода и объём воздуха, которые потребуются для сжигания 10 л этана. Объёмная доля кислорода в воздухе составляет 21% (н.у.).

Задание 3. Тестирование по теме «Алканы».

Вариант I.

Диметилпропан относится к классу углеводородов, общая формула которого:

- | | |
|------------------|------------------|
| 1) C_nH_{2n+2} | 2) C_nH_{2n-2} |
| 3) C_nH_{2n} | 4) C_nH_{2n+1} |

Гомологом этана является:

- | | |
|-------------|----------------|
| 1) C_2H_4 | 2) C_4H_{10} |
| 3) C_3H_4 | 4) C_6H_{12} |

Гомологом C_7H_{16} является:

- | | |
|------------------|-----------------|
| 1) 2-метилгексан | 2) 3-метилоктен |
| 3) 3-метилгексан | 4) октан |

Какой вид изомерии имеют алканы:

- | | |
|----------------------------|------------------------|
| 1) положения двойной связи | 2) углеродного скелета |
| 3) пространственная | 4) межклассовая |

Число σ -связей в молекуле хлорметана:

- | | |
|------|------|
| 1) 1 | 2) 2 |
| 3) 3 | 4) 4 |

Валентный угол в молекулах алканов составляет:

- | | |
|---------------------|--------------------|
| 1) $109^{\circ}28'$ | 2) 180° |
| 3) 120° | 4) $104,5^{\circ}$ |

В уравнении полного сгорания пентана коэффициент перед формулой кислорода равен:

- | | |
|------|------|
| 1) 5 | 2) 6 |
| 3) 8 | 4) 9 |

Напишите уравнение реакции.

Пропан взаимодействует с:

- 1) бромом
- 2) хлороводородом
- 3) водородом
- 4) гидроксидом натрия (р-р).

9. Назовите вещества:

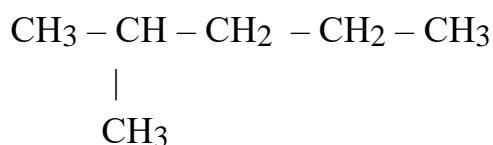
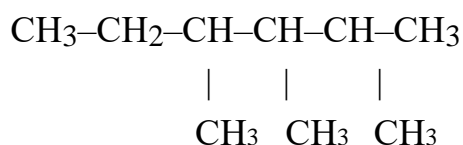
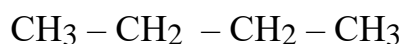
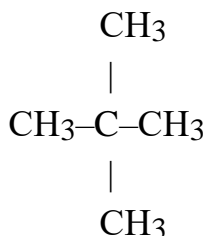

К свойствам метана относятся:

- 1) хорошая растворимость в воде
- 2) высокая температура кипения
- 3) горючесть
- 4) электропроводность
- 5) взрывоопасность при смешивании с кислородом
- 6) способность к термическому разложению при нагревании

Ответы: **1** (1) **2** (2) **3**(4) **4** (2) **5** (4) **6** (1) **7** (3) **8** (1) **10** (3,5,6)
9 (1 – 2,2 диметилпропан; 2 – бутан; 3 – 2,3,4 триметилгексан; 4 – 2 метилпентан)

Вариант II.

Алкан, молекула которого содержит 6 атомов углерода, имеет формулу:

- 1) C_6H_{14}
- 2) C_6H_{12}



Углеводород с формулой $CH_3 - CH_3$ относится к классу:

1) алкинов

2) алкенов

3) алканов

4) аренов

Гомологом гексана является:

1) C_6H_{12} 2) C_7H_{16} 3) C_6H_6 4) C_7H_{14}

4. Изомерами являются:

1) 2,2-диметилпропан и пентан

2) гексан и 2-метилбутан

3) 3-этилгексан и 3-этилпентан

4) пропан и пропен

В гомологическом ряду метана изомерия начинается с углеводорода, содержащего:

1) 3 атома углерода

2) 4 атома углерода

3) 5 атомов углерода

4) 6 атомов углерода

Число σ -связей в молекуле 2-метилпропана равно:

1) 10

2) 11

3) 13

4) 12

Сумма коэффициентов в уравнении реакции горения пропана равна:

1) 10

2) 11

3) 12

4) 13

Напишите уравнение реакции.

Вещество, для которого характерна реакция замещения:

1) бутан

2) бутен-1

3) бутин-2

4) бутадиен-1,3

Назовите вещества:

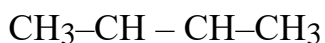
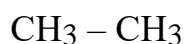

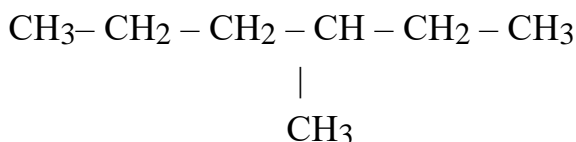
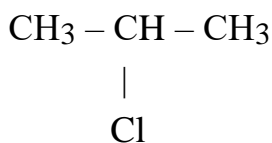
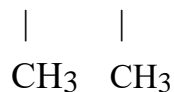

Для метана характерно:

тетраэдрическое строение молекул
вступление в реакции гидрирования
растворимость в воде
жидкое агрегатное состояние при н.у.
наличие одной π -связи
наличие четырех σ -связей

Ответы: **1** (1) **2** (3) **3**(2) **4** (1) **9** (1 – **5** (2) **6** (4) **7** (4) **8** (1) **10** (1,6)
этан; 2 – 2,3 диметилбутан; 3 – 2 хлорпропан; 4 – 3 метилгексан)

Тема 2.2 Алкены

Задание.1. Вопросы для фронтального опроса:

Гомологический ряд, номенклатура алкенов.
Строение на примере этилена. Образование π -связи.
Структурная и пространственная изомерия.
Способы получения – реакции элиминирования.
Химические свойства (реакции присоединения, реакции окисления).
Правила А.М. Зайцева и В.В. Марковникова.
Природные источники алкенов

Задание 2. Вопросы для письменного опроса по теме «Углеводороды. Алкены».

Напишите структурные формулы соединений: а) 2-метилбутен-1; б) 3-метилпентен-1; в) 2-метил-4-этилгексен-2.

Напишите уравнения реакций взаимодействия бутена-1 с водородом, бромом, бромоводородом. Какие вещества образовались?

Как получают этилен? Напишите два уравнения соответствующих реакций укажите условия их протекания.

Какой объём воздуха (н.у.) потребуется для полного сжигания 5 л этилена? Объёмная доля кислорода в воздухе составляет 21%.

Тема 2.3 Алкины.

Задание.1. Вопросы для фронтального опроса:

Гомологический ряд, номенклатура, изомерия.

Строение на примере ацетилена. Образование π - связей.

Способы получения.

Химические свойства алкинов (реакции присоединения, окисления, восстановления, кислотные свойства).

Отдельные представители алкинов, их применение", понятие об алкадиенах.

Задание 2. Вопросы для письменного опроса по теме «Углеводороды. Алкины».

Напишите уравнения реакций: а) горения ацетилена в кислороде; б) гидратации ацетилена в присутствии катализатора; в) гидрирования пропина. Назовите продукты реакций.

С какими из приведённых веществ будет реагировать ацетилен: бром, метан, водород, хлороводород? Напишите уравнения возможных реакций, укажите условия их протекания и назовите образующиеся вещества.

Напишите структурные формулы соединений: а) 4-метилпентин-2; б) бутин-2; в) 3,3-диметилбутин-1; г) 2,5-диметил гексин-3.

Какой объём (н.у.) ацетилена можно получить из технического карбида кальция массой 65 г, если массовая доля примесей в нем составляет 20%?

Задание 3. Вопросы для письменного опроса «Алкадиены».

Какие углеводороды называют диеновыми? Какова их общая формула? Напишите структурные формулы и дайте названия трём представителям диеновых углеводородов.

Составьте уравнения реакций взаимодействия бутадиена-1,3: а) с избытком водорода; б) с избытком брома. Назовите продукты реакций.

Напишите уравнения реакций, при помощи которых можно осуществить следующие превращения: $C_2H_4 \rightarrow C_2H_5OH \rightarrow C_4H_6$.

Чем различаются природный каучук и резина?

Тема 2.4 Ароматические углеводороды.

Задание 1. Вопросы для фронтального опроса:

Классификация, номенклатура и изомерия аренов.

Строение бензола, признаки ароматичности, правило Хюккеля.

Реакции электрофильного замещения.

Электронодонорные (I рода) и электроноакцепторные (II рода) заместители, их направляющее действие в реакциях SE,

Реакции окисления, восстановления.

Применение бензола, толуола, фенантрена в синтезе лекарственных веществ.

Задание 2. Вопросы для письменного опроса по теме «Ароматические углеводороды».

Составьте структурные формулы всех изомеров, отвечающих формуле C_8H_{10} и содержащих бензольное кольцо. Назовите все вещества.

Напишите уравнения реакций: а) нитрования бензола; б) горения бензола в кислороде; в) получения бензола из циклогексана. Укажите условия протекания реакций а) и в).

Напишите уравнения реакций, при помощи которых можно осуществить следующие превращения: хлорэтан \leftarrow этен \leftarrow ацетилен \rightarrow бензол \rightarrow хлорбензол. Укажите условия их протекания.

При нитровании бензола массой 78 г получили нитробензол массой 105 г. Какова массовая доля выхода нитробензола?

Тема 2.5 Обобщение по теме "Углеводороды"

Задание 1. Тестирование по теме «Обобщение по теме "Углеводороды"».

Вариант I.

Закончите формулировку, выбрав ответ: «Углеводороды, в молекулах которых реализуются одинарные связи (сигма - связи) и не содержится циклических группировок, называются ...»

а) циклоалканами; б) алкенами; в) аренами; г) алканами.

Закончите формулировку, выбрав ответ: «Вещества, имеющие одинаковую молекулярную формулу, но различную структурную и обладающими различными свойствами, называются...»

а) гомологами; б) изомерами; в) радикалами; г) парафинами.

Дополните схему, выбрав из нижеприведенных формул необходимое:

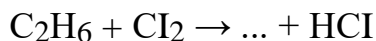

- а) HBr; б) CH₃Cl; в) C₂H₅Cl; г) C₃H₇Cl; д) CH₃ - (CH₂)₃Cl.

Продуктом реакции пропена с хлороводородом является:

- а) 1,2-дихлорпропен; б) 2-хлорпропен; в) 2-хлорпропан; г) 1,2-дихлорпропан.

В цепочке превращений $\text{C}_2\text{H}_6 \rightarrow \text{X} \rightarrow \text{C}_4\text{H}_{10}$ веществом X является: а) этанол; б) хлорэтан; в) ацетилен; г) этилен.

Напишите уравнения химических реакций.

Верны ли следующие утверждения о молекуле бензола?

А. Молекула бензола содержит атомы углерода только в sp^2 -гибридном состоянии.

Б. Молекула бензола содержит только π (пи) - связи.

а) верно только А; б) верно только Б; в) верно А и Б; г) не верны оба утверждения.

Этилен и ацетилен:

а) вступают в реакции присоединения; б) содержат сигма и пи связи;

в) реагируют с бромоводородом; г) содержат атомы углерода в sp^2 -гибридном состоянии.

В молекуле пропина число сигма-связей составляет:

- а) 2; б) 3; в) 6; г) 8.

Бутан в отличие от бутена-2:

а) реагирует с кислородом;

б) не вступает в реакцию гидрирования;

в) не реагирует с хлором;

г) имеет структурный изомер.

В молекуле пропана каждый атом углерода находится в состоянии гибридизации:

- а) sp ; б) sp^2 ; в) sp^3 .

Ответы: 1-Г, 2-Б, 3-В, 4-В, 5-Б, 6-А, 7-А, Б, В,

8-В, 9-Б, 10-В

Вариант II.

Закончите формулировку, выбрав ответ: «Углеводороды, молекулы которых содержат одну пи- связь, т.е. в их молекулах реализуется одна двойная связь, называются...»

- а) алкинами; б) алкенами; в) аренами; г) алканами.

Закончите формулировку, выбрав ответ: «Вещества, сходные по составу, строению и свойствам, но различающиеся на одну или несколько групп CH_2 , называются»:

- а) гомологами; б) изомерами; в) радикалами; г) парафинами.

Дополните схему, выбрав из нижеприведенных формул необходимое:



- а) C_2H_6 и HCl ; б) C_3H_8 и HCl ; в) CH_4 и HCl ; г) CH_4 и 2HCl .

Полимеризация характерна для соединений состава:

- а) $\text{C}_n\text{H}_{2n+2}$; б) $\text{C}_n\text{H}_{2n-2}$; в) $\text{C}_n\text{H}_{2n+1}\text{OH}$; г) $\text{C}_n\text{H}_{2n+1}\text{NO}_2$.

В цепочке превращений $\text{C}_2\text{H}_6 \rightarrow \text{X} \rightarrow \text{C}_2\text{H}_5\text{OH}$ веществом X является: а) хлорэтан; б) хлорметан; в) ацетилен; г) метан.

Напишите уравнения химических реакций.

Метан:

- а) не горюч; б) реагирует с хлором на свету; в) не полимеризуется; г) при сильном нагревании образует ацетилен и водород; д) содержит атом углерода в sp - гибридном состоянии.

Две π (пи)-связи имеются в молекуле:

- а) этана; б) бензола; в) пропина; г) пропена.

И в реакцию гидратации, и в реакцию гидрирования вступает:

- а) этан; б) этен; в) метан; г) тетрахлорметан.

Продуктом реакции пропена с хлором является:

- а) 1,2-дихлорпропен; б) 2-хлорпропен; в) 2-хлорпропан; г) 1,2-дихлорпропан.

В молекуле какого вещества все атомы углерода находятся в состоянии sp^2 -гибридизации:

а) этена; б) этана; в) этина; г) циклопропана.

Ответы: 1–Б, 2–А, 3–В, 4–Б, 5–А, 6–Б, В, Г,

7–В, 8–Б, 9–Г, 10–А

Задание 2. Вопросы для письменного опроса по теме «Обобщение по теме "Углеводороды"».

Вариант I.

С какими из перечисленных веществ: Br_2 , $NaOH$, HCl , O_2 , $CuCl_2$, H_2SO_4 , H_2 , Mg , H_2O , S будет взаимодействовать этин. Напишите уравнения химических реакций, укажите их тип и название веществ.

Осуществить превращения: этан \rightarrow этен \rightarrow этин \rightarrow бензол \rightarrow хлорбензол

Какую массу метана надо сжечь, чтобы получить 11,2л углекислого газа?

Какой объем ацетилен можно получить из карбида кальция массой 120г, содержащего 4% примеси?

Вариант II.

С какими из перечисленных веществ: Br_2 , $NaOH$, HCl , O_2 , $CuCl_2$, H_2SO_4 , H_2 , Mg , H_2O , S будет взаимодействовать этен. Напишите уравнения химических реакций, укажите их тип и название веществ.

Осуществить превращения: этин \rightarrow бензол \rightarrow циклогексан \rightarrow гексан \rightarrow хлоргексан

Какой объем кислорода необходим для сжигания 28г этилена?

Какую массу бромбензола можно получить из 140л бензола, содержащего 10% примеси?

Раздел 3. Гомофункциональные и гетерофункциональные соединения. Тема 3.1. Галогенопроизводные углеводородов

Задание.1. Вопросы для фронтального опроса:

Классификация.

Номенклатура: радикало – функциональная и заместительная.

Зависимость свойств галогеналканов от строения радикала и галогена.

Реакции нуклеофильного замещения (гидролиз, аммонолиз, взаимодействие с солями циановодородной кислоты).

Реакции элиминирования.

Реакции ароматических галогенопроизводных.

Хлорэтан, хлороформ, йодоформ.

Применение в медицине и фармации

Задание.2. Тесты по теме " Галогенопроизводные углеводородов "

1. Бромную воду обесцвечивают каждое из двух веществ?

- этан и этилен
- этилен и ацетилен
- бензол и гексан
- бензол и этилен

На 2-бромэтан подействовали металлическим натрием, указать название полученного соединения по систематической номенклатуре:

- бутан
- 2,3 – диметилбутан
- изогексан
- гексан

На смесь хлорэтана и хлорбензола подействовали металлическим натрием, какой продукт получится:

- бензол
- этилбензол
- толуол
- крезол

Галогеналкан состава C_4H_9Br имеет:

- 2 изомера
- 3 изомера
- 4 изомера
- 5 изомеров

Какое дигалогенпроизводное нужно взять, чтобы из него получить 1,2-диметилацетилен

- 1,1-дихлорбутан
- 1,2-дихлорбутан
- 2,2-дихлорбутан
- 2,3-дихлорбутан

Гидролиз галогеналканов осуществляется:

водной щелочью
спиртовой щелочью
серной кислотой
фосфорной кислотой

Наиболее прочной связью является связь:

C-F
C-Cl
C-Br
C-I

Реакции нуклеофильного замещения в первичных галогеналканах идут по

SN-1 –механизму
SN-2 –механизму

При взаимодействии пропена с хлороводородом преимущественно образуется

2-хлорпропан
1-хлорпропан
1,2- дихлорпропан
1,3-дихлорпропан

Быстрее идет в реакции хлорирования метана стадия получения

хлорметана
дихлорметана
трихлорметана
тетрахлорметан

Полярные растворители способствуют реакции нуклеофильного замещения по механизму

SN-1 –механизму
SN-2 –механизму

Объемные радикалы в галогенпроизводных алканов способствуют реакции нуклеофильного замещения по механизму

SN-1 –механизму
SN-2 –механизму

Задание.3. Вопросы для письменного опроса

Напишите структурные формулы всех галогенозамещенных с формулой $C_5H_{11}Cl$. Назовите эти соединения по номенклатуре ИЮПАК.

Напишите уравнения реакций взаимодействия 2-бромбутана со следующими соединениями:

а) магнием; б) аммиаком;

в) цианистым калием; г) водным и спиртовым раствором щелочи.

Из пропина получите 1-хлорпропен-2.

Из этина получите 2-хлорбутадиен-1,3-хлоропрен.

Из метана получите этановую кислоту, используя реактив Гриньяра.

Получите хлорэтен ($CH_2 = CH - Cl$), исходя из этена и этина.

Из бензола получите 2,4-динитрохлорбензол и 2,5-дихлорнитробензол.

Напишите схемы реакций полимеризации:

а) хлористого винила; б) 2-хлор-1,3-бутадиена.

Из этанала получите бромформ ($CHBr_3$).

Из этана получите хлорэтен ($CH_2 = CH - Cl$).

Из дибромэтана получите 1,2-дибромбензол

Из этина получите 1-бром-4-хлорбензол

Тема 3.2. Кислотно – основные свойства органических соединений.

Задание.1. Вопросы для фронтального опроса:

Современные представления о кислотах и основаниях.

Теория Бренстеда - Лоури.

Основные типы органических кислот и оснований.

Сопряженные кислоты и основания.

Задание.2. Вопросы для письменного опроса Вариант I.

Выданы 4 склянки с веществами. В одной — этиловый спирт, в другой — раствор глицерина, в третьей — раствор глюкозы, в четвертой — раствор уксусной кислоты. Определите опытным путем, в какой склянке какое вещество содержится.

Как из ацетилена получить уксусноэтиловый эфир? Напишите уравнения реакций и укажите условия их протекания.

Напишите уравнения реакций, при помощи которых можно осуществить следующие превращения:

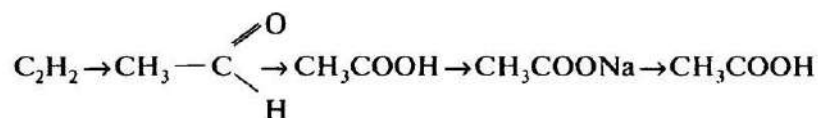

Рассчитайте объём углекислого газа (н.у.), который образуется при спиртовом брожении глюкозы массой 250 г, содержащей 4% примесей.

Какая масса молочной кислоты образуется при брожении глюкозы массой 300 г, содержащей 5% примесей?

Вариант II.

В четырех пробирках под номерами находятся: раствор ацетата натрия, крахмальный клейстер, глицерин, раствор муравьиной кислоты. Распознайте эти вещества опытным путем.

Напишите уравнения реакций взаимодействия уксусной кислоты: а) с магнием; б) с хлором; в) с гидроксидом натрия; г) с карбонатом калия. Назовите продукты реакций.

Напишите уравнения реакций, при помощи которых можно осуществить следующие превращения: крахмал \rightarrow глюкоза \rightarrow этиловый спирт \rightarrow этиловый эфир уксусной кислоты.

Вычислите массу чистой уксусной кислоты, затраченной на реакцию с раствором гидроксида натрия массой 120 г с массовой долей щёлочи 25%.

Какую массу шестиатомного спирта сорбита можно получить при восстановлении глюкозы массой 1 кг? Массовая доля выхода сорбита составляет 80%.

Тема 3.3 Спирты

Задание.1. Вопросы для фронтального опроса:

Классификация спиртов.

Гомологический ряд предельных одноатомных спиртов.

Радикало – функциональная и заместительная номенклатура спиртов.

Способы получения одноатомных спиртов.

Межмолекулярная водородная связь.

Химические свойства: кислотные – основные свойства, реакции нуклеофильного замещения, дегидратации, окисления, восстановления.

Сравнительная характеристика одноатомных и многоатомных спиртов.

Этанол глицерин.

Тема 3.4 Фенолы

Задание.1. Вопросы для фронтального опроса:

Классификация одноатомных фенолов в сопоставлении со спиртами.

Номенклатура одноатомных фенолов в сопоставлении со спиртами.

Способы получения и химические свойства одноатомных фенолов в сопоставлении со спиртами.

Кислотные свойства.

Реакции нуклеофильного замещения (взаимодействие с галогенопроизводными). Качественные реакции на фенолы.

Применение в медицине

Задание.2 Тестирование по теме

«Спирты. Фенолы».

Вариант I.

При бромировании фенола избытком брома образуется:

а) 2-бромфенол; б) 2,3-дибромфенол; в) 2,5-дибромфенол; г) 2,4,6-трибромфенол.

Тип реакции $C_2H_5OH = C_2H_4 + H_2O$:

а) замещение; б) гидрирование; в) дегидратация; г) присоединение.

При окислении пропанола-1 оксидом меди (II) образуется:

а) пропаналь; б) этаналь; в) муравьиная кислота; г) уксусная кислота.

При нагревании спирта в присутствии концентрированной серной кислоты при температуре ниже $140^{\circ}C$ получают:

а) алкоголята; б) простые эфиры; в) альдегиды; г) карбоновые кислоты.

Этилат натрия получается при взаимодействии:

а) $CH_3OH + Na$; б) $CH_3OH + NaOH_{(p-p)}$; в) $C_2H_5OH + Na$; г) $C_2H_5OH + NaOH_{(p-p)}$.

Этанол может реагировать с:

- а) натрием и кислородом; б) хлоридом меди (II) и оксидом меди (II);
в) уксусной кислотой и метаном; г) этиленом и бензолом.

Водородная связь образуется между молекулами:

- а) алканов; б) алкенов; в) алкинов; г) спиртов.

Функциональную группу – OH содержат молекулы:

- а) диэтилового эфира и бензола; б) фенола и ацетилена; в) пропанола и фенола; г) этанола и этилена.

В промышленности этанол получают в результате реакции между:

- а) $C_2H_5Cl + H_2O$; б) $C_2H_4 + H_2O$; в) $C_2H_2 + H_2O$; г) $CH_3COOC_2H_5 + H_2O$.

Гомологом этилового спирта является:

- а) пропанол; б) пропилен; в) этилен; г) бензол.

Ответы: 1–Г, 2–В, 3–А, 4–Б, 5–В, 6–А, 7–Г, 8–В, 9–Б, 10–А

Вариант II.

Фенол не реагирует с:

- 1) $FeCl_3$ 2) HNO_3 3) $NaOH$ 4) HCl

Атом кислорода в молекуле фенола образует:

- одну p-связь 2) одну p-связь и одну σ -связь 3) две p-связи 4) две σ -связи

При окислении метанола оксидом меди (II) образуется:

- 1) метан 2) уксусная кислота 3) метаналь 4) хлорметан

Гидроксильная группа имеется в молекулах:

- 1) спиртов и карбоновых кислот 3) аминокислот и сложных эфиров
2) альдегидов и простых эфиров 4) жиров и спиртов

5. *При окислении пропанола-1 образуется:*

- 1) пропилен 2) пропанон 3) пропаналь 4) пропан

Свежеприготовленный осадок $Cu(OH)_2$ растворится, если к нему добавить:

- 1) пропандиол-1,2 2) пропанол-1 3) пропилен 4) пропанол-2

Характерной реакцией на многоатомные спирты является взаимодействие с:

- 1) H_2 2) Cu 3) Ag_2O (NH_3) p-p 4) $Cu(OH)_2$

И с азотной кислотой, и с гидроксидом меди (II) будет взаимодействовать:

- 1) фенол 2) глицерин 3) этанол 4) метанол

Фенол взаимодействует с:

- 1) соляной кислотой 2) гидроксидом натрия 3) этиленом 4) метаном

Этиленгликоль - это жидкость:

- 1) неядовитая 2) ограничено растворима в воде 3) летучая 4) вязкая

Ответы: 1 (4) 2 (4) 3(3) 4 (1) 5 (3) 6 (1) 7 (4) 8 (2) 9 (2) 10 (4)

Вариант III.

Этанол не реагирует с:

- 1) Na 2) HBr 3) CH_3OH 4) NaOH

Атом кислорода в молекуле этанола образует:

- 1) одну p-связь 2) одну p-связь и одну σ -связь
3) две p-связи 4) две σ -связи

Для распознавания фенола используют:

- 1) аммиачный раствор оксида серебра 2) раствор хлорида железа (III)
3) свежеприготовленный гидроксид меди (II) 4) металлический цинк и калий

При окислении этанола оксидом меди (II) образуется:

- 1) ацетон 2) этан 3) ацетальдегид 4) уксусная кислота

Фенол взаимодействует с:

- 1) бромоводородом 2) гидроксидом цинка
3) гидроксидом калия 4) ацетиленом

Для качественного определения раствора глицерина используют реакцию:

- 1) «серебряного зеркала» 2) с гидроксидом меди (II)
3) с оксидом меди (II) 4) с бромной водой

И с азотной кислотой, и с гидроксидом меди (II) будет взаимодействовать:

- 1) фенол 2) метилацетат 3) этиленгликоль 4) формальдегид

Свежеприготовленный осадок $\text{Cu}(\text{OH})_2$ растворится, если к нему добавить:

- 1) этандиол-1,2 2) ацетилен 3) этанол 4) фенол

Фенол – это вещество:

- 1) без запаха 2) неядовит 3) жидкость 4) твердое, с резким запахом

Пропантриол-1,2,3 - это жидкость:

- 1) вязкая 2) с резким запахом 3) летучая 4) несладкая

Ответы: **1 (4) 2 (4) 3(2) 4 (3) 5 (3) 6 (2) 7 (3) 8 (1) 9 (4)**
10 (1)

Тема 3.5 Оксосоединения

Задание.1. *Вопросы для фронтального опроса:*

Электронное строение оксо – группы.

Номенклатура, способы получения альдегидов.

Реакции нуклеофильного присоединения (взаимодействие с цианидами

металлов, спиртами, производными аммиака; окисление, восстановление.

Применение в медицине, фармации

Задание.1 **Тестирование по теме «Оксосоединения».**

Общая формула альдегидов:

- а) $\text{C}_n\text{H}_{2n-1}\text{O}$; б) $\text{C}_n\text{H}_{2n+1}\text{O}$; в) $\text{C}_n\text{H}_{2n+1}\text{COH}$; г) $\text{C}_n\text{H}_{2n+1}\text{COOH}$

2. Как называется группа $=\text{CO}$?

- а) карбоксил; б) карбон; в) каротин; г) карбонил.

Какое агрегатное состояние уксусного альдегида?

- а) газ; б) жидкость; в) твердое вещество.

К раствору органического вещества прилили аммиачный раствор оксида серебра (I) и нагрели, в результате образовался налет серебра на стенках пробирки. Какое было вещество?

- а) фенол; б) глицерин; в) бензол; г) ацетальдегид.

В молекуле альдегидов тип гибридизации атома С в карбонильной группе:

- а) sp; б) sp²; в) sp³; г) нет гибридизации.

Альдегиды получают окислением:

- а) бензола; б) спиртов; в) ацетилена; г) нитросоединений.

При гидрировании альдегида продукт реакции:

- а) спирт; б) карбоновая кислота; в) простой эфир; сложный эфир. г)

40 % раствор муравьиного альдегида называется:

- а) бутаналь; б) пропаналь; в) формалин; г) пентаналь.

Какая из приведенных ниже реакций является качественной на альдегиды?

- а) $\text{HC(H)=O} + \text{Cu(OH)}_2 \dots$; б) $\text{HC(H)=O} + \text{H}_2 \dots$; в) $\text{HC(H)=O} + \text{O}_2 \dots$; г) нет верного ответа.

С увеличением молярной массы растворимость альдегидов в воде:

- а) увеличивается; б) уменьшается; в) не изменяется.

Ответы: 1–В, 2–Г, 3–Б, 4–Г, 5–Б, 6–Б, 7–А, 8–В, 9–А, 10–Б

Тема 3.6 Карбоновые кислоты.

Задание.1. Вопросы для фронтального опроса:

Классификация карбоновых кислот.

Номенклатура.

Способы получения монокарбоновых и дикарбоновых кислот.

Строение карбоксильной группы.

Химические свойства.

Кислотность, реакции этерификации, образование галогенангидридов, амидов по одной и двум карбоксильным группам.

Специфические реакции дикарбоновых кислот.

Муравьиная кислота, ее отличие от других карбоновых кислот.
Уксусная кислота. Щавелевая кислота. Малоновая кислота. Янтарная кислота. Применение в медицине

Задание.2 Тестирование по теме «Карбоновые кислоты».

Функциональная группа кислот:

а) альдегидная; б) гидроксильная; в) карбонильная; г) карбоксильная.

При окислении пропаналя образуется:

а) пропанол; б) пропановая кислота;
в) пропиловый эфир уксусной кислоты; г) метилэтиловый эфир.

Уксусная кислота может реагировать с:

а) метанолом и серебром; б) магнием и метаном;
в) серебром и гидроксидом меди (II); г) гидроксидом меди (II) и метанолом.

Водородные связи образуются между молекулами:

а) этилена; б) ацетилен; в) уксусной кислоты; г) уксусного альдегида.

Гомологом уксусной кислоты является:

а) C_2H_5COOH ; б) C_3H_7COH ; в) C_4H_9OH ; г) C_2H_5Cl .

Для одностадийного способа получения уксусной кислоты используется:

а) ацетилен; б) ацетальдегид; в) этиламин; г) бромэтан.

Из предложенных карбоновых кислот наилучшей растворимостью в воде обладает:

а) этановая кислота; б) бутановая кислота; в) пропановая кислота; г) пентановая кислота.

В результате реакции уксусной кислоты с пропанолом-1 образуется:

а) метилпропионат; б) этилацетат; в) пропилацетат; г) пропилформиат.

Какая из перечисленных кислот является самой слабой:

- а) муравьиная (метановая) кислота; б) уксусная (этановая) кислота;
в) бутановая кислота; г) пропановая кислота.

Что называется этерификацией:

- а) реакция гидролиза сложного эфира;
б) взаимодействие кислот со спиртами с образованием сложного эфира; в) взаимодействие спиртов с образованием простого эфира; г) правильного ответа нет.

Ответы: 1–Г, 2–Б, 3–Г, 4–В, 5–А, 6–Б, 7–А, 8–В, 9–В, 10–Б

Тема 3.7 Амины

Задание.1. *Вопросы для фронтального опроса:*

Классификация аминов.

Номенклатура.

Способы получения.

Физические свойства.

Взаимное влияние атомов в аминах.

Основность. Анилин. Химические свойства алифатических аминов.

Сульфаниловая кислота.

Применение сульфаниламидных препаратов

Задание.2 **Тестирование по теме «Амины».**

К аминам относятся:

А. $C_6H_5NHCH_3$

Б. $(NH_2)_2CO$

В. CH_3COONH_4

Г. CH_3CONH_2

Д. CH_3NH_2

Е. $(C_2H_5)_3N$

Соединение, структурная формула которого $C_6H_5-N(CH_3)C_2H_5$, относится к:

А. первичным аминам Б. вторичным аминам В. третичным аминам

Какое из веществ будет изменять красную окраску лакмуса на синюю?

А. глюкоза Б. метиламин В. этанол Г. уксусная кислота

Расположите перечисленные вещества в ряд по усилению основных свойств.

А. аммиак

Б. диметиламин

В. анилин

Г. этиламин

Для аминов характерны свойства:

А. окислителей Б. кислот В. оснований Г.
восстановителей

Анилин взаимодействует с веществами:

А. КОН Б. Br₂ В. C₆H₆ Г. HCl

Промышленный способ получения анилина основан на реакции:

А. гидратации (реакция Кучерова) Б.
восстановления (реакция Зинина) В.
нитрования (реакция Коновалова) Г.
дегидратации (по правилу Зайцева)

Укажите конечный продукт "Г" в цепочке превращений:

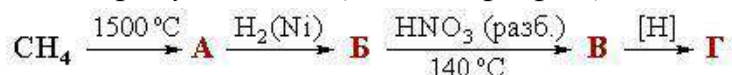

А. метиламин Б. этиламин В. диметиламин Г. нитроэтан

Некоторое вещество по данным элементного анализа содержит в массовых долях 38,71% углерода, 16,13% водорода и 45,16% азота. Относительная плотность его паров по водороду равна 15,5. Это вещество...

Ответы: 1–А,Д,Е; 2–В; 3–Б; 4–В,А,Б,Г; 5–В; 6–Г; 7–Б; 8–Б; 9– CH₃NH₂ – метиламин.

Тема 3.8 Азо - диазосоединения

Задание.1. Вопросы для фронтального опроса:

Реакции диазотирования первичных ароматических аминов.

Строение солей диазония, их реакции азосочетания с фенолами.

Реакции замещения диазокатиона на другие функциональные группы в солях диазония. Применение.

Какие соединения называются диазосоединениями?

5. Как даются им названия ?

Как называется реакция получения солей дазония? Каково значение данной реакции для фармакологии?

Какие лекарственные препараты идентифицируют с помощью данной реакции?

Задание.2. Упражнения на способы получения и химические свойства .

Получите всеми возможными способами изопропиламин.

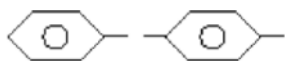

2. Как доказать что данные амины обладают основными свойствами:

- а) $C_4H_9-NH_2$ б) CH_3-NH_2 в) NH_2

Ответ подтвердите уравнениями химических реакций.

Какой из аминов проявляет более сильные основные свойства, какой самые слабые? Почему?

Какие продукты могут быть получены при действии на изопропиламин хлорэтаном. Напишите уравнения реакций и назовите все получающиеся соединения.

Какое соединение получится при взаимодействии п-метиланилина с хлорангидридом пропионовой кислоты.

Написать другие реакции diazotирования п-метиланилина.

Какие соединения получатся при действии на м-этилбензолдiazонийхлорид:

- а) H_2O при t б) KCl

Какие азосоединения образуются при реакции азосочетания:

- а) N,N-диэтиланилина с 4-нитробензолдiazонийхлоридом
б) анилина с 2,3-диметилбензолдiazонийхлоридом

Найти в полученных азокрасителях ауксохромные группы и хромофорные.

Осуществить превращения:



→ а) $CH_3-N=N-OH$

↘ OH

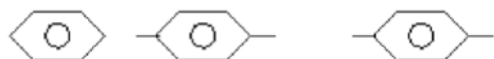

→ б) $H_3C-N=N-OH$

Задание.3. Письменный опрос

ВАРИАНТ N 1

1. Написать формулы:

а) пропиламин б) метил-фенил-амин в) диэтил фенил амин.

2. Написать уравнение реакции получения этиламина реакцией Зинина.

3. Написать уравнение реакции взаимодействия анилина с бромной водой.

4. Написать уравнение реакции взаимодействия C_2H_5I с $C_3H_7NH_2$ (в присутствии NH_3). Какой амин при этом образуется?

ВАРИАНТ N 2

1. Написать формулы:

а) дифениламин б) метил-дипропил-амин в) бутиламин.

2. Получить вторичный диэтиламин исходя из аммиака и галогенопроизводного.

3. Написать уравнение реакции сульфирования анилина.

4. Написать уравнение реакции взаимодействия анилина с хлорангидридом пропионовой кислоты.

ВАРИАНТ N 3

1. Написать формулы:

а) метил-этил-пропил-амин б) фенил-амин в) фенил-пропил-амин.

2. Написать уравнение реакции получения анилина реакцией Зинина.

3. Написать уравнение реакции взаимодействия анилина с серной кислотой.

4. Написать уравнение реакции взаимодействия C_2H_5I с CH_3NH_2 (в присутствии NH_3). Какой амин при этом образуется?

Задание.4. Тестовые задания.

К аминам относится:

а) $R-NO_2$

б) $R-CN$

в) $R-NH_2$

г) $[RN_2]Cl$

Данное соединение $(CH_3)_2N(C_6H_{13})$ по номенклатуре ИЮПАК имеет название:

- а) диметилгексиламин
- б) гексилдиметиламин
- в) этилгексиламин
- г) гексилэтиламин

К азосоединениям относятся все, кроме:

- а) $\text{CH}_3\text{-N=N-CH}_3$
- б) $\text{C}_6\text{H}_5\text{-N=N-C}_6\text{H}_5$ в)
- [$\text{CH}_3\text{-N}_2$] Cl
- г) $\text{C}_6\text{H}_5\text{-N=N-CH}_3$

Данное соединение $\text{C}_6\text{H}_5\text{-N=N-C}_6\text{H}_4(\text{CH}_3)$ по номенклатуре ИЮПАК имеет

название:

- а) дифенилметилдиамин
- б) метилазобензол
- в) азобензолметан
- г) метилдифенилдиамин

Реакцией Зинина можно получить:

- а) $\text{C}_6\text{H}_5\text{-NO}_2$
- б) $\text{C}_6\text{H}_5\text{-NH}_2$
- в) [$\text{C}_6\text{H}_5\text{-N}_2$] Cl
- г) $\text{CH}_3\text{-N=N-CH}_3$

Соли диазония можно

получить: а) реакцией Зинина

- б) действием аммиака на галогеналкены
- в) действием азотистой кислоты на соли аминов
- г) действием азотистой кислоты на соли первичных ароматических аминов

В реакцию диазотирования вступает:

- а) $(\text{CH}_3)_2\text{NH}$
- б) $\text{C}_6\text{H}_5\text{NH}_2$
- в) $\text{CH}_3\text{-NH-C}_6\text{H}_5$
- г) $(\text{C}_6\text{H}_5)_2\text{NH}$

Реакция диазотирования является качественной на: а) на нитросоединения б) на первичные амины в) на третичные амины

г) на четвертичные основания

Наиболее сильным основанием является:

а) $(\text{CH}_3)_3\text{N}$

б) $\text{CH}_3 - \text{NH} - \text{C}_6\text{H}_5$

в) $\text{C}_6\text{H}_5 - \text{NH}_2$

г) CH_3NH_2

Основные свойства анилина можно доказать:

а) с помощью лакмуса б) реакцией

взаимодействия с кислотами

в) реакцией бромирования

г) реакцией сульфирования

Качественной реакцией на анилин является:

а) реакция бромирования б) реакция сульфирования

в) реакция образования

солей г) реакция нитрования

Сульфаниловая кислота имеет формулу:

а) $\text{C}_6\text{H}_5\text{NH}_2 \cdot \text{H}_2\text{SO}_4$

б) $\text{CH}_3\text{NH}_2 \cdot \text{HCl}$

в) $\text{H}_3\text{OS} - \text{C}_6\text{H}_4 - \text{NH}_2$

г) $\text{C}_6\text{H}_4(\text{SO}_3\text{H})\text{COOH}$

Анилин применяется:

а) в производстве красителей

б) в производстве лекарственных

веществ в) в производстве взрывчатых

веществ г) все перечисленное верно

Родоначальником сульфаниламидных препаратов является:

а) бензойная кислота б) бензолсульфо кислота

в) сульфаниловая кислота

г) п – сульфобензойная кислота

Хромофоры – это группы:

а) дающие оттенок красителю

б) носители цвета

в) определяющие химические взаимодействия красителя с окрашиваемым материалом

г) все перечисленное верно

Ауксохромы – это группы, которые:

а) не определяют окраску красителя б)

дают оттенок красителю

в) обеспечивают прочность окраски

материала г) все перечисленное верно.

К ауксохромам относятся:

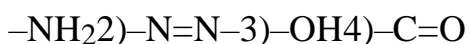

а) 1 и 2

б) 2 и 4

в) 1 и 3

г) 1 и 4

18. К хромофорам относятся:

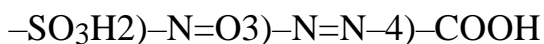

а) 1, 2, 3

б) все

в) 1 и 4

г) 2 и 3

19. Выберите составляющие для получения данного красителя:

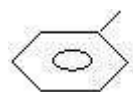

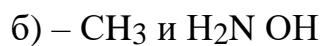
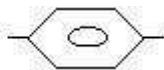
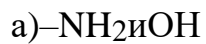
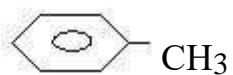
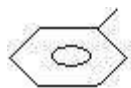

20. Выберите составляющие для получения данного красителя:

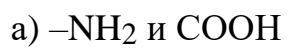

б) –ОН и H₂N COOH



в) –ОН и COOH



г) –ОН и COOH

NH₂

Задание.5. Ситуационные задачи.

Задача №1

Реакцией подлинности на анестезин является реакция диазотирования. Объясните, почему используется данная реакция?

Задача №2

кардиологической практике применяется никотинамид в виде гидрохлорида. Определите центр протонирования в молекуле никотинамида. Докажите его принадлежность к первичным ароматическим аминам. Ответ подтвердите уравнениями химических реакций.

Тема 3.9 Гидроксикислоты

Задание.1. Вопросы для фронтального опроса:

- 1.Какие соединения называются гидроксикислотами?
- 2.Каковы принципы классификации гидроксикислот?
- 3.Назовите важнейшие представители данного класса.
- 4.Какие из них применяются в медицине?
- 5.Какие виды изомерии характерны для них?
- 6.Какие изомеры называются энантиомерами? Диастереомерами?
- 7.Как наличие различных функциональных групп отражается на их свойствах?
- 8.Какие реакции гидроксикислот используются в фармакологии?

9. Молочная кислота. Винная кислота. Сегнетова соль. Лимонная кислота.
Применение

Задание.2.

1. Напишите формулы следующих соединений:

D – молочная кислота, яблочная,

– винная кислота,

молочная лимонная. кислота,

– гидроксивалериана-

новая кислота.

Дайте им другие названия.

Напишите уравнения реакций, происходящих при нагревании:

- α – гидроксимасляной - β – гидроксимасляной - γ –

гидроксивалериановой - γ – гидроксимасляной

3. Напишите уравнение качественной

3. Напишите уравнение реакции

реакции на винную кислоту. получения реактива Фелинга.

Задание.3. Письменный опрос

Назовите соединение по номенклатуре ИЮПАК:

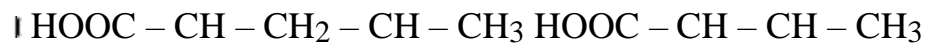

Определить число пространственных изомеров и написать проекционные формулы Фишера.

Напишите уравнение качественной реакции на:

- лимонную кислоту

– винную кислоту

Запишите формулы рацемата:

винной кислоты.

молочной кислоты.

Тема 3.10 Фенолокислоты.

Задание.1. Вопросы для фронтального опроса:

Кислотность, химические свойства, реакции карбоксильной группы, реакции фенольного гидроксила, декарбоксилирование.

Качественные реакции фенолоксилов.

Салициловая кислота.

4. Эфиры салициловой кислоты: ацетилсалициловая кислота, фенолсалицилат.

Применение в медицине, фармации

Задание.2. Тестовое задание

A1. Укажите число σ -связей в молекуле фенола:

11;

12;

13;

15.

A2. Какие вещества используются для получения фенола в промышленности кумольным способом:

толуол и серная кислота;

бензол и пропен;

этиленгликоль и ацетон;

пероксид водорода и пропен.

A3. Влияние гидроксильной группы на бензольное кольцо в феноле проявляется в реакции:

фенол + бром;

фенол + NaOH;

натрий фенолят + HCl;

фенол + Na.

A4. Тот факт, что фенол проявляет более сильные кислотные свойства, чем предельные одноатомные спирты, проявляется в реакции с :

бромом;

NaOH;

HNO₃;

Na.

A5. Тот факт, что фенол является очень слабой кислотой, подтверждается реакцией:

натрий фенолят + CO₂ + H₂O;

фенол + KOH;

фенол + HNO₃;

фенол + Ca.

А6. С какими веществами реагирует как фенол, так и бензол:

бром;

натрий;

нитрующая смесь;

водный раствор гидроксида натрия.

А7. Для обнаружения фенола используются :

хлороводород;

свежеприготовленный гидроксид меди(II);

хлорид железа(III);

бромная вода.

А8. Охарактеризуйте реакцию взаимодействия фенола с бромной водой:

реакция замещения;

сопровождается выделением белого осадка;

продуктами являются кислота и 2,4,6-трибромфенол;

качественная на фенол.

А9. В чём проявляется влияние бензольного кольца на свойства фенола:

повышается электронная плотность в положениях 2,4,6

ароматического кольца;

атом водорода гидроксильной группы фенола более подвижен, чем

атом водорода гидроксильной группы в метаноле;

фенол, в отличие от предельных одноатомных спиртов, реагирует со щелочами;

фенол, в отличие от бензола, реагирует с бромной водой.

А10. В каких парах оба вещества являются изомерами по отношению друг к другу:

этанол и диметиловый эфир;

1-пропанол и изопропиловый спирт;

2-метил-1-пропанол и 2-метил-2-пропанол;

фенолят натрия и этилат натрия.

А11. В какой паре первое вещество обладает более сильными кислотными свойствами, чем второе:

вода и метанол;

этанол и уксусная кислота;

вода и фенол;

фенол и сероводородная кислота.

А12. Взаимодействием 9,4г фенола и 240г 14%-го раствора гидроксида калия можно получить фенолят калия массой, равной:

- 12,4г;
- 13,2г;
- 15,8г;
- 18,5г.

А13. При бромировании 9,4г фенола получен осадок массой 26,48г.

Практический выход продукта реакции(в %) равен:

- 82,35;
- 91,85;
- 3) 87,75; 4) 77,65.

Тема 3.11 Аминокислоты

Задание.1. Вопросы для фронтального опроса:

Классификация аминокислот.

Номенклатура.

Строение.

Химические свойства: реакции карбоксильной группы, реакции аминогруппы. Отношение к нагреванию.

Пептидная связь.

Медико – биологическое значение аминокислот. ГАМК. ПАБК и ее эфиры: анестезин, новокаин.

Применение в медицине, фармации

Задание.2 Тестирование по теме «Аминокислоты».

В молекулах аминокислот содержатся функциональные группы:

- А. -NO₂ Б. -COOH В. -O-NO₂ Г. -CO-NH₂ Д. -NH₂

К аминокислотам относятся соединения:

А.	$\text{H}_2\text{N}-\text{CH}_2-\text{COOH}$	Б.	$\text{CH}_3-\overset{\text{O}}{\parallel}{\text{C}}-\text{NH}_2$	В.	$\text{CH}_3-\underset{\text{NH}_2}{\text{CH}}-\overset{\text{O}}{\parallel}{\text{C}}-\text{OH}$
Г.	$\text{H}_2\text{N}-\overset{\text{O}}{\parallel}{\text{C}}-\text{NH}_2$	Д.	$\text{H}_2\text{N}-\text{CH}_2-\overset{\text{O}}{\parallel}{\text{C}}-\text{H}$		

Какие из приведенных ниже формул соответствуют α-аминокислотам?

- А. NH₂-CH₂-CH₂-COOH Б. (CH₃)₂CH-CH(NH₂)-COOH В. NH₂-CH₂-COOH Г. CH₃-CH(NH₂)-COOH

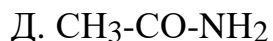

Какие свойства аминокислоты характеризуют следующие уравнения реакций:

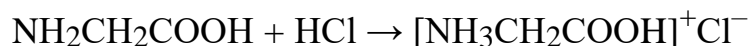
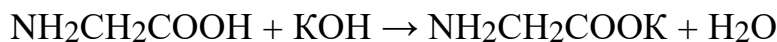

А. кислотные свойства

Б. восстановительную

В. амфотерность

способность Г. основные свойства

Д. окислительную способность

По карбоксильной группе в реакции с аминокислотой вступают:

А. $\text{H}_2\text{C=O}$ Б. KOH В. CH_3OH Г. HCl Д. NH_3 Е. Zn

Ж.

KMnO_4

Укажите реагенты, взаимодействующие с аминокислотой по аминогруппе:

А. HCl

Б. Mg

В. NaOH

Г. CH_3Cl

Д. HNO_2

Е. CH_3OH

Какая связь является пептидной?

А. -CO-NH_2
СО-О-

Б. $\text{-COO}^- \text{ } ^+\text{NH}_3\text{-}$

В. -CO-NH-

Г.-

Ответы: 1 - Б,Д; 2 - А,В; 3 - Б,В,Г; 4 - В; 5 - Б,В,Д,Е; 6 - А,Г,Д; 7 - В.

Тема 3.12 Обобщение по теме: "Гетерофункциональные кислоты"

Задание.1. Тестирование по теме

Часть А.

Выберите один правильный ответ из четырёх предложенных.

А1. К классу предельных одноосновных карбоновых кислот принадлежит вещество состава:

1) $\text{C}_3\text{H}_6\text{O}$

2) $\text{C}_3\text{H}_6\text{O}_2$

3) $\text{C}_2\text{H}_6\text{O}_2$

4) $\text{C}_2\text{H}_6\text{O}$

А2. Молекула акриловой (пропеновой) кислоты содержит:

один атом кислорода и одну π -связь

два атома кислорода и две π -связи
один атом кислорода и две π -связи
два атома кислорода и одну π -связь

А3. *Изомером пропановой кислоты не является:*

- | | |
|-----------------------|-------------------|
| 1) метилацетат | 2) этилформиат |
| 2) 1-гидроксипропанон | 4) пропандиол-1,2 |

А4. *Вещество, структура которого $\text{CH}_3-\text{C}=\text{CH}-\text{CH}-\text{COOH}$, называется:*

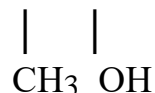

- 2-гидрокси-4-метилпентен-3-овая кислота
- 4-гидрокси-2-метилпентен-2-овая кислота
- 4-метилпентен-3-оловая кислот
- 2-метилпентен-2-оловая кислота

А5. *Для 2-гидроксипропановой (молочной) кислоты не характерна изомерия:*

- | | |
|------------------------------------|-----------------|
| 1) положения функциональной группы | 2) оптическая |
| 3) геометрическая | 4) межклассовая |

А6. *Среди утверждений:*

А. В карбоксильной группе карбоновых кислот существует сопряжённая система электронов π -связи и неподелённой электронной пары гидроксильного атома кислорода.

Б. Влияние карбонильной группы на гидроксил приводит к усилению кислотных свойств карбоксильной группы.

- верно только А
- верно только Б
- верны оба утверждения
- оба утверждения неверны

А7. *В результате влияния гидроксильной группы на карбонильную предельные карбоновые кислоты:*

- хорошо растворимы в воде
- вступают в реакцию этерификации
- не вступают в реакции присоединения
- обладают выраженными кислотными свойствами

A8. Кислотные свойства среди перечисленных ниже веществ наиболее выражены у:

- | | |
|-------------------------|--------------|
| 1) хлоруксусной кислоты | 2) фенола |
| 3) муравьиной кислоты | 4) пропанола |

A9. Ацетат натрия **не получится** при действии на уксусную кислоту:

- | | |
|---------------------|----------------------|
| 1) натрия | 2) гидроксида натрия |
| 3) карбоната натрия | 4) хлорида натрия |

A10. Пропановая кислота вступает в реакцию с:

- аммиачным раствором оксида серебра
- сульфатом натрия
- хлороводородом
- бромом

A11. Одним из продуктов щелочного гидролиза метилового эфира уксусной кислоты является:

- | | |
|---------------------|-------------------|
| 1) уксусная кислота | 2) метанол |
| 3) диметиловый эфир | 4) метилат натрия |

A12. Продуктом реакции этерификации может быть:

- | | |
|------------|---------------------|
| 1) вода | 2) диэтиловый эфир |
| 3) бутанол | 4) уксусная кислота |

A13. Температура кипения метановой кислоты выше, чем у этанала, потому что:

- у этанала меньше молекулярная масса
- молекула метановой кислоты содержит больше атомов кислорода
- между молекулами метановой кислоты образуются водородные связи
- в молекуле этанала есть неполярные ковалентные связи между атомами углерода

A14. Жидкие растительные масла **не вступают** в реакцию с:

- | | |
|---------------|---------------------------------|
| 1) водородом | 2) раствором перманганата калия |
| 3) глицерином | 4) раствором гидроксида натрия |

A15. Муравьиную кислоту можно получить в реакции:

- хлорметана с раствором щёлочи
- щелочного гидролиза метилформиата
- восстановления муравьиного альдегида
- формиата натрия с концентрированной серной кислотой

A16. Кислотные свойства уксусной кислоты проявляются в реакции с:

- 1) метиловым спиртом
- 2) карбонатом натрия
- 3) кислородом
- 4) бромом

A17. В цепи превращений $\text{CH}\equiv\text{CH} \rightarrow \text{X} \rightarrow \text{CH}_3\text{—COOH}$ веществом X является:

- 1) $\text{CH}_2\text{Cl—CH}_2\text{Cl}$
- 2) $\text{CH}_2=\text{CH}_2$
- 3) $\text{CH}_3\text{—COONa}$
- 4) $\text{CH}_3\text{—CH=O}$

A18. В цепи превращений X $\xrightarrow{\text{Pt, } \rho}$ $\text{CH}_3\text{—CH=O}$ $\xrightarrow{\text{Cu(OH)}_2}$ Y веществами X и Y соответственно являются:

- 1) этилен и этанол
- 2) этанол и уксусная кислота
- 3) ацетилен и этанол
- 4) ацетилен и уксусная кислота

A19. При последовательном действии на этилен кислорода в присутствии хлоридов палладия и меди, а затем гидроксида меди (II) при нагревании, образуется:

- 1) уксусная кислота
- 2) этанол
- 3) ацетилен
- 4) ацетат меди (II)

A20. Бензойная кислота **не** может быть получена в реакции:

- бензоата калия с этанолом
- окисления бензальдегида ($\text{C}_6\text{H}_5\text{CHO}$)
- кислотного гидролиза метилбензоата
- толуола с подкисленным раствором перманганата калия

A21. Продуктом взаимодействия уксусной кислоты с метанолом является:

- 1) $\text{H—COO—CH}_2\text{—CH}_3$
- 2) $\text{CH}_3\text{—COO—CH}_3$
- 3) $\text{CH}_3\text{—CH}_2\text{—O—CH}_3$
- 4) $\text{CH}_3\text{—CH}_2\text{—COOH}$

A22. Отличить муравьиную кислоту от уксусной можно с помощью:

- 1) лакмуса
- 2) аммиачного раствора оксида серебра
- 3) гидроксида меди (II)
- 4) карбоната натрия

Ответом служит последовательность цифр.

В3. Расположите в порядке усиления кислотных свойств:

фенол
муравьиная кислота
трихлоруксусная кислота
уксусная кислота

Ответом служит последовательность цифр.

Таблица правильных ответов

1	А	2	А	3	А	4	А	5	А	6	А	7	А	8	А	9	А	10	А
	2		2		4		1		3		3		3		1		4		4
11	А	12	А	13	А	14	А	15	А	16	А	17	А	18	А	19	А	20	А
	2		1		3		3		4		2		4		2		1		1
21	А	22	А	23	А		В		В		В								
	2		2		3		1		2		1								
					143		36		423										

Раздел 4. Природные органические соединения.

Тема 4.1 Углеводы.

Задание.1. Вопросы для фронтального опроса:

Классификация.

Номенклатура.

Строение.

Цикло – оксо – таутомерия.

Оптическая изомерия моносахаридов.

Формулы Фишера и Хеуорса.

Химические свойства моносахаридов.

Реакции полуацетального гидроксила, реакции спиртовых гидроксильных групп, окисления, восстановления.

Дисахариды: сахароза, лактоза.

10. Биологическая роль углеводов.

11. Применение в медицине

Задание.2 Тестирование по теме «Углеводы».

К углеводам относятся:

А) глюкоза, крахмал, сахароза

все сладкие на вкус вещества

сахароза, глицин, угольная кислота

Д) целлюлоза, гидролаза, фруктоза

крахмал, целлюлоза, рибоза

2. В кровь человека углеводы поступают в виде:

гликогена

сахарозы

глюкозы

Д) крахмала

целлюлозы

3. К моносахаридам относятся:

мальтоза, глюкоза, целлюлоза

глюкоза, сахароза, крахмал

фруктоза, мальтоза, целлюлоза

Д) глюкоза, фруктоза, рибоза

целлюлоза, глюкоза, сахароза

4. В результате гидролиза сахарозы образуются:

гидролаза и сахарин

уксусная кислота и этанол

галактоза и глицин

Д) глюкоза и фруктоза

крахмал и этанол

5. В процессе фотосинтеза в растениях из углекислого газа и воды образуется:

глюкоза

сахароза

крахмал **Д)**

угольная кислота

рибоза

Тема 4.2 Жиры.

Задание.1. Вопросы для фронтального опроса:

- Классификация.
- Номенклатура.
- Общая характеристика строения жиров.
- Физические свойства жиров.
- Химические свойства.
- Кислотный и щелочной гидролиз, гидрогенизация жидких жиров.
- Окисление жиров.
- Биологическая роль жиров.
- Применение в фармации

Задание.2 Письменное задание.

- | | |
|-----------------------|---|
| 1. | Установите соответствие: |
| 1)консистенция | А. съедобные, несъедобные |
| 2)химические свойства | Б. с запахом, без запаха |
| 3)состав | В. простые, смешанные, сложные
происхождение |
| | Г. твердые, мягкие, жидкие |
| | Д. растительные, животные |
| | Е. омыляемые, неомыляемые |
| | Ж. растворимые, нерастворимые в воде |

**БИОЛОГИЧЕСКАЯ ЖИДКОСТЬ ЧЕЛОВЕКА, В СОСТАВ КОТОРОЙ
ВХОДЯТ ЖИРЫ**

- слезная жидкость
- молоко
- моча
- пот

**ВПЕРВЫЕ ЖИРЫ В ЛАБОРАТОРНЫХ УСЛОВИЯХ
ПОЛУЧИЛ _____**

ГРУППА ФИЗИЧЕСКИХ СВОЙСТВ, ХАРАКТЕРНЫХ ДЛЯ ЖИРОВ

- 1) хорошо растворяются в воде, специфический запах, твердые
- 2) жидкие, без запаха, желтый цвет
- 3) плотность больше воды, низкие t плавления, бесцветные
- 4) различные t плавления, не растворяются в воде, плотность меньше воды

ХИМИЧЕСКОЕ СВОЙСТВО, НЕ ХАРАКТЕРНОЕ ДЛЯ ЖИРОВ – РЕАКЦИИ

отщепления
присоединения
окисления
гидролиза

6. ВОЗМОЖНАЯ ПОСЛЕДОВАТЕЛЬНОСТЬ ПРЕВРАЩЕНИЯ ЖИРОВ В ОРГАНИЗМЕ ЧЕЛОВЕКА

всасывание ВЖК и глицерина
окисление с образованием энергии и эндогенной воды
эмульгирование
синтез жиров, свойственных организму человека
гидролиз пищевых жиров
отложение жиров в запас

7. ОШИБКА СОДЕРЖИТСЯ В ОПРЕДЕЛЕНИИ

1) сложные эфиры – это производные спиртов, в молекуле которых атом водорода гидроксильной группы замещен на углеводородный радикал
жиры – это смесь полных сложных эфиров трехатомного спирта глицерина и высших карбоновых кислот
мыла – это натриевые или калиевые соли высших карбоновых кислот

8. ГРУППА ФИЗИЧЕСКИХ СВОЙСТВ, ХАРАКТЕРНЫХ ДЛЯ ЖИРОВ

специфический запах, хорошо растворяются в воде, твердые без запаха, высокие t плавления, не растворяются в бензоле
плотность меньше воды, различные t плавления, растворяются в бензоле
плотность больше воды, различное агрегатное состояние, желтый цвет

9. ЖИДКИЕ ЖИРЫ – СЛОЖНЫЕ ОРГАНИЧЕСКИЕ ВЕЩЕСТВА, ПРЕИМУЩЕСТВЕННО ВКЛЮЧАЮЩИЕ ОСТАТКИ (несколько правильных от- ветов)

одноатомного спирта – пропанола
кетона – пропанона
высших непредельных карбоновых кислот
альдегида – пропаналя
трехатомного спирта – глицерина
низших карбоновых кислот
высших предельных карбоновых кислот

ВИТАМИН, НЕ ОТНОСЯЩИЙСЯ К ГРУППЕ ЖИРОРАСТВОРИМЫ

С (аскорбиновая кислота)

Д (кальциферол)

А (ретинол)

Е (токоферол)

Тема 4.3 Белки.

Задание.1. Вопросы для фронтального опроса:

Строение.

Пептидная связь.

Пептидная цепь.

Первичная и вторичная структура белков.

Денатурация белка.

Качественные реакции на белки.

Физиологически активные пептиды (некоторые гормоны).

Биологическое значение белков

Задание.2 Тестирование по теме «Белки».

Вариант I.

Сколько аминокислот входит в состав белка?

А. 20 Б. 26 В. 48 Г. 150

Ферменты от других белков отличаются тем, что они:

А. синтезируются на рибосомах

Б. включают в свой состав витамины, металлы

В. являются катализаторами химических реакций

Денатурация – это процесс:

А. нарушение естественной структуры белка

Б. восстановления естественной структуры белка

Ренатурация – это процесс:

А. нарушение естественной структуры белка

Б. восстановления естественной структуры белка

В пробирки с пероксидом водорода поместили кусочек колбасы, хлеба, моркови, вареного яйца. Кислород выделялся в пробирке:

А. с хлебом

Б. с морковью

В. с вареным яйцом

Г. с колбасой

Сколько ккал энергии выделяется при расщеплении 1 г белка?

А. 3,4 ккал

Б. 4,1 ккал

В. 9,3 ккал

Г. 17,6 ккал

К какой структуре белка относится глобула?

А. первичной

Б. вторичной

В. третичной

Г. четвертичной

Цепочки из аминокислот, соединённых пептидной связью обладают структурой:

А. первичной

Б. вторичной

В. третичной

Г. четвертичной

Связи, поддерживающие вторичную структуру белка:

А. пептидные

Б. водородные

В. ионные

Г. ковалентные

Спиральная структура белковой молекулы поддерживается

А. ковалентными связями

Б. водородными связями

В. ионными связями

Г. электростатическим притяжением

глобул

Вариант II.

Функциональные группы $-NH_2$ и $-COOH$ входят в состав:

А. сложных эфиров Б. альдегидов В. спиртов Г.

аминокислот

Вторичная структура белковой молекулы обусловлена:

А. пептидными связями Б. водородными связями В.

дисульфидными связями Г. амидными связями

Отметьте вещество, в молекулах которого пептидная связь:

А. крахмал Б. белок В. сложный эфир Г.

углевод

Укажите свойство, которое указывает на амфотерность аминокислот:

А. реакции с HCl и HNO_3

Б. реакция этерификации

В. образование пептидов

Г. реакции с кислотами и щелочами

Аминокислоты не реагируют с:

- А. этиловым спиртом
В. кислотами и основаниями
Б. предельными углеводородами
Г. карбонатом натрия

При денатурации белка:

- А. сохраняется третичная структура
Б. сохраняется вторичная структура
В. сохраняется первичная структура
Г. все уровни структуры белка разрушаются

Укажите соединение, взаимодействие с которым является качественной реакцией на белок:

- А. азотная кислота
В. хлорид железа (III)
Б. раствор брома
Г. аммиачный раствор оксида серебра

Глутаминовая кислота содержит две карбоксильные группы – COOH и одну аминогруппу – NH₂. Раствор этой кислоты обладает щелочной или кислой реакцией среды? Почему?

Вариант III.

Образование пептидной связи осуществляется за счет групп:

- А. –COH и –NH₂
В. –COOH и –NH₂
Б. –OH и –NH₂
Г. –COOH и –NO₂

Устойчивость третичной структуры белка обеспечивается:

- А. водородными связями
Б. связями между функциональными группами радикалов
В. плотной упаковкой молекулы
Г. клеточными мембранами

Под первичной структурой белка понимается:

- А. последовательность аминокислотных остатков полипептидной цепи
Б. пространственная конфигурация полипептидной цепи
В. объём, форма и взаимное расположение участков цепи
Г. соединение белковых макромолекул

Укажите характерное свойство аминокислот в отличие от карбоновых кислот:

- А. способность образовывать пептидные связи
- Б. взаимодействие со спиртами
- В. взаимодействие со щелочами
- Г. взаимодействие с основными оксидами

Укажите, с какими соединениями не будут взаимодействовать аминокислоты:

- А. хлороводородом
- Б. гидроксидом натрия
- В. этиленом
- Г. этанолом в присутствии H_2SO_4

При взаимодействии глицина с метанолом образуется:

- А. простой эфир
- Б. сложный эфир
- В. дипептид
- Г. амид

Для обнаружения в составе белков остатков ароматических аминокислот используют:

- А. ксантопротеиновую реакцию
- Б. реакцию этерификации
- В. биуретовую реакцию
- Г. реакцию гидролиза

Лизин содержит одну карбоксильную группу – $COOH$ и две аминогруппы – NH_2 . Раствор этой кислоты обладает щелочной или кислой реакцией среды? Почему?

Ответы на тестирование по теме «Белки».

Вариант I.

2 (В) 3(А) 4 (Б) 5 (Б) 6 (Б) 7 (В) 8 (А) 9 (Б) 10 (Б)

Вариант II.

1 (Г) 2 (Б) 3(Б) 4 (Г) 5 (Б) 6 (В) 7 (А)

8 (КИСЛОЙ, т.к. число карбоксильных групп больше аминогрупп)

Вариант III.

1 (В) 2 (Б) 3(А) 4 (А) 5 (В) 6 (Б) 7 (А)

(ЩЕЛОЧНОЙ, т.к. число аминогрупп больше карбоксильных)

Тема 4.4 Гетероциклические соединения

Задание.1. Вопросы для фронтального опроса:

Классификация.

Номенклатура.

Строение.

Ароматичность.

Пиррольный и пиридиновый атомы азота - зависимость между их строением и свойствами соединений.

Химические свойства: кислотно – основные, реакции электрофильного замещения, восстановление. Фуран. Тиофен. Пиррол. Диазолы. Азины. Диазины.

Конденсированные гетероциклы, производные пурина. Фурацилин, Антипирин. Анальгин. Дибазол. Никотиновая кислота. Барбитураты. Теофиллин, Теобромин, Кофеин.

Применение в медицине

Задаие.2. Тестирование по теме

1. Пятичленные гетероциклические соединения названы в примерах:

А) имидазол и фуран

Б) триазин-1,3,5

В) diaзепин-1,2

Г) оксазин

2. Только шестичленные гетероциклические соединения названы в примерах:

А) азин и оксол;

Б) хинолин и пиридин

В) оксазол-1,3 и пиррол

Г) оксиран и диазин-1,3

3. Семичленное гетероциклическое соединение названо в примере:

А) тиазин-1,4

Б) пергидропиридин

В) diaзепин-1,4

Г) оксазол-1,3

4. В составе гетероцикла есть и азот, и кислород в примере:

А) азол

Б) оксолал

В) тиазол-1,3

Г) оксазол-1,3

5. В составе гетероцикла есть и сера, и азот:

А) диазол-1,3

Б) птеридин

В) diaзин-1,3

Г) тиазол-1,3

6. Пирролу соответствует систематическое название:

А) диазол-1,3

Б) азин

В) diaзин-1,3

Г) азол

Пиримидину соответствует систематическое название: А) диазол-1,3

Б) diaзин-1,3

В) diaзепин-1,4

Г) азин

Имидазолу соответствует систематическое название:

А) диазол-1,3

Б) азин

В) diaзин-

1,3 Г) азол

К алкалоидам группы пиридина следует отнести: А) хинин

Б) никотин

В) морфин

Г) кокаин

К алкалоидам группы хинолина следует отнести:

А) хинин Б)

кофеин В)

папаверин Г)

кодеин

11. К алкалоидам группы тропана следует отнести:

- А) кокаин
- Б) теofilлин
- В) морфин
- Г) анабазин

12. N-N кислотный реакционный центр имеют молекулы:

- А) фурана
- Б) пиридина
- В) имидазол
- Г) пиримидина

Кислотные свойства гетероциклических соединений проявляются в их реакциях с:

- А) галогенпроизводными углеводов
- Б) основаниями
- В) кислотами
- Г) ацилгалогенидами

14. Проявляют кислотные свойства и образуют соли в реакциях с сильными основаниями:

- А) пиримидин и тиофен
- Б) тиофен и тиазол
- В) пиридин и хинолин
- Г) барбитуровая кислота и пиррол

15. Кислотные свойства имидазола (1,3-диазол) выражены больше, чем у:

- А) барбитуровая кислота
- Б) 2,4-дигидроксиимидин
- В) серная кислот
- Г) пиррол

Тема 4.5 Качественный анализ органических соединений

Задание.1. Вопросы для фронтального опроса:

- Основные классы органических соединений.
- Обобщение понятий кислотность.
- Основность, ароматичность.

Задание.2 Решение задач.

Задание № 1

Какими способами можно распознать бутен , бутанол, бутановую кислоту?
Составьте план решения, опишите наблюдения, составьте уравнения реакций.

Решение:

Составим план решения:

1 Определим функциональные группы.

2 Рассмотрим качественные реакции.

3 Опишем наблюдения и составим уравнения реакций.

1 Рассмотрим функциональные особенности веществ:

а) бутен $\text{CH}_2=\text{CH}-\text{CH}_2-\text{CH}_3$ относится к ненасыщенным углеводородам, содержащим двойную связь.

б) бутанол $\text{CH}_3-\text{CH}_2-\text{CH}_2-\text{CH}_2\text{OH}$ относится к насыщенным одноатомным спиртам.

в) бутановая кислота $\text{CH}_3-\text{CH}_2-\text{CH}_2-\text{COOH}$ относится к насыщенным одноатомным кислотам, содержит карбоксильную группу.

2 Рассмотрим качественные реакции:

а) Качественной реакцией на алкены является пропускание их через бромную воду или раствор перманганата калия.

б) Качественной реакцией на насыщенные одноатомные спирты является взаимодействие с металлическим натрием.

в) Качественной реакцией на карбоновые кислоты является изменение окраски индикатора в их среде и взаимодействие их со спиртами.

3 Опишем наблюдения и составим уравнения реакций.

а) При пропускании бутена через бромную воду происходит обесцвечивание раствора.

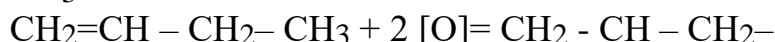
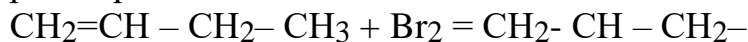

б) При действии на спирты металлического натрия наблюдается выделение газа и образование студенистой массой алкоголята.

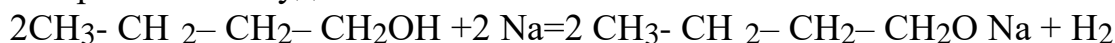

в) При добавлении к раствору бутановой кислоты индикатора лакмуса или метилового оранжевого наблюдается красное окрашивание.

При нагревании кислоты со спиртом в присутствии концентрированной серной кислоты появляется «эфирный запах» и образование слоя эфира, не смешивающегося с водой.



Задание № 2

Органическое вещество содержит углерод (массовая доля 84,21%) и водород (15,79%). Плотность паров вещества по воздуху составляет 3,93. Определите формулу этого вещества.

Задание № 3

Самостоятельно составить и решить задачу.

Тема 4.6 Обобщение знаний.

Задание.1 Тестирование

Реакция гидролиза характерна для:

- а) жиров; б) альдегидов; в) спиртов; г) ароматических углеводов.

Реакция «серебряного зеркала» характерна для:

- а) фруктозы; б) глюкозы; в) крахмала; г) целлюлозы.

В первичной структуре молекул белка остатки аминокислот соединены между собой посредством следующей химической связи:

- а) дисульфидная; б) водородная; в) пептидная; г) ионная.

При гидролизе белка образуются:

- а) аминокислоты; б) крахмал; в) целлюлоза; г) сахароза.

Процесс необратимого свертывания белков называется:

- а) поликонденсация; б) полимеризация; в) денатурация; г) гибридизация.

Вторичная структура белка обусловлена связью:

- а) ионной; б) ковалентной; в) водородной; г) пептидной.

Конечным продуктом гидролиза крахмала является:

- а) сахароза; б) глюкоза; в) целлюлоза; г) этанол.

Белки в отличие от углеводов:

- а) гидролизуются до аминов; б) не окисляются кислородом;
в) не реагируют с азотной кислотой; г) содержат в своем составе атомы азота.

Верны ли следующие суждения о качественных реакциях на белки:

- А) С солями свинца белки дают оранжевое окрашивание.
 Б) При действии азотной кислоты на белок появляется желтое окрашивание.
 а) верно только А; б) верно только Б; в) верны оба суждения; г) оба суждения неверны.

Верны ли следующие суждения об углеводах:

- А) К полисахаридам относятся целлюлоза и крахмал.
 Б) Глюкоза типичный представитель гексоз.
 а) верно только А; б) верно только Б; в) верны оба суждения; г) оба суждения неверны.

Ответы: 1–А, 2–Б, 3–В, 4–А, 5–В, 6–В, 7–Б, 8–Г, 9–Б, 10–В

Критерии оценивания

Предметом оценки служат умения и знания, предусмотренные ФГОС СПО по специальности 33.02.01 Фармация базовая подготовка очная форма получения образования по дисциплине ОП 08. ОП 09. Органическая химия направленные на формирование общих и профессиональных компетенций. Оценка индивидуальных образовательных достижений:

«Отлично». Студент должен дать ответ на теоретический вопрос. Ответ должен быть полным и правильным. Также студент должен дать правильные и полные ответы на уточняющие вопросы преподавателя.

«Хорошо». Студент должен дать ответ на теоретический вопрос, дал неполные ответы на уточняющие вопросы преподавателя или при ответе на них допустил неточности.

«Удовлетворительно». Студент дал ответ на теоретический вопрос, но ответы были неполными и с неточностями. Также студент не дал ответов на уточняющие вопросы преподавателя.

«Неудовлетворительно». Студент не дал ответа на теоретический вопрос, либо ответы на вопросы содержали грубые ошибки и неточности, искажающие смысл и содержание.

Оценка индивидуальных образовательных достижений (тест)

Процент результативности (правильных ответов)	Качественная оценка индивидуальных образовательных достижений (тест)	
	балл (отметка)	вербальный аналог
90 ÷ 100	5	отлично
80 ÷ 89	4	хорошо
70 ÷ 79	3	удовлетворительно
менее 70	2	не удовлетворительно

Формой промежуточной аттестации по дисциплине ОП 09. Органическая химия, является экзамен. Экзамен проводится в тестовой форме.

Критерии оценки знаний, умений и навыков при сдаче экзамена.

Процент результативности (правильных ответов)	Качественная оценка индивидуальных образовательных достижений (тест)	
	балл (отметка)	вербальный аналог
90 ÷ 100	5	отлично
80 ÷ 89	4	хорошо
70 ÷ 79	3	удовлетворительно
менее 70	2	не удовлетворительно

Экзаменационный материал по дисциплине
ОП 09. Органическая химия
Специальность 33.02.01 «Фармация»

ВЫБЕРИТЕ ПРАВИЛЬНЫЙ ОТВЕТ:

Выберите один правильный ответ:

Как называется альдегид следующего строения:

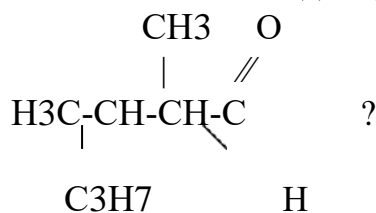

- {
- =2,3-диметилгексаналь
 - ~2-метил-3-пропилбутаналь
 - ~3-метилгексаналь
 - ~3,3-диметилгексаналь
 - ~2-метил-2-пропилбутаналь

}

Выберите один правильный ответ:

Образование ярко-синего комплексного соединения с гидроксидом меди(II) является качественной на:

- {
- ~альдегиды
 - многочисленные
 - спирты ~ фенолы
 - ~карбоновые кислоты
 - ~алкены

}

Выберите один правильный ответ:

В состоянии sp^3 гибридизации атом углерода образует:

- {
- =только сигма связи
 - ~1 сигма и 3 пи-связи
 - ~2 сигма и 2 пи-связи
 - ~3 сигма и 1 пи-связь
 - ~только пи-связи

}

Выберите один правильный ответ:

Как называется реакция взаимодействия спиртов и карбоновых кислот?

- {
- ~омыление
- ~гидролиз
- ~нейтрализация
- =этерификация
- ~окисление
- }

Выберите один правильный ответ:

Электронная конфигурация атома углерода в органических соединениях:

- {
- = $1s^2 2s^1 2p^3$
- ~ $1s^1 2s^2 2p^2$
- ~ $1s^2 2s^1 2p^2$
- ~ $1s^2 2s^2 2p^1$
- }

Выберите один правильный ответ:

Для алканов характерна изомерия:

- {
- ~геометрическая
- =углеродного скелета
- ~межклассовая
- ~положения кратной связи
- ~оптическая
- }

Выберите один правильный ответ:

Смешивание и выравнивание разных по форме и энергии электронных орбиталей называется:

- {
- =гибридизация
- ~нейтрализация
- ~изомеризация
- ~гомология
- ~полимеризация
- }

Выберите один правильный ответ:

органических соединениях атом углерода проявляет валентность равную:

- {
- ~2
- =4
- ~6
- ~3
- ~1
- }

Выберите один правильный ответ:

Общая формула алканов:

- {
- = C_nH_{2n+2}
- ~ C_nH_{2n-2}
- ~ C_nH_{2n}
- ~ C_nH_{2n+6}
- ~ C_nH_{2n-1}
- }

Выберите один правильный ответ:

Как называется это соединение:

CH₃-CH₂-CH-CH-CH₂-CH₃



- {
- ~2,4-диметил-3-этилпентан
- ~3,5-диметил-4-этилгексан
- =2,4-диметил-3-этилгексан
- ~2-метил-3-этилгептан
- ~гексан
- }

Выберите один правильный ответ:

каком состоянии гибридизации находится атом углерода в предельных углеводородах:

- {
- =s
- $p^3 \sim s$
- $p \sim s$
- $p^2 \sim s$
- ~p
- }

Выберите один правильный ответ:

Сколько атомов углерода содержит *октан*:

- {
- ~6
- ~7
- ~5
- ~9
- =8
- }

Выберите один правильный ответ:

При неполном каталитическом окислении алканов образуется:

{

=спирты или альдегиды
~оксид углерода(II)
~углекислый газ
~углерод (сажа)
~вода

}

Выберите один правильный ответ:

Функциональная группа -ОН характерна для :

{

=спиртов
~карбоновых кислот
~альдегидов
~алканов
~кетонов

}

Выберите один правильный ответ:

Нитрующим агентом в реакции Коновалова является:

{

=азотная кислота
~серная кислота
~метанол
~бензол
~азот

}

Выберите один правильный ответ:

Соединение CH_3Br образуется в результате реакции:

{

=галогенирования
~нитрования
~сульфирования
~дегидрирования
~дегидроциклизации

}

Выберите один правильный ответ:

Чему равна гомологическая разность?

{

~-CH
=-CH₂
~-CH₃
~-CH₄
~-C

}

Выберите один правильный ответ:

C₉H₂₀ это

- {
- ~октан
- ~пентан
- =нонан
- ~нонен
- ~метан

}

Выберите один правильный ответ:

Определите массовую долю углерода в гексане

- {
- ~1,3
- =0,84
- ~0,57
- ~8,43
- ~0,56

}

Выберите один правильный ответ:

Соединения, в состав которых входит функциональная группа -NO₂, относятся к классу:

- {
- ~аминов
- =нитросоединений
- ~карбоновых кислот
- ~альдегидов
- ~алканов

}

Выберите один правильный ответ:

Сколько молей кислорода необходимо для полного сжигания 320 кг метана?

- {
- ~4
- ~4 000
- ~400
- ~2 000
- =40 000

}

Выберите один правильный ответ:

Теорию химического строения органических соединений разработал:

- {
- ~Д.И. Менделеев
- =А.М. Бутлеров
- ~М.И. Коновалов
- ~~Авогадро

В.~Марковников

}

Выберите один правильный ответ: Общая формула алкенов:

{

~ $C_n H_{2n+2}$

~ $C_n H_{2n}$

~ $C_n H_{2n-2}$

~ $C_n H_{2n-6}$

~ $C_n H_{2n-1}$

}

Выберите один правильный ответ:

В состоянии sp^2 гибридизации атом углерода образует

{

~только сигма связи

~2 сигма и 2 пи-связи

~1 сигма и 3 пи-связи

~3 сигма и 1 пи-связь

~только пи-связи

}

Выберите один правильный ответ:

Для алкенов НЕ характерна изомерия:

{

~геометрическая

~положения функциональной группы

~углеродного скелета

~положения кратной связи

~межклассовая

}

Выберите один правильный ответ:

Две двойные связи в составе молекулы имеют:

{

~алканы

~алкины

~алкены

~алкадиены

~циклоалканы

}

Выберите один правильный ответ:

Процесс присоединения водорода называется:

{

~окисление

~гидротация

~галогенирование
~гидрогалогенирование
=гидрирование
}

Выберите один правильный ответ:

Общая формула алкинов и алкадиенов:

{
~C_n H_{2n+2}
C_nH_{2n}
=C_nH_{2n-2}
~C_nH_{2n-6}
~C_nH_{2n-1}
}

Выберите один правильный ответ:

Как называется это соединение CH₂=CH-CH₂-CH₂-CHCl-CHCl-CH=CH₂ :

{
=3,4-дихлороктадиен-1,7
~2,4-диметил-3-этилгексан
~5,6-дихлороктадиен -1,8
~октадиен-1,7
~октан
}

Выберите один правильный ответ:

каком состоянии гибридизации находятся атомы углерода, образующие кратные связи в ацетиленовых углеводородах:

{
~sp³
~ sp²
=sp
~ s
~p
}

Выберите один правильный ответ:

Найдите формулу соединения 4-хлорпентадиен-1,3:

{
=H₂C=CH-CH=CCl-CH₃
~CH₂=CCl-CH₂-CH₃
~CH₂=CH-CH₂-CH=CH₂
~CH₂=CH-CH₂-CH₂Cl
~CH₂=CH-CH₂-CH₃
}

Выберите один правильный ответ:

Какая молекулярная формула соответствует пентину:

{
=C₅H₈
~C₅H₁₂
~C₅H₁₀
~C₆H₁₂
~C₆H₆
}

Выберите один правильный ответ:

ходе какой реакции из этилена получают полиэтилен:

{
~окисление
~изомеризация
~гидрирование
~дегидротация
=полимеризация
}

Выберите один правильный ответ:

Какой из перечисленных классов соединений является изомерным для алкинов:

{
~алканы ~алкены
=алкадиены
~галогеноалканы
~циклоалканы
}

Выберите один правильный ответ:

Процесс взаимодействия с бромной водой это:

{
~крекинг
~дегидрирование
~изомеризация
~полимеризация
=галогенирование
}

Выберите один правильный ответ:

Соединение $\text{CH}_2=\text{CH}_2$ образуется из этана в результате реакции:

{
~галогенирования
~нитрования
~сульфирования
=дегидрирования
~дегидроциклизации
}

}

Выберите один правильный ответ:

Какой из следующих диенов относится к сопряженным?

{

~CH₂=CH-CH₂-CH₂-CH=CH₂

~CH₂=C=CH-CH₃

=CH₂=CH-CH=CH-CH₃

~CH₃-CH=CH₂

~CH₃-CH=CH-CH₂-CH₂-CH₂-CH₂-

CH=CH₂ }

Выберите один правильный ответ:

Тройная связь у алкинов образована

{

=одной *сигма*-связью и двумя *пи*-связями

~двумя *сигма*-связями и одной *пи*-связью

~все три *сигма*-связи ~все три *пи*-связи

~sp³ гибридизованными облаками

}

Выберите один правильный ответ:

При гидрировании алкинов на первом этапе образуются:

{

~алканы

=алкены

~алкадиены

~циклоалканы

~ароматические углеводороды

}

Выберите один правильный ответ:

При взаимодействии карбида кальция и воды образуется:

{

=ацетилен

~бензол

~этилен

~метан

~хлорметан

}

Выберите один правильный ответ:

Циклотримеризация ацетилена приводит к образованию:

{

=бензола

~ацетиленида

~этилена

~циклопропана

~метана

}

Выберите один правильный ответ:

Жиры представляют собой:

{

=сложные эфиры глицерина и высших карбоновых кислот

~сложные эфиры этиленгликоля и высших карбоновых

кислот ~натриевые соли высших карбоновых кислот ~смесь

высших карбоновых кислот ~соли ацетиленовых

углеводородов

}

Выберите один правильный ответ:

При гидролизе пропилформиата образуется спирт и:

{

=муравьиная кислота

~уксусная кислота

~пропионовая кислота

~масляная кислота

~валериановая кислота

}

Выберите один правильный ответ:

Одинаковое число атомов углерода содержат:

{

~этиленгликоль и глицерин

~бензол и октан

=уксусная кислота и ацетальдегид

~муравьиная кислота и этан

пентан и бутан

}

Выберите один правильный ответ:

Атом углерода в состоянии *sp* гибридизации содержит молекула

{

=этина

~фенола

~бензола

~пропаналя

~метана

}

Выберите один правильный ответ:

Оксидом серебра(I) окисляется

{

~метанол

~этан

~стеариновая кислота

=ацетальдегид

~бензол

}

Выберите один правильный ответ:

Глюкоза является:

{

~альдопентозой

=альдогексозой

~кетопентозой

~кетогексозой

~ароматическим спиртом

}

Выберите один правильный ответ:

Растворимое в воде жидкое мыло является солью высших жирных кислот и:

{

~Na

=K

~Ca

~Ba

~V

}

Выберите один правильный ответ:

Сахароза является

{

=дисахаридом

~полисахаридом

~моносахаридом

~галогенопроизводным алканом

~солью ацетиленовых углеводов

}

Выберите один правильный ответ:

Соль масляной кислоты называется

{

~формиат

~ацетат

~пропионат

=бутират

~валерианат

}

Выберите один правильный ответ:

Какое из перечисленных веществ содержит карбоксильную группу?

{
~бутанол-2
~пентанон-2
~глюкоза
=3-метилпентановая кислота
~метан
}

Выберите один правильный ответ:

Определите молекулярную массу бензола:

{
~34
~58
~14
~334
=78
}

Выберите один правильный ответ:

Процесс присоединения галогеноводородов к несимметричным алкенам происходит по правилу:

{
~Д.И. Менделеева
~А.М. Бутлерова
~М.И. Коновалова
~~Авогадро
=В.~Марковникова
}

Выберите один правильный ответ:

Гидротация это-

{
~присоединение галогена
~присоединение водорода
~присоединение кислорода
~присоединение карбоксильной группы
=присоединение воды
}

Выберите один правильный ответ:

Какой химический элемент содержится во всех органических соединениях:

{
=углерод
~кислород
~хлор
~водород
азот

}

Выберите один правильный ответ:

Определите молекулярную массу метана:

{

~34

~58

~14

=16

~78

}

Выберите один правильный ответ:

Особыми свойствами ацетиленовых является процесс взаимодействия с:

{

~водородом

~хлором

~водой

=металлами

~бензолом

}

Выберите один правильный ответ:

Особенностями строения ароматических углеводородов является:

{

=наличие бензольного кольца

~наличие атомов кислорода

~низкая молекулярная масса

~отсутствие кратных связей

~наличие атомов металлов

}

Выберите один правильный ответ:

Дайте название соединению C_2H_5OH :

{

~этанол

=метанол

~бензол

~этан

~ацетилен

}

Выберите один правильный ответ:

Определите тривиальное название уксусной кислоты:

{

~метановая

=этановая

~пропановая

~бутановая
~пентановая

}

Выберите один правильный ответ:

Растворимое в воде твердое мыло является солью высших жирных кислот и:

{

=Na

~K

~Ca

~Ba

~B

}

Выберите один правильный ответ:

дикарбоновым кислотам относится:

{

~пропионовая

~масляная

~муравьиная

~уксусная

=щавелевая

}

Выберите один правильный ответ:

Процесс окисления альдегидов оксидом серебра (Ag_2O) называется реакцией:

{

~крекинга

~изомеризации

~этирефикации

~нейтрализации

=серебряного зеркала

}

Выберите один правильный ответ:

Число π -связей в молекуле бутина равно:

{

~0

~1

=2

~3

~4

}

Выберите два правильных ответа:

Что образуется в результате реакции $\text{HCOOH} + \text{C}_2\text{H}_5\text{OH} \rightarrow ?$

{

=вода

~углекислый газ
~кетон
~альдегид
=сложный эфир
}

Выберите два правильных ответа:

процессе гибридизации принимают участие электроны:

{
~f
~d
=s
~h
=p
}

Выберите два правильных ответа:

Присутствие в молекуле аминогруппы (-NH₂) характерно для:

{
=аминов
=аминокислот
~карбоновых кислот
~нитросоединений
~ацетиленовых углеводов
}

Выберите два правильных ответа:

Какие из следующих соединений относятся к предельным углеводородам?

{
~C₂H₄
~C₆H₆
~C₂H₂
=C₂H₆
=C₅H₁₂
}

Выберите два правильных ответа:

Для аминокислот характерно наличие функциональных групп:

{
=аминогруппа
=гидроксильная группа
~альдегидная группа
~карбоксильная группа
~нитрогруппа
}

Выберите два правильных ответа:

Глюкоза, являясь альдогексозой содержит в составе молекулы функциональные группы:

{

~аминогруппу

=гидроксильную группу

=альдегидную группу

~хлор

~нитрогруппу

}

Выберите два правильных ответа:

Проявляя кислотные свойства карбоновые кислоты реагируют с:

{

=металлами

=основными оксидами

~водой

~кислородом

~углеродом

}

Выберите два правильных ответа:

Какие из следующих соединений являются гомологами?

{

~C₂H₄

~C₆H₆

~C₂H₂

=C₂H₆

=C₅H₁₂

}

Выберите два правильных ответа:

Укажите ациклические непредельные органические соединения:

{

~CH₃-CH₂-CH₂-CH₃

=CH≡C-CH₂-CH₃

=CH₂=CH-CH₂-CH₃

~CH₃-CH₂-CH₃

~CH₃-CH₂-CH₂-CH₂-CH₃

}

Выберите два правильных ответа:

Какие из следующих веществ относятся к алкенам

{

~C₈H₁₈

=C₈H₁₆

~C₄H₆

~C₉H₂₀

=C₉H₁₈

}

Выберите два правильных ответа:

Качественными реактивами для непредельных углеводородов являются:

{

=KMnO₄

=Br₂

~KOH

~HCl

~Ca(OH)₂

}

Автономная некоммерческая организации среднего
профессионального образования «Северо-Кавказский медицинский
колледж»

Фонд оценочных средств по дисциплине
ОП. 10. АНАЛИТИЧЕСКАЯ ХИМИЯ
Для специальности:
33.02.01 Фармация

Фонд оценочных средств разработан на
основе рабочей программы дисциплины
ОП 10. Аналитическая химия
в соответствии с Федеральным государственным образовательным стандартом
среднего профессионального образования по специальности
33.02.01 Фармация,
утверждённым приказом Министерства образования и науки Российской
Федерации от 12 мая 2014 г. № 501

Ставрополь

Фонд оценочных средств предназначен для контроля качества обучения студентов специальности 33.02.01 Фармация, базовая подготовка очная форма получения образования по дисциплине ОП 10. Аналитическая химия

Организация – разработчик: Автономная некоммерческая организация среднего профессионального образования «Северо-Кавказский медицинский колледж»

СОДЕРЖАНИЕ

		стр.
1	ПАСПОРТ ФОНДА ОЦЕНОЧНЫХ СРЕДСТВ	4
2	ОЦЕНКА ОСВОЕНИЯ ДИСЦИПЛИНЫ	6
3.	ПРИЛОЖЕНИЯ	37

1. ПАСПОРТ ФОНДА ОЦЕНОЧНЫХ СРЕДСТВ

Фонд оценочных средств предназначен для текущего контроля и промежуточной аттестации образовательных достижений обучающихся, освоивших дисциплину ОП 10. Аналитическая химия по программе подготовки специалистов среднего звена по специальности 33.02.01 Фармация, базовая подготовка очная форма получения образования.

Оценивание и контроль сформированности компетенций осуществляется с помощью текущего контроля успеваемости и промежуточной аттестации.

Текущий контроль успеваемости и промежуточная аттестация проводятся в соответствии с Положением о проведении текущего контроля успеваемости и промежуточной аттестации студентов Автономной некоммерческой организации среднего профессионального образования «Северо-Кавказский медицинский колледж»

результате освоения дисциплины. Аналитическая химия обучающийся должен **уметь**:

проводить качественный и количественный анализ химических веществ, в том числе лекарственных средств;

знать:

теоретические основы аналитической химии;

методы качественного и количественного анализа неорганических и органических веществ, в том числе физико-химические.

Умения и знания направлены на формирование **общих и профессиональных компетенций**:

ОК 2. Организовать собственную деятельность, выбирать типовые методы и способы выполнения профессиональных задач, оценивать их эффективность и качество.

ОК 3. Принимать решения в стандартных и нестандартных ситуациях и нести за них ответственность.

ПК 1.1. Организовать прием, хранение лекарственных средств, лекарственного растительного сырья и товаров аптечного ассортимента в соответствии с требованиями нормативно-правовой базы.

ПК 1.6. Соблюдать правила санитарно-гигиенического режима, охраны труда, техники безопасности и противопожарной безопасности.

ПК 2.1. Изготавливать лекарственные формы по рецептам и требованиям учреждений здравоохранения.

ПК 2.2. Изготавливать внутриаптечную заготовку и фасовку и фасовать лекарственные средства для последующей реализации.

ПК 2.3. Владеть обязательными видами внутриаптечного контроля лекарственных средств.

Виды контроля и аттестации, формы оценочных средств по учебной дисциплине ОП 10. Аналитическая химия

№ п/п	Контролируемые разделы дисциплины*	Вид оценочного контроля	Проверяемые У, З	Формируемые ОКиПК (или ее части)	Наименование оценочного средства
1	Раздел 1. Теоретические основы аналитической химии	Текущий контроль	З 1	ОК2,3 ПК 1.1, 1.6, 2.1-2.3	Вопросы для устного обсуждения
2	Раздел 2. Качественный анализ	Текущий контроль	У 1 З1;З2;	ОК2,3 ПК 1.1, 1.6, 2.1-2.3	Тестовые задания
3	Раздел 3. Количественный анализ	Текущий контроль	У 1 З1;З2;	ОК2,3 ПК 1.1, 1.6, 2.1-2.3	Тестовые задания
4	Итоговая аттестация	Экзамен	У 1 З1;З2;	ОК2,3 ПК 1.1, 1.6, 2.1-2.3	Тестовые задания

Наименование разделов берется из рабочей программы дисциплины.

2.ОЦЕНКА ОСВОЕНИЯ ДИСЦИПЛИНЫ

Раздел 1. Теоретические основы аналитической химии

Задани.1. Вопросы для устного обсуждения

Предмет Аналитической химии, ее значение и задачи.

Развитие аналитической химии, вклад русских ученых в развитие аналитической химии.

Связь аналитической химии с другими дисциплинами.

Объекты аналитического анализа.

Методы химического анализа. Основные характеристики методов.

Требования, предъявляемые к анализу веществ.

Современные достижения аналитической химии как науки.

Способы выражения состава раствора. Химическое равновесие.

Закон действующих масс. Константа химического равновесия, способы ее выражения.

Общие понятия о растворах. Слабые, сильные электролиты.

Смещение химического равновесия.

Расчет равновесных концентраций.

Электролитическая диссоциация воды.

Ионное произведение воды.

Водородный и гидроксильный показатели. Растворимость.

Равновесие в гетерогенной системе раствор-осадок.

Произведение растворимости (ПР).

Условия образования и растворения осадков.

Дробное осаждение и разделение.

Равновесие в растворах кислот и оснований.

Влияние рН раствора на диссоциацию кислот и оснований.

Факторы, влияющие на растворимость труднорастворимых электролитов.

Задание № 2. Выполните тестовые задания.

Выберите один правильный ответ:

А Б В Г

Д Е

Ж З

о значениям констант диссоциации выберите наиболее слабый электролит:

a. = Борная кислота $K_1 = 5,8 \cdot 10^{-10}$

b. ~Угольная кислота $K_1 = 4,5 \cdot 10^{-7}$

~Фосфорная кислота $K_1 = 7,5 \cdot 10^{-3}$

d. ~Уксусная кислота $K_1 = 1,8 \cdot 10^{-5}$

По значениям констант диссоциации выберите наиболее сильный электролит:

a. ~ Борная кислота $K_1 = 5,8 \cdot 10^{-10}$

b. ~Угольная кислота $K_1 = 4,5 \cdot 10^{-7}$

= Фосфорная кислота $K_1 = 7,5 \cdot 10^{-3}$

d. ~Уксусная кислота $K_1 = 1,8 \cdot 10^{-5}$

Значение рН= 8,5 показывает, что среда в растворе

~Кислая

~Слабокислая

- ~Нейтральная
- ~Щелочная
- =Слабощелочная

Значение рН= 5,0 показывает, что среда в растворе

- =Кислая
- ~Слабокислая
- ~Нейтральная
- ~Щелочная
- ~Слабощелочная

Определите рН раствора, если значение рОН = 5

- ~ рН= 7,0
- ~ рН= 8,0
- = рН= 9,0
- ~рН= 10,0

Определите рН раствора, если значение рОН =7

- = рН= 7,0
- ~ рН= 8,0
- ~ рН= 9,0
- ~рН= 10,0

Буферные растворы используют для создания

- ~Щелочной среды
- ~Кислой среды
- ~Нейтральной среды

d. = Поддержания постоянства рН

По величинами произведений растворимости, определите какое вещество имеет наименьшую растворимость:

- ~ ПР AgCl = $1,8 * 10^{-10}$
- ~ПР Ag₂CrO₄ = $4,0 * 10^{-10}$
- c. ~ПР Ag₃PO₄ = $2,08 * 10^{-17}$
- d. ~ПР AgBr = $6,0 * 10^{-13}$
- e. = ПР AgI = $1,1 * 10^{-16}$

9.Пользуясь величинами произведений растворимости, определите какое вещество имеет наибольшую растворимость:

- ~ ПР AgCl = $1,8 * 10^{-10}$
- ~ПР Ag₂CrO₄ = $4,0 * 10^{-10}$
- c. =ПР Ag₃PO₄ = $2,08 * 10^{-17}$
- d. ~ПР AgBr = $6,0 * 10^{-13}$
- e. ~ПР AgI = $1,1 * 10^{-16}$

Выпадение осадка происходит, если произведение концентрации ионов в растворе:

- = Больше ПР
- ~ Меньше ПР
- ~Равно ПР

астворение осадка происходит, если произведение концентрации ионов в растворе:

- ~ Больше ПР

- = Меньше ПР
- ~Равно ПР

Задание № 3 Решите задачу:.

Задача 1. Какую массу натрия бромида нужно взять для приготовления 0,5 л 10% р-ра?

- = 50г
- ~ 25г..
- ~100г.

Задача 2. Количество сухого вещества в 12% растворе натрия хлорида 200 мл составляет?

- ~12,0 г
- =24,0 г
- ~200 г
- ~20,0 г

Задача 3. Какова концентрация раствора при растворении 3,0 г натрия хлорида в 50 мл. воды?

- ~3% раствор
- ~50% раствор
- ~9% раствор
- =6% раствор

Задание № 4 Выполните тестовые задания.

Выберите формулу, соответствующую молярной концентрации раствора

1. $C = \frac{m}{V}$

2. $C = \frac{m}{V \cdot 100}$

-3.

$C = \frac{m}{V} \cdot 100$

—

4. $C = \frac{m}{V} \cdot 1000$

5. $C = \frac{m}{V} \cdot 10$

Выберите формулу, соответствующую массовой доле вещества в растворе

1. $C = \frac{m}{m_{\text{ра}}}$

3. $C = \frac{m}{m_{\text{ра}}} \cdot 100$

~ 4. $C = \frac{m}{m_{\text{ра}}} \cdot 1000$

~5. $C = \frac{m}{m_{\text{ра}}} \cdot 10$

3.. Выберите формулу, соответствующую выражению степени диссоциации электролита

1. $C = \frac{m}{m_{\text{ра}}} \cdot 100$

~ 3. $C = \frac{m}{m_{\text{ра}}} \cdot 10$

4. Выберите формулу, соответствующую концентрации ионов водорода в растворе _____

2. _____

5. _____

5. Выберите формулу, соответствующую закону действующих масс

1. $c = x$

2. _____

3. _____

4. _____

\bar{A}

\bar{A}

\bar{A}

• = $[] \cdot []$

Задание № 5 Выполните тестовые задания.

Выберите два правильных ответа:

Скорость реакции увеличивается:

- = При повышении температуры
- ~ При понижении температуры
- = Увеличении концентрации реагирующих веществ
- ~ Увеличении концентрации продуктов реакции
- ~ Уменьшении концентрации реагирующих веществ

Сместить равновесие в сторону образования продуктов реакции можно:

- = Увеличением концентрации реагирующих веществ
- ~ Увеличением концентрации продуктов реакции
- = Уменьшением концентрации продуктов реакции

\bar{A}

\bar{A}

\bar{A}

Перечислите условия необратимости реакции

- = Образование малорастворимых веществ
- ~ Образование окрашенных веществ
- = Образование воды

Какие соли подвергаются гидролизу?

- = Натрия гидрокарбонат
- ~ Натрия хлорид
- = Натрия тетраборат
- ~ Кальция хлорид
- ~ Магния сульфат

Какие соли создают щелочную среду в водном растворе?

a. = Натрия гидрокарбонат

- ~Натрия хлорид
- =Натрия тетраборат
- ~Кальция хлорид
- ~Магния сульфат

Какие процессы способствуют гидролизу

- ~Увеличение концентрации раствора
- =Разбавление раствора
- = Повышение температуры

Раздел 2. Качественный анализ

Задание.1. Вопросы для фронтального опроса:

Реакции, используемые в качественном анализе.

Реакция разделения и обнаружения.

Селективность и специфичность аналитических реакций.

Условия выполнения реакций.

Чувствительность. Факторы, влияющие на чувствительность.

Реактивы. Частные, специфические, групповые.

Классификация ионов. Кислотно-основная классификация катионов и анионов. Методы качественного анализа. Дробный и систематический анализ.

Катионы I аналитической группы. Качественные реакции на катионы I аналитической группы.

Общая характеристика. Свойства катионов натрия, калия, аммония.

Реактивы.

Условия осаждения ионов калия и натрия в зависимости от концентрации, реакции среды, температуры. Применение их соединений в медицине.

Катионы II аналитической группы. Качественные реакции на катионы II аналитической группы.

Общая характеристика. Свойства катионов серебра, свинца(II).

Групповой реактив. Его действие. Реактивы.

Значение соединений катионов II группы в медицине.

Анализ смеси катионов I аналитической группы.

Анализ смеси катионов I и II аналитических групп.

Катионы III аналитической группы.

Качественные реакции на катионы III аналитической группы.

Свойства катионов бария, кальция.

Общая характеристика. Групповой реактив. Его действие. Реактивы.

Значение соединений катионов III группы в медицине.

Понятие о произведении растворимости (ПР).

Условия осаждения и растворения малорастворимых соединений в соответствии с величинами ПР.

Катионы IV аналитической группы.

Качественные реакции на катионы IV аналитической группы.

Свойства катионов алюминия, цинка.

Общая характеристика.

Значение и применение гидролиза и амфотерности в открытии и отделении катионов IV группы. Групповой реактив. Реактивы.

Применение соединений в медицине.

Катионы V аналитической группы.

Качественные реакции на катионы V аналитической группы.

Общая характеристика. Свойства катионов железа (II, III), магния.

Групповой реактив. Окислительно-восстановительные реакции и использование их при открытии и анализе катионов V группы.

Применение соединений катионов V аналитической группы в медицине.

Общая характеристика. Катионы VI аналитической группы.

Качественные реакции на катионы VI аналитической группы.

Свойства катиона меди II. Реакции комплексообразования. Использование их в открытии катионов VI группы.

Групповой реактив. Его действие.

Систематический анализ смеси катионов I-VI группы.

Применение соединений меди в медицине.

Качественные реакции на анионы I аналитической группы: сульфат-ион, сульфит-ион, тиосульфат-ион, фосфат-ион, хромат-ион, карбонат-ион, гидрокарбонат-ион, оксалат-ион, борат-ион.

Применение соединений в медицине.

Качественные реакции на анионы II – III аналитических групп: хлорид-ион, бромид-ион, иодид-ион, тиоцианид-ион; нитрат-ион, нитрит-ион.

Применение в медицине.

Качественные реакции на анионы.

Анализ смеси анионов трех аналитических групп.

Анализ неизвестного вещества. Качественные реакции на катионы и анионы.

Задание №2: Выполните тестовые задания.

Выберите правильный ответ:

1. Целью качественного анализа является задача - установить:

= качественный состав вещества

b. ~количественный состав вещества

~количественное соотношение реагирующих веществ

К условиям выполнения качественных реакций относятся:

a. ~Температура

b. ~Количественное соотношение реагирующих веществ

c. ~pH среды

d. ~введение дополнительных реактивов

e. = всё перечисленное верно

Реактив является специфическим, если он позволяет обнаружить

только один ион

несколько ионов

аналитическую группу ионов

примеси в анализируемой пробе

Реактив является селективным, если он позволяет обнаружить

только один ион

\bar{A}

$\bar{A}\bar{A}^r\bar{A}$ □

\bar{A} □

\bar{A} □

несколько ионов
аналитическую группу ионов
примеси в анализируемой пробе

Реактив является групповым, если он позволяет обнаружить

- ~ только один ион
- ~ несколько ионов
- = аналитическую группу ионов
- ~ примеси в анализируемой пробе

« предел обнаружения» или « открываемый минимум» характеризует:

- скорость реакции
- чувствительность реакции
- ~ обратимость реакции ~
- специфичность реакции

7. Окраска бесцветного пламени горелки для иона натрия

- Желтый
- Зелёный
- Фиолетовый
- Бесцветный
- Кирпично-красный

8. Окраска бесцветного пламени горелки для иона калия

- a. ~ Желтый
- b. ~ Зелёный
- c. = Фиолетовый
- ~ Бесцветный
- ~ Кирпично-красный

Окраска бесцветного пламени горелки для иона кальция

- Желтый
- Зелёный
- Фиолетовый
- ~ Бесцветный
- Кирпично-красный

10. Реактив для качественной реакции на Br^- (фармакопейной):

- ~ FeCl_3
- ~ HCl
- = Хлорамин+ HCl
- ~ NaNO_2
- ~ KJ

Реактив для качественной реакции на I^- (фармакопейной):

- = FeCl_3
- ~ HCl
- ~ CuSO_4
- ~ BaCl_2
- ~ Cl_2 – вода

Реактив для качественной реакции на SO_4^{2-} (фармакопейной):

- ~ FeCl_3
- ~ HCl
- ~ CuSO_4
- = BaCl_2
- ~ Cl_2 – вода

13. Реактив для качественной реакции на CO_3^{2-} (фармакопейной):

- ~ FeCl_3
- = HCl
- ~ CuSO_4
- ~ BaCl_2
- ~ Cl_2 – вода

14. Реактив, для качественной реакции на тиосульфат $\text{S}_2\text{O}_3^{2-}$ (фармакопейной):

- ~ FeCl_3
- = HCl
- ~ CuSO_4
- ~ BaCl_2
- ~ Cl_2 – вода

15. Реактив, для качественной реакции на PO_4^{3-} (фармакопейной)

- ~ FeCl_3
- = AgNO_3
- ~ Cl_2 – вода
- ~ BaCl_2
- ~ NaNO_2

Реактив, для качественной реакции на ион Ag^+ (фармакопейной)

- ~ FeCl_3
- = HCl
- ~ Cl_2 – вода
- ~ BaCl_2
- ~ NaNO_2

17. Какого цвета осадок образуется в реакции: $\text{AgNO}_3 + \text{NaCl} \rightarrow \text{AgCl} + \text{NaNO}_3$

- ~ желтый
- ~ светло-желтый
- ~ черный
- = белый

18. Аналитический эффект для реакции $\text{H}_2\text{BO}_3 + \text{C}_2\text{H}_5\text{OH} + \text{зажигание}$

- ~ Обесцвечивание раствора
- ~ Синее окрашивание
- ~ Фиолетовое окрашивание хлороформного слоя
- = Пламя с зелёной каймой.

~ Фиолетовое окрашивание пламени

19. Реактив для реакции, отличающейся большей чувствительностью для ионов K^+

~ Винная кислота $H_2(C_4H_4O_6)$

= Натрия гексанитрокобальтат $Na_3[Co(NO_2)_6]$

~ NaOH, t

~ $K_2[HgI_4] + KOH$ - реактив Несслера

20. Реактив для реакции, отличающейся большей чувствительностью для ионов NH_4^+

Винная кислота $H_2(C_4H_4O_6)$

Натрия гексанитрокобальтат $Na_3[Co(NO_2)_6]$

NaOH, t

$K_2[HgI_4] + KOH$ - реактив Несслера

Реактив и правильный эффект реакции для качественной реакции на ион Ca^{2+}

= $(NH_4)_2 C_2 O_4$ -- белый крист. осадок нерастворимый в уксусной к-те.

~ $(NH_4)_2 MoO_4$ -- желтый крист. осадок

~ $(NH_4)_2 S$ -- белый осадок

~ $Na_2 HPO_4 + NH_4 OH$ -- белый крист. осадок.

~ $AgNO_3$ -- белый осадок, растворимый в р-ре аммиака

Реактив и правильный эффект реакции для качественной реакции на ион Ba^{2+}

~ $(NH_4)_2 C_2 O_4$ -- белый крист. осадок нерастворимый в уксусной к-те.

~ $(NH_4)_2 MoO_4$ -- желтый крист. осадок

~ $(NH_4)_2 S$ -- белый осадок

= H_2SO_4 -- белый осадок, не растворимый в кислотах

~ $AgNO_3$ -- белый осадок, растворимый в р-ре аммиака

23. Реактив и правильный эффект реакции для качественной реакции на ион I^- :

~ $NH_4 SCN$ -- красное окрашивание

= $FeCl_3$ -- выделение йода, бурое окрашивание

~ $Na_2S_2O_3$ -- выделение йода

~ $AgNO_3$ -- желтый осадок растворимый в аммиаке

~ $(NH_4)_2 MoO_4$ -- желтый крист. осадок

24. Реактив и правильный эффект реакции для качественной реакции на ион Cl^- :

~ HCl -- выделение газа

= $AgNO_3$ -- белый осадок, растворимый в р-ре аммиака

~ $AgNO_3$ -- белый осадок, не растворимый в аммиаке

~ $FeCl_3$ -- выделение хлора.

~ $(NH_4)_2 C_2 O_4$ -- белый осадок

Реактив и правильный аналитический эффект для качественной реакции на ион Hg^{2+} :

= NaOH -- желтый осадок

~ $NH_4 OH$ -- желтый осадок

~ $NH_4 OH$ -- белый осадок

Белый творожистый осадок образуется при взаимодействии:

- ~Ba(OH)₂ + HNO₃
- =AgNO₃ + CaCl₂
- ~FeCl₃ + NaOH
- ~CuSO₄ + KI

Какой из катионов образует с раствором KI красный осадок, растворимый в избытке реактива

- ~Ag⁺
- ~Pb²⁺
- =Hg²⁺
- ~Cu²⁺
- ~Ca²⁺

28. Аналитический эффект для реакции $\text{Br}^{2-} \rightarrow \text{Cl}_2$ - вода

- ~Обесцвечивание раствора
- ~Синее окрашивание
- ~Фиолетовое окрашивание хлороформного слоя
- =Желто-оранжевое окрашивание хлороформного слоя

Аналитический эффект для реакции $\text{S}_2\text{O}_3^{2-} + \text{I}_2$

- =Обесцвечивание раствора
- ~Синее окрашивание
- ~Фиолетовое окрашивание хлороформного слоя
- ~Желто - оранжевое окрашивание

Аналитический эффект для реакции $\text{I}^{2-} + \text{FeCl}_3$

- ~Обесцвечивание раствора
- ~Синее окрашивание
- =Фиолетовое окрашивание хлороформного слоя
- ~Желто - оранжевое окрашивание

Аналитический эффект для реакции $\text{NO}_3^- + \text{дифениламин}$

- ~Обесцвечивание раствора
- ~Синее окрашивание
- =Фиолетовое окрашивание хлороформного слоя
- ~Желто - оранжевое окрашивание

Какой из осадков галогенидов серебра легко растворим в растворе аммиака

- =хлорид серебра
- ~бромид серебра
- ~иодид серебра

Групповой реактив на сульфаты, фосфаты, карбонаты:

- = бария хлорид
- ~ калия перманганат
- ~ серебра нитрат
- ~ хлорид железа (III)
- ~ меди сульфат

Групповой реактив на карбонаты, тиосульфаты, оксалаты :

- = бария хлорид
- ~ калия перманганат
- ~ серебра нитрат

~ хлорид железа (III)

~ меди сульфат

35. Групповой реактив на ионы Cu^{2+} , Hg^{2+} :

~ кислота хлороводородная

~ кислота серная

~ раствор щелочи

= раствор аммиака

Хлорамина может быть использован в качественном анализе как окислитель для

~ магния сульфата

~ калия йодида

= натрия бромида

~ кислоты борной

~ натрия хлорида

Групповой реактив на хлориды, бромиды, йодиды

~ бария хлорид

~ калия перманганат

= серебра нитрат

~ дифениламин

~ хлорид железа (III)

Окислитель, применяемый при выполнении качественной реакции на йодид ион по методике ГФ

= хлорид железа (III)

~ калия перманганат

~ хлорамина в кислой среде

~ нитрат серебра

~ хлорид бария

39 Для обнаружения какого препарата используют раствор гексанитрокобальтата натрия $\text{Na}_3[\text{Co}(\text{NO}_2)_6]$?

~ натрия бромид

~ магния сульфат

~ кальция хлорид

= калия йодид

~ цинка сульфата

Реактив на гидрокарбонат ион (фармакопейная реакция):

~ хлорид бария

= хлороводородная кислота

~ хлорид железа (III)

~ нитрат серебра

~ оксалат аммония

Для обнаружения какого препарата используют раствор $\text{Na}_2\text{HPO}_4 + \text{NH}_4\text{OH}$

= магния сульфат

~ калия хлорид

~ кальция хлорид

~ бария хлорид

~ натрия бромид

42. Эффект качественной реакции - белый осадок с раствором Na₂S - соответствует лекарственному веществу:

~ магния сульфат

~ калия хлорид

= цинка сульфат

~ натрия бромид

~.кальция хлорид

Лекарственное вещество, которое даёт с раствором нитрата серебра белый творожистый осадок, растворимый в аммиаке

~ магния сульфат

= кальция хлорид

~ калия йодид

~ натрия бромид

~ натрия тиосульфат

Качественная реакция по ГФ XI на катион магния:

~ MgSO₄ + BaCl₂BaSO₄ + MgCl₂

= MgSO₄ + Na₂HPO₄ + NH₄OHMgNH₄PO₄ + H₂O

~ NaCl + AgNO₃AgCl + NaNO₃

Качественная реакция по ГФ XI на хлорид-ион

\bar{A} \bar{A} \bar{A}

MgSO₄ + Na₂HPO₄ + NH₄OHMgNH₄PO₄ + H₂O

\bar{A} \bar{A} \bar{A}

NaCl + AgNO₃AgCl + NaNO₃

\bar{A} \bar{A} \bar{A}

AgNO₃ + NH₄SCNAgSCN + NH₄NO₃

Лачественная реакция по ГФ XI на сульфат-ион

= MgSO₄ + BaCl₂BaSO₄ + MgCl₂

~ MgSO₄ + Na₂HPO₄ + NH₄OHMgNH₄PO₄ + H₂O

~ NaCl + AgNO₃AgCl + NaNO₃

Лекарственное средство, которое при добавлении раствора HCl выделяет CO₂

~ натрия хлорид

= натрия гидрокарбонат

~ кальция хлорид

~ натрия тиосульфат

~ бария сульфат

Задание № 3 Выполните тестовые задания.

Выберите два правильных ответа:

Требования к реакциям, используемым в качественном анализе:

~ реакция должна протекать количественно, по определенному уравнению

= реакция должна сопровождаться видимыми изменениями- аналитическим эффектом

~ конец реакции должен быть четко зафиксирован

=.реакция должна проходить достаточно быстро

Какие реактивы применяются при определении хлорид-ионов ?

~ бария хлорид

= серебра нитрат

- ~ аммония оксалат
- = кислота азотная
- ~ кислота хлористоводородная

Реактивы для качественной реакции на Br^- (фармакопейной):

- = AgNO_3
- ~ HCl
- = Хлорамины + HCl
- ~ NaNO_2
- ~ KJ

Реактивы для качественной реакции на I^- (фармакопейной):

- = FeCl_3
- ~ HCl
- = AgNO_3
- ~ NaNO_2
- ~ KJ

Реактивы для качественной реакции на PO_4^{3-} (фармакопейной):

- = $\text{MgCl}_2 + \text{NH}_4\text{OH}$
- ~ HCl
- = AgNO_3
- ~ HCl
- ~ $(\text{NH}_4)_2\text{C}_2\text{O}_4$

Ион серебра даёт положительные реакции с

- = кислотой хлористоводородной HCl
- ~ кислотой уксусной CH_3COOH
- ~ хлоридом железа (III)
- = раствором формальдегида
- e ~ раствором аммиака $(\text{NH}_4)_2\text{C}_2\text{O}_4$

Серебра нитрат даёт положительные реакции с

- a = Кислотой хлористоводородной - HCl b ~ Хлоридом железа (III) – FeCl_3
- ~ Оксалатом аммония - $(\text{NH}_4)_2\text{C}_2\text{O}_4$
- d ~ Гексациано ферратом калия - $\text{K}_4[\text{Fe}(\text{CN})_6]$
- e = Дифениламином

Магния сульфат даёт положительные реакции с

- = Хлоридом бария - BaCl_2
- ~ Нитратом серебра - AgNO_3
- = Натрия гидрофосфатом - Na_2HPO_4
- ~ Оксалатом аммония - $(\text{NH}_4)_2\text{C}_2\text{O}_4$
- ~ Хлоридом железа (III) - FeCl_3

Кальция хлорид даёт положительные реакции с

- Хлоридом железа (III) - FeCl_3
- . Оксалатом аммония - $(\text{NH}_4)_2\text{C}_2\text{O}_4$
- = Серебра нитратом - AgNO_3

Хлоридом бария - BaCl_2

~ Калия йодидом – KY

10. Калия иодид даёт положительные реакции с

~ Хлоридом бария - BaCl_2

= Нитратом серебра - AgNO_3

= Натрия гексанитрокобальтатом $\text{Na}_3[\text{Co}(\text{NO}_2)_6]$

~ Оксалатом аммония - $(\text{NH}_4)_2\text{C}_2\text{O}_4$

~ Хлоридом железа (III) - FeCl_3

11. Цинка сульфат даёт положительные реакции с

~ Натрия гидрофосфатом - Na_2HPO_4

~ Оксалатом аммония - $(\text{NH}_4)_2\text{C}_2\text{O}_4$

~ серебра нитратом - AgNO_3

= бария хлоридом - BaCl_2 = натрия

сульфидом - Na_2S

12. Какие анионы обесцвечивают раствор йода?

= сульфит SO_3^{2-}

~ сульфат SO_4^{2-}

= тиосульфат $\text{S}_2\text{O}_3^{2-}$

~ фосфат PO_4^{3-}

~ карбонат CO_3^{2-}

13. Калия хлорид даёт положительные реакции

с ~ Хлоридом железа (III) - FeCl_3

~ Оксалатом аммония - $(\text{NH}_4)_2\text{C}_2\text{O}_4$

Серебра нитратом - AgNO_3

Гексацианоферратом калия - $\text{K}_4[\text{Fe}(\text{CN})_6]$

= Гексанитрокобальтатом натрия - $\text{Na}_3[\text{Co}(\text{NO}_2)_6]$

14. Какие анионы обладают восстановительными свойствами?

= сульфит SO_3^{2-}

~ сульфат SO_4^{2-}

= тиосульфат $\text{S}_2\text{O}_3^{2-}$

~ фосфат PO_4^{3-}

~ карбонат CO_3^{2-}

15. Какие анионы обладают окислительными свойствами?

= Нитрат NO_3^-

~ сульфат SO_4^{2-}

~ тиосульфат $\text{S}_2\text{O}_3^{2-}$

= перманганат MnO_4^-

~ карбонат CO_3^{2-}

16. Серебра нитрат даёт положительные реакции с

= Кислотой хлороводородной - HCl

~ Хлоридом железа (III) – FeCl_3

= Дифениламином

~ Оксалатом аммония - $(\text{NH}_4)_2\text{C}_2\text{O}_4$

~ Гексацианоферратом калия - $\text{K}_4[\text{Fe}(\text{CN})_6]$

Катионы, которые можно обнаружить при взаимодействии со щелочью (фармакопейные реакции)

аммония

калия
~натрия
= ртути (II)
кальция

Катионы, которые можно обнаружить при взаимодействии с раствором KI (фармакопейные реакции)

= серебра
калия
~натрия
ртути (II)
~ кальция

Анионы которые при взаимодействии с раствором серебра нитрата образуют осадки не растворимые в азотной кислоте

= Хлорид Cl^-
~сульфат SO_4^{2-}
= Иодид I^-
~ фосфат PO_4^{3-}
е~ карбонат CO_3^{2-}

20. Какие анионы обладают восстановительными свойствами?

=сульфит SO_3^{2-}
сульфат SO_4^{2-}
=тиосульфат $S_2O_3^{2-}$
~фосфат PO_4^{3-}
~карбонат CO_3^{2-}

Раздел 3. Количественный анализ

Задание.1. Вопросы для фронтального опроса:

Основные сведения о титриметрическом анализе, его особенности и преимущества. Требования к реакциям.

Точка эквивалентности и способы ее фиксации.

Индикаторы.

Классификация методов.

Способы выражения концентрации рабочего раствора.

Растворы с молярной концентрацией эквивалента, молярные растворы.

Титр и титрованные растворы. Растворы с приготовленным титром и установленным титром.

Исходные вещества. Требования к исходным веществам.

Понятия о поправочном коэффициенте. Стандарт-титр (фиксаналы).

Прямое, обратное титрование и титрование заместителя.

Вычисления в титриметрическом методе.

Ацидиметрия и алкалиметрия. Основное уравнение метода.

Рабочие растворы. Стандартные растворы.

Индикаторы.

Порядок и техника титрования.

Расчеты.

Использование методов при анализе лекарственных веществ.

Определение массовой доли гидрокарбоната натрия в растворе.
Приготовление стандартного раствора тетрабората натрия.
Установка титра хлороводородной кислоты.
Определение точной концентрации раствора гидроксида натрия.
Методы кислотно-основного титрования.
Перманганатометрия. Окислительные свойства перманганата калия и вычисление фактора эквивалента в зависимости от реакции среды.
Приготовление раствора перманганата калия.
Исходные вещества в методе перманганатометрии.
Приготовление раствора щавелевой кислоты.
Определение молярной концентрации эквивалента и титра раствора перманганата калия по раствору щавелевой кислоты.
Роль среды и температуры при этом.
Использование метода для анализа лекарственных веществ.
Йодометрия. Химические реакции, лежащие в основе йодометрического метода.
Приготовление рабочих растворов йода и тиосульфата натрия, дихромата калия.
Условия хранения рабочих растворов в методе йодометрии.
Крахмал как индикатор в йодометрии, его приготовление.
Использование метода йодометрии в анализе лекарственных веществ.
Метод нитритометрии.
Рабочий раствор. Стандартный раствор.
Фиксирование точки эквивалентности с помощью внешнего и внутренних индикаторов.
Условия титрования.
Примеры нитритометрического определения.
Метод броматометрии.
Рабочий раствор. Стандартный раствор.
Химические реакции, лежащие в основе метода, применение метода.
Условия титрования.
Способы фиксации точки эквивалентности.
Применение в фармацевтическом анализе.
Определение массовой доли пероксида водорода в растворе.
Определение массовой доли тиосульфата натрия в растворе.
Определение массовой доли резорцина в растворе.
Определение массовой доли сульфацила натрия в растворе.
Аргентометрия - вариант Мора – титрант, среда, индикатор, переход окраски, основное уравнение реакции, применение в фармацевтическом анализе;
Вариант Фаянса – основное уравнение, условия титрования, использование адсорбционных индикаторов: бромфенолового синего, эозината натрия для определения галогенидов, титрант, среда, индикатор, уравнение реакции, определение точки эквивалентности;
Вариант Фольгарда - уравнение метода, условия титрования, индикатор.
Тиоцианометрия – титрант, среда, индикатор, переход окраски, основное уравнение реакции, применение в фармацевтическом анализе.
Методы осаждения.
Определение массовой доли натрия хлорида – вариантом Мора.
Приготовление стандартного раствора натрия хлорида.

Определение точной концентрации раствора нитрата серебра.
Определение массовой доли калия иодида – вариантом Фаянса.
Общая характеристика метода комплексонометрии.
Индикаторы.
Титрования солей металлов.
Влияние кислотности растворов (рН) .
Буферные растворы.
Использование метода при анализе лекарственных веществ.
Определение массовой доли хлорида кальция в растворе.
Определение массовой доли хлорида кальция в растворе.
Количественный анализ. Инструментальные методы анализа.
Классификация и обзор инструментальных методов анализа.
Рефрактометрия. Определение концентрации однокомпонентных систем методом рефрактометрии.

Задание № 4 Выполните тестовые задания.

Тесты с одним правильным ответом:

Титриметрические методы основаны на...

- ~ определении массы осадка, полученного в результате реакции
- = измерении объёма раствора точной концентрации, вступившего в реакцию
- ~ определении объёма раствора исследуемого вещества

2. Титрант это раствор...

- ~ исследуемого вещества
- = реагента с точной концентрацией
- ~ индикатора
- ~ химически чистого вещества
- ~ поддерживающий постоянство рН

Для определения точки эквивалентности используют раствор ...

- ~ исследуемого вещества
- ~ реагента с точной концентрацией
- = индикатора
- ~ химически чистого вещества
- ~ поддерживающий постоянство рН

4. Рабочий раствор в методе ацидиметрии

- ~ $\text{Na}_2\text{S}_2\text{O}_3$
- ~ NaOH
- ~ KMnO_4
- ~ I_2
- = HCl

5. Рабочий раствор в методе алкалиметрии

- ~ $\text{Na}_2\text{S}_2\text{O}_3$
- = NaOH
- ~ KMnO_4
- ~ I_2
- ~ HCl

6. Рабочий раствор в методе перманганатометрии

~ $\text{Na}_2\text{S}_2\text{O}_3$

~ NaOH

= KMnO_4

~ I_2

~ HCl

7. Рабочий раствор в методе йодометрии

~ $\text{Na}_2\text{S}_2\text{O}_3$

~ NaOH

~ KMnO_4

= I_2

~ HCl

Какой индикатор используется в методе йодометрии

~ фенолфталеин

= крахмал

~ калия хромат

~ эозинат натрия

~ мурексид

Вариант аргентометрического метода количественного определения калия йодида

~ метод Мора

~ метод Фольгарда (обратное титрование)

~ метод Фольгарда (прямое титрование)

= метод Фаянса

~ меркуриметрия

10. Метод количественного анализа раствора натрия хлорида 0,9 %

~ нейтрализации

~ аргентометрии по Фаянсу

= аргентометрии по Мору

~ аргентометрии по Фольгарду

~ комплексонометрии

11. Метод количественного анализа раствора кислоты хлороводородной

~ ацидиметрии

= алкалиметрии

~ аргентометрии по Фаянсу

~ аргентометрии по Мору

~ комплексонометрия

Метод количественного анализа раствора калия иодида

~ ацидиметрии

~ алкалиметрии

= аргентометрии по Фаянсу

~ аргентометрии по Мору

~ комплексонометрия

13. Какая среда должна быть при аргентометрическом титровании галогенидов по методу Фаянса:

~ нейтральная

~ азотнокислая

= уксуснокислая

~ щелочная

Индикатор, который используется в методе аргентометрии по Мору

~метилловый оранжевый

= хромат калия

~мурексид

~железо-аммониевые квасцы

~ эозинат натрия

Индикатор, который используется в методе аргентометрии по Фольгарду

~метилловый оранжевый

~ хромат калия

~ мурексид

= железо-аммониевые квасцы

~ эозинат натрия

Метод аргентометрии, в котором используется обратное титрование

~аргентометрии по Фаянсу

~аргентометрии по Мору

=аргентометрии по Фольгарду

Метод количественного определения серебра нитрата в лекарственной форме:

~ йодометрия

~ аргентометрия

~ рефрактометрия

= тиоцианнометрия

~ нейтрализация

18.Метод количественного определения цинка сульфата в лекарственной форме:

~ йодометрия

~ аргентометрия

~ рефрактометрия

= комплексонометрия

~ нейтрализация

19.Метод количественного определения натрия гидрокарбоната в лекарственной форме:

~йодометрия

~аргентометрия

~рефрактометрия

~тиоцианнометрия

=нейтрализация

20.Количественный анализ перекиси водорода перманганатометрическим методом основан на её свойствах:

~как окислителя

=как восстановителя

~кислотных свойствах

~основных свойствах

~комплексообразователя

21.Метод количественного определения натрия тиосульфата

~броматометрия

~комплексонометрия

- =йодометрия
- ~ ацидиметрия
- ~алкалиметрия

22.Количественное определение натрия гидрокарбоната проводят методом:

- ~ аргентометрии
- ~.комплексонометрии
- = ацидиметрии
- ~алкалиметрии
- ~ йодометрии

23.В методе комплексонометрии используют индикатор

- ~метилловый - оранжевый
- ~ фенолфталеин
- =хромовый темно-синий
- ~метилловый оранжевый + метиленовая синь
- ~фенолфталеин

24.Комплексонометрия - метод количественного определения для лекарственного вещества

- ~ натрия хлорид
- ~натрия тиосульфат
- ~натрия гидрокарбонат
- =магния сульфат
- ~ калия йодид

25.Метод количественного определения ингредиента в лекарственной форме:

Rp.: Sol. Magnesii sulfatis 25 % - 200 ml

- ~йодометрия
- =.комплексонометрия
- ~ацидиметрия
- ~нитритометрия
- ~нейтрализация

26.Какой реактив надо прибавить к исследуемому раствору для создания необходимой среды при количественном определении по методу перманганатометрии

- ~кислота хлористо-водородная
- ~ кислота азотная
- =кислота серная разбавленная
- ~натрия гидроксид
- ~ аммиачно-буферный раствор

27.Какой реактив надо прибавить к исследуемому раствору для создания необходимой среды при количественном определении по методу комплексонометрии

- ~кислота хлористоводородная
- ~ кислота азотная
- ~кислота серная разбавленная
- ~натрия гидроксид
- =аммиачно-буферный раствор

28.Окислительно-восстановительные методы классифицируют по:

- ~индикатору

- = используемому титранту
- ~ определяемому веществу
- ~ типу химической реакции
- ~ количеству определяемого вещества

29. Рабочий раствор в методе йодометрии при определении восстановителей (прямое титрование)

- ~ Na₂S₂O₃
- ~ K₂Cr₂O₇
- ~ KI
- = I₂
- ~ HCl

30. Рабочий раствор в методе йодометрии при определении восстановителей (обратное титрование)

- = Na₂S₂O₃
- ~ K₂Cr₂O₇
- ~ KI
- ~ I₂
- ~ HCl

31. В какой среде окислитель реагирует с иодидом калия ?

- = Кислой
- ~ Нейтральной
- ~ Щелочной
- ~ Не имеет значения

32. Титрант в методе йодометрии при определении окислителей (косвенное титрование)

- = Na₂S₂O₃
- ~ K₂Cr₂O₇
- ~ KI
- ~ I₂
- ~ HCl

33. Какой титрант используют в методе комплексонометрии

- ~ Na₂S₂O₃
- ~ NaOH
- = трилон Б
- ~ KMnO₄
- ~ HCl

34. Какой титрант используют при определении йода в растворе Люголя ?

- = Na₂S₂O₃
- ~ K₂Cr₂O₇
- ~ KI
- ~ I₂
- ~ KMnO₄

35. Какому уравнению отвечает титрование раствором KMnO₄ в сильноокислой среде

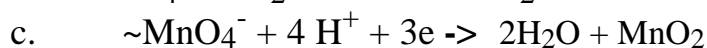
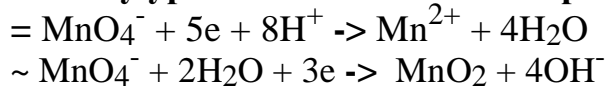

36. Реакция, протекающая при титровании тетрабората натрия $\text{Na}_2\text{B}_4\text{O}_7 + 2\text{HCl} + 2\text{H}_2\text{O} \rightarrow 2\text{NaCl} + 4\text{H}_3\text{BO}_3$ относится к методу:

- = Ацидиметрии
- ~ Осадительного титрования
- ~ Окислительно- восстановительного титрования
- ~ Комплексонометрии
- ~ Алкалиметрии

Реакция, протекающая при титровании гидрокарбоната натрия $\text{NaHCO}_3 + \text{HCl} \rightarrow \text{NaCl} + \text{CO}_2 + \text{H}_2\text{O}$ относится к методу:

- = Ацидиметрии
- ~ Осадительного титрования
- ~ Окислительно- восстановительного титрования
- ~ Комплексонометрии
- ~ Алкалиметрии

38. Выберите одно правильное определение: на...

- ~ определении массы осадка, полученного в результате реакции
- = измерении объема раствора точной концентрации, вступившего в реакцию
- ~ определении объема раствора исследуемого вещества

Титрант это раствор...

- ~ исследуемого вещества
- = реагента с точной концентрацией
- ~ индикатора
- ~ химически чистого вещества
- ~ поддерживающий постоянство pH

40. Для определения точки эквивалентности используют раствор ...

- ~ исследуемого вещества
- ~ реагента с точной концентрацией
- = индикатора
- ~ химически чистого вещества
- ~ поддерживающий постоянство pH

41. Требования к реакциям, используемым в количественном анализе:

- ~ реакция должна протекать количественно, по определенному уравнению
- ~ Не должно протекать побочных реакций
- ~ конец реакции должен быть четко зафиксирован
- ~ реакция должна проходить достаточно быстро
- = Всё перечисленное верно

42. Реакция, протекающая при титровании натрия бромида относится к методу: $\text{NaBr} + \text{AgNO}_3 \rightarrow \text{AgBr} + \text{NaNO}_3$

- ~ Ацидиметрии
- = Осадительного титрования
- ~ Окислительно- восстановительного титрования
- ~ Комплексонометрии
- ~ Алкалиметрии

43. Реакция, протекающая при титровании калия иодида относится к методу: $\text{KI} + \text{AgNO}_3 \rightarrow \text{AgI} + \text{KNO}_3$

- ~ Ацидиметрии

- = Аргентометрии
- ~ Окислительно- восстановительного титрования
- ~ Комплексонометрии
- ~ Алкалиметрии

44. Реакция, протекающая при титровании серебра нитрата относится к методу:

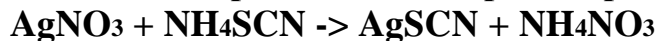

- ~ Ацидиметрии
- = тиоцианатометрии (роданометрии)
- ~ Окислительно- восстановительного титрования
- ~ Комплексонометрии
- ~ Алкалиметрии

Задание № 2 Выполните тестовые задания с двумя правильными ответами

1. Титриметрические методы классифицируют по:

- ~ индикатору
- = используемому титранту
- ~ определяемому веществу
- = типу химической реакции
- ~ количеству определяемого вещества

Методы количественного определения концентрированного раствора натрия бромида

- ~. алкалиметрия
- ~ ацидиметрия
- = аргентометрия
- = рефрактометрия
- ~ перманганатометрия

Возможные методы количественного определения раствора H_2O_2

- ~ алкалиметрия
- ~ ацидиметрия
- = перманганатометрия
- = йодометрия
- ~. аргентометрия

4. Количественное определение кислоты хлористоводородной можно проводить методами

- = алкалиметрическим
- ~ ацидиметрическим
- ~ комплексонометрическим
- ~ йодометрическим
- = аргентометрическим

5. Укажите реакции которые относятся к количественному определению натрия хлорида методом Мора

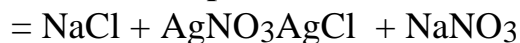

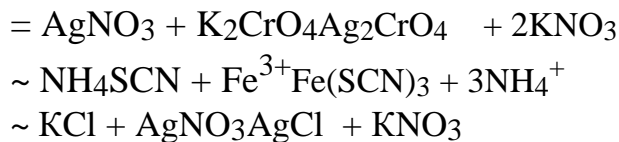

6. Укажите реакции, которые относятся к количественному определению серебра нитрата методом тиоцианатометрии

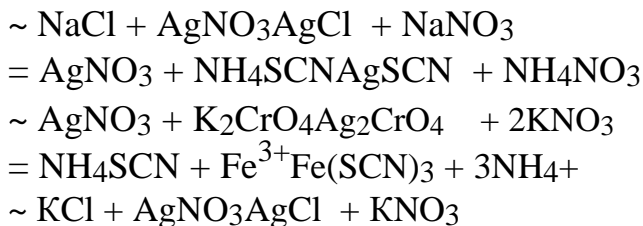

7. Укажите какие индикаторы используются в методе нейтрализации

- = фенолфталеин
- ~ крахмал
- ~ калия хромат
- ~ эозинат натрия
- = метиловый оранжевый

Какие титранты используют в методах окислительно-восстановительного титрования

- = $\text{Na}_2\text{S}_2\text{O}_3$
- ~ NaOH
- ~ KI
- = KMnO_4
- ~ HCl

9. Какие титранты используют в методах нейтрализации

- ~ $\text{Na}_2\text{S}_2\text{O}_3$
- = NaOH
- ~ KI
- ~ KMnO_4
- = HCl

Какие титранты используют в методах осадительного титрования

- ~ $\text{Na}_2\text{S}_2\text{O}_3$
- = AgNO_3
- ~ KI
- ~ KMnO_4
- = $\text{Hg}(\text{NO}_3)_2$

Укажите какие индикаторы используются

методе комплексонометрии

- = хромовый тёмно-синий
- ~ крахмал
- ~ калия хромат
- ~ эозинат натрия
- = эриохром черный Т

12. Укажите какие индикаторы используются в методе аргентометрии по Фаянсу

- ~ метиловый оранжевый

- = бромфеноловый синий
- ~ мурексид
- ~ железо-аммониевые квасцы
- = эозинат натрия

Методы аргентометрии, в которых используется

прямое титрование

- = аргентометрии по Фаянсу
- = аргентометрии по Мору
- ~ аргентометрии по Фольгарду

14.Алкалиметрическим методом определяют:

- ~ основания
- ~ соли сильных оснований и слабых кислот
- ~ оксиды металлов
- = кислоты
- = соли слабых оснований и сильных кислот.

15.Ацидиметрическим методом определяют :

- = основания
- = соли сильных оснований и слабых кислот
- ~ оксиды металлов
- ~ кислоты
- ~ соли слабых оснований и сильных кислот

16.Методом нейтрализации можно определить:

- = HCl
- ~ ZnSO 4
- = NaHCO 3
- ~ Mg SO 4
- ~ FeSO 4

17.Методами аргентометрии можно определить:

- = NaCl
- ~ ZnSO 4
- = NaBr
- ~ Mg SO 4
- ~ FeSO 4

18.Методом комплексонометрии можно определить:

- ~ NaCl
- = ZnSO 4
- ~ NaBr
- = Mg SO 4
- ~ NaHCO 3

19.Методом ацидиметрии можно определить:

- ~ HCl
- ~ ZnSO 4
- = NaHCO 3
- = Na₂B₄O₇
- ~ FeSO 4

20.Методом перманганатометрии можно определить:

- = H₂O₂
- ~ ZnSO₄
- ~ NaHCO₃
- ~ Mg SO₄
- = FeSO₄

Требования к реакциям, используемым в качественном анализе:

- ~ реакция должна протекать количественно, по определенному уравнению
- = реакция должна сопровождаться видимыми изменениями- аналитическим эффектом
- ~ конец реакции должен быть четко зафиксирован
- = реакция должна проходить достаточно быстро

Требования к реакциям, используемым в количественном анализе:

- = реакция должна протекать количественно, по определенному уравнению
- ~ реакция должна сопровождаться видимыми изменениями- аналитическим эффектом
- = конец реакции должен быть четко зафиксирован
- ~ реакция должна быть специфичной

Задание № 3 Выполните тестовые задания

Тесты на соответствие

1. Установите соответствие между определяемым веществом и методом, используемым для его количественного определения

- NH₄OH >Комплексонометрия
- b. KI -> Ацидиметрия
- c. HCl -> Аргентометрия
- d. ZnSO₄ -> Йодометрия
- Na₂S₂O₃ ->Алкалиметрия

2. Установите соответствие между видом йодометрического определения и его электронным уравнением

- Определение окислителей -> 2I⁻ - 2e --- I₂
- Определение восстановителей -> I₂ + 2e --- 2I⁻

3. Установите соответствие между способом установки титра и формулой расчета концентрации

- a. По точному объёму стандартного раствора -> C = $\frac{m}{V}$
- b. По точной навеске x/ ч. вещества -> C = $\frac{m \cdot 1000}{V}$

Установите соответствие между определяемым катионом и реактивом, используемым для его обнаружения

K^+ -> $H_2(C_4H_4O_6)$ винная кислота

Ca^{2+} -> $(NH_4)_2 C_2 O_4$ оксалат аммония

Mg^{2+} -> $Na_2 HPO_4 + NH_4 OH$ гидрофосфат натрия

Ba^{2+} -> H_2SO_4 серная кислота

e. Hg^{2-} -> KI калия иодид

5. Установите соответствие между определяемым веществом и методом, используемым для его количественного определения

$NaHCO_3$ -> Комплексометрия

b. $NaBr$ -> Ацидиметрия

c. $AgNO_3$ -> Аргентометрия

d. $CaCl_2$ -> Перманганатометрия

e. H_2O_2 -> Роданометрия (тиоцианатометрия)

6. Установите соответствие между определяемыми катионами и групповым реактивом, используемым для их обнаружения

a. Ag^+, Hg_2^{2+}, Pb^{2+} -> Раствор H_2SO_4

b. $Zn^{2+}, Cr^{3+}, Al^{3+}$ -> Раствор $NaOH$

c. $Ba^{2+}, Ca^{2+}, Sr^{2+}$ -> Раствор HCl

Задание № 4 Выполните задания
Ситуационные задачи

аптеке изготовлена микстура по рецепту:

Раствор кислоты хлористоводородной 3% - 100 мл.

Пепсина 3,0

Подтвердите наличие кислоты хлористоводородной в растворе, используя качественную реакцию на Cl^- ион и подтвердив кислую реакцию среды. Выберите два реактива с правильными аналитическими эффектами.

= $AgNO_3$ -- белый осадок, растворимый в р-ре аммиака

~ $AgNO_3$ -- белый осадок, не растворимый в аммиаке

= метиловый оранжевый (красное окрашивание)

~ метиловый оранжевый (желтое окрашивание)

~ фенолфталеин (розовое окрашивание)

аптеке изготовлены глазные капли по рецепту:

Раствор цинка сульфата 0,25% - 10 мл.

Кислота борная 0,2

Подтвердите наличие ионов Zn^{2+} и SO_4^{2-} в растворе, используя фармакопейные реакции.

Выберите два реактива с правильными аналитическими эффектами.

= $BaCl_2$ -- белый осадок нерастворимый в кислотах

~ $Na_2 HPO_4 + NH_4 OH$ -- белый кристаллический осадок

= $K_4 [Fe(CN)_6]$ -- белый студенистый осадок

- ~ Na_2S -- желтый кристаллический осадок
- ~ AgNO_3 -- белый осадок, растворимый в р-ре аммиака

аптеке изготовлена микстура по рецепту:

Калия бромид

**Кофеин-бензоата натрия по
0,5 Воды до 200 мл.**

Подтвердите наличие ионов K^+ и Br^- в растворе, используя фармакопейные реакции. Выберите два реактива с правильными аналитическими эффектами.

- = H_2 ($\text{C}_4\text{H}_4\text{O}_6$) – белый кристаллический осадок
- ~ $\text{Na}_3[\text{Co}(\text{NO}_2)_6]$ -- белый кристаллический осадок
- ~ AgNO_3 -- белый осадок, растворимый в р-ре аммиака
- = AgNO_3 -- св-желтый осадок, малорастворимый в р-ре аммиака
- ~ $(\text{NH}_4)_2\text{C}_2\text{O}_4$ -- белый осадок

аптеке изготовлен раствор для инъекций

Раствор натрия тиосульфата 30%- 200мл

Подтвердите наличие ионов Na и $\text{S}_2\text{O}_3^{2-}$ в растворе, используя фармакопейные реакции. Выберите два реактива с правильными аналитическими эффектами.

- ~ BaCl_2 -- белый осадок нерастворимый в кислотах
- ~ HCl – выделение углекислого газа
- = HCl – выделение св.-желтого осадка серы
- = окрашивание пламени в желтый цвет
- ~ окрашивание пламени в фиолетовый цвет

В аптеке изготовлен концентрат натрия гидрокарбоната 5%. - 200мл

Подтвердите наличие ионов Na и HCO_3^- в растворе, используя фармакопейные реакции. Выберите два реактива с правильными аналитическими эффектами.

- ~ BaCl_2 -- белый осадок нерастворимый в кислотах
- = HCl – выделение углекислого газа
- ~ HCl – выделение св.-желтого осадка серы
- = окрашивание пламени в желтый цвет
- ~ окрашивание пламени в фиолетовый цвет

В аптеке изготовлена микстура по рецепту:

микстура Бурже состава:

**Натрия гидрокарбоната 8,0
Натрия фосфата 4,0
Натрия сульфата 2,0
Воды очищенной 500 мл.**

Подтвердите наличие ионов PO_3 и SO_4^{2-} , используя фармакопейные реакции. 4

- ~ H_2 ($\text{C}_4\text{H}_4\text{O}_6$) – белый кристаллический осадок
- = BaCl_2 - белый осадок нерастворимый в кислотах
- ~ AgNO_3 -- белый осадок, растворимый в р-ре аммиака
- = AgNO_3 -- желтый осадок растворимый в азотной кислоте

~ $(\text{NH}_4)_2 \text{C}_2 \text{O}_4$ -- белый осадок

аптеке изготовлена микстура по рецепту:

Раствор кислоты хлористоводородной 3% - 100 мл.

Пепсина 3,0

Выберите метод титриметрического анализа для кислоты хлористоводородной

= алкалиметрия

~ ацидиметрия

~ перманганатометрия

~ йодометрия

~ аргентометрия

Задача

Рассчитайте массу навески для приготовления 1л раствора NaOH $C=0,1$ моль/л ($M_{\text{NaOH}} = 40$ г/моль). Выберите правильный ответ.

~ 1,58г

~ 3,16г

= 4,0г

~ 2,48г

Задача

Рассчитайте массу навески KMnO_4 для приготовления 500 мл раствора $C=0,2$ моль/л ($M_{\text{KMnO}_4} = 158$ г/моль). Выберите правильный ответ.

= 1,58г

~ 3,16г

~ 4,0г

~ 2,48г

Задача

Рассчитайте массу навески $\text{Na}_2 \text{S}_2 \text{O}_3 \cdot 5\text{H}_2 \text{O}$ для приготовления 0,5 л раствора $C=0,1$ моль/л ($M_{\text{Na}_2 \text{S}_2 \text{O}_3} = 248$ г/моль). Выберите правильный ответ.

~ 1,58г

~ 3,16г

~ 4,0г

= 1.24г

Критерии оценивания

Предметом оценки служат умения и знания, предусмотренные ФГОС СПО по специальности 33.02.01 Фармация базовая подготовка очная форма получения образования по дисциплине ОП 10. Аналитическая химия направленные на формирование общих и профессиональных компетенций.

Оценка индивидуальных образовательных достижений:

«Отлично». Студент должен дать ответ на теоретический вопрос. Ответ должен быть полным и правильным. Также студент должен дать правильные и полные ответы на уточняющие вопросы преподавателя.

«Хорошо». Студент должен дать ответ на теоретический вопрос, дал неполные ответы на уточняющие вопросы преподавателя или при ответе на них допустил неточности.

«Удовлетворительно». Студент дал ответ на теоретический вопрос, но ответы были неполными и с неточностями. Также студент не дал ответов на уточняющие вопросы преподавателя.

«Неудовлетворительно». Студент не дал ответа на теоретический вопрос, либо ответы на вопросы содержали грубые ошибки и неточности, искажающие смысл и содержание.

Оценка индивидуальных образовательных достижений (тест)

Процент результативности (правильных ответов)	Качественная оценка индивидуальных образовательных достижений (тест)	
	балл (отметка)	вербальный аналог
90 ÷ 100	5	отлично
80 ÷ 89	4	хорошо
70 ÷ 79	3	удовлетворительно
менее 70	2	не удовлетворительно

Формой промежуточной аттестации по дисциплине ОП 10. Аналитическая химия, является экзамен.

Форма экзамена -компьютерное тестирование:

60 тестовых заданий из банка комплекта тестовых заданий:

10 тестовых заданий - теоретические основы аналитической химии заданий с одним правильным ответом.

✓ 6 тестовых

✓ 2 тестовых заданий с двумя правильными ответами. заданий на соответствие.

✓ 2 тестовых

25 тестовых заданий - качественный анализ

15 тестовых заданий с одним правильным ответом.

7 тестовых заданий с двумя правильными ответами.

3 ситуационные задачи

25 тестовых заданий - количественный анализ

10 тестовых заданий с одним правильным ответом.

9 тестовых заданий с двумя правильными ответами.

3 тестовых заданий на соответствие.

3 ситуационные задачи

Критерии оценки знаний, умений и навыков при сдаче экзамена.

Процент результативности (правильных ответов)	Качественная оценка индивидуальных образовательных достижений (тест)	
	балл (отметка)	вербальный аналог
90 ÷ 100	5	отлично
80 ÷ 89	4	хорошо
70 ÷ 79	3	удовлетворительно

менее 70	2	не удовлетворительно
----------	---	----------------------

Приложение №1

**Комплект тестовых экзаменационных заданий по дисциплине
«Аналитическая химия»
Специальность 33.02.01 «Фармация»**

Структура комплекта тестовых заданий

Раздел	Количество тестовых заданий			
	С одним прав.ответом	С двумя прав.ответом	На соответствие	Ситуационные задачи
Теоретические основы	15	5	5	
Качественный анализ	50	20		5
Количественный анализ	55	25	5	5
Всего	120	50	10	10

Раздел 1 Теоретические основы

Выберите один правильный ответ:

по значениям констант диссоциации выберите наиболее слабый электролит:

- {
- = Борная кислота $K_1 = 5,8 \cdot 10^{-10}$
 - ~ Угольная кислота $K_1 = 4,5 \cdot 10^{-7}$
 - ~ Фосфорная кислота $K_1 = 7,5 \cdot 10^{-3}$
 - ~ Уксусная кислота $K_1 = 1,8 \cdot 10^{-5}$
- }

Выберите один правильный ответ:

по значениям констант диссоциации выберите наиболее сильный электролит:

- {
- ~ Борная кислота $K_1 = 5,8 \cdot 10^{-10}$
- ~ Угольная кислота $K_1 = 4,5 \cdot 10^{-7}$
- Фосфорная кислота $K_1 = 7,5 \cdot 10^{-3}$
- ~ Уксусная кислота $K_1 = 1,8 \cdot 10^{-5}$
- }

Выберите один правильный ответ:

значение $pH = 8,5$ показывает, что среда в растворе

- {
- ~ Кислая
- ~ Слабокислая
- ~ Нейтральная
- ~ Щелочная
- = Слабощелочная
- }

Выберите один правильный ответ:

значение $pH = 5,0$ показывает, что среда в растворе

- {
- = Кислая
- ~ Слабокислая
- ~ Нейтральная
- ~ Щелочная
- ~ Слабощелочная
- }

Выберите один правильный ответ:

Определите pH раствора, если значение $pOH = 5$

- {
- $pH = 7,0$
- $pH = 8,0$
- = $pH = 9,0$
- ~ $pH = 10,0$
- }

Выберите один правильный ответ:

Определите pH раствора, если значение $pOH = 7$

- {
- $pH = 7,0$
- $pH = 8,0$
- ~ $pH = 9,0$
- ~ $pH = 10,0$
- }

Выберите один правильный ответ:

буферные растворы используют для создания

- {
- ~ Щелочной среды
- ~ Кислой среды
- ~ Нейтральной среды
- }

Поддержания постоянства рН

}

Выберите один правильный ответ:

пользуясь величинами произведений растворимости, определите какое вещество имеет наименьшую растворимость:

{

$$\text{ПР AgCl} = 1,8 * 10^{-10}$$

$$\sim\text{ПР Ag}_3\text{PO}_4 = 2,08 * 10^{-7}$$

$$\sim\text{ПР AgBr} = 6,0 * 10^{-13}$$

$$= \text{ПР AgI} = 1,1 * 10^{-16}$$

}

Выберите один правильный ответ:

пользуясь величинами произведений растворимости, определите какое вещество имеет наибольшую растворимость:

{

$$\text{ПР AgCl} = 1,8 * 10^{-10}$$

$$= \text{ПР Ag}_3\text{PO}_4 = 2,08 * 10^{-7}$$

$$\sim\text{ПР AgBr} = 6,0 * 10^{-13}$$

$$\sim\text{ПР AgI} = 1,1 * 10^{-16}$$

}

Выберите один правильный ответ:

выпадение осадка происходит, если произведение концентрации ионов в растворе:

{

Больше ПР

~ Меньше ПР

~Равно ПР

}

Выберите один правильный ответ:

растворение осадка происходит, если произведение концентрации ионов в растворе:

{

Больше ПР

= Меньше ПР

~Равно ПР

}

Выберите один правильный ответ:

Задача. Какую массу натрия бромиды нужно взять для приготовления 0,5 л 10% р-ра?

{

50г

~ 25г..

~100г.

}

Выберите один правильный ответ:

Задача. Количество сухого вещества в 12% растворе натрия хлорида 200 мл составляет?

- {
- ~12,0 г
- =24,0 г
- ~200 г
- ~20,0 г
- }

Выберите один правильный ответ:

Задача. Какова концентрация раствора при растворении 3,0 г натрия хлорида в 50 мл. воды?

- {
- ~3% раствор
- ~50% раствор
- ~9% раствор
- =6% раствор
- }

Выберите формулу, соответствующую молярной концентрации раствора

- {
- 1. $C = \frac{m}{V}$
- 2. $C = \frac{m \cdot 1000}{V \cdot M}$
- ~3. $pH = -\lg C$
- 4. $pH = -\lg [H^+]$
- 5. $pH = [H^+]$
- }

Выберите формулу, соответствующую массовой доле вещества в растворе

- {
- 1. $C = \frac{m}{V}$
- 2. $w = \frac{m}{m + m_{\text{растворителя}}}$
- 3. $pH = -\lg [H^+]$
- 4. $pH = -\lg C$
- 5. $pH = [H^+]$
- }

Выберите формулу, соответствующую выражению степени диссоциации электролита

- {
- 1. $C = \frac{m}{V}$
- ~2. $\alpha = \frac{m_{\text{диссоциировавшего}}}{m_{\text{исходного}}}$
- 3. $pH = -\lg [H^+]$
- 4. $pH = -\lg C$
- }

$$\sim 5. \quad = [] * []$$

}

Выберите формулу, соответствующую концентрации ионов водорода в растворе

{

$$1. \quad C = x \quad \text{---}$$

$$2. \quad \text{---}$$

$$= 3. \quad = -\lg []$$

$$\sim 4. \quad = [] * []$$

}

Выберите формулу, соответствующую закону действующих масс

{

$$C = \frac{x}{\frac{100 - x}{100}}$$

}

Выберите два правильных ответа:

скорость реакции увеличивается:

{

= При повышении температуры

~ При понижении температуры

= Увеличении концентрации реагирующих веществ

~ Увеличении концентрации продуктов реакции

~ Уменьшении концентрации реагирующих веществ

}

Выберите два правильных ответа:

сместить равновесие в сторону образования продуктов реакции можно:

{

= Увеличением концентрации реагирующих веществ

~ Увеличением концентрации продуктов реакции

= Уменьшением концентрации продуктов реакции

}

Выберите два правильных ответа:

перечислите условия необратимости реакции

{

= Образование малорастворимых веществ

Образование окрашенных веществ

= Образование воды

}

Выберите два правильных ответа:

какие соли подвергаются гидролизу?

- =Натрия гидрокарбонат
- ~Натрия хлорид
- =Натрия тетраборат
- ~Кальция хлорид
- ~Магния сульфат

Выберите два правильных ответа:

Какие соли создают щелочную среду в водном растворе?

- =Натрия гидрокарбонат
- ~Натрия хлорид
- =Натрия тетраборат
- ~Кальция хлорид
- ~Магния сульфат

Выберите два правильных ответа:

Какие процессы способствуют гидролизу

- ~Увеличение концентрации раствора
- =Разбавление раствора
- Повышение температуры

Раздел 2: Качественный анализ

Выберите один правильный ответ:

целью качественного анализа является задача - установить:

- качественный состав вещества
- ~количественный состав вещества
- ~количественное соотношение реагирующих веществ

Выберите один правильный ответ:

условиям выполнения качественных реакций относятся:

- ~Температура
- ~Количественное соотношение реагирующих веществ
- ~рН среды
- ~введение дополнительных реактивов
- всё перечисленное верно

Выберите один правильный ответ:

реактив является специфическим, если он позволяет обнаружить

{
только один ион ~
несколько ионов
~ аналитическую группу ионов
~ примеси в анализируемой пробе
}

Выберите один правильный ответ:

реактив является селективным, если он позволяет обнаружить

{
только один ион
= несколько ионов
аналитическую группу ионов
примеси в анализируемой пробе
}

Выберите один правильный ответ:

реактив является групповым, если он позволяет обнаружить

{
только один ион
несколько ионов
аналитическую группу ионов
примеси в анализируемой пробе
}

Выберите один правильный ответ:

предел обнаружения» или «открываемый минимум» характеризует:

{
скорость реакции
чувствительность реакции ~
обратимость реакции ~
специфичность реакции
}

Выберите один правильный ответ:

окраска бесцветного пламени горелки для иона натрия

{
Желтый
~ Зелёный
Фиолетовый
Бесцветный
Кирпично-красный
}

Выберите один правильный ответ:

окраска бесцветного пламени горелки для иона калия

{
Желтый
Зелёный
Фиолетовый
Бесцветный

Кирпично-красный

}

Выберите один правильный ответ:

окраска бесцветного пламени горелки для иона кальция

{

Желтый

Зелёный

Фиолетовый

~Бесцветный

Кирпично-красный

}

Выберите один правильный ответ:

Реактив для качественной реакции на Br^- (фармакопейной):

{

~ FeCl_3

~ HCl

Хлорамины + HCl

~ NaNO_2

~ KJ

}

Выберите один правильный ответ:

Реактив для качественной реакции на I^- (фармакопейной):

{

. = FeCl_3

HCl

CuSO_4

BaCl_2

Cl_2 – вода

}

Выберите один правильный ответ:

Реактив для качественной реакции на SO_4^{2-} (фармакопейной):

{

FeCl_3

HCl

CuSO_4

= BaCl_2

Cl_2 – вода

}

Выберите один правильный ответ:

Реактив для качественной реакции на CO_3^{2-} (фармакопейной):

{

FeCl_3

= HCl

CuSO_4

BaCl_2 ~ Cl_2

– вода

}

Выберите один правильный ответ:

реактив, для качественной реакции на тиосульфат $S_2O_3^{2-}$ (фармакопейной):

{

FeCl₃

= HCl

CuSO₄

BaCl₂

Cl₂ – вода

}

Выберите один правильный ответ:

реактив, для качественной реакции на PO₄³⁻ (фармакопейной)

{

FeCl₃

= AgNO₃

Cl₂ – вода

BaCl₂

NaNO₂

}

Выберите один правильный ответ:

реактив, для качественной реакции на ион Ag⁺ (фармакопейной)

{

FeCl₃

= HCl

Cl₂ – вода

BaCl₂

NaNO₂

}

Выберите один правильный ответ

какого цвета осадок образуется в реакции: AgNO₃ + NaCl AgCl + NaNO₃

{

желтый

светло-желтый

черный

белый

}

Выберите один правильный ответ:

аналитический эффект для реакции H₃BO₃ + C₂H₅OH + зажигание

{

Обесцвечивание раствора

Синее окрашивание

Фиолетовое окрашивание хлороформного

слоя = Пламя с зелёной каймой.

Фиолетовое окрашивание пламени

}

**Выберите один правильный ответ:
реактив для реакции, отличающейся большей чувствительностью для
ионов K^+**

- {
Винная кислота $H_2(C_4H_4O_6)$
Натрия гексанитрокобальтат $Na_3[Co(NO_2)_6]$
~ NaOH, t
~ $K_2[HgI_4] + KOH$ - реактив Несслера

**Выберите один правильный ответ:
реактив для реакции, отличающейся большей чувствительностью для
ионов NH_4^+**

- {
Винная кислота $H_2(C_4H_4O_6)$
~ Натрия гексанитрокобальтат $Na_3[Co(NO_2)_6]$
~ NaOH, t
 $K_2[HgI_4] + KOH$ - реактив Несслера

**Выберите один правильный ответ:
реактив и правильный эффект реакции для качественной реакции на ион
 Ca^{2+}**

- {
 $(NH_4)_2 C_2 O_4$ -- белый крист. осадок нерастворимый в уксусной к-те.
~ $(NH_4)_2 MoO_4$ -- желтый крист. осадок
~ $(NH_4)_2 S$ -- белый осадок
~ $Na_2 HPO_4 + NH_4 OH$ -- белый крист. осадок.
~ $AgNO_3$ -- белый осадок, растворимый в р-ре аммиака

**Выберите один правильный ответ:
реактив и правильный эффект реакции для качественной реакции на ион
 Ba^{2+}**

- {
 $(NH_4)_2 C_2 O_4$ -- белый крист. осадок нерастворимый в уксусной к-те.
 $(NH_4)_2 MoO_4$ -- желтый крист. осадок
 $(NH_4)_2 S$ -- белый осадок
 H_2SO_4 -- белый осадок, не растворимый в кислотах
 $AgNO_3$ -- белый осадок, растворимый в р-ре аммиака

**Выберите один правильный ответ:
реактив и правильный эффект реакции для качественной реакции на ион
 I^- :**

- {
~ $NH_4 SCN$ -- красное окрашивание
 $FeCl_3$ -- выделение йода, бурое окрашивание
~ $Na_2S_2O_3$ -- выделение йода
~ $AgNO_3$ -- желтый осадок растворимый в аммиаке
~ $(NH_4)_2 MoO_4$ -- желтый крист. осадок

}

Выберите один правильный ответ:

реактив и правильный эффект реакции для качественной реакции на ион Cl^- :

{

HCl -- выделение газа

AgNO_3 -- белый осадок, растворимый в р-ре аммиака ~

AgNO_3 -- белый осадок, не растворимый в аммиаке ~

FeCl_3 -- выделение хлора.

~ $(\text{NH}_4)_2 \text{C}_2 \text{O}_4$ -- белый осадок

}

Выберите один правильный ответ: реактив и правильный

аналитический эффект для качественной реакции на ион Hg^{2+} :

{

NaOH -- желтый осадок

~ $\text{NH}_4 \text{OH}$ -- желтый осадок

~ $\text{NH}_4 \text{OH}$ -- белый осадок ~

KI -- желтый осадок

~ $(\text{NH}_4)_2 \text{C}_2 \text{O}_4$ -- белый осадок

}

Выберите один правильный ответ:

белый творожистый осадок образуется при взаимодействии:

{

~ $\text{Ba}(\text{OH})_2 + \text{HNO}_3$

= $\text{AgNO}_3 + \text{CaCl}_2$

~ $\text{FeCl}_3 + \text{NaOH}$

~ $\text{CuSO}_4 + \text{KI}$

}

Выберите один правильный ответ:

какой из катионов образует с раствором KI красный осадок, растворимый в избытке реактива

{

~ Ag^+

~ Pb^{2+}

= Hg^{2+}

~ Cu^{2+}

~ Ca^{2+}

}

Выберите один правильный ответ:

аналитический эффект для реакции $\text{Br}^- + \text{Cl}_2$ - вода

{

~Обесцвечивание раствора

~Синее окрашивание

~Фиолетовое окрашивание хлороформного слоя

=Желто-оранжевое окрашивание хлороформного слоя

}

Выберите один правильный ответ:

аналитический эффект для реакции $S_2O_3^{2-} \rightarrow I_2$

{

=Обесцвечивание раствора

~Синее окрашивание

~Фиолетовое окрашивание хлороформного слоя

~Желто - оранжевое окрашивание

}

Выберите один правильный ответ:

аналитический эффект для реакции $I^- + FeCl_3$

{

~Обесцвечивание раствора

~Синее окрашивание

=Фиолетовое окрашивание хлороформного
слоя ~Желто - оранжевое окрашивание

}

Выберите один правильный ответ:

аналитический эффект для реакции $NO_3^- +$ дифениламин

{

~Обесцвечивание раствора

~Синее окрашивание

=Фиолетовое окрашивание хлороформного
слоя ~Желто - оранжевое окрашивание

}

Выберите один правильный ответ:

какой из осадков галогенидов серебра легко растворим в растворе аммиака

{

=хлорид серебра

~бромид серебра

~иодид серебра

}

Выберите один правильный ответ

групповой реактив на сульфаты, фосфаты, карбонаты:

{

= бария хлорид

калия перманганат

серебра нитрат

хлорид железа (III)

меди сульфат

}

Выберите один правильный ответ

групповой реактив на карбонаты, тиосульфаты, оксалаты :

{

бария хлорид
калия перманганат
серебра нитрат
хлорид железа (III)
меди сульфат

}

Выберите один правильный ответ

групповой реактив на ионы Cu^{2+} , Hg^{2+} :

{

кислота хлористоводородная
кислота серная
раствор щелочи
раствор аммиака

}

Выберите один правильный ответ:

хлорамин может быть использован в качественном анализе как окислитель для

{

~магния сульфата
~калия йодида
=натрия бромид
~кислоты борной
~натрия хлорида

}

Выберите один правильный ответ:

групповой реактив на хлориды, бромиды, йодиды

{

бария хлорид
калия перманганат
= серебра нитрат
дифениламин
хлорид железа (III)

}

Выберите один правильный ответ:

окислитель, применяемый при выполнении качественной реакции на йодид ион по методике ГФ

{

=хлорид железа (III)
~калия перманганат
~хлорамин в кислой среде
~нитрат серебра
~хлорид бария

}

Выберите один правильный ответ:

для обнаружения какого препарата используют раствор гексанитрокобальтата натрия $\text{Na}_3[\text{Co}(\text{NO}_2)_6]$?

{
~натрия бромид
~магния сульфат
~кальция хлорид
=калия йодид
~цинка сульфата
}

Выберите один правильный ответ:

реактив на гидрокарбонат ион (фармакопейная реакция):

{
~хлорид бария
=хлороводородная кислота
~хлорид железа (III)
~нитрат серебра
~оксалат аммония
}

Выберите один правильный ответ:

для обнаружения какого препарата используют раствор $\text{Na}_2\text{HPO}_4 + \text{NH}_4\text{OH}$

{
 магния сульфат
 ~ калия хлорид ~
 кальция хлорид ~
 бария хлорид
натрия бромид
}

Выберите один правильный ответ:

эффект качественной реакции - белый осадок с раствором Na_2S - соответствует лекарственному веществу:

{
 магния сульфат
 калия хлорид
= цинка сульфат
 натрия бромид
~.кальция хлорид
}

Выберите один правильный ответ:

лекарственное вещество, которое даёт с раствором нитрата серебра белый творожистый осадок, растворимый в аммиаке

{
 магния сульфат
 кальция хлорид
~ калия йодид ~
натрия бромид
~ натрия тиосульфат
}

Выберите один правильный ответ:

качественная реакция по ГФ XI на катион магния:

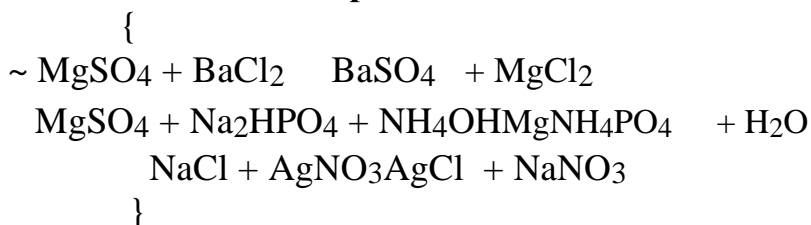

Выберите один правильный ответ:

качественная реакция по ГФ XI на хлорид-ион

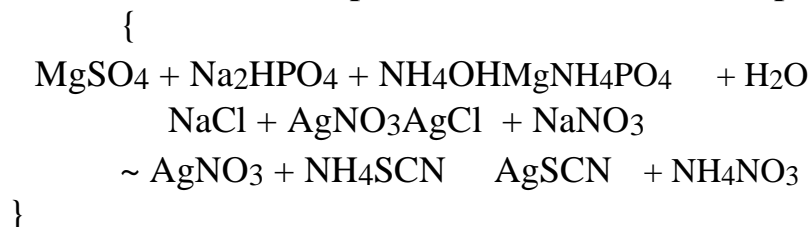

Выберите один правильный ответ:

качественная реакция по ГФ XI на сульфат-ион

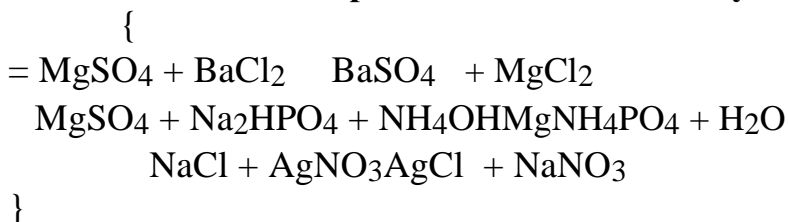

Выберите один правильный ответ:

лекарственное средство, которое при добавлении раствора HCl выделяет CO₂

- {
натрия хлорид
натрия гидрокарбонат
~ кальция хлорид ~
натрия тиосульфат ~
бария сульфат
}

Тесты с двумя правильными ответами

Выберите два правильных ответа:

требования к реакциям, используемым в качественном анализе:

- {
1 реакция должна протекать количественно, по определенному уравнению
=2. реакция должна сопровождаться видимыми изменениями- аналитическим эффектом
3. конец реакции должен быть четко зафиксирован
= 4. реакция должна проходить достаточно быстро
}

Выберите два правильных ответа:

какие реактивы применяются при определении хлорид-ионов ?

- {
бария хлорид =
серебра нитрат

аммония оксалат
= кислота азотная
кислота хлористоводородная
}

Выберите два правильных ответа:

Реактивы для качественной реакции на Br^- (фармакопейной):

{
=1. AgNO_3
~2. HCl
= 3 Хлорамин+ HCl
~4. NaNO_2
~5. KJ
}

Выберите два правильных ответа:

Реактивы для качественной реакции на I^- (фармакопейной):

{
=1. FeCl_3
~2. HCl
= 3. AgNO_3
~4. NaNO_2
~5. KJ
}

Выберите два правильных ответа:

Реактивы для качественной реакции на PO_4^{3-} (фармакопейной):

{
= $\text{MgCl}_2 + \text{NH}_4\text{OH}$
 HCl
 AgNO_3
 HCl
 $(\text{Na}_4)_2\text{C}_2\text{O}_4$
}

Выберите два правильных ответа:

ион серебра даёт положительные реакции с

{
=кислотой хлористоводородной HCl
~кислотой уксусной CH_3COOH
~хлоридом железа (III)
=раствором формальдегида
раствором аммиака
}

Выберите два правильных ответа:

серебра нитрат даёт положительные реакции с

{
= Кислотой хлористоводородной - HCl
~Хлоридом железа (III) – FeCl_3
~Оксалатом аммония - $(\text{Na}_4)_2\text{C}_2\text{O}_4$

~Гексациано ферратом калия - $K_4[Fe(CN)_6]$

Дифениламином

}

Выберите два правильных ответа:

магния сульфат даёт положительные реакции с

{

1. Хлоридом бария - $BaCl_2$

2. Нитратом серебра - $AgNO_3$

3. Натрия гидрофосфатом - Na_2HPO_4

~ 4. Оксалатом аммония - $(NH_4)_2C_2O_4$

~ 5. Хлоридом железа (III) - $FeCl_3$

}

Выберите два правильных ответа:

кальция хлорид даёт положительные реакции с

{

1. Хлоридом железа (III) - $FeCl_3$

2. Оксалатом аммония - $(NH_4)_2C_2O_4$

3. Серебра нитратом - $AgNO_3$

~4. Хлоридом бария - $BaCl_2$

~5. Калия йодидом - KI

}

Выберите два правильных ответа:

калия иодид даёт положительные реакции с

{

Хлоридом бария - $BaCl_2$

Нитратом серебра - $AgNO_3$

Натрия гексанитрокобальтатом $Na_3[Co(NO_2)_6]$

~ Оксалатом аммония - $(NH_4)_2C_2O_4$

~ Хлоридом железа (III) - $FeCl_3$

}

Выберите два правильных ответа:

цинка сульфат даёт положительные реакции с

{

~1. Натрия гидрофосфатом - Na_2HPO_4

~2. Оксалатом аммония - $(NH_4)_2C_2O_4$

~3. серебра нитратом - $AgNO_3$

=4. бария хлоридом - $BaCl_2$

=5. натрия сульфидом - Na_2S

}

Выберите два правильных ответа:

какие анионы обесцвечивают раствор йода?

{

=1. сульфит SO_3^{2-}

~2. сульфат SO_4^{2-}

=3. тиосульфат $S_2O_3^{2-}$

~4. фосфат PO_4^{3-}

~5. карбонат CO_3^{2-}

}

Выберите два правильных ответа:

калия хлорид дает положительные реакции с

{

~1. Хлоридом железа (III) - FeCl_3

~2. Оксалатом аммония - $(\text{NH}_4)_2\text{C}_2\text{O}_4$

=3. Серебра нитратом - AgNO_3

~4. Гексацианоферратом калия - $\text{K}_4[\text{Fe}(\text{CN})_6]$

=5. Гексанитрокобальтатом натрия-

$\text{Na}_3[\text{Co}(\text{NO}_2)_6]$

}

Выберите два правильных ответа:

Какие анионы обладают восстановительными свойствами?

{

=1. сульфит SO_3^{2-}

~2. сульфат SO_4^{2-}

=3. тиосульфат $\text{S}_2\text{O}_3^{2-}$

~4. фосфат PO_4^{3-}

~5. карбонат CO_3^{2-}

}

Выберите два правильных ответа:

Какие анионы обладают окислительными свойствами?

{

=1. Нитрат NO_3^-

~2. сульфат SO_4^{2-}

~3. тиосульфат $\text{S}_2\text{O}_3^{2-}$

=4. перманганат MnO_4^-

~5. карбонат CO_3^{2-}

}

Выберите два правильных ответа:

серебра нитрат дает положительные реакции с

{

Кислотой хлористоводородной -

HCl ~ Хлоридом железа (III) – FeCl_3

Дифениламином

Оксалатом аммония - $(\text{NH}_4)_2\text{C}_2\text{O}_4$

Гексацианоферратом калия - $\text{K}_4[\text{Fe}(\text{CN})_6]$

}

Выберите два правильных ответа

катионы, которые можно обнаружить при взаимодействии со щелочью

(фармакопейные реакции)

{

аммония

~ калия

~натрия

ртути (II)

кальция

}

Выберите два правильных ответа

катионы, которые можно обнаружить при взаимодействии с раствором KI (фармакопейные реакции)

{

серебра

~ калия

~натрия

ртути (II)

~ кальция

}

Выберите два правильных ответа:

анионы которые при взаимодействии с раствором серебра нитрата образуют осадки не растворимые в азотной кислоте

{

=1. Хлорид Cl^-

~2. сульфат SO_4^{2-}

=3. Иодид I^-

~4. фосфат PO_4^{3-}

~5. карбонат CO_3^{2-}

}

Раздел 3: Количественный анализ.

Тесты с одним правильным ответом:

Выберите одно правильное определение: титриметрические методы основаны на...

{

определении массы осадка, полученного в результате реакции измерения объёма раствора точной концентрации, вступившего в реакцию ~ определении объёма раствора исследуемого вещества

}

Выберите одно правильное определение: титрант это раствор...

{

исследуемого вещества

реагента с точной

концентрацией ~ индикатора ~

химически чистого вещества

~ поддерживающий постоянство pH

}

Выберите один правильный ответ:

для определения точки эквивалентности используют раствор ...

{

исследуемого вещества

реагента с точной концентрацией

индикатора
химически чистого вещества
поддерживающий постоянство pH
}

Выберите один правильный ответ:

Рабочий раствор в методе ацидиметрии

{
Na₂S₂O₃
NaOH
KMnO₄
I₂
HCl
}

Выберите один правильный ответ:

Рабочий раствор в методе алкалиметрии

{
Na₂S₂O₃
= NaOH
~KMnO₄
~I₂
HCl
}

Выберите один правильный ответ:

Рабочий раствор в методе перманганатометрии

{
Na₂S₂O₃
NaOH
KMnO₄
~ I₂
~ HCl
}

Выберите один правильный ответ:

Рабочий раствор в методе йодометрии

{
Na₂S₂O₃
NaOH
KMnO₄
= I₂
HCl
}

Выберите один правильный ответ какой индикатор используется в методе йодометрии

{
~фенолфталеин
крахмал
калия хромат
эозинат натрия
мурексид
}

Выберите один правильный ответ:

вариант аргентометрического метода количественного определения калия йодида

{
метод Мора
метод Фольгарда (обратное титрование)
метод Фольгарда (прямое титрование) = метод Фаянса
меркуриметрия
}

.Выберите один правильный ответ:

метод количественного анализа раствора натрия хлорида 0,9 % {

нейтрализации
аргентометрии по Фаянсу
= аргентометрии по Мору
аргентометрии по Фольгарду
комплексометрии
}

Выберите один правильный ответ:

метод количественного анализа раствора кислоты хлороводородной

{
ацидиметрии
= алкалометрии
~.аргентометрии по Фаянсу
аргентометрии по Мору
комплексометрия
}

Выберите один правильный ответ:

метод количественного анализа раствора калия

йодида {
ацидиметрии
алкалометрии
аргентометрии по Фаянсу
~ аргентометрии по Мору ~
комплексометрия

}

Выберите один правильный ответ:

какая среда должна быть при аргентометрическом титровании галогенидов по методу Фаянса:

{

~нейтральная

~азотнокислая

уксуснокислая

~ щелочная

}

Выберите один правильный ответ:

Индикатор, который используется в методе аргентометрии по Мору

{

~метилловый оранжевый

хромат калия

~мурексид

~железо-аммониевые квасцы

эозинат натрия

}

Выберите один правильный ответ:

Индикатор, который используется в методе аргентометрии по Фольгарду

{

~метилловый оранжевый

хромат калия

мурексид

железо-аммониевые

квасцы ~ эозинат натрия

}

Выберите один правильный ответ:

Метод аргентометрии, в котором используется обратное титрование

{

~аргентометрии по Фаянсу

~аргентометрии по Мору

=аргентометрии по Фольгарду

}

Выберите один правильный ответ:

метод количественного определения серебра нитрата в лекарственной форме:

{

~ йодометрия

~ аргентометрия ~

рефрактометрия

тиоцианатометрия

нейтрализация

}

Выберите один правильный ответ:

метод количественного определения цинка сульфата в лекарственной форме:

{

йодометрия

аргентометрия

рефрактометрия

комплексометрия

~нейтрализация

}

Выберите один правильный ответ:

метод количественного определения натрия гидрокарбоната в лекарственной форме:

{

~йодометрия

~аргентометрия

~рефрактометрия

~тиоцианнометрия

=нейтрализация

}

Выберите один правильный ответ:

количественный анализ перекиси водорода перманганатометрическим методом основан на её свойствах:

{

~1. как окислителя

=2. как восстановителя ~3.

кислотных свойствах ~4.

основных свойствах ~5.

комплексообразователя

}

Выберите один правильный ответ:

метод количественного определения натрия тиосульфата

{

~1. броматометрия

~2. комплексометрия

=3) йодометрия ~4.

ацидиметрия ~5.

алкалиметрия

}

Выберите один правильный ответ:

количественное определение натрия гидрокарбоната проводят методом:

{

~1. аргентометрии

- ~2. комплексонометрии
- =3. ацидиметрии
- ~4. алкалиметрии
- ~5. йодометрии

Выберите один правильный ответ:

методе комплексонометрии используют индикатор

- {
- ~1. метиловый - оранжевый
- ~2. фенолфталеин =3. хромовый темно-синий
- ~4. метиловый оранжевый + метиленовая синь
- ~5. фенолфталеин
- }

Выберите один правильный ответ:

комплексонометрия - метод количественного определения для лекарственного вещества

- {
- ~1. натрия хлорид
- ~2. натрия тиосульфат
- ~3. натрия гидрокарбонат =4. магния сульфат
- ~5. калия йодид
- }

Выберите один правильный ответ:

метод количественного определения ингредиента в лекарственной форме:

Rp.: Sol. Magnesii sulfatis 25 % - 200 ml

- {
- ~1. йодометрия
- =2. комплексонометрия
- ~3. ацидиметрия ~4. нитритометрия
- ~5. нейтрализация
- }

Выберите один правильный ответ:

какой реактив надо прибавить к исследуемому раствору для создания необходимой среды при количественном определении по методу перманганатометрии

- {
- ~1. кислота хлористоводородная
- ~2. кислота азотная
- =3. кислота серная разбавленная
- ~4. натрия гидроксид
- }

~5. аммиачно-буферный раствор

}

Выберите один правильный ответ:

какой реактив надо прибавить к исследуемому раствору для создания необходимой среды при количественном определении по методу комплексонометрии

{

~1. кислота хлористоводородная

~2. кислота азотная

~3. кислота серная разбавленная

~4. натрия гидроксид

=5. аммиачно-буферный раствор

}

Выберите один правильный ответ:

окислительно-восстановительные методы классифицируют по:

{

~1. индикатору

2. используемому титранту

~ 3 определяемому веществу

~ 4 типу химической реакции

~5 количеству определяемого вещества

}

Выберите один правильный ответ:

Рабочий раствор в методе йодометрии при определении восстановителей (прямое титрование)

{

1. $\text{Na}_2\text{S}_2\text{O}_3$

2. $\text{K}_2\text{Cr}_2\text{O}_7$

~3. KI

4. I_2

~5. HCl

}

Выберите один правильный ответ:

Рабочий раствор в методе йодометрии при определении восстановителей (обратное титрование)

{

$\text{Na}_2\text{S}_2\text{O}_3$

~ $\text{K}_2\text{Cr}_2\text{O}_7$

~ KI

I_2

HCl

}

Выберите один правильный ответ:

какой среде окислитель реагирует с иодидом калия ?

{

Кислой

Нейтральной

Щелочной

Не имеет значения

}

Выберите один правильный ответ:

**титрант в методе йодометрии при определении окислителей
(косвенное титрование)**

{

$\text{Na}_2\text{S}_2\text{O}_3$

~ $\text{K}_2\text{Cr}_2\text{O}_7$

~ KI

I_2

HCl

}

Выберите один правильный ответ:

**какой титрант используют в методе
комплексометрии {**

$\text{Na}_2\text{S}_2\text{O}_3$

NaOH

трилон Б

KMnO_4

HCl

}

Выберите один правильный ответ:

какой титрант используют при определении йода в растворе Люголя ?

{

$\text{Na}_2\text{S}_2\text{O}_3$

~ $\text{K}_2\text{Cr}_2\text{O}_7$

~ KI

I_2

KMnO_4

}

Выберите один правильный ответ:

**какому уравнению отвечает титрование раствором KMnO_4 в сильноокислой
среде**

{

$\text{MnO}_4^- + 5e + 8\text{H}^+ \rightarrow \text{Mn}^{2+} + 4\text{H}_2\text{O}$

~ $\text{MnO}_4^- + 2\text{H}_2\text{O} + 3e \rightarrow \text{MnO}_2 + 4\text{OH}^-$

~ $\text{MnO}_4^- + 4\text{H}^+ + 3e \rightarrow 2\text{H}_2\text{O} + \text{MnO}_2$

}

Выберите один правильный ответ:

реакция, протекающая при титровании тетрабората натрия $\text{Na}_2\text{B}_4\text{O}_7 + 2\text{HCl} + 2\text{H}_2\text{O} \rightarrow 2\text{NaCl} + 4\text{H}_3\text{BO}_3$ относится к методу:

{

Ацидиметрии

Осадительного титрования

Окислительно- восстановительного титрования

Комплексонометрии

Алкалиметрии

}

Выберите один правильный ответ:

реакция, протекающая при титровании гидрокарбоната натрия $\text{NaHCO}_3 + \text{HCl} \rightarrow \text{NaCl} + \text{CO}_2 + \text{H}_2\text{O}$ относится к методу:

{

Ацидиметрии

Осадительного титрования

Окислительно- восстановительного титрования

Комплексонометрии

Алкалиметрии

}

Выберите одно правильное определение: титриметрические методы основаны на...

{

определении массы осадка, полученного в результате реакции
измерении объёма раствора точной концентрации, вступившего в
реакцию ~ определении объёма раствора исследуемого вещества

}

Выберите одно правильное определение: титрант это раствор...

{

~ исследуемого вещества

реагента с точной концентрацией

индикатора

химически чистого вещества

поддерживающий постоянство pH

}

Выберите один правильный ответ:

для определения точки эквивалентности используют раствор ...

{

исследуемого вещества

реагента с точной

концентрацией = индикатора

химически чистого вещества

поддерживающий постоянство рН

}

Выберите один правильный ответ:

требования к реакциям, используемым в количественном анализе:

{

реакция должна протекать количественно, по определенному уравнению

~Не должно протекать побочных реакций

~конец реакции должен быть четко зафиксирован

реакция должна проходить достаточно быстро

= Всё перечисленное верно

}

Выберите один правильный ответ:

реакция, протекающая при титровании натрия бромида относится к методу:

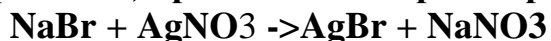

{

Ацидиметрии

Осадительного титрования

Окислительно- восстановительного титрования

Комплексонометрии

Алкалиметрии

}

Выберите один правильный ответ:

реакция, протекающая при титровании калия иодида относится к методу:

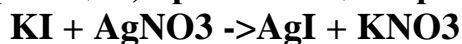

{

Ацидиметрии

= Аргентометрии

Окислительно- восстановительного титрования

Комплексонометрии

Алкалиметрии

}

Выберите один правильный ответ:

реакция, протекающая при титровании серебра нитрата относится к методу:

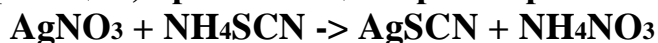

{

Ацидиметрии

тиоцианатометрии (роданометрии)

Окислительно- восстановительного титрования

Комплексонометрии

Алкалиметрии

}

Тесты с двумя правильными ответами

Выберите два правильных ответа:

Титриметрические методы классифицируют по:

- {
- индикатору
- используемому титранту
- ~ определяемому веществу
- типу химической реакции
- ~ количеству определяемого вещества
- }

Выберите два правильных ответа:

методы количественного определения концентрированного раствора натрия бромида

- {
- ~.алкалиметрия
- ацидиметрия
- = аргентометрия
- = рефрактометрия
- перманганатометрия
- }

Выберите два правильных ответа:

возможные методы количественного определения раствора H_2O_2

- {
- алкалиметрия
- ацидиметрия
- перманганатометрия
- йодометрия
- аргентометрия
- }

Выберите два правильных ответа:

количественное определение кислоты хлористоводородной можно проводить методами

- {
- алкалиметрическим
- ~ ацидиметрическим
- ~ комплексометрическим
- ~ йодометрическим
- аргентометрическим
- }

Выберите два правильных ответа:

укажите реакции которые относятся к количественному определению натрия хлорида методом Мора

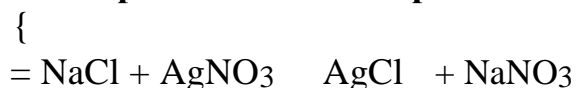

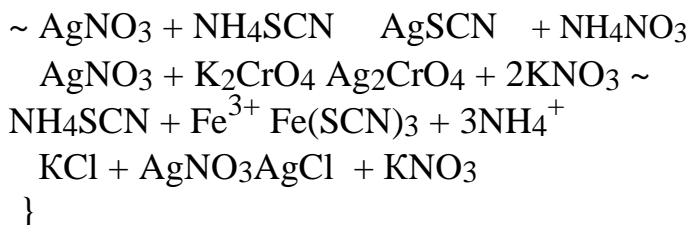

Выберите два правильных ответа:

укажите реакции, которые относятся к количественному определению серебра нитрата методом тиоцианатометрии

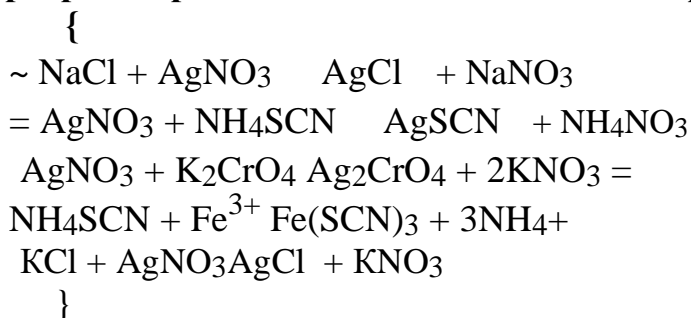

Выберите два правильных ответа:

укажите какие индикаторы используются в методе нейтрализации

- {
 фенолфталеин
 ~ крахмал ~
 калия хромат
 ~ эозинат натрия
 метиловый оранжевый
 }

Выберите два правильных ответа:

какие титранты используют в методах окислительно-восстановительного титрования

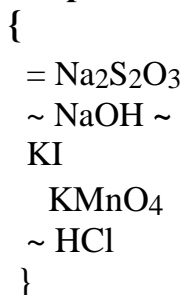

Выберите два правильных ответа:

какие титранты используют в методах нейтрализации {

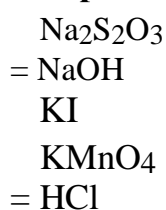

}

Выберите два правильных ответа:

какие титранты используют в методах осадительного титрования

{

$\text{Na}_2\text{S}_2\text{O}_3$

= AgNO_3

KI

KMnO_4 =

$\text{Hg}(\text{NO}_3)_2$

}

Выберите два правильных ответа:

укажите какие индикаторы используется в методе комплексонометрии

{

хромовый тёмно-синий

~ крахмал ~ калия

хромат

~ эозинат натрия

эриохром черный Т

}

Выберите два правильных ответа:

укажите какие индикаторы используется в методе аргентометрии по

Фаянсу

{

метиловый оранжевый

= бромфеноловый синий

мурексид

железо-аммониевые квасцы

= эозинат натрия

}

Выберите два правильных ответа:

методы аргентометрии, в которых используется прямое титрование

{

аргентометрии по Фаянсу

аргентометрии по Мору

~ аргентометрии по Фольгарду

}

Выберите два правильных ответа:

алкалиметрическим методом определяют:

{

~ основания

~ соли сильных оснований и слабых кислот

~ оксиды металлов

= кислоты

соли слабых оснований и сильных кислот.

}

Выберите два правильных ответа:

ацидиметрическим методом определяют :

{

основания

соли сильных оснований и слабых

кислот ~ оксиды металлов ~ кислоты

~ соли слабых оснований и сильных кислот

}

Выберите два правильных ответа:

методом нейтрализации можно определить:

{

HCl

ZnSO₄ =

NaHCO₃

Mg SO₄

FeSO₄

}

Выберите два правильных ответа:

методами аргентометрии можно определить:

{

NaCl ~

ZnSO₄

NaBr

Mg SO₄

FeSO₄

}

Выберите два правильных ответа:

методом комплексонометрии можно определить:

{

NaCl

= ZnSO₄

NaBr

Mg SO₄

NaHCO₃

}

Выберите два правильных ответа:

методом ацидиметрии можно определить:

HCl

ZnSO₄ =

NaHCO₃

Na₂B₄O₇
FeSO₄
}

**Выберите два правильных ответа:
методом перманганатометрии можно определить:**

{
H₂O₂
~ ZnSO₄
~ NaHCO₃
Mg SO₄
FeSO₄
}

**Выберите два правильных ответа:
требования к реакциям, используемым в качественном анализе:**

{
реакция должна протекать количественно, по определенному уравнению
реакция должна сопровождаться видимыми изменениями- аналитическим
эффектом
конец реакции должен быть четко зафиксирован
реакция должна проходить достаточно быстро
}

**Выберите два правильных ответа:
требования к реакциям, используемым в количественном анализе:**

{
реакция должна протекать количественно, по определенному уравнению
реакция должна сопровождаться видимыми изменениями- аналитическим
эффектом
= конец реакции должен быть четко зафиксирован
реакция должна быть специфичной
}

Тесты на соответствие

**Установите соответствие между определяемым веществом и методом,
используемым для его количественного определения**

{
NH₄OH > Комплексонометрия
KI -> Ацидиметрия
HCl -> Аргентометрия
ZnSO₄ -> Йодометрия
Na₂S₂O₃ -> Алкалиметрия
}

Установите соответствие между видом йодометрического определения и его электронным уравнением

{
Определение окислителей $\rightarrow 2\Gamma - 2e \rightarrow I_2$
Определение восстановителей $\rightarrow I_2 + 2e \rightarrow 2\Gamma$
}

Установите соответствие между способом установки титра и формулой расчета концентрации

{
По точному объёму стандартного раствора $\rightarrow C = \frac{m}{V \cdot n}$

{ По точной навеске x ч. вещества $\rightarrow C = \frac{m}{V} \cdot 1000$ * }

Установите соответствие между определяемым катионом и реактивом, используемым для его обнаружения

{
 K^+ $\rightarrow H_2(C_4H_4O_6)$ винная кислота
 Ca^{2+} $\rightarrow (NH_4)_2 C_2 O_4$ оксалат аммония
 Mg^{2+} $\rightarrow Na_2 HPO_4 + NH_4 OH$ гидрофосфат натрия
 Ba^{2+} $\rightarrow H_2SO_4$ серная кислота
 Hg^{2+} $\rightarrow KI$ калия иодид
}

Установите соответствие между определяемым веществом и методом, используемым для его количественного определения

{
 $NaHCO_3$ \rightarrow Комплексометрия
 $NaBr$ \rightarrow Ацидиметрия
 $AgNO_3$ \rightarrow Аргентометрия
 $CaCl_2$ \rightarrow Перманганатометрия
 H_2O_2 \rightarrow Роданометрия (тиоцианатометрия)
}

Установите соответствие между определяемыми катионами и групповым реактивом, используемым для их обнаружения

{
 Ag^+, Hg_2^{2+}, Pb^{2+} \rightarrow Раствор H_2SO_4
 $Zn^{2+}, Cr^{3+}, Al^{3+}$ \rightarrow Раствор $NaOH$
 $Ba^{2+}, Ca^{2+}, Sr^{2+}$ \rightarrow Раствор HCl

}

Ситуационные задачи

В аптеке изготовлена микстура по рецепту:

Раствор кислоты хлористоводородной 3% - 100 мл.

Пепсина 3,0

Подтвердите наличие кислоты хлористоводородной в растворе, используя качественную реакцию на Cl ион и подтвердив кислую реакцию среды. Выберите два реактива с правильными аналитическими эффектами.

{

- AgNO₃ -- белый осадок, растворимый в р-ре аммиака
- ~ AgNO₃ -- белый осадок, не растворимый в аммиаке
- метилоранжевый (красное окрашивание)
- метилоранжевый (желтое окрашивание)
- фенолфталеин (розовое окрашивание)

}

В аптеке изготовлены глазные капли по рецепту:

Раствор цинка сульфата 0,25% - 10

мл. Кислота борная 0,2

Подтвердите наличие ионов Zn²⁺ и SO₄²⁻ в растворе, используя фармакопейные реакции.

Выберите два реактива с правильными аналитическими эффектами.

{

- BaCl₂ -- белый осадок нерастворимый в кислотах
- Na₂ HPO₄ + NH₄ OH -- белый кристаллический осадок
- = K₄ [Fe(CN)₆] -- белый студенистый осадок
- Na₂ S -- желтый кристаллический осадок
- ~ AgNO₃ -- белый осадок, растворимый в р-ре аммиака

}

В аптеке изготовлена микстура по рецепту:

Калия бромида

Кофеин-бензоата натрия по 0,5

Воды до 200 мл.

Подтвердите наличие ионов K⁺ и Br⁻ в растворе, используя фармакопейные реакции. Выберите два реактива с правильными аналитическими эффектами.

{

- = H₂ (C₄H₄O₆) -- белый кристаллический осадок
- ~ Na₃[Co(NO₂)₆] -- белый кристаллический осадок
- ~ AgNO₃ -- белый осадок, растворимый в р-ре аммиака

AgNO_3 -- св-желтый осадок, малорастворимый в р-ре аммиака
~ $(\text{NH}_4)_2 \text{C}_2 \text{O}_4$ -- белый осадок
}

аптеке изготовлен раствор для инъекций
Раствор натрия тиосульфата 30%- 200мл
Подтвердите наличие ионов Na и $\text{S}_2 \text{O}_3^{2-}$ в растворе, используя фармакопейные реакции. Выберите два реактива с правильными аналитическими эффектами.

{
 BaCl_2 -- белый осадок нерастворимый в кислотах
 HCl – выделение углекислого газа
 HCl – выделение св.-желтого осадка серы
 окрашивание пламени в желтый цвет
 окрашивание пламени в фиолетовый цвет
}

В аптеке изготовлен концентрат натрия гидрокарбоната 5%. - 200мл
Подтвердите наличие ионов Na и HCO_3^- в растворе, используя фармакопейные реакции. Выберите два реактива с правильными аналитическими эффектами.

{
 BaCl_2 -- белый осадок нерастворимый в кислотах
 = HCl – выделение углекислого газа
 HCl – выделение св.-желтого осадка серы
 окрашивание пламени в желтый цвет
 окрашивание пламени в фиолетовый цвет
}

В аптеке изготовлена микстура по рецепту:
микстура Бурже состава:
 Натрия гидрокарбоната 8,0
 Натрия фосфата 4,0
 Натрия сульфата 2,0
 Воды очищенной 500 мл.

Подтвердите наличие ионов PO_3 и SO_4^{2-} , используя фармакопейные реакции. 4

{
 $\text{H}_2 (\text{C}_4\text{H}_4\text{O}_6)$ – белый кристаллический осадок
 BaCl_2 - белый осадок нерастворимый в кислотах
 AgNO_3 -- белый осадок, растворимый в р-ре аммиака
 AgNO_3 -- желтый осадок растворимый в азотной кислоте
 ~ $(\text{NH}_4)_2 \text{C}_2 \text{O}_4$ -- белый осадок

}

В аптеке изготовлена микстура по рецепту:

Раствор кислоты хлористоводородной 3% - 100 мл.

Пепсина 3,0

Выберите метод титриметрического анализа для кислоты хлористоводородной

{

алкалиметрия

~ ацидиметрия

~ перманганатометрия

~ йодометрия

~ аргентометрия

}

Задача

Рассчитайте массу навески для приготовления 1л раствора NaOH C=0,1моль/л ($M_{NaOH} = 40$ г/моль). Выберите правильный ответ.

{

1,58г

3,16г

=4,0г

2,48г

}

Задача

Рассчитайте массу навески $KMnO_4$ для приготовления 500 мл раствора $C=0,2$ моль/л ($M_{KMnO_4} = 158$ г/моль). Выберите правильный ответ.

{

=1,58г

~ 3,16г

~ 4,0г

~ 2,48г

}

Задача

Рассчитайте массу навески $Na_2S_2O_3 \cdot 5H_2O$ для приготовления 0,5 л раствора $C=0.1$ моль/л ($M_{Na_2S_2O_3} = 248$ г/моль). Выберите правильный ответ.

{

~ 1,58г

~ 3,16г

~4,0г

= 1.24г

Автономная некоммерческая организации среднего профессионального образования «Северо-Кавказский медицинский колледж»

**Фонд оценочных средств по дисциплине
ОП.11. БЕЗОПАСНОСТЬ ЖИЗНЕДЕЯТЕЛЬНОСТИ
Для специальности:
33.02.01 Фармация**

Фонд оценочных средств разработан на основе рабочей программы дисциплины ОП.11. Безопасность жизнедеятельности и в соответствии с Федеральным государственным образовательным стандартом среднего профессионального образования по специальности 33.02.01 Фармация, утверждённым приказом Министерства образования и науки Российской Федерации от 12 мая 2014 г. № 501

Ставрополь

Фонд оценочных средств предназначен для контроля качества обучения студентов специальности 33.02.01 Фармация, базовая подготовка очная форма получения образования по дисциплине ОП.11. Безопасность жизнедеятельности

Организация – разработчик: Автономная некоммерческая организация среднего профессионального образования «Северо-Кавказский медицинский колледж»

СОДЕРЖАНИЕ

		стр.
1	ПАСПОРТ ФОНДА ОЦЕНОЧНЫХ СРЕДСТВ	4
2	ОЦЕНКА ОСВОЕНИЯ ДИСЦИПЛИНЫ	8
3.	ПРИЛОЖЕНИЯ	29

1. ПАСПОРТ ФОНДА ОЦЕНОЧНЫХ СРЕДСТВ

Фонд оценочных средств предназначен для текущего контроля и промежуточной аттестации образовательных достижений обучающихся, освоивших дисциплину ОП.11. Безопасность жизнедеятельности по программе подготовки специалистов среднего звена по специальности 33.02.01 Фармация, базовая подготовка очная форма получения образования.

Оценивание и контроль сформированности компетенций осуществляется с помощью текущего контроля успеваемости и промежуточной аттестации.

Текущий контроль успеваемости и промежуточная аттестация проводятся в соответствии с Положением о проведении текущего контроля успеваемости и промежуточной аттестации студентов Автономной некоммерческой организации среднего профессионального образования «Северо-Кавказский медицинский колледж»

В результате освоения дисциплины Безопасность жизнедеятельности обучающийся должен **уметь:**

- организовывать и проводить мероприятия по защите работающих и населения от негативных воздействий чрезвычайных ситуаций;
- предпринимать профилактические меры для снижения уровня опасностей различного вида и их последствий в профессиональной деятельности и быту;
- использовать средства индивидуальной и коллективной защиты от оружия массового поражения;
- применять первичные средства пожаротушения;
- ориентироваться в перечне военно-учетных специальностей и самостоятельно определять среди них родственные полученной специальности;
- применять профессиональные знания в ходе исполнения обязанностей военной службы на воинских должностях в соответствии с полученной специальностью;
- владеть способами бесконфликтного общения и саморегуляции в повседневной деятельности и экстремальных условиях военной службы;
- оказывать первую помощь пострадавшим.

знать:

- принципы обеспечения устойчивости объектов экономики, прогнозирования развития событий и оценки последствий при техногенных чрезвычайных ситуациях и стихийных явлениях, в том числе в условиях противодействия терроризму как серьёзной угрозе национальной безопасности России;
- основные виды потенциальных опасностей и их последствия в профессиональной деятельности и быту, принципы снижения вероятности их реализации;
- основы военной службы и обороны государства;

- задачи и основные мероприятия гражданской обороны; способы защиты населения от оружия массового поражения;
- меры пожарной безопасности и правила безопасного поведения при пожарах;
- организацию и порядок призыва граждан на военную службу и поступления на неё в добровольном порядке;
- основные виды вооружения, военной техники и специального снаряжения, состоящих на вооружении (оснащении) воинских подразделений, в которых имеются военно-учетные специальности, родственные специальностям СПО;
- область применения получаемых профессиональных знаний при исполнении обязанностей военной службы;
- порядок и правила оказания первой помощи пострадавшим.

1.4. ОК и ПК, которые актуализируются при изучении учебной дисциплины:

ОК 1. Понимать сущность и социальную значимость своей будущей профессии, проявлять к ней устойчивый интерес.

ОК 2. Организовывать собственную деятельность, выбирать типовые методы и способы выполнения профессиональных задач, оценивать их выполнение и качество.

ОК 3. Принимать решения в стандартных и нестандартных ситуациях и нести за них ответственность.

ОК 6. Работать в коллективе и команде, эффективно общаться с коллегами, руководством, потребителями.

ОК 7. Брать на себя ответственность за работу членов команды (подчиненных), за результат выполнения заданий.

ОК 12. Вести здоровый образ жизни, заниматься физической культурой и спортом для укрепления здоровья, достижения жизненных и профессиональных целей.

ПК 1.6. Соблюдать правила санитарно-гигиенического режима, охраны труда, техники безопасности и противопожарной безопасности.

ПК 1.7. Оказывать первую медицинскую помощь.

ПК 2.4. Соблюдать правила санитарно-гигиенического режима, охраны труда, техники безопасности и противопожарной безопасности.

Виды контроля и аттестации, формы оценочных средств
по учебной дисциплине ОП.11. Безопасность жизнедеятельности

№ п/п	Контролируемые разделы (темы) дисциплины*	Вид оценочного контроля	Проверяемые У, З	Формируемые ОК и ПК (или ее части)	Наименование оценочного средства
1	Раздел 1. Чрезвычайные ситуации мирного и военного времени, организация защиты населения. Тема 1.1. Чрезвычайные ситуации природного, техногенного и военного характера	Текущий контроль	З.1; У.1; У. 2	ОК 1-3, 6, 7, ПК 1.6, 1.7, 2.4	Фронтальный опрос, тестовое задание.
2	Тема 1.2. Организационные и правовые основы защиты населения от чрезвычайных ситуаций мирного и военного времени	Текущий контроль	З. 1; 3.2; У.1; У.2; У 4	ОК 1-3, 6, 7, ПК 1.6, 2.4	Фронтальный опрос, тестовое задание.
3	Тема 1.3. Обеспечение устойчивости функционирования объектов экономики. Пожарная безопасность на объекте	Текущий контроль	З.1; З. 4; У.1; У.2; У.4	ОК 1-3, 6, 7, ПК 1.6, 2.4	Фронтальный опрос, выполнение аудиторной работы.
4	Раздел 2. Основы военной службы Тема 2.1. Угрозы национальной безопасности РФ в настоящее время. Международный терроризм.	Текущий контроль	З. 3; У2;У6	ОК 1-3, 6, 7, 12	Фронтальный опрос, выполнение аудиторной работы.
5	Тема 2.2. Основы обороны государства	Текущий контроль	З.3; З 5, З.6; У. 6	ОК 1-3, 6, 7, 12	Фронтальный опрос, тестовое задание, выполнение аудиторной работы.

6	Тема 2.3. Общевойские уставы - закон воинской жизни.	Текущий контроль	36,37, У5У6; У 7	ОК 1- 3, 6, 7, 12	Фронтальный опрос, тестовое задание, выполнение аудиторной работы.
7	Тема 2.4. Военно- патриотическое воспитание молодежи	Текущий контроль	У 7	ОК 1- 3, 6, 7, 12	Фронтальный опрос, выполнение аудиторной работы.
8	Тема 2.5. Организация и тактика медицинской службы в мирное время	Текущий контроль	3.8; 3.9 У.8	ОК 1- 3, 6, 7, 12 ПК 1.6, 1.7, 2.4	Фронтальный опрос, тестовое задание, выполнение аудиторной работы.
9	Тема 2.6. Организация и тактика медицинской службы в военное время. Правила оказания помощи на поле боя и при ЧС.	Текущий контроль	3.9; У. 8	ОК 1- 3, 6, 7, 12 ПК 1.6, 1.7, 2.4	Фронтальный опрос, тестовое задание, выполнение аудиторной работы, отработка практических навыков.
10	Тема 2.7. Защита от оружия массового поражения.	Текущий контроль	3.3; 3.4; У.3;	ОК 1- 3, 6, 7, 12 ПК 1.7.	Фронтальный опрос, выполнение аудиторной работы, отработка практических навыков.
11	Тема 2.8. Радиационная, химическая и биологическая защита от ОМП	Текущий контроль	3.3 3.4; У.6	ОК 1- 3, 6, 7, 12 ПК 1.7	Фронтальный опрос, тестовое задание, выполнение аудиторной работы, отработка практических навыков.
12	Дифференцированный зачет.		У1; У2 У3; У4 У5; У6 У7; У8 3 1;3 2;	ОК 1- 3, 6, 7, 12 ПК 1.6, 1.7, 2.4	Тестирование, решение ситуационных задач.

		33;34; 35;36; 37;38; 39		
--	--	----------------------------------	--	--

2. ОЦЕНКА ОСВОЕНИЯ ДИСЦИПЛИНЫ

Раздел 1. Чрезвычайные ситуации мирного и военного времени, организация защиты населения.

Тема 1.1. Чрезвычайные ситуации природного, техногенного и военного характера

Задание № 1 Фронтальный опрос:

1. Терминология и основные понятия БЖД. Чрезвычайные ситуации природного, техногенного и военного характера.
2. Медицинское обеспечение при ЧС.
3. Классификация и медико-тактическая характеристика катастроф. Медицинское обеспечение при ЧС.
4. Организационные основы защиты населения от чрезвычайных ситуаций мирного и военного времени.
5. Индивидуальные и коллективные средства защиты. Первичные средства индивидуальной защиты.
6. Ядерное, химическое, бактериологическое оружие.
7. Обычные средства поражения.
8. Международный и внутригосударственный терроризм.
9. Мероприятия по предупреждению возникновения и развития чрезвычайных ситуаций.

Задание № 2 Тестовый контроль

1. Ядерное оружие — это:

А. высокоточное наступательное оружие, основанное на использовании ионизирующего излучения при взрыве ядерного заряда в воздухе, на земле (на воде) или под землей (под водой);

Б. оружие массового поражения взрывного действия, основанное на использовании светового излучения за счет возникающего при взрыве большого потока лучистой энергии, включающей ультрафиолетовые, видимые и инфракрасные лучи;

В. оружие массового поражения взрывного действия, основанное на использовании внутриядерной энергии.

2. От каких поражающих факторов оружия массового поражения защищает убежище:

А. от всех поражающих факторов ядерного взрыва;

Б. от всех поражающих факторов ядерного взрыва, от химического и бактериологического оружия;

В. от химического и бактериологического оружия, а также радиоактивного

заражения;

Г. от ударной волны ядерного взрыва и обычных средств поражения.

3. Если зона ЧС не выходит за пределы, пострадало не более 10 человек и ущерб составляет не более 1000 минимальных затрат, то такая ЧС:

А. районная

Б. территориальная

В. частная и объектовая

Г. Региональная

4. Виды оружия, способные в результате их применения привести к массовым поражениям или уничтожению живой силы и техники противника, называются:

А. ядерным оружием

Б. химическим оружием

В. оружием массового поражения

Г. бактериологическим оружием

5. По сфере возникновения ЧС делятся на техногенные, природные и:

А. антропогенные Б.

экологические В.

производственные Г.

биологические

6. Основные задачи РСЧС:

А. Учет всех видов ЧС, признание риска возникновения ЧС, профилактические работы, построение системы правовой основы с обеспечением нормативно-правовой регламентации Б. Предупреждения возникновения ЧС, снижение потерь и ущерба от ЧС, ликвидации последствий ЧС

В. Оповещение о ЧС, защита населения, обеспечения предприятий жизнеобеспечения, ликвидации последствий ЧС, обучение населения Г. Обмен оперативной информацией, организация обучения и стажировки специалистов, предупреждение возникновения ЧС, создание резервных финансовых, продовольственных и т.п. фондов

7. Основным органом управления системы РСЧС является:

А. Штаб ГОЧС

Б. Комиссия по ЧС соответствующего уровня

В. Органы управления ГОЧС Г. МЧС России

8. Силы и средства РСЧС по ликвидации ЧС включает:

А. Войска ГО РФ, силы и средства поисково-спасательной службы, формирование ветеринарной службы, пожарной дружины, скорую медицинскую службу Б. Войска ГО РФ, общественные организации, ЦЕНТРОСПАС, аэродромные службы

В. Части и подразделения Войск ГО, ЦЕНТРОСПАС, аэромобильный госпиталь, спасательный отряд

Г. Части и подразделения Войск ГО, Специальный Российский Национальный Корпус Чрезвычайного Гуманитарного Реагирования, аэромобильный

госпиталь, отряды и службы специалистов спасательных формирований России **9. Основными направлениями деятельности РСЧС являются:**

А. Прогнозирование возможности возникновения ЧС, разработка мероприятий по ликвидации последствий ЧС, совершенствование технологических систем, контроль за опасными объектами

Б. Планирование и активное проведение предварительных мероприятий по предупреждению ЧС, принятие мер по снижению жертв и ущерба от ЧС, аварийно-спасательные и другие неотложные работы

В. Подготовка населения к действиям в ЧС, поддержание в готовности систем управления силами и средствами, планирование аварийно-спасательных работ, мониторинг природной среды

Г. Медицинская помощь и эвакуация пострадавших, захоронение погибших, информационно-консультативное обслуживание граждан, проведение мероприятий по противодействию ЧС

10. Режимы функционирования РСЧС:

А. Режим повседневной деятельности, режим повышенной готовности, режим ЧС

Б. Режим планирования, режим повышенной деятельности, режим ЧС

В. Режим повседневной деятельности, режим наблюдения, режим чрезвычайной готовности

Г. Режим повседневной деятельности, режим повышенной готовности, режим дня

11. Оповещение о ЧС-это:

А. Заблаговременная информация для населения о возможной опасности

Б. Доведение до населения и государственных органов управления сообщения о проводимых защитных мероприятиях, обеспечивающие безопасность граждан во время ЧС или военное время

В. Доведение до органов повседневного управления, сил и средств РСЧС и населения сигналов оповещения и соответствующей информации о ЧС через систему оповещения РСЧС Г. Собрать вещи, необходимые в случае эвакуации

12. Что необходимо выполнить по сигналу «Внимание Всем»?

А. Немедленно укрыться в ближайшее убежище

Б. немедленно включить радио или телевизор и прослушать сообщение местных властей В. Немедленно надеть средства индивидуальной защиты

Г. Собрать вещи, необходимые в случае эвакуации

13. Основными способами защиты населения от оружия массового поражения являются:

А. Использование защитных сооружений для населения, рассредоточение и эвакуация населения, использование средств индивидуальной защиты, в т.ч. медицинских

Б. Эвакуация населения из городов, оказание медицинской помощи и лечение

В. Оповещение населения об угрозе нападения, использование противогазов и других индивидуальных средств защиты

Г. Рассредоточение населения из городов, укрытие населения в защитных

сооружениях

14. Назовите самый сильный поражающий фактор ядерного взрыва:

- А. Световое излучение
- Б. Проникающая радиация В.
- Ударная волна Г.
- Электромагнитный импульс

15. Устойчивость функционирования объектов здравоохранения в ЧС определяется:

- А. Наличие защитных сооружений, обеспечение персонала средствами индивидуальной защиты Б. Возможность обеспечения транспорта
- В. Повышение физической устойчивости зданий
- Г. Устойчивая работа объекта здравоохранения в экстремальных условиях

16. Основные задачи медицины катастроф:

- А. Организация медико-санитарного и противоэпидемического обеспечения населения
- Б. Сохранения здоровья населения
- В. Лечебная и гигиеническая
- Г. Обеспечение готовности медицинских учреждений и формирований

17. Территориальный орган, постоянно работающий в области предупреждения и ликвидации последствий ЧС:

- А. Комиссия по делам ГОЧС и ликвидации последствий стихийных бедствий
- Б. Управление по делам ГОЧС и ликвидации последствий стихийных бедствий
- В. Формирования ГО общего назначения Г. Формирование служб ГО

18. Режимы функционирования Российской службы медицины катастроф:

- А. Неотложный и экстренный режим
- Б. Режим повышенной готовности, режим угрозы возникновения ЧС, режим ликвидации медицинских последствий ЧС В. Режим повседневной деятельности, режим повышенной готовности, режим чрезвычайной ситуации
- Г. Режим защиты населения от факторов ЧС, режим ликвидации последствий ЧС, режим повышенной готовности

19. Введение гражданской обороны на территории Российской Федерации или в отдельных ее местностях начинается:

- а) с началом объявления о мобилизации взрослого населения;
- б) с момента объявления или введения Президентом Российской Федерации чрезвычайного положения на территории Российской Федерации или в отдельных ее местностях; в) с момента объявления состояния войны, фактического начала военных действий или введения Президентом Российской Федерации военного положения на территории Российской Федерации или в отдельных ее местностях.

20. Поражающими факторами ядерного взрыва являются:

- а) ударная волна, световое излучение, проникающая радиация, радиоактивное заражение и электромагнитный импульс;
- б) избыточное давление в эпицентре ядерного взрыва, облако, зараженное

отравляющими веществами и движущееся по направлению ветра, изменение состава атмосферного воздуха;

в) резкое понижение температуры окружающей среды, понижение концентрации кислорода в воздухе, самовозгорание веществ и материалов в зоне взрыва, резкое увеличение силы тока в электроприборах и электрооборудовании.

21. Бактериологическое оружие — это:

а) специальные боеприпасы и боевые приборы, снаряжаемые биологическими средствами, предназначенными для массового поражения живой силы, сельскохозяйственных животных и посевов сельскохозяйственных культур;

б) специальное оружие, применяемое для массового поражения сельскохозяйственных животных и источников воды;

в) оружие массового поражения людей на определенной территории.

22. По сигналу «Внимание всем» необходимо немедленно:

а) сообщить соседям и родственникам

б) включить радио и телевизор для прослушивания экстренных сообщений

в) привести домой детей

г) собрать вещи первой необходимости для эвакуации

Тема 1.2. Организационные и правовые основы защиты населения от чрезвычайных ситуаций мирного и военного времени

Задание № 1 Фронтальный опрос:

1. Законодательные акты и нормативно-техническая документация по действиям в чрезвычайных ситуациях.

2. Основные положения Федеральных Законов «О защите населения и территории от чрезвычайных ситуаций природного и техногенного характера» и «О гражданской обороне». Основные мероприятия, проводимые в Российской Федерации по защите населения от чрезвычайных ситуаций.

3. Инженерная защита населения.

4. Мероприятия медицинской защиты, мероприятия по обеспечению пожарной безопасности.

Задание № 2 Тестовый контроль

1. Определите, какой закон закрепляет правовые основы обеспечение безопасности личности, общества и государства:

А. Федеральный закон «Об обороне»

Б. Федеральный закон «О гражданской обороне»

В. Федеральный закон «О защите населения и территории от ЧС природного и техногенного характера»

2. Выберите закон, определяющий права и обязанности граждан

России в области защиты от ЧС:

А. Федеральный закон «Об обороне»

Б. Федеральный закон «О гражданской

обороне» В. Закон РФ «О безопасности»

Г. Федеральный закон «О защите населения и территории от ЧС природного и техногенного характера»

3. Федеральный закон «О гражданской обороне» определяет задачи в области гражданской обороны и правовые основы их осуществления:

А. При ведении военных действий

Б. В мирное время

В. По решению органов местного самоуправления

Г. При введении режима чрезвычайной ситуации

4. Федеральный закон «О воинской обязанности и военной службе» определяет военнослужащего, как гражданина РФ:

А. Обладающего свободой слова в соответствии с Конституцией РФ

Б. Обладающего свободой слова, за исключением разглашения

информации, содержащей военную тайну В. Имеющего право обсуждать и критиковать на общем собрании

военнослужащих, приказы и распоряжения командира

Г. Не имеющего право обсуждать и критиковать приказы и распоряжения командира

5. Из приведенных определений здоровья выберите то, которое принято Всемирной организацией здравоохранения (ВОЗ):

А. Здоровье человека-это отсутствие болезней и физических недостатков

Б. Здоровье человека-это отсутствие у него болезней, а также оптимальное сочетание здорового образа жизни с умственным и физическим трудом

В. Здоровье человека-это состояние полного физического, духовного,

социального благополучия, а не только отсутствие болезней и физических недостатков

6. Выберите закон, определяющий права и обязанности граждан России в области защиты от ЧС:

А. Федеральный закон «Об обороне»

Б. Федеральный закон «О гражданской обороне» В. Закон РФ «О безопасности»

Г. Федеральный закон «О защите населения и территории от ЧС природного и техногенного характера»

7. Федеральный закон «О гражданской обороне» определяет задачи в области гражданской обороны и правовые основы их осуществления:

А. При ведении военных действий

Б. В мирное время

В. По решению органов местного самоуправления

Г. При введении режима чрезвычайной ситуации

8. Федеральный закон «О воинской обязанности и военной службе» определяет военнослужащего, как гражданина РФ:

А. Обладающего свободой слова в соответствии с Конституцией РФ

Б. Обладающего свободой слова, за исключением разглашения

информации, содержащей военную тайну В. Имеющего право обсуждать и критиковать на общем собрании

военнослужащих, приказы и распоряжения командира

Г. Не имеющего право обсуждать и критиковать приказы и распоряжения командира

Тема 1.3. Обеспечение устойчивости функционирования объектов экономики. Пожарная безопасность на объекте.

Задание № 1 Фронтальный опрос:

1. Комплекс стандартов «БЧС» - «Безопасность в чрезвычайных ситуациях».
2. Задачи и содержание комплекса «БЧС».
3. Организация и выполнение эвакуационных мероприятий.
4. Организация аварийно-спасательных и других неотложных работ в зонах чрезвычайных ситуаций.
5. МЧС России – федеральный орган управления в области защиты населения и территорий от чрезвычайных ситуаций.
6. Основные задачи МЧС России в области гражданской обороны, защиты населения и территорий от чрезвычайных ситуаций.
7. Единая государственная система предупреждения и ликвидации чрезвычайных ситуаций (РСЧС). Задачи РСЧС, силы и средства.

Задание № 2 Подготовить сообщение – презентацию на выбранную тему:

1. Гражданская оборона, её структура и задачи по защите населения от опасностей, возникающих при ведении военных действий или вследствие этих действий.
2. Первичные средства пожаротушения.
3. Правила безопасного поведения при пожарах.

Раздел 2. Основы военной службы

Тема 2.1. Угрозы национальной безопасности РФ в настоящее время.

Международный терроризм.

Задание № 1 Фронтальный опрос:

1. «Военная доктрина РФ» о внутренних, внешних и трансграничных угрозах национальной безопасности государства.
2. Изменения ситуации в связи с выходом США из договоров по контролю за стратегическими ядерными и ракетными вооружениями.
3. Три уровня угроз национальной безопасности России.

Тема 2.2. Основы обороны государства.

Задание № 1 Фронтальный опрос:

1. Национальная безопасность и национальные интересы России.
2. Угрозы национальной безопасности России.
3. Обеспечение национальных интересов России.
4. Военная доктрина Российской Федерации.
5. Военная организация Российской Федерации.
6. Вооруженные силы России, их структура и предназначение.
7. Виды и рода войск Вооруженных сил России.

8. Структура Тыла ВС РФ.

Задание № 2 *Тестовый контроль*

1. Что такое оборона Российской Федерации?

А. Военное учреждение; Б. Военные законы;

В. Система мер по обеспечению готовности гос-ва к нападению на противника; Г. Система мер по обеспечению готовности к защите от нападения.

2. Что представляет собой военная служба?

А. Особый вид наказания граждан Российской Федерации;

Б. Служба имеющая приоритет перед другими видами государственной службы; В. Особый вид общественной работы граждан Российской Федерации;

Г. Особый вид государственной службы граждан Российской Федерации.

3. Как называются люди, находящиеся на военной службе? А. Гражданами; Б. Военнообязанными; В. Призывниками;

Г. Военнослужащими.

4. В каком возрасте призывают мужчину на военную службу в Российскую армию?

А. От 16 до

о 18 лет;

Б. От 18 до 27 лет;

В. От 28 до 32 лет;

Г. От 33 до 35 лет.

5. В какие сроки осуществляется призыв на действительную военную службу граждан Российской Федерации, проживающих в сельской местности?

А. С 15 октября по 31

декабря; Б. С 1 января по

31 марта; В. С 1 апреля по 30

июня; Г. В любые сроки.

6. Под воинской обязанностью понимается:

А. Установленный законом почетный долг граждан защищать своё

Отечество; Б. Прохождение военной службы, самостоятельная

подготовка к службе в ВС;

В. Долг граждан нести службу в ВС в военное время.

7. Военная служба исполняется гражданами:

А. Только в Вооруженных Силах Российской Федерации;

Б. В Вооруженных Силах РФ, пограничных войсках РФ и в войсках ГО; В.

В Вооруженных Силах РФ, других войсках, органах и формированиях.

8. Граждане Российской Федерации проходят военную службу:

А. По призыву и в добровольном порядке (по контракту); Б.

только в добровольном порядке (по контракту);

В. только по призыву, по достижении определенного возраста.

9. Составная часть воинской обязанности граждан РФ, которая заключается в специальном учете всех призывников и военнообязанных по месту жительства, -это:

А. Воинский учет;

Б. Воинский контроль;

В. Учёт военнослужащих.

10. Запас Вооруженных Сил Российской Федерации предназначен для:

А. Развертывания армии при мобилизации и её пополнения во время войны;

Б. Создания резерва дефицитных военных специалистов;

В. Развертывания в военное время народного ополчения.

11. Граждане, состоящие в запасе, могут призываться на военные сборы продолжительностью:

А. До одного месяца, но не чаще одного раза в пять лет;

Б. До трех месяцев, но не чаще одного раза в четыре года.

В. До двух месяцев, но не чаще одного раза в три года

Тема 2.3. Общевоинские уставы - закон воинской жизни.

Задание № 1 Фронтальный опрос:

1. Воинский учет. Организация медицинского освидетельствования и медицинского обследования граждан при постановке их на воинский учет и при призыве на воинскую службу.
2. Обязательная и добровольная подготовка граждан к военной службе. Прохождение военной службы по призыву и по контракту.
3. Основные виды воинской деятельности.
4. Перечень военно-учетных специальностей.
5. Обеспечение безопасности военной службы.
6. Обязательное государственное страхование жизни и здоровья военнослужащих. Правовые основы военной службы.
7. Воинская обязанность, её основные составляющие.
8. Статус военнослужащего. Права и ответственность военнослужащего. Международные правила поведения военнослужащего в бою.
9. Требования военной деятельности, предъявляемые к физическим, психологическим и профессиональным качествам военнослужащего.
10. Общие должностные и специальные обязанности военнослужащих.
11. Критерии отнесения граждан к категориям по степени годности к военной службе.
12. Порядок проведения медицинского освидетельствования.

Задание № 2 Тестовый контроль

1. Уставы ВС РФ подразделяются на :

А. Боевые и общевоинские;

Б. Тактические, стрелковые и общевоинские;

В. Уставы родов войск и строевые.

2. Боевые уставы ВС РФ содержат:

- А. Организационные принципы боевой деятельности военнослужащих;
- Б. Теоретические и практические рекомендации на использование войск в бою;
- В. Практические рекомендации родам войск о их задачах в военное время.
- 3. Общевоинские уставы ВС РФ регламентируют:
 - А. Жизнь, быт и деятельность военнослужащих армии;
 - Б. Действия военнослужащих при ведении военных операций;
 - В. Основы ведения боевых действий.
- 4. Началом военной службы для граждан, не пребывающих в запасе и призванных на службу, считается:
 - А. День убытия из военного комиссариата к месту службы;
 - Б. День прибытия в воинское подразделение; В. День принятия воинской присяги.
- 5. Окончанием военной службы считается день:
 - А. В который истек срок военной службы;
 - Б. Подписания приказа об увольнении со срочной военной службы;
 - В. Передачи личного оружия другому военнослужащему

Тема 2.4. Военно-патриотическое воспитание молодежи.

Задание № 1 Фронтальный опрос:

1. Боевые традиции Вооруженных сил России.
2. Патриотизм и верность воинскому долгу – основные качества защитника Отечества.
3. Дружба, воинское товарищество – основы боевой готовности частей и подразделений.
4. Дни воинской славы России.

Задание № 2 Подготовить сообщение – презентацию на выбранную тему:

1. История возникновения и структура воинских званий в Сухопутных войсках и на флоте.
2. Военная форма одежды.
3. Различные виды формы (полевая, повседневная, парадная и т.п.).
4. Воинские символы и ритуалы.

Тема 2.5. Организация и тактика медицинской службы в мирное время

Задание № 1 Фронтальный опрос:

1. Система оказания помощи в ВС в мирное время;
2. Войсковое и госпитальное звено армейской медицины;
3. Состав и организация работы медицинского пункта батальона (МПБ) и медицинского пункта полка (МПП).
4. Основные виды и характеристики госпиталей и организация их работы в мирное и военное время.
5. Основные задачи санитарно-гигиенических и противоэпидемических мероприятий в ВС;

6. Задачи и основные принципы противоэпидемической защиты военнослужащих.
7. Размещение военнослужащих в полевых условиях; Палатки: лагерная, УСТ, УСБ, УЗ и т.д.
8. Понятие, задачи и объём частичной и полной санитарной обработки в очаге поражения и на этапах медицинской эвакуации.
9. Выбор места и порядок организации работы лагеря временного размещения беженцев при ЧС.

Задание № 2 Тестовый контроль:

1. Формирования службы медицины катастроф, прибывающие в район катастрофы для усиления службы скорой помощи

- а) бригады экстренной медицинской помощи
- б) бригады специализированной медицинской помощи
- в) подвижные медицинские комплексы медицины катастроф
- г) лечебные учреждения Министерства здравоохранения

2. Медицинской сортировкой называется

- а) метод распределения пораженных на группы по признаку нуждаемости в однородных лечебно-профилактических и эвакуационных мероприятиях
- б) выделение пораженных, нуждающихся в неотложной медицинской помощи
- в) распределение потока пострадавших на «ходячих» и «носилочных»
- г) распределение пораженных на группы по возрастному признаку и полу

3. Режимы функционирования Российской службы медицины катастроф

- а) плановый и экстренный
- б) неотложный, срочный и сверхсрочный
- в) повседневной деятельности, режим повышенной готовности, режим чрезвычайной ситуации
- г) режимы отсутствуют

4. Для обеззараживания воды в очагах чрезвычайных ситуаций применяется

- а) цистамин
- б) этаперазин
- в) пантоцид
- г) пергидроль

5. В мирное время для оказания медицинской помощи при чрезвычайных ситуациях применяется система этапного лечения

- а) одноэтапная
- б) двухэтапная
- в) трехэтапная
- г) многоэтапная

6. Оптимальным сроком оказания первой медицинской помощи при чрезвычайных ситуациях является

- а) 30 минут
- б) 1 час

- в) 2 часа
- г) 6 часов

7. Виды медицинской помощи, предусмотренные на догоспитальном этапе при катастрофах

- а) любая, которую можно использовать
- б) квалифицированная
- в) первая медицинская, доврачебная, первая врачебная
- г) специализированная, квалифицированная

8. Метод работы, позволяющий своевременно оказать медицинскую помощь при массовом поступлении пораженных

- а) быстрое выведение из очага катастрофы
- б) оказание неотложной помощи
- в) четко организованная эвакуация
- г) медицинская сортировка

9. Радионуклиды, определяющие радиационную обстановку в первые месяцы после аварии на радиационно опасных объектах

- а) цезий 137
- б) йод 131
- в) барий 140
- г) стронций 90

10. Для защиты щитовидной железы при авариях на радиационно опасных объектах применяют

- а) тарен
- б) промедол
- в) этаперазин
- г) йодистый калий

11. Препарат, который может заменить йодистый калий для защиты щитовидной железы при радиационных авариях

- а) 5% настойка йода
- б) 0,5% раствор хлоргексидина биглюконата
- в) 70% этиловый спирт
- г) 96% этиловый спирт

12. Время, оптимальное для проведения частичной санитарной обработки при поражении аварийно химически опасными веществами

- а) в течение 1 часа после воздействия
- б) после появления симптомов поражения
- в) после выхода из очага
- г) немедленно

13. Табельные медицинские средства индивидуальной защиты при чрезвычайных ситуациях

- а) ватно-марлевая повязка, изолирующий противогаз
- б) аптечка индивидуальная, индивидуальный перевязочный пакет, индивидуальный противохимический пакет
- в) костюм противохимической защиты

г) фильтрующий противогаз

18. Виды медицинской сортировки на этапах медицинской эвакуации

а) диагностическая

б) прогностическая

в) внутренняя

г) эвакуационно-транспортная, внутрипунктовая

19. Коллективные средства защиты

а) больницы

б) формирования гражданской обороны

в) фильтрующие противогазы

г) убежища и укрытия

20. Средства первой медицинской помощи при тяжелой степени острой лучевой болезни

а) противорвотные

б) успокаивающие

в) сердечно-сосудистые

г) антибиотики

Тема 2.6. Организация и тактика медицинской службы в военное время. Правила оказания помощи на поле боя и при ЧС.

Задание № 1 Фронтальный опрос:

1. Медицинская сортировка: её цель, виды, сортировочные признаки и методы.
2. Организация сортировочной площадки;
3. Организация и работа сборно-эвакуационного пункта при ЧС и в боевых условиях;

Задание № 2 Тестовый контроль:

1. Первоочередные мероприятия, проводимые пострадавшему с открытым пневмотораксом

а) обезболивание

б) дренирование плевральной полости

в) интубация трахеи

г) окклюзионная повязка

2. Основной признак торпидной фазы шока

а) рвота

б) асфиксия

в) анизокория

г) снижение АД

3. При «синкопальном» виде утопления цвет кожи

а) синий

б) бледный

в) розовый

г) обычный

4. Характерный симптом отравления хлором

- а) мидриаз
- б) миоз
- в) резь в глазах
- г) дизурия

5. Индекс Алговера-Грубера при кровопотере более 40% составляет

- а) 0,8
- б) 1,0
- в) 1,3
- г) 1,5

6. К методам временной остановки кровотечения относится

- а) перевязка сосуда в ране
- б) перевязка сосуда на протяжении
- в) наложение кровоостанавливающего зажима
- г) форсированное сгибание конечностей

7. При отравлении фосфоорганическими соединениями антидотом является

- а) атропина сульфат
- б) антициан
- в) магния окись
- г) натрия тиосульфат

8. В очаге поражения аммиаком для защиты органов дыхания следует надеть повязку, смоченную

- а) этиловым спиртом
- б) 5% раствором уксусной кислоты
- в) 2% раствором пищевой соды
- г) 2% раствором новокаина

9. При поражении синильной кислотой антидотом является

- а) тарен
- б) антициан
- в) цистамин
- г) атропин

10. К стойким аварийно химически опасным веществам относятся те, при которых опасность сохраняется

- а) больше 1 часа
- б) меньше 1 часа
- в) больше 2 часов
- г) больше 6 часов

10. Классификация чрезвычайных ситуаций по масштабу распространения последствий

- а) происшествия, аварии, стихийные бедствия, катастрофы
- б) сельские, районные, областные, республиканские в) муниципальные, окружные, городские, краевые
- г) объектовые (локальные), территориальные, региональные, глобальные

11. Основные задачи медицинской службы медицины катастроф

- а) лечебно-профилактические и гигиенические мероприятия
- б) сохранение здоровья населения, оказание всех видов медицинской помощи с целью спасения жизни, снижение психоэмоционального воздействия катастроф, обеспечение санитарного благополучия в зоне ЧС и др.
- в) подготовка медицинских кадров, материально-техническое обеспечение больниц в зоне ЧС
- г) сохранение личного здоровья медицинских формирований, эвакуация лечебных учреждений вне зоны ЧС

12. Оптимальным сроком оказания первой медицинской помощи при ЧС является

- а) 30 мин.
- б) 1 час
- в) 2 часа
- г) 6 часов

13. Основоположник медицинской сортировки а) Пирогов

- б) Склифосовский
- в) Вишневский
- г) Ландштейнер

14. Специализированная медицинская помощь –

- это**
- а) оказание помощи по жизненным показаниям
 - б) оказание помощи терапевтическим и хирургическим больным
 - в) само- и взаимопомощь, помощь спасателей
 - г) полный объем медицинской помощи, оказываемый врачами-специалистами

15. Квалифицированная медицинская помощь – это

- а) оказание помощи по жизненным показаниям
- б) оказание помощи терапевтическим и хирургическим больным
- в) само- и взаимопомощь, помощь спасателей
- г) полный объем медицинской помощи, оказываемый врачами-специалистами

16. Транспортировка больных с повреждением таза

- а) лежа на носилках, поза «лягушки»
- б) в устойчивом боковом положении
- в) полусидя
- г) лежа на носилках с валиком под поясницей

17. Основные способы защиты населения при чрезвычайных ситуациях

- а) укрытие в защитных сооружениях, использование индивидуальных средств защиты, эвакуация
- б) обучение изготовлению ватно-марлевых повязок, раздача противогазов
- в) оказание медицинской помощи и госпитализация
- г) эвакуация, отселение и рассредоточение

18. При сдавливании обеих нижних конечностей более 4-х часов развивается

- а) синдром длительного сдавления
- б) синдром длительного раздавливания
- в) краш-синдром

г) все ответы верны

19. Лаково-красная моча – признак

- а) синдрома длительного сдавления
- б) асфиксии
- в) перегревания
- г) переохлаждения

20. При работе в противогазе искусственное дыхание осуществляется

- а) изо «рта в рот»
- б) по Безредко
- в) по Сильвестру
- г) по Като и Калантарян

21. Первая медицинская помощь при ранении наружной сонной артерии

- а) пальцевое прижатие
- б) наложение давящей воздухопроницаемой повязки
- в) обезболивание
- г) прошивание раны

22. Первая медицинская помощь при ранениях вен

- а) пальцевое прижатие
- б) наложение давящей воздухопроницаемой повязки
- в) обезболивание
- г) прошивание раны

23. При переломе плеча иммобилизация шиной Крамера идет от

- а) кончиков пальцев до надплечья со стороны перелома
- б) кончиков пальцев до надплечья здоровой стороны
- в) локтевого сустава до надплечья со стороны перелома
- г) локтевого сустава до надплечья здоровой стороны

24. Огнестрельная рана считается сквозной, если имеется

- а) только входное отверстие
- б) только выходное отверстие
- в) входное и выходное отверстие
- г) все ответы верны

25. Иммобилизация при подозрении на повреждение шейного отдела позвоночника

- а) петля Глиссона
- б) не требуется
- в) ватно-марлевый воротник
- г) пращевидная повязка

26. При напряженном пневмотораксе дренирование проводят

- а) во II межреберье по средне-ключичной линии
- б) в IV межреберье по средне-ключичной линии
- в) в VIII межреберье по задне-подмышечной линии
- г) дренирование не показано

27. Симптомы сдавления головного мозга

- а) зрачок на стороне гематомы сужен, парезы и параличи на противоположной стороне

- б) потеря сознания на 30 минут, тошнота, головная боль
- в) потеря сознания на 4 часа, рвота, головокружение
- г) потеря сознания на 2 суток, симптом «очков»

28. При черепно-мозговой травме

- противопоказаны**
- а) морфин
 - б) противостолбнячная сыворотка
 - в) антибиотики
 - г) противорвотные

29. При термических ожогах одежда с пострадавшего

- а) снимается
- б) срезается
- в) остается на пострадавшем
- г) все ответы не верны

30. Первая доврачебная помощь при

- отморожении**
- а) массаж со снегом
 - б) немедленное согревание пораженного участка (теплые ванны)
 - в) растирание спиртом
 - г) алкоголь внутрь

Задание № 3 *Выполнение практических манипуляций:*

1. Транспортировка пострадавшего подручными средствами;
2. Извлечение раненных из завалов и боевой техники с использованием штатных средств медицинской службы (Лямка санитарная, лямка Ш-4, носилки санитарные).
3. Транспортировка пострадавших штатными средствами.
4. Оказание первой медицинской помощи в условиях выживания и на поле боя.

Тема 2.7 Защита от оружия массового поражения.

Задание № 1 *Фронтальный опрос:*

1. Комбинированное воздействие поражающих факторов. Зоны А,Б,В и Г радиоактивного заражения местности.
2. Защитные свойства местности, защитных сооружений, техники и фортификационных сооружений от поражающих факторов ядерного оружия. (ударная волна, световое излучение, проникающая радиация, электромагнитный импульс, радиоактивное заражение местности).
3. Временные параметры воздействия различных поражающих факторов.

Тема 2.8. Радиационная, химическая и биологическая защита от ОМП.

Задание № 1 *Фронтальный опрос:*

1. Поражающие факторы ядерного взрыва.
2. Классификация зон радиоактивного заражения местности.
3. Понятие эффективной, поглощённой и летальной дозе ИИ.
4. Степени тяжести и формы лучевой болезни.

5. Классификация БОВ и АХОВ.
6. Понятие о биологическом оружии и способах его применения.
7. Инженерная защита от поражающих факторов ОМП.
8. Задачи медицинской службы по защите личного состава от поражающих факторов оружия массового поражения.

Задание № 2 Тестовый контроль:

1. Наиболее эффективный способ защиты от внешнего гамма-излучения

- а) укрытие в защитных сооружениях
- б) своевременная эвакуация
- в) медикаментозная профилактика
- г) использование противогазов

2. Средство общей экстренной профилактики в эпидочаге

- а) тетрациклин б) доксициклин в) рифампицин г) цефамезин

3. Способ обеззараживания воды в очагах ЧС

- а) отстаивание и фильтрация
- б) гиперхлорирование с последующим дехлорированием
- в) прием неочищенной воды с антибиотиками г) применение пергидроля

4. Применение комплексонов показано

- а) при угрозе отравления АХОВ
- б) при профилактике инфекционных заболеваний
- в) с целью повышения иммунитета
- г) при ускорении выведения радиоактивных веществ

5. Индивидуальный противохимический пакет используется для проведения частичной

- а) дегазации
- б) дезактивации
- в) дератизации
- г) дезинфекции

6. Индекс Алговера применяется для определения тяжести

- а) дыхательной недостаточности
- б) лучевых поражений
- в) кровопотери
- г) коматозного состояния

7. Стойкий вид поражения АХОВ – это сохранение опасности

- а) больше 1 часа
- б) меньше 1 часа
- в) 2 часа
- г) 6 часов

8. Фосфорорганические соединения из группы отравляющих веществ

- а) общеядовитых
- б) удушающих
- в) метаболических
- г) нервно-паралитических

9. Диоксин относится к группе ОВ

- а) общеядовитых б) удушающих в) метаболических

- г) нервно-паралитических

10. Для оценки состояния пострадавших на месте происшествия

используют а) измерение АД, подсчет пульса за 1 мин., аускультацию

- б) расспрос, осмотр, пальпацию, подсчет пульса за 10-15 сек.
- в) лабораторные экспресс-методы г) УЗИ, рентгенографию, ЭКГ

11. Для спасения пострадавших при чрезвычайных ситуациях прежде всего играет роль а) оснащенность медицинской службы б) характер ЧС

- в) оповещение населения
- г) фактор времени

12. Для защиты органов дыхания от паров тетраэтилсвинца используют противогаз коробкой типа:

- а) А
- б) БКФ
- в) КД
- г) Г
- д) М

13. Для защиты органов дыхания от паров ртути используют противогаз с коробкой типа:

- а) Б
- б) КД
- в) Г г) БКФ
- д) М

14. Использование индивидуальных средств защиты населением в ЧС – это:

- а) принцип защиты населения
- б) защитное мероприятие в) средство защиты населения г) способ защиты населения
- д) способ защиты территорий

Задание № 3 Выполнение практических навыков по умению пользоваться:

средствами индивидуальной защиты: Органов дыхания - респираторы (Р-1), противогазы войсковые (ПВК) и гражданские (Г-5, Г-7), средствами защиты кожи (КП, КЗП, ОЗК, Л-1), коллективными средствами защиты и знать их защитное действие, медицинскими средствами индивидуальной защиты.

Критерии оценивания

Предметом оценки служат умения и знания, предусмотренные ФГОС СПО по специальности 33.02.01 Фармация базовая подготовка очная форма получения образования по дисциплине ОП.11. Безопасность жизнедеятельности направленные на формирование общих и профессиональных компетенций.

Оценка индивидуальных образовательных достижений:

«Отлично». Студент должен дать ответ на теоретический вопрос. Ответ должен быть полным и правильным. Также студент должен дать правильные и полные ответы на уточняющие вопросы преподавателя.

«Хорошо». Студент должен дать ответ на теоретический вопрос, дал неполные ответы на уточняющие вопросы преподавателя или при ответе на них допустил неточности.

«Удовлетворительно». Студент дал ответ на теоретический вопрос, но ответы были неполными и с неточностями. Также студент не дал ответов на уточняющие вопросы преподавателя.

«Неудовлетворительно». Студент не дал ответа на теоретический вопрос, либо ответы на вопросы содержали грубые ошибки и неточности, искажающие смысл и содержание.

Оценка индивидуальных образовательных достижений (тесты, практические задания.)

Процент результативности (правильных ответов)	Качественная оценка индивидуальных образовательных достижений (тест)	
	балл (отметка)	вербальный аналог
90 ÷ 100	5	отлично
80 ÷ 89	4	хорошо
70 ÷ 79	3	удовлетворительно
менее 70	2	не удовлетворительно

Формой промежуточной аттестации по дисциплине ОП.11. Безопасность жизнедеятельности является дифференцированный зачет, примерные тестовые задания доводятся до сведения студентов заранее.

Знания и умения студента оцениваются: 5 (отлично), 4 (хорошо), 3 (удовлетворительно), 2 (неудовлетворительно).

Критерии оценки знаний, умений и навыков при сдаче дифференцированный зачета.

Критерии оценки

Оценка «отлично» выставляется обучающемуся за правильное выполнение более 95 % заданий

Оценка «хорошо» выставляется обучающемуся за 75-95% правильно выполненных заданий

Оценка «удовлетворительно» выставляется обучающемуся за 50-75% правильно выполненных заданий

Оценка «неудовлетворительно» выставляется обучающемуся за правильное выполнение менее 50% заданий

**Перечень вопросов для подготовки обучающихся к
дифференцированному зачету
по дисциплине Безопасность жизнедеятельности**

1. Причины и возможные последствия чрезвычайных ситуаций природного и техногенного характера.
2. Чрезвычайные ситуации военного времени.
3. Ядерное, химическое и бактериологическое оружие.
4. Мероприятия по предупреждению возникновения и развития чрезвычайных ситуаций.
5. Основные задачи МЧС России в области гражданской обороны, защиты населения и территорий от ЧС.
6. Единая государственная система предупреждения и ликвидации ЧС. Задачи РСЧС, силы и средства.
7. Мероприятия медицинской защиты, мероприятия по обеспечению пожарной безопасности.
8. Гражданская оборона, ее структура и задачи по защите населения от опасностей.
9. Законодательные акты и нормативная документация по действиям в ЧС.
10. Организация и выполнение эвакуационных мероприятий.
11. Организация аварийно-спасательных работ в зонах ЧС.
12. Факторы, определяющие стабильность функционирования объектов экономики в ЧС.
13. Критерии устойчивости. Принципы обеспечения устойчивости объектов экономики при техногенных ЧС и стихийных бедствиях.
14. Национальная безопасность и национальные интересы России.
15. Вооруженные силы России. Их структура и предназначение.
16. Виды и рода войск ВС РФ,
17. Военский учет.
19. Основные виды воинской деятельности.
20. Требования военной деятельности, предъявляемые к физическим, психологическим и профессиональным качествам военнослужащего.
21. Боевые традиции ВС РФ.
22. Воинские символы и ритуалы.
23. Общие правила оказания первой медицинской помощи.
24. Первая медицинская помощь при ранениях, несчастных случаях и заболеваниях.
25. Способы временной остановки кровотечения.
26. Первая медицинская помощь при травмах опорно - двигательного аппарата.
27. Первая медицинская помощь при остановке сердца.
28. Первая медицинская помощь при массовых поражениях.
29. Правила оказания само и взаимопомощи в различных ЧС природного и техногенного характера.
30. Характеристика ситуаций, при которых возможно массовое поражение людей.

**Тестовые задания для дифференцированного зачёта для
проведения промежуточной аттестации по дисциплине
«Безопасность жизнедеятельности»**

Выбрать один правильный ответ

- 1. Определите,какой закон закрепляет правовые основы обеспечение безопасности личности, общества и государства:**
 - А. Федеральный закон «Об обороне»
 - Б. Федеральный закон «О гражданской обороне»
 - В. Федеральный закон «О защите населения и территории от ЧС природного и техногенного характера»
- 2. Выберите закон, определяющий права и обязанности граждан России в области защиты от ЧС:**
 - А. Федеральный закон «Об обороне»
 - Б. Федеральный закон «О гражданской обороне»
 - В. Закон РФ «О безопасности»
 - Г. Федеральный закон «О защите населения и территории от ЧС природного и техногенного характера»
- 3. Федеральный закон «О гражданской обороне» определяет задачи в области гражданской обороны и правовые основы их осуществления:**
 - А. При ведении военных действий
 - Б. В мирное время
 - В. По решению органов местного самоуправления
 - Г. При введении режима чрезвычайной ситуации
- 4. Федеральный закон «О воинской обязанности и военной службе» определяет военнослужащего, как гражданина РФ:**
 - А. Обладающего свободой слова в соответствии с Конституцией РФ
 - Б. Обладающего свободой слова, за исключением разглашения информации, содержащей военную тайну
 - В. Имеющего право обсуждать и критиковать на общем собрании военнослужащих, приказы и распоряжения командира
 - Г. Не имеющего право обсуждать и критиковать приказы и распоряжения командира
- 5. Чрезвычайная ситуация-это:**
 - А. Обстановка на определенной территории, сложившаяся в результате аварии, природного явления ,катастрофы и т.п.
 - Б. Обстановка на определенной территории, приводящая к человеческим жертвам, ущербу здоровью людей или окружающей природной среде
 - В. Обстановка на определенной территории, ведущая к материальным потерям и нарушению условий жизнедеятельности
 - Г. Любая ситуация, выходящая за рамки обычной
- 6. По причинам возникновения ЧС разделяются на:**
 - А. Природные, техногенные, экологические, социальные
 - Б. Стихийные бедствия

В. Стихийные бедствия, механические, социально-политические конфликты

Г. Природные, техногенные, политические, техногенные

7. По масштабу распространения и тяжести последствий ЧС разделяются на:

А. Происшествия, аварии, стихийные бедствия, катастрофы

Б. Сельские, районные, областные, республиканские

Муниципальные, окружные, городские

Г. Объектовые(локальные), территориальные, региональные, глобальные

8. Основные задачи РСЧС:

А. Учет всех видов ЧС, признание риска возникновения ЧС, профилактические работы, построение системы правовой основы с обеспечением нормативно-правовой регламентации

Б. Предупреждения возникновения ЧС, снижение потерь и ущерба от ЧС, ликвидации последствий ЧС

В. Оповещение о ЧС, защита населения, обеспечения предприятий жизнеобеспечения, ликвидации последствий ЧС, обучение населения

Г. Обмен оперативной информацией, организация обучения и стажировки специалистов, предупреждение возникновения ЧС, создание резервных финансовых, продовольственных и т.п. фондов

9. Основным органом управления системы РСЧС является:

А. Штаб ГОЧС

Б. Комиссия по ЧС соответствующего уровня

В. Органы управления ГОЧС

Г. МЧС России

10. Силы и средства РСЧС по ликвидации ЧС включает:

А. Войска ГО РФ, силы и средства поисково-спасательной службы, формирование ветеринарной службы, пожарной дружины, скорую медицинскую службу

Б. Войска ГО РФ, общественные организации, ЦЕНТРОСПАС, аэродромные службы

В. Части и подразделения Войск ГО, ЦЕНТРОСПАС, аэромобильный госпиталь, спасательный отряд

Г. Части и подразделения Войск ГО, Специальный Российский Национальный Корпус Чрезвычайного Гуманитарного Реагирования, аэромобильный госпиталь, отряды и службы специалистов спасательных формирований России

11. Основными направлениями деятельности РСЧС являются:

А. Прогнозирование возможности возникновения ЧС, разработка мероприятий по ликвидации последствий ЧС, совершенствование технологических систем, контроль за опасными объектами

Б. Планирование и активное проведение предварительных мероприятий по предупреждению ЧС, принятие мер по снижению жертв и ущерба от ЧС, аварийно-спасательные и другие неотложные работы

В. Подготовка населения к действиям в ЧС, поддержание в готовности систем управления силами и средствами, планирование аварийно-спасательных работ, мониторинг природной среды

Г. Медицинская помощь и эвакуация пострадавших, захоронение погибших, информационно-консультативное обслуживание граждан, проведение

мероприятий по противодействию ЧС

12. Режимы функционирования РСЧС:

А. Режим повседневной деятельности, режим повышенной готовности, режим ЧС

Б. Режим планирования, режим повышенной деятельности, режим ЧС

В. Режим повседневной деятельности, режим наблюдения, режим чрезвычайной готовности

Г. Режим повседневной деятельности, режим повышенной готовности, режим дня

13. Оповещение о ЧС-это:

А. Заблаговременная информация для населения о возможной опасности

Б. Доведение до населения и государственных органов управления сообщения опроводимых защитных мероприятиях, обеспечивающие безопасность граждан во время ЧС или военное время

В. Доведение до органов повседневного управления, сил и средств РСЧС и населения сигналов оповещения и соответствующей информации о ЧС через систему оповещения РСЧС

Г. Собирать вещи, необходимые в случае эвакуации

14. Что необходимо выполнить по сигналу «Внимание Всем»?

А. Немедленно укрыться в ближайшее убежище

Б. немедленно включить радио или телевизор и прослушать сообщение местных властей

В. Немедленно надеть средства индивидуальной защиты

Г. Собрать вещи, необходимые в случае эвакуации

15. Основными способами защиты населения от оружия массового поражения являются:

А. Использование защитных сооружений для населения, рассредоточение и эвакуация населения, использование средств индивидуальной защиты, в т.ч. медицинских

Б. Эвакуация населения из городов, оказание медицинской помощи и лечение

В. Оповещение населения об угрозе нападения, использование противогазов и других индивидуальных средств защиты

Г. Рассредоточение населения из городов, укрытие населения в защитных сооружениях

16. Назовите самый сильный поражающий фактор ядерного взрыва:

А. Световое излучение

Б. Проникающая радиация В.

Ударная волна Г.

Электромагнитный импульс

17. Устойчивость функционирования объектов здравоохранения в ЧС определяется:

А. Наличие защитных сооружений, обеспечение персонала

средствами индивидуальной защиты Б. Возможность обеспечения транспорта

В. Повышение физической устойчивости зданий

Г. Устойчивая работа объекта здравоохранения в экстремальных условиях

18. Основные задачи медицины катастроф:

А. Организация медико-санитарного и противоэпидемического обеспечения населения

Б. Сохранения здоровья населения В.

Лечебная и гигиеническая

Г. Обеспечение готовности медицинских учреждений и формирований

19. Территориальный орган, постоянно работающий в области предупреждения и ликвидации последствий ЧС:

А. Комиссия по делам ГОЧС и ликвидации последствий стихийных бедствий

Б. Управление по делам ГОЧС и ликвидации последствий стихийных бедствий

В. Формирования ГО общего назначения Г. Формирование служб ГО

20. Режимы функционирования Российской службы медицины катастроф:

А. Неотложный и экстренный режим

Б. Режим повышенной готовности, режим угрозы возникновения ЧС, режим ликвидации медицинских последствий ЧС В. Режим повседневной деятельности, режим повышенной готовности, режим чрезвычайной ситуации

Г. Режим защиты населения от факторов ЧС, режим ликвидации последствий ЧС, режим повышенной готовности

21. Основные формирования Российской службы медицины катастроф:

А. Стационарные и поликлинические учреждения

Б. Бригады экстренной медицинской помощи, медицинские отряды, бригады экстренной специализированной медицинской помощи, специализированные медицинские бригады постоянной готовности, оперативные и специализированные противоэпидемические бригады, автономные выездные медицинские госпитали В. Головная и профильные больницы

Г. Бригады скорой медицинской помощи, спасательные отряды, медицинские учреждения

22. Лечебно-эвакуационное обеспечение пострадавших в ЧС включает:

А. Силы и средства медицины катастроф, развернутые на путях эвакуации для приема и сортировки пострадавших Б. Совокупность лечебно-профилактических мероприятий, выполняемых на каждом этапе эвакуации

В. Систему мероприятий по оказанию пострадавшему населению медицинской помощи и лечению, связанных с эвакуацией за пределы очагов поражения

23. Этап медицинской эвакуации определяется:

А. Силы и средства здравоохранения, развернутые на путях эвакуации, обеспечивающие прием пораженных, их сортировку, оказание медицинской помощи и лечения, подготовку их к эвакуации Б. Система организации оказания помощи В. Догоспитальный, госпитальный

Г. Место оказания помощи пострадавшим, их лечение и реабилитация

24. Виды медицинской помощи, предусмотренные на догоспитальном этапе при крупномасштабной катастрофе:

А. Любая, которую можно использовать

Б. Первая медицинская, доврачебная, первая

врачебная В. Первая врачебная и квалифицированная

Г. Первая медицинская и доврачебная

25. Требования, предъявляемые к медицинской помощи в ЧС:

А. Быстрота и достаточность

Б. Преемственность и последовательность проводимых лечебно-профилактических мероприятий, своевременность их выполнения

В. Доступность, возможность оказания медицинской помощи на этапах эвакуации

Г. Проведение сортировки, изоляция и эвакуация

26. Заболевания, наиболее затрудняющие проведение спасательных работ в зоне ЧС:

А. Простудные заболевания

Б. Особо опасные инфекции

В. Сердечно-сосудистые заболевания

Г. Заболевания кожи и подкожной клетчатки

27. Медицинской сортировкой называется:

А. Метод распределения пораженных на группы по признаку нуждаемости в однородных лечебно-профилактических и эвакуационных мероприятиях

Б. Распределение пострадавших по очередности их эвакуации

В. Распределение пострадавших на однородные группы по характеру поражения Г. Разделение потока на «ходячих» и «носилочных»

28. Вид медицинской сортировки на этапах медицинской эвакуации:

А. Диагностическая

Б. Прогностическая

В. Внутренняя

Г. Эвакуационно- транспортная, внутрипунктовая

29. За пострадавшим в очаге катастрофы крайне -тяжелой степени тяжести, нуждающимся в медицинской помощи по жизненным показаниям, закрепляется сортировочная марка:

А. Красный кружок

Б. Желтый треугольник

В. Зеленый квадрат Г.

Белый треугольник

30. За пострадавшим в очаге катастрофы тяжелой и средней степени тяжести, помощь которым может быть отсрочена в условиях дефицита сил и средств, закрепляется сортировочная марка:

А. Красный кружок

Б. Желтый треугольник

В. Зеленый квадрат Г.

Белый треугольник

31. За пострадавшим в очаге катастрофы легкой степени тяжести, закрепляется сортировочная марка:

- А. Красный кружок
- Б. Желтый треугольник
- В. Зеленый квадрат Г.
- Белый треугольник

32. За пострадавшим в очаге катастрофы с повреждениями, несовместимыми с жизнью закрепляется сортировочная марка:

- А. Красный кружок
- Б. Желтый треугольник
- В. Зеленый квадрат Г.
- Белый треугольник

33. Табельные медицинские средства индивидуальной защиты при ЧС:

- А. Ватно-марлевая повязка, изолирующий противогаз
- Б. Аптечка индивидуальная, индивидуальный перевязочный пакет, индивидуальный противохимический пакет В. Костюм противохимической защиты Г. Фильтрующий противогаз

34. Коллективные средства защиты:

- А. Больницы
- Б. Формирование ГО
- В. Фильтрующие противогазы
- Г. Убежища и укрытия

35. Аптечка индивидуальная (АИ-2) содержит:

- А. Антидот шприц-тюбике, противобактериальное средство (хлортетрациклин) Б. Антидот против фосфорорганических отравляющих веществ(тарен), противобактериальное средство (сульфадиметаксин, хлортетрациклин), радиозащитное средство (цистамин), противорвотное средство (этаперазин)
- В. Антидот против фосфорорганических отравляющих веществ(тарен), противобактериальное средство (сульфадиметаксин), радиозащитное средство (цистамин, йодистый калий), противорвотное средство (этаперазин), обезболивающее средство.

36. Индивидуальный противохимический пакет используется для проведения частичной:

- А. Дегазации
- Б. Дезактивации
- В. Дератизации
- Г. Дезинфекции

37. Для оценки состояния пострадавших на месте происшествия используют:

- А. Измерение АД, подсчет пульса за минуту, аускультацию
- Б. Расспрос, осмотр, пальпацию, подсчет пульса за 10-15 сек
- В. Лабораторные экспресс-методы Г.УЗИ, рентгенографию, ЭКГ

38. Признаками клинической смерти являются:

- А. Расширение зрачков с обеих сторон, отсутствие дыхания, отсутствие

- пульсации на сонных артериях, цианоз
Б. Отсутствие сознания, цианоз
В. Отсутствие сознания, расширение зрачков с одной стороны Г.
Отсутствие сознания, пульса на лучевых артериях, судороги

39. Аспирация большого количества воды происходит:

- А. При асфиксическом утоплении
Б. При синкопальном утоплении
В. При истинном утоплении Г.
При крио-шоке

40. Индекс Алговера применяется для определения тяжести:

- А. Дыхательной недостаточности Б. Лучевых поражений В. Кровопотери Г. Коматозного состояния

41. Основной признак торпидной фазы шока:

- А. Рвота
Б. Асфиксия
В. Аннзокория
Г. Снижение АД

42. При черепно-мозговой травме противопоказано:

- А. Морфин
Б. Противостолбнячная сыворотка
В. Антибиотики
Г. Противорвотные

43. При сдавлении всей конечности более 3-4 часов развивается СДР:

- А. Легкой формы
Б. Средне-тяжелой формы
В. Тяжелой формы
Г. Крайне-тяжелой формы

44. Индекс Франка-это:

- А. Сумма площади поверхностного и глубокого ожога Б. Отношение пульса к систолическому давлению В. Сумма площади поверхностного и глубокого ожога, выраженная в условных единицах
Г. общая площадь ожога, выраженная в условных единицах

45. Наиболее характерные симптомы отравления хлором:

- А. Миоз
Б. Холодный пот
В. Резь в глазах
Г. Расширение зрачков

46. В очаге поражения аммиаком для защиты органов дыхания надевают повязку, смоченную :

- А. Этиловым спиртом
Б. 5% раствором уксусной кислоты
В. 2% раствором питьевой соды
Г. 2% раствором новокаина

47. Применение комплексонов показано:

- А. При угрозе отравления АХОВ
- Б. При профилактике инфекционных заболеваний
- В. С целью повышения иммунитета Г. При ускорении выведения радиоактивных веществ

48. Антидот фосфорорганических отравляющих веществ:

- А. Атропин
- Б. Тетрациклин
- В. Амилнитрит
- Г. Тарен

49. Диоксин относится к группе ОВ:

- А. Общеядовитых
- Б. Удушающих
- В. Метаболических
- Г. Нервно-паралитических

50. Транспортировка пострадавших с ЧМТ должна осуществляться:

- А. На спине, голову повернуть на бок
- Б. На боку В. На животе, голова повернута на бок

51. Транспортировку пострадавших с травмой груди следует проводить в положении:

- А. На спине
- Б. Полусидячем или сидя
- В. На боку
- Г. На животе

52. Транспортировка пострадавших с переломом костей таза:

- А. На щите, на спине, с валиком под поясницей Б. На щите, на спине, с валиком под шеей
- В. На щите, на спине, с валиком под коленями

53. Средство общей экстренной профилактики в эпидочаге:

- А. Тетрациклин
- Б. Доксицилин
- В. Рифампицин
- Г. Цефами

54. Средством (способом) обеззараживания воды в очагах ЧС является:

- А. Фильтрация
- Б. Гиперхлорирование с последующим дехлорированием В. Отстаивание Г. Применение пергидроля

55. Эвакуация населения при ЧС осуществляется по:

- А. Гемодинамическим показателям
- Б. Эвакуационно-сортировочным признакам
- В. Возрастным показателям
- Г. Наличию транспортных средств

56. Для спасения пострадавших при ЧС, прежде всего играет роль:

А.Оснащенность медицинской службы

Б.Характер ЧС

В.Оповещение населения

Г.Фактор времени

57. Первичная медицинская карточка:

А.Отдается на руки пострадавшему

Б.Пересылается на следующий этап медицинской эвакуации

В.Остается на первом этапе эвакуации Г.Возвращается на предыдущий этап

58. Промежуточные пункты эвакуации развертываются для населения, эвакуируемого...

А) любым способом, вне зависимости реальности до пунктов размещения

Б) пешим порядком, вне зависимости от дальности до пунктов размещения

В) любым способом, когда пункты размещения значительно удалены от исходного района Г) пешим порядком, когда пункты размещения

значительно удалены от исходного района.

59. Повреждение машин, станка, установки, поточной линии, здания, не повлекшие за собой значительного материального ущерба и серьезных человеческих жертв, классифицируется как:

А) авария

Б) чрезвычайная ситуация

В) экстремальная ситуация

Г) производственная катастрофа.

60. Если зона ЧС не выходит за пределы, пострадало не более 10 человек и ущерб составляет не более 1000 минимальных затрат, то такая ЧС:

А) районная

Б) территориальная

В) частная и объектовая

Г) Региональная

61. Виды оружия, способные в результате их применения привести к массовым поражениям или уничтожению живой силы и техники противника, называются:

А) ядерным оружием

Б) химическим оружием

В) оружием массового поражения

Г) бактериологическим оружием

62. По сфере возникновения ЧС делятся на техногенные, природные и:

А) антропогенные Б)

экологические В)

производственные Г)

биологические

63. Цунами относятся к ЧС характера:

А) геофизического Б)

геологического В)

гидрологического

Г) метеорологического

64. Опасное изменение состояния суши, воздушной и водной среды, биосферы относится к ЧС... характера:

- А) биосферного
- Б) техногенного
- В) природного
- Г) экологического.

65. В роли управляющего и организующего центры РСЧС выступает:

- А) Президент РФ
- Б) Министерство по делам ГО и ЧС
- В) Председатель Правительства РФ
- Г) Совет безопасности РФ

66. РСЧС структурно состоит из территориальной и ___ подсистем:

- А) местной
- Б) ведомственной
- В) функциональной
- Г) региональной

67. Каждый уровень РСЧС имеет координирующие, постоянно действующие органы управления а также:

- А) силы и средства РСЧС, системы связи и оповещения и резервы финансовых и материальных ресурсов
- Б) силы и средства РСЧС, системы связи и освещения
- В) силы и средства РСЧС, резервы финансовых и материальных ресурсов
- Г) системы освещения и резервы финансовых и материальных ресурсов

68. По сигналу «Внимание всем» необходимо немедленно:

- А) сообщить соседям и родственникам
- Б) включить радио и телевизор для прослушивания экстренных сообщений
- В) привести домой детей
- Г) собрать вещи первой необходимости для эвакуации

69. Воинские формирования, специально предназначены для решения задач в области гражданской обороны, называются:

- А) силами гражданской обороны
- Б) службами гражданской обороны
- В) вооруженными силами РФ
- Г) войсками гражданской обороны.

70. По воздействию на организм человека боевые отравляющие вещества делятся на нервнопаралитические, удушающие, общеядовитого действия и:

- А) Кожно-разрывного действия
- Б) раздражающего действия
- В) ядовитого действия
- Г) сонно-ступорного действия

71. К промышленным средствам защиты органов дыхания относятся:

- А) ватно-марлевые повязки
- Б) противопыльные тканевые маски
- В) защитные комплекты

- Г) противогазы.
- 72. Синильная кислота – это боевое отравляющее вещество в виде:**
- А) бесцветного газа с запахом прелого сена
 - Б) прозрачная жидкость с запахом горького миндаля
 - В) жидкость синего цвета
 - Г) кристаллическое вещество без запаха белого цвета
- 73. Из перечисленных медицинских препаратов: 1. противоболоеое 2. радиозащитное 3.противобактериальное 4. противорвотное 5. средство для остановки кровообращения 6.средство против ожогов – в состав аптечки А4-2 входят:**
- А) только 1, 2, 3
 - Б) только 1, 2, 3, 4
 - В) только 2, 3
 - Г) только 3, 4, 5, 6
- 74. Из перечисленных помещений в состав убежища не входит: 1. жилые отсеки 2.шлюзовые камеры 3. помещения для размещения ДЭС 4. санитарный узел 5. медицинскаякомната 6. пункт дезинфекции 7. пункт дегазации:**
- А) 1
 - Б) 4 В)
 - 6 Г) 6,
 - 7.
- 75. В защитном сооружении запрещается:**
- А) слушать радио
 - Б) курить
 - В) беседовать
 - Г) играть в «тихие» игры
- 76. Обучение населения способом защиты от опасностей, возникающих при ведении военных действий или в результате этих действий, является:**
- А) правом руководителя предприятия
 - Б) обязанностью самого населения
 - В) задачей гражданской обороны
 - Г) правом штаба ГО субъекта РФ
- 77. Специальные формирования ГО, которые создаются на базе организаций по территориально-производственному принципу, называются:**
- А) войсками гражданской обороны
 - Б) гражданскими организациями ГО
 - В) силами наблюдения и контроля
 - Г) аварийно – спасательными формированиями
- 78. При оповещении населения о ЧС по сети вещания сообщается о месте и времени аварии или стихийного бедствия, прогнозируемых масштабах и:**
- А) вероятных последствиях
 - Б) необходимых действиях населения

- В) способах эвакуации
Г) способах рассредоточения
- 79. Массовые заболевания относятся к ЧС... характера:**
А) техногенного
Б) экологического
В) природного
Г) эпидемиологического
- 80. Аварии на транспорте относятся к ЧС... характера:**
А) природного
Б) экологического
В) антропогенного
Г) техногенного.
- 81. При классификации ЧС по масштабам последствий учитываются следующие параметры: размеры зоны ЧС материальный ущерб число жертв и:**
А) количество сил, задействованных для ликвидации
Б) число лиц, для которых нарушены условия жизнедеятельности
В) количество средств, задействованных для ликвидации последствий
Г) территориальный уровень РСЧС руководства
- 82. Для уничтожения грызунов – переносчиков возбудителей инфекционных болезней проводится:**
А) дегазация Б)
дератизация В)
дезинфекция Г)
дезинсекция
- 83. Для уничтожения насекомых – переносчиков возбудителей инфекционных болезней проводится:**
А) дегазация Б)
дератизация В)
дезинфекция Г)
дезинсекция.
- 84. Для уничтожения микроорганизмов – возбудителей инфекционных болезней проводится:**
А) дегазация Б)
дератизация В)
дезинфекция Г)
дезинсекция
- 85. Для нейтрализации капель отравляющих веществ на различных поверхностях проводится:**
А) дезактивация
Б) дегазация В)
дезинсекция Г)
дератизация
- 86. Для удаления радиоактивной пыли с зараженных поверхностей проводят:**
А) дезактивацию

- Б) дегазацию
 - В) дератизацию
 - Г) дезинсекцию
- 87. Массовые заболевания культурных растений называются:**
- А) эпидемия
 - Б) эпизоотия
 - В) эпифитотия
 - Г) дезинсекция
- 88. Массовые заболевания людей называются:**
- А) эпидемия
 - Б) эпизоотия
 - В) эпифитотия
 - Г) дезинсекция
- 89. 62. Массовые заболевания животных называются:**
- А) эпидемия
 - Б) эпизоотия
 - В) эпифитотия
 - Г) дезинсекция
- 90. Обстановка на определенной территории, сложившаяся в результате аварии, опасного природного явления, катастрофы, называется:**
- А) стихийным бедствием
 - Б) экстремальной ситуацией
 - В) чрезвычайной ситуацией
 - Г) чрезвычайным происшествием
- 91. Дополнительные патроны ДПГ-3 применяются с целью:**
- А) увеличения баланса войск спецназначения
 - Б) расширения возможностей респираторов В) усиления защитных свойств ОЗК
 - Г) расширения защитных свойств противогазов по защите от АХОВ.
- 92. Система мероприятий по подготовке к защите и по защите населения, ценностей от опасностей, возникающих при ведении военных действий или вследствие этих действий. Это определение понятие:**
- А) РСЧС
 - Б) гражданская оборона
 - В) национальная безопасность
 - Г) войск гражданской обороны
- 93. Уровни РСЧС – федеральный, региональный и:**
- А) функциональный и ведомственный
 - Б) территориальный, местный, объектовый В) местный и объектовый
 - Г) территориальный, ведомственный и местный
- 94. Силы и средства РСЧС делятся на силы и средства наблюдения и контроля, а также силы и:**
- А) ликвидации последствий ЧС
 - Б) прогнозирование ЧС В) эвакуация населения

- Г) разведки обстановки
- 95. РСЧС может функционировать в режимах: повседневной деятельности:**
- А) повышенной готовности
 - Б) ликвидации последствий ЧС
 - В) полной боевой готовности
 - Г) повышенной готовности, чрезвычайной ситуации.
- 96. Гражданская оборона – составная часть оборонной функции государства, один из элементов системы обеспечения:**
- А) защиты населения от ЧС
 - Б) неприкосновенности государственных границ
 - В) национальной безопасности страны
 - Г) обороны граждан в военное время
- 97. Если зона ЧС не выходит за пределы города, пострадало не более 50 человек и ущерб не более 5000 минимальных затрат, то такая чрезвычайная ситуация называется (классифицируется):**
- А) локальная
 - Б) местная
 - В) территориальная
 - Г) федеральная
- 98. Если зона ЧС не выходит за пределы двух субъектов РФ, пострадало не более 5000000 минимальных зарплат, то такая ситуация относится к классу:**
- А) районная
 - Б) территориальная
 - В) региональная
 - Г) федеральная
- 99. Единая государственная система предупреждения и ликвидации чрезвычайных ситуаций (РСЧС) решает возложенные на нее задачи:**
- А) в военное время
 - Б) в мирное время
 - В) с момента возникновения ЧС
 - Г) с момента введения военного положения
- 100. Центральная задача РСЧС:**
- А) спасение утопающих в воде
 - Б) проведение мероприятий по защите населения и территорий от ЧС
 - В) тушение пожаров
 - Г) спасение населения в ходе военных действий
- 101. Среди перечисленных укажите основной признак поражения синильной кислотой, который послужит вам сигналом для экстренного применения противоядия в ампуле:**
- А) металлический привкус во рту
 - Б) тяжесть в груди
 - В) ослабление зрения
 - Г) учащенное сердцебиение
- 102. Среди перечисленных укажите основной признак поражения**

зарином, зоманом, который послужит вам сигналом для экстремального применения противоядия – шприц-тюбика, таблетки тарена:

- А) легкие судороги
- Б) загрудинная боль
- В) миоз глаз (сужение зрачков)
- Г) нарушение координации движения

103. При необходимости эвакуации второй комплект ключей от квартиры готовится для:

- А) раздачи родственникам Б) сдачи в РЭУ В) хранения в почтовом ящике
- Г) изготовления третьего комплекта

104. Противопыльная тканевая маска защищает от:

- А) радиоактивной пыли
- Б) всех отравляющих веществ
- В) нервно-паралитического действия
- Г) вредных аэрозолей

105. По способу изготовления средства индивидуальной защиты могут быть:

- А) изолирующие или фильтрующие
- Б) промышленные или из подручных средств
- В) простейшие или промышленные Г) изолирующие или из подручных средств

106. Средства коллективной защиты (убежища) надежно защищают людей от:

- А) всех видов ОМП
- Б) всех видов обычного оружия
- В) обычного или высокоточного оружия
- Г) поражающих факторов ядерного оружия

107. Чтобы одежда лучше защищала от паров и аэрозолей и капель АХОВ, ее нужно:

- А) пропитать раствором на основе бензина или керосина
- Б) обязательно прогладить
- В) пропитать специальным на основе синтетических моющих веществ водным раствором Г) тщательно размять одежду после пропитки и высушивания

108. Укажите правильную последовательность действий при надевании противогаза по команде «Газы»: 1. снять головной убор 2. сделать выдох, открыть глаза и возобновить дыхание 3. задержать дыхание и закрыть глаза 4. надеть шлем-маску:

- А) 1,3,4,2
- Б) 1,4,3,2
- В) 3,1,4,2
- Г) 3,1,2,4

109. . Персональную ответственность за состояние защиты рабочих и

служащих на предприятии от чрезвычайных ситуаций несет:

- А) мэр города, где расположено предприятие
- Б) глава районной администрации, где расположено предприятие
- В) глава поселковой администрации, где расположено предприятие
- Г) руководитель предприятия.

110. Начальником Гражданской обороны в области (субъекте РФ) является:

- А) председатель законодательного собрания субъекта
- Б) руководитель областного УВД
- В) губернатор области
- Г) областной военный комитет

111. Формированием службы медицины катастроф местного уровня являются

- А) санитарный пост
- Б) бригады скорой медицинской помощи
- В) санитарные дружины
- Г) бригады специализированной медицинской помощи

112. Гражданскую оборону на объекте здравоохранения возглавляет

- А) заместитель главного врача по гражданской обороне
- Б) начальник штаба гражданской обороны
- В) заместитель главного врача по медицинской части
- Г) руководитель объекта здравоохранения

113. Территориальный орган, постоянно работающий в области предупреждения и ликвидации последствий чрезвычайных ситуаций

- А) комиссия по делам гражданской обороны, чрезвычайных ситуаций и ликвидации последствий стихийных бедствий
- Б) управление по делам гражданской обороны, чрезвычайных ситуаций и ликвидации последствий стихийных бедствий
- В) формирования гражданской обороны общего назначения
- Г) формирования служб гражданской обороны

114. Бригады скорой медицинской помощи в районе чрезвычайной ситуации работают

- А) в очаге поражения
- Б) в лечебно-профилактическом учреждении
- В) на временном пункте сбора пораженных
- Г) на пункте экстренной медицинской помощи

115. Формирования службы медицины катастроф, прибывающие в район катастрофы для усиления службы скорой помощи

- А) бригады экстренной медицинской помощи
- Б) бригады специализированной медицинской помощи
- В) подвижные медицинские комплексы медицины катастроф
- Г) лечебные учреждения Министерства здравоохранения

116. 89.Медицинской сортировкой называется

- А) метод распределения пораженных на группы по признаку нуждаемости в однородных лечебно-профилактических и эвакуационных мероприятиях
- Б) выделение пораженных, нуждающихся в неотложной медицинской

помощи

В) распределение потока пострадавших на «ходячих» и «носилочных»

Г) распределение пораженных на группы по возрастному признаку и полу

117. Режимы функционирования Российской службы медицины катастроф

А) плановый и экстренный

Б) неотложный, срочный и сверхсрочный

В) повседневной деятельности, режим повышенной готовности, режим чрезвычайной ситуации

Г) режимы отсутствуют

118. Для обеззараживания воды в очагах чрезвычайных ситуаций применяется А) цистамин Б) этаперазин В) пантоцид Г) пергидроль

119. В мирное время для оказания медицинской помощи при чрезвычайных ситуациях применяется система этапного лечения А) одноэтапная Б) двухэтапная В) трехэтапная Г) многоэтапная

120. Оптимальным сроком оказания первой медицинской помощи при чрезвычайных ситуациях является А) 30 минут

Б) 1 час

В) 2 часа

Г) 6 часов

121. Виды медицинской помощи, предусмотренные на догоспитальном этапе при катастрофах А) любая, которую можно использовать Б) квалифицированная

В) первая медицинская, доврачебная, первая врачебная

Г) специализированная, квалифицированная

122. Метод работы, позволяющий своевременно оказать медицинскую помощь при массовом поступлении пораженных А) быстрое выведение из очага катастрофы Б) оказание неотложной помощи В) четко организованная эвакуация Г) медицинская сортировка

123. Радионуклиды, определяющие радиационную обстановку в первые месяцы после аварии на радиационно опасных объектах

А) цезий 137

Б) йод 131

В) барий 140

Г) стронций 90

124. Время, оптимальное для проведения частичной санитарной обработки при поражении аварийно химически опасными веществами

А) в течение 1 часа после воздействия

Б) после появления симптомов

поражения В) после выхода из очага

Г) немедленно

125. 100. Табельные медицинские средства индивидуальной защиты при чрезвычайных ситуациях А) ватно-марлевая повязка, изолирующий противогаз

Б) аптечка индивидуальная, индивидуальный перевязочный пакет, индивидуальный противохимический пакет В) костюм противохимической защиты Г) фильтрующий противогаз

Автономная некоммерческая организация среднего профессионального образования
«Северо-Кавказский медицинский колледж»

Фонд оценочных средств по дисциплине

ОП.01А Социализация и социальная адаптация инвалидов и лиц с ограниченными возможностями здоровья в современных условиях

Для специальности: 33.02.01 Фармация

Фонд оценочных средств разработан на основе рабочей программы дисциплины ОП.01А Социализация и социальная адаптация инвалидов и лиц с ограниченными возможностями здоровья в современных условиях

Ставрополь

Фонд оценочных средств предназначен для контроля качества обучения студентов специальности 33.02.01 Фармация, базовая подготовка очная форма получения образования по дисциплине ОП.01А Социализация и социальная адаптация инвалидов и лиц с ограниченными возможностями здоровья в современных условиях

Организация – разработчик: Автономная некоммерческая организация среднего профессионального образования «Северо-Кавказский медицинский колледж»

СОДЕРЖАНИЕ

1	Паспорт фонда оценочных средств	4
2	Комплект заданий для подготовки обучающихся к освоению умений и усвоения знаний по учебной дисциплине	6
3	Фонд-оценочных средств для проверки освоения программы учебной дисциплины	7
4	Перечень приложений к фонду оценочных средств по учебной дисциплине	8
5	Перечень заданий для текущего контроля успеваемости	9
6	Перечень заданий для дифференцированного зачета	13

1. Паспорт фонда оценочных средств

1.1 Общие положения

ФОС предназначен для контроля и оценки образовательных достижений обучающихся, освоивших программу учебной дисциплины ОП.01А Социализация и социальная адаптация инвалидов и лиц с ограниченными возможностями здоровья в современных условиях программы подготовки специалистов среднего звена (далее ППССЗ) по специальности 31.02.01 33.02.01 Фармация, базовая подготовка

В результате освоения учебной дисциплины обучающийся должен обладать предусмотренными ФГОС следующими умениями, знаниями, которые формируют профессиональную компетенцию, и общими компетенциями:

уметь:

применять знания в процессе решения познавательных и практических задач социальной защиты инвалидов;

формулировать на основе приобретенных социально-гуманитарных знаний собственные суждения и аргументы по проблемам инвалидов;

ориентироваться в социальном блоке индивидуальной программы реабилитации.

В результате освоения дисциплины обучающийся должен

знать:

понятийно-терминологические основы социальной защиты инвалидов, принятые в Российской Федерации;

содержание основных теорий и моделей социальной работы с инвалидами;

социальные проблемы инвалидов и лиц с ограниченными возможностями;

нормы законодательства в области социальной защиты инвалидов; правовые основы деятельности социальных служб для инвалидов в России.

ОК, которые актуализируются при изучении учебной дисциплины:

ОК 1. Понимать сущность и социальную значимость своей будущей профессии, проявлять к ней устойчивый интерес.

ОК 2. Организовывать собственную деятельность, выбирать типовые методы и способы выполнения профессиональных задач, оценивать их выполнение и качество.

ОК 3. Принимать решения в стандартных и нестандартных ситуациях и нести за них ответственность.

ОК 4. Осуществлять поиск и использование информации, необходимой для эффективного выполнения профессиональных задач, профессионального и личностного развития.

ОК 5. Использовать информационно-коммуникационные технологии в

профессиональной деятельности.

ОК 8. Самостоятельно определять задачи профессионального и личностного развития, заниматься самообразованием, осознанно планировать и осуществлять повышение квалификации.

ОК 9. Ориентироваться в условиях смены технологий в профессиональной деятельности.

ОК 10. Бережно относиться к историческому наследию и культурным традициям народа, уважать социальные, культурные и религиозные различия.

1.2 Организация контроля и оценки освоения программы учебной дисциплины

1.2.1 Текущий контроль при освоении учебной дисциплины

Предметом оценки при освоении учебной дисциплины являются требования ППСЗ к умениям и знаниям, обязательным при реализации программы учебной дисциплины и направленные на формирование общих и компетенций.

Текущий контроль проводится с целью оценки систематичности учебной работы обучающегося, включает в себя ряд контрольных мероприятий, реализуемых в рамках аудиторной и внеаудиторной самостоятельной работы обучающегося.

1.2.2. Промежуточная аттестация по учебной дисциплине

Промежуточная аттестация проводится с целью установления уровня и качества подготовки обучающихся ФГОС СПО по специальности 33.02.01 Фармация в части требований к результатам освоения программы учебной дисциплины ОП.01А Социализация и социальная адаптация инвалидов и лиц с ограниченными возможностями здоровья и определяет:

- полноту и прочность теоретических знаний;
- сформированность умения применять теоретические знания при решении практических задач в условиях, приближенных к будущей профессиональной деятельности.

Формой аттестации по учебной дисциплине является дифференцированный зачет, который проводится в соответствии с графиком учебного процесса учебного плана АНО СПО «Северо-Кавказский медицинский колледж» за счет времени, отводимого на освоение дисциплины.

Дифференцированный зачет проводится в форме - проведение компьютерного тестирования.

Для проведения дифференцированного зачета сформирован фонд оценочных средств - тестовые задания.

Оценочные средства составлены на основе рабочей программы учебной дисциплины и охватывают наиболее актуальные разделы и темы.

2. Фонд оценочных средств для проверки освоения программы учебной дисциплины

2.1. Фонд оценочных средств для текущего контроля по учебной дисциплине

ФОС для текущего контроля по учебной дисциплине включает контрольно- оценочные материалы для проверки результатов освоения программы теоретического и практического курса учебной дисциплины.

Контрольно-оценочные материалы текущего контроля входят в состав учебно-методических тем учебной дисциплины, хранятся у преподавателя.

Применяются различные формы и методы текущего контроля учебной дисциплины. В ходе текущего контроля отслеживается формирование общих и профессиональных компетенций через наблюдение за деятельностью обучающегося (проявление интереса к дисциплине, участие в кружковой работе, УИРС, олимпиадах; эффективный поиск, отбор и использование дополнительной литературы; работа в команде, пропаганда здорового образа жизни и др.).

2.2. Формы и методы текущего контроля успеваемости учебной дисциплины и формируемые общие и профессиональные компетенции по темам (разделам).

Таблица 1

Элемент учебной дисциплины	Форма и методы контроля		Проверяем ыеУ,З	Формируем ыеОКиПК
	Формы контроля	Методы контроля		
Тема 1. Инвалидность как социальная проблема	Фронтальный	Устный контроль	У 1-3 З 1-5	ОК 1-5; 8-10
Тема 2. Акты о социальной защите инвалидов	Фронтальный, индивидуальный	Устный, письменный контроль. Оценка выполнения аудиторной и внеаудиторной работы.	У 1-3 З 1-5	ОК 1-5; 8-10
Тема 3. Социальная среда жизнедеятельности инвалидов и лиц с ограниченными возможностями.	Фронтальный, индивидуальный	Устный, письменный контроль. Оценка выполнения аудиторной и внеаудиторной работы.	У 1-3 З 1-5	ОК 1-5; 8-10
Тема 4. Технологии социальной работы с инвалидами	Фронтальный, индивидуальный	Устный, письменный контроль. Оценка выполнения аудиторной и внеаудиторной	У 1-3 З 1-5	ОК 1-5; 8-10
Тема 6. Дифференцированный зачет	Фронтальный, индивидуальный	Устный контроль, Тестовый контроль, оценка выполнения	У 1-3 З 1-5	ОК 1-5; 8-10

		аудиторной и внеаудиторной работы.		
--	--	---------------------------------------	--	--

Показатели результатов текущего контроля по теоретическим и практическим занятиям учебной дисциплины выставляются в соответствующие графы «Журнала учебных занятий» в виде отметок по пятибалльной системе.

2.3 Фонд оценочных средств для промежуточной аттестации по учебной дисциплине

2.3.1 Пакет преподавателя:

Условия проведения дифференцированного зачета по учебной дисциплине.

Место проведения: компьютерный класс.

Тестовых заданий – 40.

Время выполнения тестового задания – 40 минут.

Критерии оценки освоения программы учебной дисциплины:

- **Оценка «5» (отлично)** выставляется обучающемуся, допустившему до 10 % ошибок в тестовом задании.
- **Оценка «4» (хорошо)** выставляется обучающемуся, допустившему до 25 % ошибок в тестовом задании.
- **Оценка «3» (удовлетворительно)** выставляется обучающемуся, допустившему до 40 % ошибок в тестовом задании.
- **Оценка «2» (неудовлетворительно)** – допустившему более 40 % ошибок в тестовом задании.

3. Перечень заданий для текущего контроля успеваемости.

Тема 1. Инвалидность как социальная проблема.

Актуализация опорных знаний. Задание 1. Фронтальный опрос:

1. Понятие «инвалидность», категории, классификация.
2. Медицинская и социальная модель инвалидности.
3. Понятие «инвалид», «социальная недостаточность», «лицо с ограниченными возможностями здоровья».
4. Порядок и условия признания лица инвалидом.
5. Государственная служба медико-социальной экспертизы.
6. Социальное положение инвалидов в обществе.
7. Профилактика инвалидности. Сущность и содержание социальной реабилитации.
8. Социальные ограничения инвалидов и модели инвалидности.
9. Принципы и структура социальной адаптации и реабилитации.
10. Социальная политика в отношении инвалидов. Социальное обеспечение и социальное обслуживание людей с ограниченными возможностями.
11. Материальное обеспечение инвалидов: субсидии, льготы.
12. Организация абилитационной работы при выявлении нарушенных функций.
13. Экосистемный подход в работе с семьей ребенка с ограниченными возможностями.
14. Права и льготы инвалидов в сфере образования.
15. Основные подходы к образованию инвалидов и лиц с ограниченными возможностями здоровья. Организация дистанционного образования инвалидов.

Тема 2. Акты о социальной защите инвалидов.

Актуализация опорных знаний. Задание 1. Фронтальный опрос:

1. Основные международные акты о социальной защите инвалидов.
2. Система гарантированных государством постоянных или кратковременных экономических, социальных и правовых мер, обеспечивающих инвалидам и лицам с ограниченными возможностями здоровья условия для компенсации утраченных в результате заболевания функций.
3. Способы социальной защиты инвалидов.
4. Обязательства современного государства и общества перед инвалидами и лицами с ограниченными возможностями здоровья.
5. Общественные организации инвалидов, структура и направления их деятельности.
6. Реализация инвалидами права на здоровье.
7. Финансирование социальной защиты инвалидов.

Тема 3. Социальная среда жизнедеятельности инвалидов и лиц с ограниченными возможностями.

Актуализация опорных знаний. Задание 1. Фронтальный опрос:

1. Комплексность как ведущий принцип реабилитации и социализации

инвалида: медицинский аспект, психологический аспект, физический аспект, профессиональный, социальный и экономический аспекты.

2. Социально-психологическая среда.
3. Образовательная среда. Производственная среда.
4. Физкультура и спорт в социально-средовой реабилитации инвалидов.
5. Среда в стационарных учреждениях социального обслуживания лиц с ограниченными возможностями.
6. Правовые основы медико- социального обеспечения отдельных групп населения.
7. Основы трудового законодательства.
8. Особенности регулирования труда инвалидов.
9. Трудоустройство инвалидов: обязанности работодателя.
10. Рабочее время и время отдыха инвалида.

Задание 2. Подготовить презентацию на выбранную тему:

1. Организация медико-социальной помощи в учреждениях социального обслуживания.
2. Адаптация и реабилитация инвалидов.
3. Контроль качества медико-социальной помощи.

Тема 4. Технологии социальной работы с инвалидами.

Актуализация опорных знаний. Задание 1. Фронтальный опрос:

1. Инклюзивное образование как технология социальной работы.
2. Особенности обучения инвалидов.
3. Концепции инклюзивного образования.
4. Инклюзия и интеграция инвалида в образовательное пространство.
5. Особенности социальной реабилитации инвалидов с нарушениями функций опорно-двигательного аппарата.
6. Социально- средовая реабилитация инвалидов с нарушениями слуха.
7. Социальная реабилитация инвалидов с нарушениями зрения.
8. Социальная помощь семье и лицам с ограниченными возможностями.
9. Практика работы учреждений социального обслуживания инвалидов: отечественный и зарубежный опыт.

Тестовые задания к дифференцированному зачету по дисциплине ОП.01А Социализация и социальная адаптация инвалидов и лиц с ограниченными возможностями здоровья в современных условиях

1. Реабилитация инвалидов, в соответствии со статьёй 9 Федерального закона от 24.11.1995 № 181-ФЗ «О социальной защите инвалидов в Российской Федерации», это:
 - а) система и процесс полного или частичного восстановления способностей инвалидов к бытовой, общественной и профессиональной деятельности; б) комплекс медицинских мер воздействия на человека, направленных на восстановление нарушенных или утраченных функций организма, приведших к инвалидности; в) комплекс показателей, характеризующих результаты оценки эффективности мер реабилитации при переосвидетельствовании инвалидов.
2. Реабилитация инвалидов, в соответствии с Федеральным законом от 24.11.1995 № 181-ФЗ «О социальной защите инвалидов в Российской Федерации», направлена на:
 - а) восстановление трудоспособности;
 - б) полное выздоровление либо снижение тяжести инвалидности;
 - в) устранение или возможно более полную компенсацию ограничений жизнедеятельности, вызванных стойким расстройством функций организма.
3. Основной целью реабилитации инвалидов является:
 - а) социальная адаптация инвалидов, достижение ими материальной независимости и их интеграция в общество;
 - б) уменьшение доли инвалидов в структуре общества;
 - в) расширение трудовых ресурсов общества.
4. В соответствии с Федеральным законом от 24.11.1995 № 181-ФЗ «О социальной защите инвалидов в Российской Федерации», государство гарантирует инвалидам:
 - а) возмещение вреда, причинённого жизни и здоровью гражданина в процессе трудовой деятельности; б) проведение реабилитационных мероприятий, получение технических средств и услуг, предусмотренных федеральным перечнем реабилитационных мероприятий, технических средств и услуг, предоставляемых инвалиду за счёт средств федерального бюджета; в) проведение реабилитационных мероприятий, получение технических средств и услуг, предусмотренных индивидуальными программами реабилитации инвалида.
5. Действующий в настоящее время «Федеральный перечень реабилитационных мероприятий, технических средств и услуг, предоставляемых инвалиду» утверждён:
 - а) распоряжением Правительства РФ от 30.12.2005 № 2347-р;
 - б) распоряжением правительства РФ от 21.10.2004 № 1343-р;
 - в) постановлением Правительства РФ от 17.03.2011 № 175.
6. Индивидуальная программа реабилитации инвалида формируется федеральным государственным учреждением¹⁰ медикосоциальной экспертизы

- а) всем освидетельствованным лицам; б) всем лицам, признанным инвалидами;
- в) работающим инвалидам.

7. В соответствии с Федеральным законом от 24.11.1995 № 181-ФЗ «О социальной защите инвалидов в Российской Федерации», инвалид:

- а) обязан выполнять рекомендации по медицинской, социальной и профессиональной реабилитации в сроки, установленные индивидуальной программой реабилитации инвалида; б) вправе отказаться от того или иного вида, формы и объёма реабилитационных мероприятий, а также от реализации всей индивидуальной программой реабилитации инвалида в целом; в) обязан выполнять рекомендации по проведению реабилитационных мероприятий, получению технических средств и услуг, предоставляемых за счёт средств федерального бюджета, но вправе отказаться от реализации мероприятий, не предусмотренных федеральным перечнем реабилитационных мероприятий, получение технических средств и услуг, предоставляемых инвалиду за счёт средств федерального бюджета.

8. В индивидуальную программу реабилитации инвалида вносятся рекомендации об обеспечении инвалидов техническими средствами реабилитации, которые:

- а) обеспечивают компенсацию или устранение стойких ограничений жизнедеятельности инвалида; б) указаны в заявлении инвалида (его законного представителя);
- в) рекомендованы организацией, оказывающей лечебно-профилактическую помощь.

9. Решение об обеспечении инвалидов техническими средствами реабилитации принимается при:

- а) установлении инвалидности по последствиям болезней костно-мышечной системы и травм опорно-двигательного аппарата; б) установлении медицинских показаний и противопоказаний;
- в) наличии соответствующих рекомендаций в направлении на медико-социальную экспертизу организации, оказывающей лечебно-профилактическую помощь.

10. Перечень показаний и противопоказаний для обеспечения инвалидов техническими средствами реабилитации утверждён:

- а) приказом Минтруда России от 24.05.2013 № 215н;
- б) приказом Минтруда России от 18.02.2013 № 65н;
- в) приказом Минтруда России от 24.05.2013 № 214н.

11. Приказом Минздравсоцразвития России от 04.08.2008 № 379н утверждены:

- а) формы индивидуальной программы реабилитации инвалида, индивидуальной программы реабилитации ребёнка инвалида, порядок их разработки и реализации; б) показания и противопоказания для обеспечения инвалидов техническими средствами реабилитации;
- в) порядок выплаты компенсации за самостоятельно приобретенное инвалидом техническое средство реабилитации и (или) оказанную услугу, порядок

определения её размера и порядок информирования граждан о размере указанной компенсации.

12. Индивидуальная программа реабилитации инвалида (ребёнка-инвалида) может быть разработана на срок:

- а) 1 год, 2 года, 5 лет, до 18 лет, бессрочно;
- б) 1 год, 2 года, до 18 лет, бессрочно; в) 1 год, 2 года, бессрочно.

13. Предоставление автотранспорта с ручным управлением бесплатно предусмотрено при установлении медицинских показаний и отсутствии противопоказаний:

- а) инвалидам;
- б) пострадавшим в результате несчастного случая на производстве и профессионального заболевания; в) участникам Великой Отечественной войны.

14. «Классификация технических средств реабилитации (изделий) в рамках Федерального перечня реабилитационных мероприятий, технических средств и услуг, предоставляемых инвалиду, утверждённого распоряжением Правительства РФ от 30.12.2005 № 2347-р», утверждённая приказом Минтруда России от 24.05.2013 № 214н, содержит:

- а) конкретные виды технических средств реабилитации (изделий), относящихся к тем или иным пунктам «Федерального перечня реабилитационных мероприятий, технических средств и услуг, предоставляемых инвалиду», а также наименования технических средств реабилитации (изделий), которые могут быть приобретены инвалидами за собственный счёт с компенсацией стоимости соответствующего вида ТСР;
- б) перечень технических средств реабилитации, подлежащих компенсации при самостоятельном приобретении инвалидами; в) наименования технических средств реабилитации (изделий), предоставляемых инвалидам за счёт средств федерального бюджета.

15. Предоставление заключения учреждения медико-социальной экспертизы о необходимых видах социальной, медицинской и профессиональной реабилитации застрахованного предусмотрено:

- а) статьёй 11 Федерального закона от 24.11.1995 № 181-ФЗ «О социальной защите инвалидов в Российской Федерации»; б) статьёй 15 Федерального закона от 24.07.1998 № 125-ФЗ «Об обязательном социальном страховании от несчастных случаев на производстве и профессиональных заболеваний».

16. В соответствии с пунктом 2.3 статьи 16 Федерального закона от 24.07.1998 № 125-ФЗ «Об обязательном социальном страховании от несчастных случаев на производстве и профессиональных заболеваний», застрахованный:

- а) обязан выполнять рекомендации по медицинской, социальной и профессиональной реабилитации в сроки, установленные программой реабилитации пострадавшего в результате несчастного случая на производстве и профессионального заболевания; б) вправе отказаться от того или иного вида, формы и объёма

реабилитационных мероприятий, а также от реализации всей программы в

целом.

17. Может ли формироваться программа реабилитации пострадавшего лицом, которым не установлен процент утраты профессиональной трудоспособности? а) да; б) нет;

в) только по решению суда.

18. Форма программы реабилитации пострадавшего в результате несчастного случая на производстве и профессионального заболевания утверждена:

а) постановлением Минтруда России от 18.07.2001 № 56;

б) постановлением Минтруда России от 30.01.2002 № 5;

в) приказом Минздравсоцразвития России от 20.10.2005 № 643.

19. В соответствии с пунктом 4 Инструкции о порядке заполнения формы программы реабилитации пострадавшего в результате несчастного случая на производстве и профессионального заболевания (ПРП), в пункте 9 ПРП указываются:

а) диагноз основного заболевания, в соответствии с направлением учреждения здравоохранения; б) диагнозы основного и сопутствующего заболеваний (последствий травмы);

в) последствия несчастного случая на производстве или профессионального заболевания, в связи с которыми пострадавший признан нуждающимся в осуществлении указанных в ПРП мероприятий медицинской, профессиональной и социальной реабилитации.

20. В соответствии с пунктом 6 Инструкции о порядке заполнения формы программы реабилитации пострадавшего в результате несчастного случая на производстве и профессионального заболевания (ПРП), нуждаемость в таких видах медицинской реабилитации, как лекарственные средства, изделия медицинского назначения, специальный медицинский уход, санаторно-курортное лечение, указывается в ПРП:

а) с учётом рекомендуемых мероприятий медицинской реабилитации, указанных в направлении на медико-социальную экспертизу организацией, оказывающей лечебно-профилактическую помощь; б) с учётом аналогичного заключения врачебной комиссии медицинской организации (ранее - КЭК);

в) на основании заключений профильных специалистов лечебно-профилактических учреждений.

21. После каждой записи о нуждаемости в определённом виде медицинской реабилитации в ПРП указываются:

а) ФИО врача, выдавшего соответствующее заключение; б) реквизиты справки КЭК: название ЛПУ, её дата и номер; в) шифр заболевания по МКБ-Х.

22. В графе «Исполнитель» ПРП по соответствующим разделам исполнитель указывается:

а) территориальным отделением Фонда социального страхования РФ;

б) федеральным государственным учреждением медико-социальной экспертизы;

в) врачебной комиссией медицинской организации.

23. В соответствии с пунктом 3 «Положения об оплате дополнительных расходов на медицинскую, социальную и профессиональную реабилитацию застрахованных лиц, получивших повреждение здоровья вследствие несчастных случаев на производстве и профессиональных заболеваний», утверждённого постановлением Правительства РФ от 15.05.2006 № 286, оплате подлежат дополнительные расходы на медицинскую, социальную и профессиональную реабилитацию застрахованного лица:

а) которому осуществляются ежемесячные денежные выплаты в соответствии со степенью утраты им профессиональной трудоспособности; б) при подтверждении осуществления страхователем (работодателем) перечисления страховщику страховых взносов; в) при наличии прямых последствий страхового случая.

24. В соответствии с «Разъяснением о порядке оплаты дополнительных расходов на медицинскую, социальную и профессиональную реабилитацию застрахованных лиц, получивших повреждение здоровья вследствие несчастных случаев на производстве и профессиональных заболеваний», утверждённым приказом Минздравсоцразвития России от 14.12.2006 № 842, страховщиком могут быть оплачены расходы на обеспечение застрахованного лица техническими средствами реабилитации:

а) сверх федерального перечня, если это предусмотрено программой реабилитации пострадавшего; б) исходя из «Федерального перечня реабилитационных мероприятий,

технических средств и услуг, предоставляемых инвалиду», утверждённого распоряжением Правительства РФ от 30.12.2005 № 2347-р; в) при установлении медицинских показаний и противопоказаний.

25. У пострадавшего в результате несчастного случая на производстве установлена степень утраты профессиональной трудоспособности бессрочно. Согласно результатам медико-социальной экспертизы, данный пострадавший нуждается в лекарственных средствах, в санаторно-курортном лечении, в обеспечении техническими средствами реабилитации. ПРП разработана с указанием в графе «Срок проведения»:

а) бессрочно;

б) сроком на 1 год;

в) по разделам «Лекарственные средства» и «Санаторно-курортное лечение» - на 1 год, «Протезирование и обеспечение приспособлениями, необходимыми пострадавшему для трудовой деятельности и в быту, а также их ремонт» - бессрочно.

26. Комплекс мероприятий, направленных на восстановление нарушенных функций организма, — это а) реформация б) реабилитация в) транслокация г) трансплантация

27. Стойкая нетрудоспособность или инвалидность — это ...

а) постоянная или длительная, полная или частичная потеря трудоспособности;

б) временная потеря трудоспособности; в) увечья и болезни; г) различные травмы; д) нет верного ответа.

28. Инвалид —

... а) диагноз

б) лицо, навсегда или на длительное время потерявшее трудоспособность частично или полностью в результате болезни или травмы; в) травмированный пациент; г) нетрудоспособный гражданин; д) нет верного ответа.

29. В зависимости от степени нарушения функций организма и ограничения жизнедеятельности лицу, признанному инвалидом, устанавливается ...

а) I, II или III группа инвалидности;

б) лицу в возрасте до 16 лет — категория «ребенок-инвалид»; в) II, III, IV группа инвалидности;

г) нет правильного ответа.

30. Первая группа инвалидности устанавливается ...

а) больным, которые не могут себя обслужить и нуждаются в постоянной помощи, уходе или надзоре;

б) лицам с полной потерей трудоспособности;

в) лицам, которые могут быть приспособлены к отдельным видам трудовой деятельности в особо созданных индивидуальных условиях;

г) лицам, у которых наступает постоянная или длительная полная нетрудоспособность, но которые не нуждаются в постоянном уходе;

31. Третья группа инвалидности устанавливается при значительном снижении трудоспособности, когда:

а) по состоянию здоровья необходим перевод на другую работу по другой профессии более низкой квалификации; б) необходимы значительные изменения условий работы по своей профессии,

приводящие к значительному сокращению объема производственной деятельности; в) значительно ограничены возможности трудоустройства вследствие

выраженных функциональных нарушений у лиц с низкой квалификацией или ранее не работавших; г) верные варианты ответов 1,2,3; д) нет верного ответа.

32. Медико-социальная экспертиза гражданина производится в бюро медико-социальной экспертизы (БМСЭ) ... а) по месту его жительства;

б) по месту прикрепления к государственному или муниципальному лечебно-профилактическому учреждению (ЛПУ) здравоохранения; в) в медпункте по месту работы; г) верные ответы 1 и 2; д) нет верного ответа.

33. ЛПУ направляет в установленном порядке гражданина на МСЭ после

проведения необходимых...

- а) диагностических мероприятий;
- б) лечебных мероприятий;
- в) реабилитационных мероприятий при наличии данных, подтверждающих стойкое нарушение функций организма, обусловленное заболеваниями, последствиями травм и дефектами;
- г) верные варианты ответов 1,2,3;
- д) нет правильного ответа.

34. Форма направления органа социальной защиты населения на МСЭ утверждается ... а) Министерством социальной защиты населения РФ;

- б) главным врачом поликлиники; в) заведующим отделением; г) Министерством здравоохранения;
- д) Министром здравоохранения.

35. Основаниями для признания гражданина инвалидом являются:

- а) нарушение здоровья со стойким расстройством функций организма,
- б) обусловленное заболеваниями, последствиями травм или дефектами;
- в) ограничение жизнедеятельности;
- г) полная или частичная утрата лицом способности или возможности осуществлять самообслуживание, самостоятельно передвигаться, ориентироваться, общаться, контролировать свое поведение, обучаться или заниматься трудовой деятельностью;
- д) необходимость осуществления мер социальной защиты гражданина;

36. Гражданин, или его законный представитель, в случае несогласия с экспертным решением бюро медико-социальной экспертизы может обжаловать его на основании письменного заявления, подаваемого ... а) в БМСЭ, проводившее освидетельствование; б) в главное бюро МСЭ;

- в) в соответствующий орган социальной защиты населения;
- г) верные варианты ответов 1,2,3; д) нет правильного ответа.

37. Основными принципами формирования индивидуальной программы реабилитации являются инвалидов:

- а) инициативность б) непрерывность в) последовательность г) преемственность д) комплексность
- е) все перечисленное верно

38. При формировании индивидуальной программы реабилитации инвалидов необходимо определить:

- а) исполнителя (наименование учреждения);
- б) форму реабилитации (амбулаторная, стационарная, пансионат, отделение дневного пребывания, клубная);

- в) сроки выполнения (даты начала и окончания реабилитационного мероприятия);
- г) объем (содержание и количество реабилитационных мероприятий);
- е) все перечисленное верно

39. Основные принципы

реабилитации: а) раннее начало б)

индивидуальный подход в)

комплексности

г) последовательности

д) все перечисленное верно

40. Формы реабилитации:

а) реабилитационный центр

б) специализированный диспансер

в) отделение функциональной диагностики

41. Социальная недостаточность - это:

а) ограничение жизнедеятельности

б) социальные последствия нарушения здоровья

в) нарушение самообслуживания

42. Реабилитация инвалидов осуществляется с помощью мероприятий:

а) педагогических б) экономических в) медицинских г)

психологических

д) все перечисленное верно

43. Целью реабилитации является:

а) восстановление здоровья

б) восстановление социального статуса инвалида

в) профилактика осложнений заболеваний

44. Определение реабилитационного потенциала необходимо

для: а) реализации способностей пациента б) составления плана

лечения в) борьбы с осложнениями

45. Индивидуальная программа реабилитации инвалида включает в

себя: а) план ухода б) перечень реабилитационных мероприятий

в) основные этапы лечения

Перечень вопросов для подготовки к дифференцированному зачету по дисциплине ОП.01А Социализация и социальная адаптация инвалидов и лиц с ограниченными возможностями здоровья в современных условиях.

1. Понятие и социальная сущность инвалидности
2. Порядок и условия признания лица инвалидом.
3. Сущность и содержание социальной реабилитации.
4. Социальная адаптация и реабилитация. Абилитация.
5. Социальное обеспечение и социальное обслуживание людей с ограниченными возможностями здоровья.
6. Права и льготы инвалидов в сфере образования.
7. Законодательные нормативные акты о социальной защите инвалидов.
8. Общественные организации инвалидов.
9. Реализация инвалидами прав на здоровье.
10. Социально-психологическая среда.
11. Физкультура и спорт в социально-средовой реабилитации инвалидов
12. Среда в учреждениях социального обслуживания лиц с ограниченными возможностями
13. Особенности регулирования труда инвалидов
14. Концепции инклюзивного образования
15. Особенности социальной реабилитации инвалидов с нарушениями функций опорно-двигательного аппарата
16. Социально-средовая реабилитация инвалидов с нарушениями слуха
17. Социальная реабилитация инвалидов с нарушениями зрения.
18. Социальная помощь семье и лицам с ограниченными возможностями.
19. Практика работы учреждений социального обслуживания инвалидов: отечественный и зарубежный опыт

Автономная некоммерческая организация среднего профессионального образования
«Северо-Кавказский медицинский колледж»

Фонд оценочных средств по дисциплине

**ОП.12. ОРГАНИЗАЦИЯ ДОСТУПНОЙ СРЕДЫ ДЛЯ
ИНВАЛИДОВ ПРИ РАБОТЕ АПТЕК**

Для специальности: 33.02.01 ФАРМАЦИЯ

Фонд оценочных средств разработан на
основе рабочей программы дисциплины
ОП. 12 Организация доступной среды для инвалидов при работе аптек.

Ставрополь

Фонд оценочных средств предназначен для контроля качества обучения студентов специальности 33.02.01 Фармация, базовая подготовка очная форма получения образования по дисциплине ОП. 12 Организация доступной среды для инвалидов при работе аптек.

Организация – разработчик: Автономная некоммерческая организация среднего профессионального образования «Северо-Кавказский медицинский колледж»

СОДЕРЖАНИЕ

1	Паспорт фонда оценочных средств	4
2	Комплект заданий для подготовки обучающихся к освоению умений и усвоения знаний по учебной дисциплине	6
3	Фонд-оценочных средств для проверки освоения программы учебной дисциплины	7
4	Перечень приложений к фонду оценочных средств по учебной дисциплине	8
5	Перечень заданий для текущего контроля успеваемости	9
6	Перечень заданий для дифференцированного зачета	13

1. Паспорт фонда оценочных средств

1.1 Общие положения

ФОС предназначен для контроля и оценки образовательных достижений обучающихся, освоивших программу учебной дисциплины ОП. 12. Организация доступной среды для инвалидов при работе аптек программы подготовки специалистов среднего звена (далее ППССЗ) по специальности 33.02.01 Фармация, базовая подготовка.

В результате освоения учебной дисциплины обучающийся должен обладать предусмотренными ФГОС следующими умениями, знаниями, которые формируют профессиональную компетенцию, и общими компетенциями:

уметь:

- использовать необходимые нормативно-правовые документы;
- участвовать в проведении медико-социальной реабилитации инвалидов;
- осуществлять реабилитационные мероприятия в пределах своих полномочий;
- организовывать доступную среду при работе аптеки инвалидам с различными нарушениями здоровья.

знать:

- порядок и условия установления инвалидности;
- социально-медицинский процесс реабилитации инвалидов;
- законодательные акты и другие нормативные документы, регулирующие порядок оказания инвалидам медицинских услуг;
- понятие организации доступной среды для инвалидов;
- организацию оказания инвалидам медицинской помощи;
- особенности оказания медицинских услуг инвалидам с различными нарушениями здоровья;
- особенности организации оказания медицинских услуг детям инвалидам.

ПК И ОК, которые актуализируются при изучении учебной дисциплины:

ОК 1. Понимать сущность и социальной значимости своей будущей профессии, проявлять к ней устойчивый интерес.

ОК 2. Организовывать собственную деятельность, выбирать типовые методы и способы выполнения профессиональных задач, оценивать их выполнение и качество.

ОК 3. Принимать решения в стандартных и нестандартных ситуациях и нести за них ответственность.

ОК 4. Осуществлять поиск, анализ и оценку информации, необходимой для постановки и решения профессиональных задач, профессионального и личностного развития.

ОК 5. Использовать информационно-коммуникационные технологии для совершенствования профессиональной деятельности.

ОК 6. Работать в коллективе и команде, эффективно общаться с коллегами, руководством, потребителями.

ОК 7. Брать на себя ответственность за работу членов команды (подчиненных), за результат выполнения задания.

ОК 8. Самостоятельно определять задачи профессионального и личностного развития, заниматься самообразованием, осознанно планировать повышение квалификации.

ОК 9. Ориентироваться в условиях смены технологий в профессиональной деятельности.

ОК 10. Бережно относиться к историческому наследию и культурным традициям народа, уважать социальные, культурные и религиозные различия.

ОК 11. Быть готовым брать на себя нравственные обязательства по отношению к природе, обществу и человеку.

ОК 12. Вести здоровый образ жизни, заниматься физической культурой и спортом для укрепления здоровья, достижения жизненных и профессиональных целей.

ПК 1.2. Отпускать лекарственные средства населению, в том числе по льготным рецептам и требованиям учреждений здравоохранения.

ПК 1.3. Продавать изделия медицинского назначения и другие товары аптечного ассортимента.

ПК 1.5. Информировать население, медицинских работников учреждений здравоохранения о товарах аптечного ассортимента.

1.2 Организация контроля и оценки освоения программы учебной дисциплины

1.2.1 Текущий контроль при освоении учебной дисциплины

Предметом оценки при освоении учебной дисциплины являются требования ППСЗ к умениям и знаниям, обязательным при реализации программы учебной дисциплины и направленные на формирование общих и профессиональных компетенций.

Текущий контроль проводится с целью оценки систематичности учебной работы обучающегося, включает в себя ряд контрольных мероприятий, реализуемых в рамках аудиторной и внеаудиторной самостоятельной работы обучающегося.

1.2.2 . Промежуточная аттестация по учебной дисциплине

Промежуточная аттестация проводится с целью установления уровня и качества подготовки обучающихся ФГОС СПО по специальности 33.02.01 Фармация в части требований к результатам освоения программы учебной дисциплины ОП. 12 Организация доступной среды для инвалидов при работе аптек и определяет:

- полноту и прочность теоретических знаний;
- сформированность умения применять теоретические знания при решении практических задач в условиях, приближенных к будущей профессиональной деятельности.

Формой аттестации по учебной дисциплине является дифференцированный зачет, который проводится в соответствии с графиком учебного процесса учебного плана АНО СПО «Северо-Кавказский медицинский колледж» за счет времени, отводимого на освоение дисциплины.

Дифференцированный зачет 5 проводится в форме - проведение

компьютерного тестирования.

Для проведения дифференцированного зачета сформирован фонд оценочных средств - тестовые задания.

Оценочные средства составлены на основе рабочей программы учебной дисциплины и охватывают наиболее актуальные разделы и темы.

2. Фонд оценочных средств для проверки освоения программы учебной дисциплины

2.1. Фонд оценочных средств для текущего контроля по учебной дисциплине

ФОС для текущего контроля по учебной дисциплине включает контрольно- оценочные материалы для проверки результатов освоения программы теоретического и практического курса учебной дисциплины.

Контрольно-оценочные материалы текущего контроля входят в состав учебно-методических тем учебной дисциплины, хранятся у преподавателя.

Применяются различные формы и методы текущего контроля учебной дисциплины. В ходе текущего контроля отслеживается формирование общих и профессиональных компетенций через наблюдение за деятельностью обучающегося (проявление интереса к дисциплине, участие в кружковой работе, УИРС, олимпиадах; эффективный поиск, отбор и использование дополнительной литературы; работа в команде, пропаганда здорового образа жизни и др.).

2.2. Формы и методы текущего контроля успеваемости учебной дисциплины и формируемые общие и профессиональные компетенции по темам (разделам).

Таблица 1

Элемент учебной дисциплины	Форма и методы контроля		Проверяемые У, З	Формируемые ОК и ПК
	Формы контроля	Методы контроля		
Раздел 1. Введение. Понятие инвалидности.	Фронтальный	Устный контроль	У 1-4 З 1-3	ОК1-12 ПК 1.2-1.3; 1.5
Раздел 2. Виды медицинских услуг и порядок их оказания	Фронтальный, индивидуальный	Устный, письменный контроль. Оценка выполнения аудиторной и внеаудиторной работы.	У 1-4 З 1-3	ОК1-12 ПК 1.2-1.3; 1.5
Раздел 3. Основы реабилитации инвалидов	Фронтальный, индивидуальный	Устный, письменный контроль. Оценка выполнения аудиторной и внеаудиторной работы.	У 1-4 З 1-7	ОК1-12 ПК 1.2-1.3; 1.5
Раздел 4. Организация оказания инвалидам медицинской помощи	Фронтальный, индивидуальный	Устный, письменный контроль. Оценка выполнения	У 1-4 З 1-7	ОК1-12 ПК 1.2-1.3; 1.5

		аудиторной и внеаудиторной		
Раздел 5. Особенности оказания медицинской помощи инвалидам	Фронтальный, индивидуальный	Устный, письменный контроль. Оценка выполнения аудиторной и внеаудиторной работы.	У 1-4 З 1-7	ОК1-12 ПК 1.2-1.3; 1.5
Тема 6. Дифференцированный зачет	Фронтальный, индивидуальный	Устный контроль, Тестовый контроль, оценка выполнения аудиторной и внеаудиторной работы.	У 1-4 З 1-7	ОК1-12 ПК 1.2-1.3; 1.5

Показатели результатов текущего контроля по теоретическим и практическим занятиям учебной дисциплины выставляются в соответствующие графы «Журнала учебных занятий» в виде отметок по пятибалльной системе.

2.3 Фонд оценочных средств для промежуточной аттестации по учебной дисциплине

2.3.1 Пакет преподавателя:

Условия проведения дифференцированного зачета по учебной дисциплине.

Место проведения: компьютерный класс.

Время выполнения тестового задания – 40 минут.

Критерии оценки освоения программы учебной дисциплины:

- **Оценка «5» (отлично)** выставляется обучающемуся, допустившему до 10 % ошибок в тестовом задании.
- **Оценка «4» (хорошо)** выставляется обучающемуся, допустившему до 25 % ошибок в тестовом задании.
- **Оценка «3» (удовлетворительно)** выставляется обучающемуся, допустившему до 40 % ошибок в тестовом задании.
- **Оценка «2» (неудовлетворительно)** – допустившему более 40 % ошибок в тестовом задании.

3. Перечень заданий для текущего контроля успеваемости.

Раздел 1. Введение. Понятие инвалидности.

Актуализация опорных знаний. Задание 1. Фронтальный опрос:

1. Понятие инвалидности. Порядок установления инвалидности.
2. Группы инвалидности.
3. Порядок прохождения инвалидами медико-социальной экспертизы.
4. Условия признания гражданина инвалидом.
5. Сроки переосвидетельствования.
6. Категории лиц с ограниченными возможностями здоровья по виду заболевания.
7. Лица с нарушениями слуха.
8. Лица с нарушениями зрения. Лица с нарушениями речи.
9. Лица с нарушениями интеллекта. Лица с задержкой психического развития.
10. Лица с нарушениями опорно-двигательного аппарата.
11. Лица с нарушениями эмоционально-волевой сферы.
12. Лица с множественными нарушениями.

Задание 2. Тестовый контроль:

1. Отделы медико-социальной экспертизы образованы при территориальном управлении здравоохранения
 - 1) комитете социальной защиты
 - 2) совете народных депутатов
 - 3) министерстве здравоохранения РФ
2. В задачи медико-социальной экспертизы не входит проведение экспертизы временной нетрудоспособности установление причины инвалидности определение степени утраты трудоспособности установление группы инвалидности
3. Медико-социальная экспертиза проводится
 - 1) учреждением медико-социальной экспертизы, находящимися в ведении министерства социальной защиты
 - 2) заведующим отделением стационара, поликлиники
 - 3) главным врачом ЛПУ
 - 4) комиссией КЭК
4. Наиболее часто инвалидность развивается вследствие заболеваний
 - 1) сердечно-сосудистой системы
 - 2) опорно-двигательного аппарата
 - 3) органов дыхания
 - 4) органов пищеварения
5. Распространенность инвалидности среди взрослого населения России в %
 - 1) более 30
 - 2) около 20
 - 3) около 10
 - 4) около 15
6. Приспособление к условиям жизни на новом функциональном уровне с использованием резервных, компенсаторных способностей

- 1) реадaptация
 - 2) ресоциализация
 - 3) реабилитация
 - 4) реконвалесценция
7. Оценка всех параметров жизни деятельности человека, социальных функций и связи
- 1) социальный прогноз
 - 2) социальный проект
 - 3) социальный диагноз
 - 4) социальный портрет
8. Лицо, имеющее нарушение здоровья со стойким расстройством функций организма, обусловленное заболеваниями, последствиями травм или дефектами, приводящими к ограничению жизнедеятельности и вызывающее необходимость его социальной защиты
- 1) инвалид
 - 2) пациент
 - 3) длительно часто болеющий
 - 4) человек с выраженными социальными проблемами
9. Комплекс оптимальных реабилитационных мер, предусматривающий конкретные формы, способы, средства, сроки, направленных на восстановление и компенсацию нарушенных функций
- 1) индивидуальная программа реабилитации
 - 2) групповая программа реабилитации
 - 3) реабилитационные услуги
 - 4) реабилитационный прогноз
10. Экспертиза, устанавливающая причину и группу инвалидности, степень утраты трудоспособности граждан
- 1) медико-социальная экспертиза
 - 2) экспертиза временной нетрудоспособности
 - 3) независимая экспертиза
 - 4) судебно-медицинская экспертиза
11. Критерии служащие для определения I группы инвалидности:
- 1) способность к самообслуживанию II степени;
 - 2) способность к передвижению и ориентации III степени;
 - 3) способность к ориентации I степени;
 - 4) способность к занятиям легкими видами спорта.
12. Критерии служащие для определения II группы инвалидности:
- 1) способность к самообслуживанию и ориентации II степени;
 - 2) способность к обучению в общих учебных заведениях;
 - 3) способность к ориентации I степени;
 - 4) способность к общению I степени.
13. Критерии для определения III группы инвалидности:
- 1) способность к передвижению и обучению I степени;
 - 2) способность к обучению II степени;
 - 3) способность к общению III степени.

Раздел 2. Виды медицинских услуг и порядок их оказания.

Актуализация опорных знаний. Задание 1. Фронтальный опрос:

1. Понятие медицинских услуг.
2. Виды медицинских услуг, оказываемых инвалидам.
3. Порядок оказания инвалидам медицинских услуг.
4. Федеральные законы, регулирующие оказание медицинских услуг инвалидам.
5. Подзаконные акты регулирующие оказание медицинских услуг инвалидам.

Раздел 3. Основы реабилитации инвалидов.

Актуализация опорных знаний. Задание 1. Фронтальный опрос:

1. Понятие, сущность и содержание медико-социальной реабилитации.
2. Основные виды реабилитации инвалидов.
3. Виды реабилитационных мероприятий.
4. Реабилитационные мероприятия, технические средства реабилитации и услуги, предоставляемые инвалиду.
5. Основные направления организации доступной среды жизнедеятельности инвалидов в России.
6. Цели и задачи ФЦП «Доступная среда».
7. Реализация основных задач ФЦП «Доступная среда».
8. Контроль за внедрением заявленных целей и приоритетов.

Задание 2. Подготовить презентации по теме:

1. Структура социально-реабилитационного процесса.
2. Индивидуальная программа реабилитации.

Раздел 4. Организация оказания инвалидам медицинской помощи.

Актуализация опорных знаний. Задание 1. Фронтальный опрос:

1. Организация оказания инвалидам первичной медико-санитарной помощи на дому, по месту работы или учёбы.
2. Особенности организации оказания инвалидам скорой медицинской помощи.
3. Порядок оказания инвалидам специализированной медицинской помощи.
4. Организация оказания инвалидам высокотехнологичной медицинской помощи.
5. Показания к оказанию высокотехнологичной медицинской помощи инвалидам.
6. Организация оказания инвалидам паллиативной медицинской помощи в амбулаторных и стационарных условиях.

Задание 2. Решение ситуационных задач:

Задача 1.

Женщина, имеет дочь 13 лет, страдающую сахарным диабетом 1 типа в течение 6 лет. Нужно оформить документы на получение инвалидности.

Вопросы:

1. В каких случаях устанавливается причина инвалидности «общее заболевание» и «инвалид с детства»?
2. От чего зависит установление этих причин?

Задача 2

Гражданин Х, инвалид III группы, проживающий в селе Красноярского края узнал, что в Москве имеется центр реабилитации инвалидов и желает туда обратиться.

Вопросы:

1. Какие документы необходимы для поступления в данный центр?
2. Какова продолжительность курса реабилитации?
3. Кому еще могут оказываться реабилитационные услуги в данном учреждении?
4. Имеются ли медицинские противопоказания к принятию на социальное обслуживание, если да, то какие?

Задача 3

25-летняя девушка не может самостоятельно передвигаться – только на коляске или с чьей-либо помощью. Девочка родилась физически здоровой, но с 12 лет начали проявляться симптомы атрофии мышц – усталость, слабость. Последние два года обучения в школе занималась дома. Надеялась на выздоровление, но информация о поставленном диагнозе и пожизненной инвалидности I группы стала сильной психологической травмой.

Задание:

1. Определите основную проблему.
2. Законодательная база, используемая специалистом социальной работы в данном случае
3. Какие учреждения социального профиля могут помочь девушке?
4. Какие меры помощи можно использовать в данном случае?

Задача 4

После автокатастрофы ребенок получил черепно-мозговую травму что послужило потери слуха.

Задания:

1. Имеет ли право ребенок на получение инвалидности?
2. Какие меры реабилитации и психологической помощи можно порекомендовать?

Раздел 5. Особенности оказания медицинской помощи инвалидам.

Актуализация опорных знаний. Задание 1. Фронтальный опрос:

1. Система оказания медицинской и социальной помощи детям – инвалидам.
2. Особенности организации оказания медицинских услуг детям инвалидам.
3. Особенности оказания медицинских услуг инвалидам с нарушениями слуха.
4. Основные направления деятельности специализированных учреждений для инвалидов с нарушениями слуха.
5. Особенности оказания медицинских услуг инвалидам с нарушениями зрения. Особенности оказания медицинских услуг инвалидам с нарушениями опорно-двигательного аппарата.

6. Особенности оказания медицинских услуг инвалидам с нарушениями речи.

7. Особенности оказания медицинских услуг инвалидам со множественными нарушениями.

Задание 2. Тестовый контроль:

1. Каким документом установлены права инвалидов во всем мире:

А) Конституция РФ; Б) Конвенция о правах инвалидов;

В) Всеобщая декларация прав человека.

2. Разумное приспособление:

А) это обязанность предоставлять инвалидам возможность пользоваться на вокзалах залом повышенной комфортности для официальных делегаций; Б) это обязанность приспособить для инвалидов с учетом имеющихся у них ограничений жизнедеятельности помещения организации путем оборудования их пандусами, широкими дверными проемами, надписями шрифтом Брайля, и т.п.; В) это обязанность для обеспечения доступности инвалидов полностью

реконструировать здание XVI в., которое является памятником архитектуры.

3. Инвалидом в российском правовом поле считают в соответствии с Федеральным законом «О социальной защите инвалидов в Российской Федерации» от 24.11.1995 №181-ФЗ:

А) лицо, у которого выявлено тяжелое заболевание;

Б) лицо, которое имеет определенные проблемы жизнедеятельности; В)

лицо, которое имеет нарушение здоровья со стойким расстройством функций организма, обусловленное заболеваниями, последствиями травм или дефектами, приводящее к ограничению жизнедеятельности и вызывающее необходимость его социальной защиты

4. Информация на «ясном языке» (или «легкое чтение») направлена на облегчение понимания информации:

А) для лиц с нарушениями зрения;

Б) для лиц с нарушениями слуха;

В) для лиц с нарушениями умственного развития (правильный ответ).

5. К кому работник организации должен направить свое обращение при разговоре с инвалидом:

А) к сурдопереводчику;

Б) к инвалиду (правильный ответ);

В) к сопровождающему лицу.

Г) Чтобы привлечь внимание человека, который плохо слышит, необходимо: громко крикнуть; Д) хлопнуть в ладоши;

Е) помахать рукой человеку или похлопать по плечу (правильный ответ).

6. Входит ли организация сопровождения инвалидов, имеющих стойкие расстройства функции зрения и самостоятельного передвижения, по территории объекта в комплекс мер по созданию доступности:

А) да;

Б) нет.

7.Цветовые решения внутренней отделки помещений медицинских учреждений, адаптированных к особенностям зрения и психофизиологии инвалидов, должны преимущественно содержать:

А) голубой, зеленый и красный цвета;

Б) красный, красно-оранжевый цвета;

В) желтый, желто-зеленый, оранжево-желтый цвета

8.Расположение бюро медико-социальной экспертизы выше первого этажа:

А) допускается;

Б) допускается при наличии в здании специально оборудованного лифта;

В) или подъемника для инвалидов и иных маломобильных групп населения; не допускается.

*Тестовые задания для дифференцированного зачета по дисциплине***ОП.12. ОРГАНИЗАЦИЯ ДОСТУПНОЙ СРЕДЫ ДЛЯ
ИНВАЛИДОВ ПРИ РАБОТЕ АПТЕК**

1. По истечении какого срока временной нетрудоспособности устанавливается факт инвалидности?
 - 1) не ранее 2 мес;
 - 2) не ранее 14 мес;
 - 3) не позднее 4 мес;
 - 4) не позднее 2 мес;
 - 5) не ранее 7 нед.
2. Выберите правильное определение инвалидности:
 - 1) полная социальная недостаточность вследствие различных причин, требующая социальной защиты.
 - 2) нарушение здоровья, при котором больному доступна только работа в особо созданных индивидуальных условиях и требующее социальной защиты.
 - 3) социальная недостаточность вследствие нарушения здоровья со стойким расстройством функций организма, приводящая к ограничению жизнедеятельности и вызывающая необходимость мер социальной защиты;
 - 4) социальная недостаточность при длительном или постоянном ограничении трудоспособности, при которой больные нуждаются в постоянном уходе;
 - 5) социальная недостаточность, при которой больные не могут себя обслужить.
3. Назовите заболевания, занимающие 3 первых ранговых места в структуре инвалидности:
 - 1) болезни системы кровообращения, травмы всех локализаций, психические расстройства;
 - 2) болезни органов дыхания, болезни системы кровообращения, травмы всех локализаций;
 - 3) болезни системы кровообращения, злокачественные новообразования, болезни костно-мышечной системы;
 - 4) травмы всех локализаций, злокачественные новообразования, болезни органов дыхания;
 - 5) болезни системы кровообращения, травмы всех локализаций, злокачественные новообразования.
4. Какой документ используют для изучения первичной инвалидности?
 - 1) единый талон амбулаторного пациента;
 - 2) сведения о причинах временной нетрудоспособности;
 - 3) медицинскую карту амбулаторного больного;
 - 4) листок нетрудоспособности;
 - 5) направление на медико-социальную экспертизу (ф. № 088/у-06).
5. Какие выделяют виды реабилитации инвалидов?
 - 1) медицинская, психологическая, социальная, полная;
 - 2) медицинская, психологическая, профессиональная, социальная;

- 3) трудовая, профессиональная, полная, частичная;
 - 4) психологическая, профессиональная, полная, частичная;
 - 5) медицинская, профессиональная, комплексная, частичная.
6. Назовите организацию, осуществляющую освидетельствование и установление группы инвалидности:
- 1) главное бюро медико-социальной экспертизы;
 - 2) главная областная медико-социальная комиссия;
 - 3) региональное бюро медицинской экспертизы;
 - 4) специальное бюро медико-социальной экспертизы;
 - 5) главное республиканское бюро медико-социальной экспертизы.
7. В структуре причин инвалидности 1 место занимают
- 1) заболевания органов дыхания
 - 2) сердечно-сосудистые заболевания
 - 3) травмы, несчастные случаи, отравления
 - 4) злокачественные образования
8. Группа инвалидности устанавливается
- 1) заместителем главного врача по экспертизе трудоспособности
 - 2) клинико-экспертной комиссией
 - 3) медико-социальной экспертной комиссией
 - 4) заведующим отделением
9. Инвалидность – это утрата трудоспособности: а) временная б) стойкая

10. Первое место в структуре первичной инвалидности занимают: а) болезни органов дыхания б) последствия травм

в) болезни костно-мышечной системы и соединительной ткани г) болезни сердечно-сосудистой системы д) злокачественные новообразования

11. В официальной статистике уровень первичной инвалидности определяется:

- а) на 100 человек б) на 1000 человек в) на 10 000 человек г) на 100 000 человек

12. Признание лица инвалидом осуществляет: а) врачебная комиссия б) зав. отделением

в) бюро медико-социальной экспертизы

10. На МСЭ направляются при:

а) благоприятном трудовом прогнозе в случае продолжающейся нетрудоспособности до 10 месяцев б) благоприятном трудовом прогнозе в случае продолжающейся нетрудоспособности до 5 месяцев

в) при очевидном неблагоприятном трудовом прогнозе вне зависимости от срока временной нетрудоспособности

- г) очевидном неблагоприятном трудовом прогнозе вне зависимости от срока временной нетрудоспособности, но не более 4-х месяцев
- д) работающие инвалиды в случае ухудшения трудового и клинического прогноза
- е) работающие пенсионеры, имеющие признаки ограничения трудоспособности

11. Бюро медико-социальной экспертизы выносит заключение:

- а) о необходимости закрытия листка нетрудоспособности или о наличии стойкой нетрудоспособности сроком до 6 месяцев
- б) о необходимости дальнейшего продления листка нетрудоспособности или определяют группу инвалидности
- в) о необходимости временного перевода на другую работу или о необходимости выдачи трудового больничного листка

12. По причинам выделяют инвалидов

- : а) с детства б) по общим заболеваниям
- в) по трудовому увечью г) военная травма д) все перечисленное верно

13. Показатель первичной инвалидности определяется по следующей методике:

- а) $\frac{\text{накопленное число инвалидов в данном календарном году}}{10000 \text{ численность населения}} \times x$
- б) $\frac{\text{число первичных инвалидов в д.к.г.}}{10000 \text{ число работающих}} \times x$
- в) $\frac{\text{число первичных инвалидов в д.к.г.}}{10000 \text{ численность взрослого населения}} \times x$

14. В структуре первичного выхода на инвалидность взрослого населения наибольшую долю занимают:

- а) злокачественные новообразования
- б) болезни костно-мышечной системы и соединительной ткани
- в) болезни системы кровообращения
- г) психические расстройства

15. В структуре общей детской инвалидности наибольшую долю занимают: а) врожденные аномалии б) болезни органов дыхания

- в) психические расстройства и расстройства поведения
- г) болезни нервной системы

16. Направление на МСЭ оформляют:

- а) главный врач ЛПУ
- б) лечащий врач ЛПУ
- в) врачебная комиссия
- г) лечащий врач санатория

17. Каким документом установлены права инвалидов во всем мире:

- А) Конституция РФ;

- Б) Конвенция о правах инвалидов;
- В) Всеобщая декларация прав человека.

18. Разумное приспособление:

- А) это обязанность предоставлять инвалидам возможность пользоваться на вокзалах залом повышенной комфортности для официальных делегаций;
- Б) это обязанность приспособить для инвалидов с учетом имеющихся у них ограничений жизнедеятельности помещения организации путем оборудования их пандусами, широкими дверными проемами, надписями шрифтом Брайля, и т.п.;
- В) это обязанность для обеспечения доступности инвалидов полностью реконструировать здание XVI в., которое является памятником архитектуры.

19. Инвалидом в российском правовом поле считают в соответствии с Федеральным законом «О социальной защите инвалидов в Российской Федерации» от 24.11.1995 №181-ФЗ:

- А) лицо, у которого выявлено тяжелое заболевание;
- Б) лицо, которое имеет определенные проблемы жизнедеятельности;
- В) лицо, которое имеет нарушение здоровья со стойким расстройством функций организма, обусловленное заболеваниями, последствиями травм или дефектами, приводящее к ограничению жизнедеятельности и вызывающее необходимость его социальной защиты

20. Информация на «ясном языке» (или «легкое чтение») направлена на облегчение понимания информации:

- А) для лиц с нарушениями зрения;
- Б) для лиц с нарушениями слуха;
- В) для лиц с нарушениями умственного развития.

21. К кому работник организации должен направить свое обращение при разговоре с инвалидом:

- А) к сурдопереводчику;
- Б) к инвалиду;
- В) к сопровождающему лицу.

22. Чтобы привлечь внимание человека, который плохо слышит, необходимо: А) громко крикнуть; Б) хлопнуть в ладоши;

В) помахать рукой человеку или похлопать по плечу

23. Входит ли организация сопровождения инвалидов, имеющих стойкие расстройства функции зрения и самостоятельного передвижения, по территории объекта в комплекс мер по созданию доступности:

- А) да;
- Б) нет.

24. Цветовые решения внутренней отделки помещений медицинских учреждений, адаптированных к особенностям зрения и психофизиологии инвалидов, должны преимущественно содержать:

- А) голубой, зеленый и красный цвета;
- Б) красный, красно-оранжевый цвета;
- В) желтый, желто-зеленый, оранжево-желтый цвета

25. Расположение бюро медико-социальной экспертизы выше первого этажа:

- А) допускается;
- Б) допускается при наличии в здании специально оборудованного лифта;
- В) или подъемника для инвалидов и иных маломобильных групп населения; не допускается.

26. Отделы медико-социальной экспертизы образованы при территориальном управлении здравоохранения А) комитете социальной защиты Б) совете народных депутатов

В) министерстве здравоохранения РФ

27. В задачи медико-социальной экспертизы не входит

- А) проведение экспертизы временной нетрудоспособности
- Б) установление причины инвалидности
- В) определение степени утраты трудоспособности
- Г) установление группы инвалидности

28. Медико-социальная экспертиза проводится

- А) учреждением медико-социальной экспертизы, находящимися в ведении министерства социальной защиты
- Б) заведующим отделением стационара, поликлиники
- В) главным врачом ЛПУ
- Г) комиссией КЭК

29. Наиболее часто инвалидность развивается вследствие заболеваний

- А) сердечно-сосудистой системы
- Б) опорно-двигательного аппарата
- В) органов дыхания
- Г) органов пищеварения

30. Распространенность инвалидности среди взрослого населения России в %

- А) более 30
- Б) около 20
- В) около 10
- Г) около 15

31. Приспособление к условиям жизни на новом функциональном уровне с использованием резервных, компенсаторных способностей А) реадaptация Б) ресoциализация В) реабилитация

Г) реконвалесценция

32. Оценка всех параметров жизни деятельности человека, социальных функций и связи А) социальный прогноз

- Б) социальный проект
- В) социальный диагноз
- Г) социальный портрет

33. Лицо, имеющее нарушение здоровья со стойким расстройством функций организма, обусловленное заболеваниями, последствиями травм или дефектами,

приводящими к ограничению жизнедеятельности и вызывающее необходимость его социальной защиты

- А) инвалид
- Б) пациент
- В) длительно часто болеющий
- Г) человек с выраженными социальными проблемами

34. Комплекс оптимальных реабилитационных мер, предусматривающий конкретные формы, способы, средства, сроки, направленных на восстановление и компенсацию нарушенных функций

- А) индивидуальная программа реабилитации
- Б) групповая программа реабилитации
- В) реабилитационные услуги
- Г) реабилитационный прогноз

35. Экспертиза, устанавливающая причину и группу инвалидности, степень утраты трудоспособности граждан

- А) медико-социальная экспертиза
- Б) экспертиза временной нетрудоспособности
- В) независимая экспертиза
- Г) судебно-медицинская экспертиза

36. Критерии служащие для определения I группы инвалидности:

- А) способность к самообслуживанию II степени;
- Б) способность к передвижению и ориентации III степени;
- В) способность к ориентации I степени;
- Г) способность к занятиям легкими видами спорта.

37. Критерии служащие для определения II группы

- инвалидности: А) способность к самообслуживанию и ориентации II степени; Б) способность к обучению в общих учебных заведениях; В) способность к ориентации I степени; Г) способность к общению I степени.

38. Критерии для определения III группы инвалидности:

- А) способность к передвижению и обучению I степени;
- Б) способность к обучению II степени; В) способность к общению III степени.

39. Экспертиза, устанавливающая причину и группу инвалидности, степень утраты трудоспособности граждан

- 5) медико-социальная экспертиза
- 6) экспертиза временной нетрудоспособности
- 7) независимая экспертиза
- 8) судебно-медицинская экспертиза

40. Основанием для признания гражданина инвалидом не является

- 1) достижение пенсионного возраста
- 2) ограничение жизнедеятельности
- 3) необходимость осуществления мер социальной защиты
- 4) нарушение здоровья со стойким расстройством функций организма, обусловленное заболеваниями, последствиями травм или физическими дефектами

**Перечень вопросов для подготовки к дифференцированному
зачету по дисциплине ОП.12. ОРГАНИЗАЦИЯ ДОСТУПНОЙ
СРЕДЫ ДЛЯ ИНВАЛИДОВ ПРИ РАБОТЕ АПТЕК**

- Порядок и условия установления инвалидности. Группы инвалидности.
1. Порядок прохождения инвалидами медико-социальной экспертизы.
 2. Категории лиц с ограниченными возможностями здоровья по виду заболевания.
 3. Понятие, виды и порядок оказания инвалидам медицинских услуг.
 4. Основы правового регулирования оказания медицинских услуг инвалидам.
 5. Социально-медицинский процесс реабилитации инвалидов.
 6. Реабилитационные мероприятия, технические средства реабилитации и услуги, предоставляемые инвалиду.
 7. Организация доступной среды для инвалидов.
 8. Организация оказания инвалидам первичной медико-санитарной помощи.
 9. Организация оказания инвалидам скорой медицинской помощи.
 10. Организация оказания инвалидам специализированной медицинской помощи.
 11. Организация оказания инвалидам высокотехнологичной медицинской помощи.
 12. Организация оказания инвалидам паллиативной медицинской помощи.
 13. Особенности организации оказания медицинских услуг детям инвалидам.
 14. Особенности оказания медицинских услуг инвалидам с нарушениями слуха.
 15. Особенности оказания медицинских услуг инвалидам с нарушениями зрения.
 16. Особенности оказания медицинских услуг инвалидам с нарушениями опорно-двигательного аппарата.
 17. Особенности оказания медицинских услуг инвалидам с нарушениями речи.
 18. Особенности оказания медицинских услуг инвалидам со множественными нарушениями.

Автономная некоммерческая организация среднего профессионального образования
«Северо-Кавказский медицинский колледж»

**Фонд оценочных средств по учебной
дисциплине БД 03 Родная литература
Для специальности: 33.02.01 Фармация**

Фонд оценочных средств разработан на основе рабочей программы учебной
дисциплины
Родная литература
для специальности 33.02.01 Фармация

Ставрополь, 2020

Фонд оценочных средств предназначен для контроля качества обучения студентов специальности 33.02.01 Фармация, базовой подготовки очная форма получения образования по дисциплине
БД 03 Родная литература

Организация – разработчик: Автономная некоммерческая организация среднего профессионального образования «Северо-Кавказский медицинский колледж»

СОДЕРЖАНИЕ

	Стр.
1 ЦЕЛИ И ЗАДАЧИ ДИСЦИПЛИНЫ – ТРЕБОВАНИЯ К РЕЗУЛЬТАТАМ ОСВОЕНИЯ ДИСЦИПЛИНЫ	4
2 ПАСПОРТ ФОНДА ОЦЕНОЧНЫХ СРЕДСТВ	5
3 КОМПЛЕКТ ФОНДА ОЦЕНОЧНЫХ СРЕДСТВ	6

1. Цели и задачи дисциплины – требования к результатам освоения дисциплины

Содержание программы дисциплины

Родная литература направлено на достижение следующих целей– требования к результатам освоения дисциплины:

личностные результаты:

развитие эстетического сознания через освоение наследия русских мастеров слова;
формирование целостного мировоззрения, учитывающего культурное, языковое и духовное многообразие окружающего мира;
формирование умения аргументировать собственное мнение.

• метапредметные результаты:

развитие логического мышления, самостоятельности и осмысленности выводов и умозаключений;
развитие умения организовывать свою деятельность, определять её цели и задачи,
выбирать средства реализации цели и применять их на практике, оценивать достигнутые результаты.

• предметные результаты:

овладение навыками и приёмами филологического анализа текста художественной литературы.
формирование коммуникативной грамотности;
формирование практических умений и навыков по самостоятельному созданию собственных текстов различных стилей и жанров.

2. Паспорт фонда оценочных средств

2.1 Область применения фонда оценочных средств:

Фонд оценочных средств предназначен для оценки результатов освоения БД
03 Родная литература

2.2. Виды контроля и аттестации, формы оценочных средств по учебной
дисциплине БД 03 Родная литература

№ п/п	Контролируемые разделы (темы) дисциплины*	Вид оценочного контроля	Формирование результатов	Наименование оценочного средства
1.	Тема 1. Древнерусская литература.	Текущий контроль	Л 1-3 М 1-3 П 1-3	Опрос тестовые задания
2.	Тема2. Литература русского Просвещения XVIII века.	Текущий контроль	Л 1-3 М 1-3 П 1-3	Опрос тестовые задания
3.	Тема 3. Литература XIX века..	Текущий контроль	Л 1-3 М 1-3 П 1-3	Опрос тестовые задания
4.	Тема 4. Литература XX века.	Текущий контроль	Л 1-3 М 1-3 П 1-3	Опрос тестовые задания
5.	Тема 5 Литература о Великой Отечественной войне.	Текущий контроль	Л 1-3 М 1-3 П 1-3	Опрос тестовые задания
6.	Тема 6. Поэзия и проза 70-90-х годов XX века.	Текущий контроль	Л 1-3 М 1-3 П 1-3	Опрос тестовые задания
7.	Тема7. Литература на современном этапе	Текущий контроль	Л 1 М 1-3 П 1.3	Опрос тестовые задания
8.	Дифференцированный зачет	Итоговый контроль	Л 1-3 М 1-3 П 1-3	Комплекс тестовых заданий.

Наименование темы берется из рабочей программы дисциплины.

3. Комплект фонда оценочных средств

3.1. Задания для проведения текущего контроля (содержание всех заданий для текущего контроля).

Тема 1. Древнерусская литература.

Тестовые задания

1 вариант

Часть А

А1. «Слово о полку Игореве» является:

- 1) народной эпической песней-сказанием
- 2) записью событий, составленной по годам
- 3) описанием жизни христианского святого
- 4) торжественным обращением к русским князьям

А2. Феодальная раздробленность привела к:

- 1) появлению местных культурных центров
- 2) пресечению династии Рюриковичей
- 3) распространению язычества
- 4) упадку культуры

А3. Миниатюрой называется:

- 1) роспись красками на сырой штукатурке
- 2) изображение на дереве масляными красками
- 3) изображение из цветных камней и смальты
- 4) живописное произведение малых размеров

А4. Во второй половине XII — начале XIII в. создается:

- 1) «Повесть временных лет»
- 2) азбука Кирилла и Мефодия
- 3) икона «Ангел Златые власы»
- 4) «Поучение детям» Владимира Мономаха

Часть В

В1. Установите соответствие между памятником культуры и князем.

Одному элементу первого столбика соответствует один элемент второго.

Памятник культуры

- А) Десятинная церковь в Киеве
- Б) Софийский собор в Киеве
- В) церковь Покрова на Нерли

Князь

- 1) Ярослав Мудрый
- 2) Владимир Святой
- 3) Всеволод Большое Гнездо
- 4) Андрей Боголюбский

2 вариант

Часть А

А1. «Слово Даниила Заточника» является:

- 1) описанием жизни христианского святого
- 2) просительным письмом, обращенным к князю
- 3) русским народным эпическим сказанием
- 4) сводом житейских правил и наставлений

А2. Стремление князей в XII — начале XIII в. превратить свое княжество в самое богатое и красивое стало причиной:

- 1) развития культуры
- 2) прекращения усобиц
- 3) возникновения книгопечатания
- 4) строительства языческих святилищ

А3. Мозаикой называется:

- 1) изображение на дереве
- 2) роспись на сырой штукатурке красками
- 3) живописное произведение малых размеров
- 4) изображение из цветных камней и смальты

А4. К 1185 г. относят создание:

- 1) «Повести временных лет»
- 2) «Слова о полку Игореве»
- 3) былины об Илье Муромце
- 4) «Слова о погибели Русской земли»

Часть В

В1. Установите соответствие между памятником культуры и князем.
Одному элементу первого столбика соответствует один элемент второго.
Памятник культуры

- А) Золотые ворота в Киеве
- Б) Золотые ворота во Владимире
- В) Дмитриевский собор во Владимире

Князь

- 1) Ярослав Мудрый
- 2) Даниил Галицкий
- 3) Всеволод Большое Гнездо
- 4) Андрей Боголюбский

Тема 2. Литература русского. Просвещения XVIII века.
Тестовые задания

Вариант 1

1. Чье творчество не относится к литературе XVIII века?

- А) М.В. Ломоносов Б) Ф. Прокопович В) А.Д. Кантемир Г)
- А.С.Грибоедов

2. Хвалебная песнь, похвала царям, богам, городам и т.п., разрабатываемая античной риторикой и достигшая расцвета в XVII- XVIII веках в качестве самостоятельного литературного жанра, - это

- А) Ода
- Б) Поэма
- В) Панегирик
- Г) Баллада

3. Трагедия, ода, эпопея – жанры

- А) высокого «штиля» Б) низкого
- «штиля» В) «среднего штиля»

4. Предвестником русского классицизма

стал А) М. Ломоносов Б) Г. Державин В) А.

Кантемир Г) Ф. Прокопович

5. Трактат В.К. Тредиаковского назывался

А) «Езда в остров любви»

Б) «Письмо о правилах российского стихотворства»

В) «Новый и краткий способ к сложению российских стихов»

Г) «О размножении и сохранении российского народа»

6. Стихотворение М. Ломоносова «Разговор с Анакреоном»

посвящено: А) северному сиянию Б) нетерпимости к гонителям наук

В) восхищению деятельностью императрицы

Г) заботе о порастающем поколении

7. Кому А. Пушкин дал определение: «Сатиры смелый властелин»?

А) Д.И. Фонвизину

Б) М. Ломоносову

В) А. Сумарокову

Г) А. Кантемиру

8. Что не является предметом изображения в комедии Фонвизина «Недоросль»?

А) самодурство Простаковых

Б) неуважение к закону и правам других

людей В) самодовольное невежество Г)

несчастливая любовь

9. Кто не составляет группу положительных персонажей в комедии «Недоросль»?

А) Милон

Б) господин Простаков

В) Правдин

Г) Стародум

10. Кто автор слов: «Я царь – я раб – я червь – я

Бог! А) Г. Державин Б) Д. Фонвизин В) М. Ломоносов

Г) А. Сумароков

11. Главная мысль державинской оды «Вельможа»:

А) высмеивание образа жизни и правление

императрицы Б) гневное обличение екатерининских

сановников В) восхищение графом Потемкиным Г)

неприязнь к какому-то одному вельможе

12. Что не составляет идейную суть стихотворения

Державина «Памятник»?

А) бессмертным поэта делает его вдохновенное творчество

Б) в чем заключается подлинное бессмертие

В) только самодовольное самолюбование собственной персоной

Г) умение «истину царям с улыбкой говорить»

13. Что возмутило императрицу в книге А.Н. Радищева «Путешествие из Петербурга в Москву»?

А) наличие нецензурной лексики

Б) это была книга негодующая, протестующая, революционная

В) это была книга о личной жизни царей

Г) в книге говорилось о странностях жизни дворян в России

14. Благодаря кому, по словам Г. Державина, «русский язык вдруг получил свободу и легкость...»?

А) Шишкину

Б) Карамзину

В) Ломоносову

Г) Капнисту

15. Симонов монастырь, описанный в повести Н. Карамзина «Бедная Лиза», находится в:

А) Петербурге

Б) Новгороде

В) Москве

Г) Ярославле

16. СЕНТИМЕНТАЛИЗМ _____

17. Назовите родину классицизма _____

18. Кому принадлежит «История государства Российского» _____

Вариант 2

1. Чье творчество не относится к литературе XVIII века?

А) Д.И. Фонвизин Б) Г.Р. Державин В) К. Батюшков Г) В.

Третьяковский

2. Жанр лирической поэзии, стихотворение торжественного, приподнятого характера, тематику которого составило прославление Бога, отечества и его героев, мудрости правителей и т.п., - это

А) Панегирик

Б) Ода

В) Песнь

Г) Сатира

3. Комедия, басня, сатира – жанры

А) высокого «штиля» Б) низкого

«штиля» В) «среднего штиля»

4. Признанным мастером сатирического жанра стал

А) М. Ломоносов Б) А. Кантемир В) В. Третьяковский

Г) Ф. Прокопович

5. Какое произведение не принадлежит М. Ломоносову?

А) «На взятие Хотина»

- Б) «Ода на день восшествия на Всероссийский престол»
- В) «Новый и краткий способ к сложению российских стихов»
- Г) «Разговор с Анакреоном»

6. В каком произведении Сумарокова воплотились его общественные взгляды?

- А) «Хорев»
- Б) «Синав и Трувор»
- В) «Дмитрий Самозванец»
- Г) «Рогоносец по воображению»

7. Какая из комедий Фонвизина получает признание на подмостках театров до сих пор?

- А) «Бригадир»
- Б) «Всеобщая придворная грамматика»
- В) «Недоросль»!
- Г) «Выбор гувернера»

8. Что не является предметом изображения в комедии Фонвизина «Недоросль»

- А) упадок русского просвещения
- Б) забвение дворянами главной почетной должности – службы отечеству
- В) нравственное огрубение и падение
- Г) сельскохозяйственные проблемы помещиков и крестьян

9. Кто не составляет группу отрицательных персонажей в комедии «Недоросль»?

- А) Тарас Скотинин
- Б) Митрофанушка
- В) Стародум
- Г) госпожа Простакова

10. Кто из поэтов мог «В сердечной простоте беседовать о Боге»?

- А) В. Капнист Б) Г. Державин В) Я. Княжнин Г) И. Хемцинер

11. Главная мысль державинской оды

«Фелица»: А) высмеивает предшествующих царей

Б) торжественный случай из жизни императрицы

В) снижение образа императрицы, высмеивание ее поступков

Г) поэт говорит царице, какой она должна быть на самом деле

12. Что составляет идейную суть стихотворения

Державина «Памятник»?

А) нескромное перечисление своих заслуг

Б) умение сказать о том, о чем все молчат или боятся сказать

В) размышление о смерти, творчестве, которое все должны знать

Г) подлинная слава – бессмертие, долгая жизнь поэзии и образа ее творца в народной памяти

13. Кто является главным героем книги А.Н. Радищева «Путешествие из Петербурга в Москву»?

А) богатый человек, ничего не знающий о народе

Б) молодой человек, скучающий при виде унылых российских пейзажей

В) прозревший русский дворянин, сочувствующий страданиям других людей и готовый вступить за их права

Г) старый вояка, не боящийся сразиться со всеми, кто претендует на его свободу

14. Кого поэт Н.Языков называл «подвижником на поле книжного труда»?

А) А. Радищева

Б) Н. Карамзина

В) М.Ломоносова

Г) Г. Державина

15. Действие повести Н. Карамзина «Бедная Лиза» происходит:

А) в Москве Б) в Петербурге В) в Новгороде Г) в Кишиневе

16. КЛАССИЦИЗМ – это _____

17. Назовите родину сентиментализма. _____

18. Как называлось вольное литературное общество, созданное Н.М. Карамзиным? _____

Ответы

№	вариант 1	вариант2
1	г	в
2	в	б
3	а	б
4	г	б
5	в	в
6	б	в
7	а	в
8	г	г
9	а	в
10	а	б
11	б	г
12	в	г
13	б	в
14	б	б
15	в	а
16		
17	Европа	Европа
18	Карамзину	«Арзамас»

Тема 3. Литература XIX века.

Назовите основные темы и мотивы лирики

А.С. Пушкина

М.Ю. Лермонтова

2

Приведите примеры

философской лирики М.Ю. Лермонтова

гражданской лирики А.С. Пушкина

3

Выберите произведения

А.С. Пушкина

М.Ю. Лермонтова

А) «Капитанская дочка»

Б) «Герой нашего времени»

В) «Маскарад»

Г) «Петербургские повести»

Д) «Светлана»

Е) «Евгений Онегин»

Ж) «Бородино»

З) «Мцыри»

И) «Повести Белкина»

К) «Руслан и Людмила»

Л) «Мёртвые души»

М) «Миргород»

4

Назовите произведения

М.Ю. Лермонтова, укажите жанр

А.С. Пушкина, укажите жанр

5

Назовите жанровую разновидность произведения А.С. Пушкина «Медный всадник»

Назовите жанр произведения М.Ю. Лермонтова «Демон»

6

Какой художественный метод (литературное направление) использует автор в произведении

«Демон»?

«Медный всадник»?

7

Какой подзаголовок дал А. С. Пушкин произведению «Медный всадник»?

Где происходит действие в произведении М.Ю. Лермонтова «Демон»?

8

Назовите героев произведения М.Ю. Лермонтова «Демон»

Назовите героев произведения А.С. Пушкина «Медный всадник»

9

Охарактеризуйте главного героя произведения

А.С. Пушкина «Медный всадник»

М.Ю. Лермонтова «Демон»

10*

Назовите год создания произведения

М.Ю. Лермонтова «Демон»

А.С. Пушкина «Медный всадник»

Почему это произведение было опубликовано полностью только в 1860 г.?

в 1919 г.?

Назовите основные темы и мотивы лирики

А.С. Пушкина

М.Ю. Лермонтова

2

Приведите примеры

философской лирики М.Ю. Лермонтова

гражданской лирики А.С. Пушкина

3

Выберите произведения

А.С. Пушкина

М.Ю. Лермонтова

А) «Капитанская дочка»

Б) «Герой нашего времени»

В) «Маскарад»

Г) «Петербургские повести»

Д) «Светлана»

Е) «Евгений Онегин»

Ж) «Бородино»

З) «Мцыри»

И) «Повести Белкина»

К) «Руслан и Людмила»

Л) «Мёртвые души»

М) «Миргород»

4

Назовите произведения

М.Ю. Лермонтова, укажите жанр

А.С. Пушкина, укажите жанр

5

Назовите жанровую разновидность произведения А.С. Пушкина «Медный всадник»

Назовите жанр произведения М.Ю. Лермонтова «Демон»

6

Какой художественный метод (литературное направление) использует автор в произведении

«Демон»?

«Медный всадник»?

7

Какой подзаголовок дал А. С. Пушкин произведению «Медный всадник»?

Где происходит действие в произведении М.Ю. Лермонтова «Демон»?

8

Назовите героев произведения М.Ю. Лермонтова «Демон»

Назовите героев произведения А.С. Пушкина «Медный всадник»

9

Охарактеризуйте главного героя произведения

А.С. Пушкина «Медный всадник»

М.Ю. Лермонтова «Демон»

10*

Назовите год создания произведения

М.Ю. Лермонтова «Демон»

А.С. Пушкина «Медный всадник»

Почему это произведение было опубликовано полностью только

в 1860 г.?

в 1919 г.?

Тест по поэме А.С.Пушкина «Медный всадник»

Тестовые задания

1. Как автор определяет жанровую принадлежность «Медного всадника»?

- а) эпическая поэма; б) поэма;
в) петербургская повесть.

**2. Люблю тебя, Петра творенье,
Люблю твой строгий, стройный вид...**

Эти строки обращены к: а) российскому флоту; б) Москве; в) Петербургу.

3. Как зовут главного героя?

- а) Александр; б) Евгений; в) автор не дает ему имени.

4. Откуда родом главный герой?

- а) из Москвы; б) из Твери;
в) из Коломны.

5. Какое стихийное бедствие описывается в поэме?

- а) землетрясение; б) извержение вулкана; в) наводнение.

6. Что случилось с домом Параши?

- а) его сдуло ветром; б) его снесло водой; в) дом не пострадал.

7. Как отреагировал главный герой на известие о смерти невесты?

- а) засмеялся; б) заплакал; в) бросился в Неву.

8. На площади возле всадника на бронзовом коне Евгений увидел:

- а) сторожевых львов; б) сторожевых псов; в) каменных сфинксов.

9. Всадник Медный – это:

- а) галлюцинация главного героя; б) памятник Александру I; в) памятник Петру I.

10. Чем заканчивается поэма?

- а) главный герой сходит с ума и умирает;

- б) главный герой выздоравливает;
- в) главный герой пропадает без вести.

Тема 4. Литература XX века.

Тестовые задания

1. А.А. Блок посвятил «Стихи о Прекрасной Даме» ...

- а) Л.Менделеевой б) Л.Дельмас в) Л.Брик г) Н.Волоховой

2. Назовите имя поэта, который восторженно принял революцию 1917 года, назвав ее своей а) С. Есенин б) А.Блок в) М.Цветаева г) В.В. Маяковский

3. Назовите автора следующих строк:

О, весна без конца и без краю -

Без конца и без краю мечта!

Узнаю тебя, жизнь! Принимаю!

И приветствую звоном щита!

- а) В.В. Маяковский б) А.А. Блок в) Б.Л. Пастернак г) С.А. Есенин

4. Укажите одно из перечисленных произведений, которое не принадлежит Блоку а) «На поле Куликовом» б) «Незнакомка» в) «Анна Снегина» г) «Вхожу я в тёмные храмы...».

5. Он из русских писателей стал первым лауреатом Нобелевской премии

- а) И.А. Бунин б) Б.Л. Пастернак в) А.И. Солженицын г) М.А.Шолохов

6. Укажите, где происходит действие романа М.А. Булгакова «Мастер и Маргарита» а) Ленинград б) Москва в) Ершалаим г) Петроград

7. Назовите автора слов «Я последний поэт деревни»

- а) В.В. Маяковский б) С.А. Есенин в) А.А. Блок г) Н.С. Гумилев

8. «Теперь он стал весь виден: очень бледный, с нежным девичьим лицом, с голубыми глазами и упрямым детским подбородком с ямочкой посередине; лет ему, должно быть, было около тридцати, тридцати пяти»

Этот прием называется ...

- а) пейзаж б) портрет в) деталь г) интерьер

9. Главным героем рассказа А.И.Куприна «Гранатовый браслет» является ... а) Ромашов б) Шеин в) Желтков г) Николаев

10. Творчество В. Маяковского принадлежит к ... литературному направлению а) имажинизм б) акмеизм в) символизм г) футуризм

11. Какой из поэтов не принадлежит к Серебряному веку: а) К.Бальмонт б) А.Фет в) Н.Гумилев г) В.Брюсов

12. ...- этот период развития русской литературы принято называть «Серебряным веком»

а) 1917 – 1921; б) 1860 – 1905. в) 1900 – 1910; г) 1890 – 1917 гг.;

13. Определите основную мысль рассказа «Гранатовый браслет»

а) изображение «маленького человека» б) любовь сильнее смерти в) представление дворянства неспособным к возвышенным чувствам г) бессмысленная жестокость войны

14. Определение «серебряный век» ввел ...

а) Н.Бердяев б) А.Блок в) Н.Оцуп г) Вл.Соловьев

15. Соотнесите настоящие фамилии писателей и

поэтов А) М. Горький 1) Пешков Алексей Б) А.П.

Платонов 2) Шеншин В) М.А. Шолохов 3) Кузнецов Г)

А.А. Фет 4) Климентов

16. Приведенный ниже отрывок из произведения «...», автором которого является ... (самостоятельно пишем автора)

«И Сенька спросил Тимофей

Родионыча: - Хорошо вам, папаша, в моих руках? - Нет, - сказал папаша, - худо мне. Тогда Сенька спросил:

- А Феде, когда вы его резали, хорошо было в ваших руках? - Нет, - сказал папаша, - худо было Феде.

- А думали вы, папаша, что и вам худо будет?

- Нет, - сказал папаша, - не думал я, что мне худо будет. Тогда Сенька повернулся к народу и сказал:

- А я так думаю, что если попадусь я к вашим, то не будет мне пощады.

А теперь, папаша, мы будем вас кончать...» а) «Мой первый гусь», имя автора б) «Письмо», имя автора в) «Смерть Долгушова», имя автора г) «Соль», имя автора

17. Назовите причину почему расстаются герои повести «Олеся»

а) Иван Тимофеевич уехал в Петербург по делам службы

б) Олеся полюбила другого человека

в) Олесю вынуждают покинуть родные места

г) урядник обвинил Олесю в воровстве

18. Фраза: «Человек – это звучит гордо!» принадлежит

следующему герою пьесы «На дне» а) Сатину б) Луке в) Актеру г) Бубнову

19. Назовите имя человека, который является уроженцем Москвы

а) И.А. Бунин б) М.А. Цветаева в) В.В. Маяковский г) М.А. Шолохов

20. Автор повестей «Сокровенный человек» и «Котлован»

а) А.П. Платонов б) А.И. Куприн в) М.А. Булгаков г) М. Горький

ТЕСТ 2

1. Какое поэтическое средство позволяет автору стихотворения «Незнакомка» добиться особенной выразительности (музыкального звучания)?

И каждый вечер, в час
назначенный... Девичий стан,
Шелками схваченный, В туманном
движется окне А) аллитерация Б)
ассонанс + В) рефрен

Г) синтаксический параллелизм

2. Какая статья Блока помогает понять отношение поэта к революции, выраженное в поэме «Двенадцать»?

а) «Стихия и культура»
б) «Народ и интеллигенция»
в) «Интеллигенция и Революция»
+ г) «Катилина»

3. С каким городом связана судьба

Блока? а) Москва б) Петербург + в) Киев г)

Орёл

4. Кому посвящен цикл «Стихи о прекрасной даме»? а) Л.Брик б) Л.Дельмас

в) Л.Менделеевой
+ г) Н.Волоховой

5. Назовите годы жизни А.А.Блока

а) 1880-1921 + б) 1865-1906 в) 1850-
1916 г) 1890-1911

6. К какой группе символистов можно отнести А.Блока?

а) декаденты б) младосимволисты +

в) старшие символисты

г) акмеисты

7. Какая тема является ведущей в книге «Стихи о Прекрасной Даме»? а) духовное преображение лирического героя + б) отрицание «страшного мира» в) тема поэта и поэзии г) тема рокового соблазна

8. Кому посвящены циклы «Снежная маска» и «Земля в снегу»?

а) Л. Менделеевой

б) Л. Дельмас

в) Н. Волоховой +

г) Н. Богуславской

9. Изучая традиции творчества и жизни какого поэта XIX века Блок скажет: «...Его убило отсутствие воздуха»?

а) Лермонтова

б) Пушкина +

в) Тютчева г)

Фета

10. Какого русского писателя, как позднее Блока, называли «кающимся баринном» ?

а) Лермонтова б)

Пушкина в) Льва

Толстого+ г) Фета

11. Укажите, каково отношение автора к красногвардейцам в поэме «Двенадцать».

А) этот образ олицетворяет разрушительную силу, которую несёт в себе революция Б) этот образ является объектом насмешки автора

В) этот образ соединяет в себе созидательное и разрушительное начала +

Г) этот образ воплощает идеальное представление автора о революции

12. Какие интонации слышны в приведённых строках поэмы «Двенадцать»?

Не слышно шуму городского

Над невской башней тишина...

А) марш Б) городской романс

+ В) частушки

Г) революционная песня.

13. Укажите годы жизни С.А. Есенина

а) 1895-1925 гг.+

б) 1890-1921 гг.

в) 1893-1930 гг.

г) 1868-1936 гг.

14. С.А. Есенин был родом

- из а) Таганрога б) села
Константиново + в) села
Багдади г) Москвы

15. Какое прозвище получил С.А. Есенин в писательских кругах?

- а) деревенский поэт б) Рязанский Лель + в) Московский хулиган

г) последний поэт деревни

16. Укажите, как назывался первый сборник стихов С.А. Есенина, вышедший в 1916 году?

- а) «Явь»
б) «Персидские мотивы»
в) «Москва кабацкая» г)
«Радуница» +

17. Назовите тему, ставшую основной в творчестве С.А. Есенина

- а) тема любви б) тема Родины, России +

в) тема красоты и гармонии
природы г) тема революции

18. Определите, каково мироощущение лирического героя ранних стихов С.А. Есенина

а) герой христиански смиренно принимает мир таким, каков он есть, со всеми его недостатками и пороками

б) герой ощущает враждебность окружающего мира в)
герой находится в гармонии с окружающим миром +

г) герой протестует, бунтует против сложившегося порядка

19. Укажите, какой символ наступающей на деревню городской цивилизации встречается в стихах С.А. Есенина

а) «железный конь» + б) жеребёнок, бегущий за поездом в) железный Миргород

г) агитки Бедного Демьяна

20. Определите художественный приём в выделенной строке

По-осеннему кычет сова
Над раздольем дорожной рани.
Облетает моя голова,

Куст волос золотистый вянет.

- а) гиперболо
б) олицетворение
в) метафора +
г) аллегория

21. Назовите стихотворение С.А. Есенина, которое является его своеобразным завещанием и было написано накануне самоубийства поэта в гостинице «Англитер» а) «Цветы мне говорят: прощай...» б) «Русь советская»

в)»До свиданья, друг мой, до свиданья» +

г) «Отговорила роща золотая...»

22. Какая тема является сюжетообразующей в поэме С.А. Есенина «Анна Снегина»?

а) тема революции

б) тема юношеской любви +

в) тема преобразований в деревне

г) тема крестьянского быта в послереволюционное время

23. С какой литературной группировкой модернизма связано творчество С. Есенина 1920-х гг.

а) кубофутуристы;

б) имажинисты; +

в) эгофутуристы;

г) «Центрифуга».

24. Изображению какой страны была посвящена статья С. Есенина «Железный Миргород»?

а) Америки; +

б) Германии; в) Грузии; г) Италии.

25. Назовите художественный приём, используемый С. Есениным в выделенном фрагменте: «Чёрная, потом пропахшая выть! / Как мне тебя не ласкать, не любить?».

а -аллитерация

б-эпитет

в-антитеза / противопоставление / контраст

г- риторический вопрос +

26. Назовите средство художественной изобразительности, используемое С. Есениным в выделенном фрагменте: «Туча кружево в роще связала, / Закурился пахучий туман...».

а-эпитет +

б-антитеза / противопоставление /

контраст в -аллитерация г- сравнение

27. Назовите художественный приём, используемый С. Есениным в следующих строках: «...Но коль черти в душе гнездились, / Значит ангелы жили в ней».

а-риторический

вопрос б-эпитет

в-антитеза / противопоставление / контраст +

г- сравнение

28. Найдите лишнее в значении названия первой книги С Есенина «Радуница» а – радость, веселье б- радуга

в – память о предках

г – время +

29. Кого С.Есенин возвел в ранг Первого Учителя и считал своим кумиром?

а – Некрасова

б- Пушкина в-

Блока + г-

Лермонтова

30. Какой лозунг возвышался над Домом печати, где был установлен гроб с телом С.Есенина :

а – русский поэт

б – талантливый поэт

в – великий поэт + г-

гениальный поэт

Тема 5. Литература о Великой Отечественной войне.

Тестовые задания

1. Какую книгу написал не Шолохов?

а) «Тихий Дон» б) « Альпийская баллада»

в) « Донские рассказы»

г) «Они сражались за родину»

2. Укажите верное утверждение:

а) Василий Теркин – это собирательный образ простого советского солдата

б) Василий Теркин – это реальный образ солдата, знакомого Твардовского

в) Василий Теркин – это сам Твардовский

3. Укажите автора стихотворения «Жди меня»

а) Симонов б) Гудзенко в) Сурков г)

Твардовский

4. Укажите верное утверждение:

а) Писателя Быкова прежде всего интересовала психология человека, попавшего в

экстремальную ситуацию

- б) Герои повестей Быкова - юные лейтенанты
в) В своих повестях Быков утверждает, что женщине на войне не место г)
Главная тема писателя Быкова – партизанская война в Белоруссии

5. Главная мысль повести «А зори здесь тихие» Б. Васильева

- а) война- самое страшное изобретение человека б) женщине на войне не место
в) мы победили, потому что на войне сражались и женщины
тоже г) чтобы победить, надо быть уверенным в победе

6. Назовите автора этого стихотворения: Я столько раз видала рукопашный,/ Раз наяву. И тысячу - во сне./ Кто говорит, что на войне не страшно,/ Тот ничего не знает о войне./ а) Ю. Друнина б) С. Гудзенко в) С. Орлов г) М. Джалиль

7. Мысль, которую хочет донести до читателя М. Шолохов в «Судьбе человека»:

- а) человек может и должен оставаться человеком в любых условиях
б) человек, побывавший в плену, достоин презрения в) человек, побывавший в плену, сам виноват в своей тяжелой судьбе г) не все на войне вели себя геройски

8. Укажите автора стихотворения, начинающегося со строк: «Я убит подо Ржевом,/ В безыменном болоте,/ В пятой роте, на левом,/ При жестоком налете...» а) С. Гудзенко б) А. Твардовский

- в) С. Орлов г)
К. Симонов

9. Какая книга написана не Б. Васильевым?

- а) «А зори здесь тихие»
б) «В списках не значился»
в) «Волчья стая»
г) «Завтра была война»

10. Укажите название самой известной поэмы А. Твардовского

- а) «За далью - даль» б) «Василий Теркин» в) «По праву памяти» г) «Страна Муравия»

11. Укажите автора стихотворения «Его зарыли в шар земной» а) Ю. Друнина б) С. Гудзенко в) С. Орлов г) М. Джалиль

12. Укажите годы жизни писателя Б. Васильева

- а) 1924 – 2013
- б) 1910 -1971
- в) 1924 – 2003
- г) 1918 – 2008

ТЕСТ 2

1. *Соотнесите авторов и названия произведений*

1. М.Шолохов	а)«В списках не значился»
2. Б. Васильев	б) «Жизнь и судьба»
3. Ю.Бондарев	в) «По праву памяти»
4. В.Некрасов	г)«Судьба человека»
5. В.Быков	д) «Сотников»
6.В.Кондратьев	е) «А зори здесь тихие»
7. В.Гроссман	ж) «Прокляты и убиты»
8. Твардовский	з) «Сашка»
9. В.Астафьев	и) «Батальоны просят огня»
10. К.Симонов	к) «Они сражались за Родину»
	л) «Живые и мёртвые»
	м) «Горячий снег»
	н) «Василий Тёркин»
	о) «В окопах Сталинграда»

2. *Кто из перечисленных писателей был на фронте корреспондентом?*

- А) А.Гайдар, б) К.Симонов, в) В.Астафьев, г)А.Ахматова, д)А.Фадеев, е)А.Твардовский

3. *Какой синоним употребляется к слову «лейтенантская проза»?*

А) «окопная», б) «офицерская», в) «юношеская».

4. Каков жанр произведения «Судьба человека»?

а) рассказ, б) очерк, в) рассказ-эпопея, г) повесть.

5. Каков смысл названия «Судьба человека»?

а) жизнь главного героя типична для миллионов советских людей,

б) судьба Андрея Соколова поднята до общечеловеческого обобщения, в) в названии подчёркивается особенности русского характера.

6. Чем является в поэме «Василий Тёркин» образ Тёркина?

а) олицетворением русского народа,

б) символом удали, бесстрашия,

в) упрощённый образ русского солдата.

7. В каких войсках служит Василий Тёркин?

а) в танковых, б) в пехоте, в) в ракетных.

8. Какие слова в поэме А.Твардовского «По праву памяти» являются ключевыми?

а) Сын за отца не отвечает,

б) Кто прячет прошлое ревниво, Тот вряд ли с будущим в ладу.

в) Мы оказались все в ответе, И длится суд десятилетий, И не видать еще конца.

9. Определите жанр стихотворения «Я убит подо Ржевом»:

а) монолог, б) элегия, в) послание, г) быль

10. Определите художественные средства:

1. О, товарищи верные, лишь тогда на войне Ваше счастье безмерное вы постигли вполне!	А. Риторический вопрос
2. Пламень сердца погас...	Б. Параллелизм
3. Мы – что кочка, что камень...	В. Эпитет
4. Правда, что где-то вдали Жены без нас постарели,	Г. Сравнение
	Д. Обращение

<p>Дети без нас подросли?..</p> <p>5. Я - где корни слепые ищут корма во тьме; Я - где с облаком пыли ходит рожь на холме. Я - где крик петушиный на заре по росе; Я - где ваши машины воздух рвут на шоссе.</p> <p>6. На своих ты посмотришь ребят, Радость матери нежной проста: Все в тебя, все красавцы стоят, Как один, как орехи с куста.</p>	<p>Е. Метафора</p>
---	--------------------

11. Отметьте авторов, чьё творчество называется
«лейтенантской прозой»

- а) А. Толстой б) Ахматова в) В.Кондратьев г) В.Быков д) К.Симонов
е) Ю.Бондарев ж) Б.Васильев з) В.Астафьев и)
В.Твардовский к)А.Солженицын

12. События повести «Сашка» разворачиваются в боях

- а) под Москвой б) подо Ржевом в) под Сталинградом г) в Брестской крепости

13. Отметьте верные сюжетные линии повести «Сашка»:

- А) Сашка – молодой лейтенант, командир роты, только что отправленный на фронт после окончания артиллеристского училища
Б) Сашка берёт в плен немца, к которому по пути их следования в штаб не испытывает ненависти, а даже видит его сходство с дружкой юности.
В) Сашка получает от комбата приказ: «немца в расход». Испытывая противоречивые чувства, Сашка всё же исполняет приказ комбата, поскольку – это враг.
Г) Сашка влюблён в медсестру Зину, но понимая, что она любит другого, он просто уходит.
Д) Раненый Сашка даёт слово тяжело раненному незнакомому бойцу привести помощь и сдерживает своё обещание.

Е) В момент небольшого затишья перед боем Сашка решает на отчаянный поступок: снять с убитого немца валенки.

Ж) Сашка очень хотел поменять свои худые сапоги на тёплые сухие валенки, ради этого рискуя жизнью

З) По пути в госпиталь Сашка сдружится с лейтенантом Володькой, которому спасёт жизнь, остановив его около минного поля.

14. Соотнесите героя и название произведения:

1. лейтенант Плужников	а) «А зори здесь тихие»
2. старшина Васков	б) «Горячий снег»
3. генерал Серпилин	в) «Судьба человека»
4. капитан Ермаков	г) «В списках не значился»
5. Андрей Соколов	д) «В окопах Сталинграда»
6. управдом Греков	е) «Живые и мёртвые»
7. лейтенант Керженцев	ж) «Жизнь и судьба»

Тема 6. Поэзия и проза 70-90-х годов XX века.
Тестовые задания

1 вариант

Часть А

А1. Герой стихотворений какого поэта — «человек искренний, жадно всматривающийся в жизнь, пытающийся разобраться в ней и в себе, стремящийся однозначно определить собственную... сущность»?

- 1) Б.Ш. Окуджавы
- 2) Е.А. Евтушенко
- 3) А.А. Вознесенского
- 4) А.А. Ахматовой

А2. Герой какого стихотворения Лёнька Королёв?

- 1) «Реквием» А.А. Вознесенского
- 2) «Злорадство» Е.А. Евтушенко
- 3) «Король» Б.Ш. Окуджавы
- 4) «Песенка об Арбате» Б.Ш. Окуджавы

А3. Какое стихотворение принадлежит А.А. Вознесенскому?

- 1) «Мы романтики старой закалки...»
- 2) «Есть русская интеллигенция...»
- 3) «Памяти Ахматовой»
- 4) «Письмо к маме»

А4. Укажите строки из стихотворения Е.А. Евтушенко «Злорадство»:

- 1) Возложите венки на Свободу...
- 2) Она ушла, как будто бы напев уходит в глубь темнеющего сада.
- 3) Легко клеймить в чужой стране бесправье...
- 4) Как мало избранных меж званных...

Часть В

В1. Кто автор стихотворения «Людей неинтересных в мире нет...»?

В2. В каком стихотворении А.А. Вознесенский рассуждает о судьбе русских поэтов?

ТЕСТ 2

1. Какой писатель не работал в русле «деревенской прозы»?

- А) В.Распутин;
- Б) В.Шукшин;
- В) Ю.Трифонов;
- Г) В.Астафьев.

2. Кто из писателей известен как выдающийся актёр, режиссёр, сценарист?

- А) А.Солженицын;
- Б) В.Шукшин;
- В) В.Распутин;
- Г) В.Быков.

3. В развитии жанра короткого рассказа В.М.Шукшин был продолжателем традиции

- А) Л.Н.Толстого;
- Б) А.И.Куприна;
- В) А.М.Горького;
- Г) А.П.Чехова.

4. Укажите жанр произведения В.Астафьева «Царь-рыба»

- А) роман;
- Б) повесть;
- В) повествование в рассказах;
- Г) рассказ.

5. В произведении «Царь-рыба» В.Астафьев

- А) говорит о необходимости возвращения к природе;
- Б) рассказывает о природном богатстве Сибири;
- В) противопоставляет человека и природы;

Г) повествует о покорении Сибири Ермаком.

6. Какие из произведений не принадлежат перу В.Распутина?

А) «Деньги для Марии»; Б) «Последний срок»; В) «Сотников»; Г) «Прощание с Матёрой».

7.Героями пьес А. Вампилова

являются А) его современники; Б) исторические личности; В) жители Урала; Г) солдаты.

8.Кому из поэтов принадлежит фраза: «Поэт в России-больше, чем поэт»? А) А. Вознесенскому; Б) Е . Евтушенко; В) Р. Рождественскому; Г) Н. Заболоцкому?

9.Кто из поэтов впервые заговорил о конфликте «физиков» и «лириков»?

А) А. Вознесенский; Б) Н. Заболоцкий; В) Е. Евтушенко; Г) Б. Слуцкий?

10.Кто из поэтов известен как автор-исполнитель

песен А) Б. Окуджава; Б) Р. Рождественский; В) А. Вознесенский; Г) Б. Ахмадулина?

11.Автором стихотворения «Не позволяй душе лениться»

является А)И. Бродский; Б)Н.Заболоцкий; В)Б. Окуджава; Г)Е. Евтушенко.

Тема 7. Литература на современном этапе

Задание 1. Определить направление и его временные рамки

1. **Постмодернизм** (начало 1970х – начало 21 века)

2. **Неореализм** (ньюреализм, новый реализм) (1980ые-1990ые годы) Границы очень подвижны

3. **Неонатурализм**

4. **Неосентиментализм** (новый сентиментализм)

5. **Постреализм** (или метареализм) С начала 1990ых годов.

6. **Постпостмодернизм** (на рубеже 20 и 21 веков)

Содержание (определение, его «опознавательные знаки»)	Представители
<p>1. Это философско-культурологическое течение, особое умонастроение. Возник во Франции в 1960-ые годы в атмосфере сопротивления интеллектуалов тотальному наступлению массовой культуры на сознание человека. В России, когда рухнул марксизм как идеология, обеспечивающая разумный подход к жизни, ушло рациональное объяснение и наступило осознание иррациональности. Постмодернизм сосредоточил внимание на феномене раздробленности, расколотости сознания индивида. Постмодернизм не дает советов, а описывает состояние сознания. Искусство постмодернизма иронично, саркастично, гротескно (по И.П. Ильину)</p> <p>2. По словам критика Парамонова Б.М., «постмодернизм – это ирония искушенного человека, который не отрицает высокого, но понял необходимость низкого»</p> <p>Его «опознавательные знаки»: 1. Отказ от какой-либо иерархии. Стерты границы между высоким и низким, важным и второстепенным, реальным и вымышленным, авторским и неавторским. Сняты все стилевые и жанровые различия, все табу, в том числе и на ненормативную лексику. Отсутствует почтение к каким бы то ни было авторитетам, святыням. Отсутствует стремление к какому-либо положительному идеалу. Важнейшие приемы: гротеск; ирония, доходящая до цинизма; оксюморон.</p> <p>2. Интертекстуальность (цитатность). Поскольку границы между действительностью и литературой упразднены, весь мир воспринимается как текст. Постмодернист уверен, что одна из его задач – интерпретация наследия классиков. При этом сюжет произведения чаще всего не имеет самостоятельного значения, а главным для автора становится игра с читателем, которому предполагается опознать сюжетные ходы, мотивы, образы, скрытые и явные реминисценции (заимствования из классических произведений, рассчитанные на читательскую память) в тексте.</p>	<p>Произведениями, положившими начало современной русской постмодернистской прозе, традиционно считаются «Пушкинский Дом» Андрея Битова и «Москва-Петушки» Венедикта Ерофеева. (хотя роман и повесть были написаны в конце 1960-ых годов, фактами литературной жизни они стали лишь в конце 1980-ых годов, после публикации.</p>

<p>3. Расширение читательской аудитории за счет привлечения массовых жанров: детективы, мелодрамы, фантастика.</p>	
<p>Это творческий метод, который опирается на традиции и в то же время может использовать достижения других творческих методов, сочетая в себе реальность и фантазмагорию.</p> <p>«Жизнеподобие» перестает быть главной характеристикой реалистического письма; легенды, миф, откровение, утопия органично соединяются с принципами реалистического познания действительности.</p> <p>Документальная «правда жизни» вытесняется в тематически ограниченные сферы литературы, воссоздающей жизнь того или иного «локального социума», будь то «армейские хроники» О.Ермакова, О. Хандуся, А. Терехова или новые «деревенские» истории А.Варламова («Домик в деревне»). Однако наиболее отчетливо тяготение к буквально понятой реалистической традиции проявляется в массовом криминальном чтении – в детективах и «милицейских» романах А.Марининой, Ф. Незнанского, Ч. Абдуллаева и других.</p>	<p>Владимир Маканин «Андеграунд, или Герой нашего времени»;</p> <p>Людмила Улицкая «Медея и ее дети»;</p> <p>Алексей Слаповский «Я-не я» (первые шаги сделаны в конце 1970ых в «прозе сорокалетних», к которой относится творчество В.Маканина, А.Кима, Р.Киреева, А.Курчаткина и некоторых других писателей.</p>
<p>Истоки его – в «натуральной школе» русского реализма 19 века, с ее установкой на воссоздание любых сторон жизни и отсутствием тематических ограничений.</p> <p>Основные объекты изображения: а) маргинальные сферы реальности (тюремный быт, ночная жизнь улиц, «будни» мусорной свалки); б) маргинальные герои, «выпавшие» из привычной социальной иерархии (бомжи, воры, проститутки, убийцы). Наблюдается «физиологический» спектр литературной тематики: алкоголизм, сексуальное вожделение, насилие, болезнь и смерть). Показательно, что жизнь «дна» интерпретируется не как «другая» жизнь, а как обнаженная в своей абсурдности и жестокости обыденность: зона, армия или городская помойка – это социум в «миниатюре», в ней действуют те же законы,</p>	<p>Сергей Каледин «Смирненное кладбище» (1987), «Стройбат» (1989);</p> <p>Олег Павлов «Казенная сказка» (1994) и «Карагандинские девятины, или Повесть последних дней» (2001);</p> <p>Роман Сенчин «Минус» (2001) и «Афинские ночи»</p>

что и в «нормальном» мире. Впрочем, граница между мирами условна и проницаема, и «нормальная» повседневность часто выглядит внешне

<p>«облагороженной» версией «свалки»</p>	
<p>Это литературное течение, которое возвращает, актуализирует память культурных архетипов.</p> <p>Главный предмет изображения – частная жизнь (и часто жизнь интимная), осознанная как основная ценность. «Чувствительность» новейшего времени противопоставлена апатии и скепсису постмодернизма, она миновала фазу иронии и сомнения. В сплошь фиктивном мире на подлинность могут претендовать лишь чувства и телесные ощущения.</p>	<p>Так называемая женская проза: М.Палей «Кабирия с обводного канала», М. Вишневецкая «Вышел месяц из тумана», Л.Улицкая «Казус Кукоцкого», произведения Галины Щербаковой</p>
<p>Это литературное направление, попытка восстановить целостность, – приобщить вещь к смыслу, идею - к реальности; поиск истины, подлинных ценностей, обращение к вечным темам или прообразам современных тем, насыщение архетипами: любовь, <small>смерть, слово, свет, земля, ветер, ночь. Материалом служат истории.</small> природа, высокая культура. (по М.Эпштейну)</p> <p>«Рождается новая «парадигма художественности». В ее основе лежит универсально понимаемый принцип относительности, диалогического постижения непрерывно меняющегося мира и открытости авторской позиции по отношению к нему», - пишут о постреализме М. Липовецкий и Н.Лейдерман.</p> <p>Проза постреализма внимательно исследует «сложные философские коллизии, разворачивающиеся в ежедневной борьбе «маленького человека» с безличным, отчужденным житейским хаосом.</p> <p>Частная жизнь осмысляется как уникальная «ячейка» всеобщей истории, созданная индивидуальными усилиями человека, проникнутая персональными смыслами, «прошита» нитями самых разнообразных связей с биографиями и судьбами других людей.</p>	<p>Писатели, – постреалисты: вечным Л.Петрушевская В.Маканин С.Довлатов А.Иванченко Ф.Горенштейн Н.Кононов О.Славникова Ю.Буйда А.Дмитриев М.Харитонов В.Шаров</p>
<p>Его эстетическая специфика определяется прежде всего формированием новой художественной среды – среды «технообразов». В отличие от традиционных «текстообразов» они требуют интерактивного восприятия объектов культуры: созерцание/ анализ/ интерпретация заменяются проектной деятельностью</p>	<p>Борис Акунин</p>

читателя или зрителя.

<p>Художественный объект «растворяется» в деятельности адресата, непрерывно трансформируясь в киберпространстве и оказываясь в прямой зависимости от конструкторских умений читателя.</p> <p>Характерными особенностями русского варианта постпостмодернизма являются новая искренность, новый гуманизм, новый утопизм, сочетание интереса к прошлому с открытостью будущему, сослагательность.</p>	
---	--

Критерии оценивания

Оценка индивидуальных образовательных достижений:

«Отлично». Студент должен дать ответ на теоретический вопрос. Ответ должен быть полным и правильным. Также студент должен дать правильные и полные ответы на уточняющие вопросы преподавателя.

«Хорошо». Студент должен дать ответ на теоретический вопрос, дал неполные ответы на уточняющие вопросы преподавателя или при ответе на них допустил неточности.

«Удовлетворительно». Студент дал ответ на теоретический вопрос, но ответы были неполными и с неточностями. Также студент не дал ответов на уточняющие вопросы преподавателя.

«Неудовлетворительно». Студент не дал ответа на теоретический вопрос, либо ответы на вопросы содержали грубые ошибки и неточности, искажающие смысл и содержание.

Оценка индивидуальных образовательных достижений (тесты)

Процент результативности (правильных ответов)	Качественная оценка индивидуальных образовательных достижений (тест)	
	балл (отметка)	вербальный аналог
90 ÷ 100	5	отлично
80 ÷ 89	4	хорошо
70 ÷ 79	3	удовлетворительно
менее 70	2	не удовлетворительно

3.2 3 Задания для проведения итогового контроля (содержание всех заданий для итогового контроля) - дифференцированный зачет Тестовый контроль знаний

для проведения промежуточной аттестации (дифференцированный зачет) по дисциплине БД 03 Родная литература для обучающихся по специальности 34.02.01 Сестринское дело.

1. Как автор определяет жанровую принадлежность «Медного всадника»?

- а) эпическая поэма;
- б) поэма;
- в) петербургская повесть.

2. Люблю тебя, Петра творенье,

Люблю твой строгий, стройный вид...

Эти строки обращены к:

- а) российскому флоту
- б) Москве;
- в) Петербургу.

3 Как автор определяет жанровую принадлежность «Медного всадника»?

- а) эпическая поэма;
- б) поэма;
- в) петербургская повесть.

4. Чем заканчивается поэма?

- а) главный герой сходит с ума и умирает;
- б) главный герой выздоравливает;
- в) главный герой пропадает без вести.

5. А.А. Блок посвятил «Стихи о Прекрасной Даме» ...

- а) Л. Менделеевой б) Л. Дельмас в) Л. Брик г) Н. Волоховой

6. Назовите имя поэта, который восторженно принял революцию 1917 года, назвав ее своей а) С. Есенин

- б) А.Блок
- в) М.Цветаева
- г) В.В. Маяковский

7. Назовите автора следующих строк:

*О, весна без конца и без краю - Без
конца и без краю мечта!*

Узнаю тебя, жизнь! Принимаю!

И приветствую звоном щита!

- а) В.В. Маяковский б) А.А.

Блок

- в) Б.Л. Пастернак

- г) С.А. Есенин

8. Укажите одно из перечисленных произведений, которое не

принадлежит Блоку а) «На поле Куликовом б) «Незнакомка»

- в) «Анна Снегина»

- г) «Вхожу я в тёмные храмы...».

9. Назовите годы жизни А.А.Блока

- а) 1880-1921 +

- б) 1865-1906

- в) 1850-1916

- г) 1890-1911

10. К какой группе символистов можно отнести А.Блока?

- а) декаденты б) младосимволисты +

- в) старшие символисты

- г) акмеисты

11. «Слово о полку Игореве» является:

- а) народной эпической песней-сказанием б)

записью событий, составленной по годам в)

описанием жизни христианского святого

- г) торжественным обращением к русским князьям

**12.Симонов монастырь, описанный в повести Н. Карамзина
«Бедная Лиза», находится в:**

- А) Петербурге

- Б) Новгороде

- В) Москве

- Г) Ярославле

13. Чье творчество не относится к литературе XVIII века?

- А) Д.И. Фонвизин
- Б) Г.Р. Державин
- В) К. Батюшков
- Г) В. Тредиаковский

14. Жанр лирической поэзии, стихотворение торжественного, приподнятого характера, тематику которого составило прославление Бога, отечества и его героев, мудрости правителей и т.п., - это А) Панегирик Б) Ода В) Песнь Г) Сатира

15. Комедия, басня, сатира – жанры

- А) высокого «штиля»
- Б) низкого «штиля»
- В) «среднего штиля»

16. Чье творчество не относится к литературе XVIII века?

- А) Д.И. Фонвизин
- Б) Г.Р. Державин
- В) К. Батюшков
- Г) В. Тредиаковский

17. Жанр лирической поэзии, стихотворение торжественного, приподнятого характера, тематику которого составило прославление Бога, отечества и его героев, мудрости правителей и т.п., - это А) Панегирик Б) Ода В) Песнь Г) Сатира

18.. Комедия, басня, сатира – жанры А) высокого «штиля» Б) низкого «штиля» В) «среднего штиля»

19. Какая из комедий Фонвизина получает признание на подмостках театров до сих пор?

- А) «Бригадир»
- Б) «Всеобщая придворная грамматика»
- В) «Недоросль»!
- Г) «Выбор гувернера»

20. Что не является предметом изображения в комедии Фонвизина «Недоросль» А) упадок русского просвещения

- Б) забвение дворянами главной почетной должности – службы отечеству
- В) нравственное огрубение и падение
- Г) сельскохозяйственные проблемы помещиков и крестьян

21. Кто не составляет группу отрицательных персонажей в комедии «Недоросль»?

- А) Тарас Скотинин
- Б) Митрофанушка
- В) Стародум
- Г) госпожа Простакова

22. Действие повести Н. Карамзина «Бедная Лиза» происходит:

- А) в Москве
- Б) в Петербурге
- В) в Новгороде
- Г) в Кишиневе

23. Укажите годы жизни С.А.

Есенина а) 1895-1925 гг.

- б) 1890-1921 гг.
- в) 1893-1930 гг.
- г) 1868-1936 гг.

24. С.А. Есенин был родом из

- а) Таганрога
- б) села Константиново
- в) села Багдади
- г) Москвы

25. Какое прозвище получил С.А. Есенин в писательских кругах?

а) деревенский поэт б) Рязанский Лель + в) Московский хулиган

г) последний поэт деревни

26. Назовите тему, ставшую основной в творчестве С.А. Есенина

а) тема любви б) тема Родины, России

в) тема красоты и гармонии

природы г) тема революции

27. Какую книгу написал не Шолохов?

- а) «Тихий Дон»
- б) «Альпийская баллада»
- в) «Донские рассказы»
- г) «Они сражались за родину»

28. Главная мысль повести «А зори здесь тихие» Б. Васильева

а) война- самое страшное изобретение человека б) женщине на войне не место

в) мы победили, потому что на войне сражались и женщины тоже г) чтобы победить, надо быть уверенным в победе

29. Какая книга написана не Б. Васильевым?

- а) «А зори здесь тихие»
- б) «В списках не значился»

в) «Волчья стая»

г) «Завтра была война»

30. Укажите годы жизни писателя Б. Васильева

а) 1924 – 2013 б) 1910 -1971 в) 1924 – 2003 г) 1918
– 2008

Автономная некоммерческая организация среднего профессионального образования «Северо-Кавказский медицинский колледж»

**Фонд оценочных средств по учебной дисциплине
БД 01. Русский язык
Для специальности: 33.02.01 Фармация**

Фонд оценочных средств разработан на основе рабочей программы учебной дисциплины Русский язык по специальности 33.02.01 Фармация.

Ставрополь

Фонд оценочных средств предназначен для контроля качества обучения студентов специальности 33.02.01 Фармация, базовой подготовки очная форма получения образования по дисциплине БД.01 Русский язык

Организация – разработчик: Автономная некоммерческая организация среднего профессионального образования «Северо-Кавказский медицинский колледж»

СОДЕРЖАНИЕ

	Стр.
1. Цели и задачи дисциплины – требования к результатам освоения дисциплины	4
2. Паспорт фонда оценочных средств	6
3. Комплект фонда оценочных средств	17
4. Пакет экзаменатора	60

1. Паспорт фонда оценочных средств

1.1. Цели и задачи дисциплины – требования к результатам освоения дисциплины:

Фонд оценочных средств (далее ФОС) предназначен для контроля и оценки образовательных достижений обучающихся по учебной дисциплине «Русский язык»:

- **личностных:**

- воспитание уважения к русскому (родному) языку, который сохраняет и отражает культурные и нравственные ценности, накопленные народом на протяжении веков, осознание связи языка и истории, культуры русского и других народов;

- понимание роли родного языка как основы успешной социализации личности;

- осознание эстетической ценности, потребности сохранить чистоту русского языка как явления национальной культуры;

- формирование мировоззрения, соответствующего современному уровню развития науки и общественной практики, основанного на диалоге культур, а также различных форм общественного сознания, осознание своего места в поликультурном мире;

- способность к речевому самоконтролю; оцениванию устных и письменных высказываний с точки зрения языкового оформления, эффективности достижения поставленных коммуникативных задач;

- готовность и способность к самостоятельной, творческой и ответственной деятельности;

- способность к самооценке на основе наблюдения за собственной речью, потребность речевого самосовершенствования;

- **метапредметных:**

- владение всеми видами речевой деятельности: аудированием, чтением (пониманием), говорением, письмом;

- владение языковыми средствами — умение ясно, логично и точно излагать свою точку зрения, использовать адекватные языковые средства; использование приобретенных знаний и умений для анализа языковых явлений на межпредметном уровне;

- применение навыков сотрудничества со сверстниками, детьми младшего возраста, взрослыми в процессе речевого общения, образовательной, общественно полезной, учебно-исследовательской, проектной и других видах деятельности;

- овладение нормами речевого поведения в различных ситуациях межличностного и межкультурного общения;

- готовность и способность к самостоятельной информационно-познавательной деятельности, включая умение ориентироваться в различных источниках информации, критически оценивать и интерпретировать информацию, получаемую из различных источников;

— умение извлекать необходимую информацию из различных источников: учебно-научных текстов, справочной литературы, средств массовой информации, информационных и коммуникационных технологий для решения когнитивных, коммуникативных и организационных задач в процессе изучения русского языка;

• предметных:

— сформированность понятий о нормах русского литературного языка и применение знаний о них в речевой практике;

— сформированность умений создавать устные и письменные монологические и диалогические высказывания различных типов и жанров в учебно-научной (на материале изучаемых учебных дисциплин), социально-культурной и деловой сферах общения;

— владение навыками самоанализа и самооценки на основе наблюдений за собственной речью;

— владение умением анализировать текст с точки зрения наличия в нем явной и скрытой, основной и второстепенной информации;

— владение умением представлять тексты в виде тезисов, конспектов, аннотаций, рефератов, сочинений различных жанров;

— сформированность представлений об изобразительно-выразительных возможностях русского языка;

— сформированность умений учитывать исторический, историко-культурный контекст и контекст творчества писателя в процессе анализа текста;

— способность выявлять в художественных текстах образы, темы и проблемы и выражать свое отношение к теме, проблеме текста в развернутых аргументированных устных и письменных высказываниях;

— владение навыками анализа текста с учетом их стилистической и жанрово-родовой специфики; осознание художественной картины жизни, созданной в литературном произведении, в единстве эмоционального личностного восприятия и интеллектуального понимания;

— сформированность представлений о системе стилей языка художественной литературы.

1.2 Область применения фонда оценочных средств:

Фонд оценочных средств предназначен для оценки результатов освоения «Русский язык».

1.3 Сводные данные о разделах, основных показателях оценки, формах контроля и аттестации, критериях оценивания:

Разделы	Основные показатели оценки результата и их критерии	Формы контроля, критерии оценивания	Форма аттестации
Раздел I Русский язык			
Введение .	-Извлекать из разных источников и преобразовывать информацию о языке как развивающемся	Фронтальный опрос	Текущая аттестация

	<p>явлении, о связи языка и культуры;</p> <ul style="list-style-type: none"> - характеризовать на отдельных примерах взаимосвязь языка, культуры и истории народа — носителя языка; - анализировать пословицы и поговорки о русском языке; - составлять связное высказывание (сочинение-рассуждение) в устной или письменной форме; - приводить примеры, которые доказывают, что изучение языка позволяет лучше узнать историю и культуру страны; - определять тему, основную мысль текстов о роли русского языка в жизни общества; - вычитывать разные виды информации; проводить языковой разбор текстов; - извлекать информацию из разных источников(таблиц, схем); - преобразовывать информацию; строить рассуждение о роли русского языка в жизни человека 		
<p>Функциональные стили речи</p>	<ul style="list-style-type: none"> - Выразительно читать текст, определять тему, функциональный тип речи, формулировать основную мысль художественных текстов; - вычитывать разные виды информации; - характеризовать средства и способы связи предложений в тексте; - выполнять лингвостилистический анализ текста; - определять авторскую позицию в тексте; - высказывать свою точку зрения по проблеме текста; - характеризовать изобразительно-выразительные средства языка, указывать их роль в идейно-художественном содержании текста; - составлять связное высказывание (сочинение) в устной и письменной форме на основе проанализированных текстов; 	<ul style="list-style-type: none"> - тесты; - тесты с комментарием; - диктант; - упражнения с заданиями 	<p>Текущая и промежуточная аттестации</p>

	<ul style="list-style-type: none">- определять эмоциональный настрой текста;- анализировать речь с точки зрения правильности, точности, выразительности, уместности употребления языковых средств;- подбирать примеры по темам, взятым из изучаемых художественных произведений;- оценивать чужие и собственные речевые высказывания разной функциональной направленности с точки зрения соответствия их коммуникативным задачам и нормам современного русского литературного языка;- исправлять речевые недостатки, редактировать текст;- выступать перед аудиторией сверстников с небольшими ин-тему;- анализировать и сравнивать русский речевой этикет с речевым этикетом отдельных народов России и мира;- различать тексты разных функциональных стилей (экстралингвистические особенности, лингвистические особенности на уровне употребления лексических средств, типичных синтаксических конструкций);- анализировать тексты разных жанров научного (учебно-научного), публицистического, официально-делового стилей, разговорной речи;- создавать устные и письменные высказывания разных стилей, жанров и типов речи (отзыв, сообщение, доклад; интервью, репортаж, эссе; расписка, доверенность, заявление; рассказ, беседа, спор);- подбирать тексты разных функциональных типов и стилей;- осуществлять информационную переработку текста, создавать вторичный текст, используя разные виды переработки текста(план,		
--	---	--	--

	тезисы, конспект, реферат, аннотацию, рецензию)		
Лексика и фразеология	<ul style="list-style-type: none"> - Аргументировать различие лексического и грамматического значения слова; - опознавать основные выразительные средства лексики и фразеологии в публицистической и художественной речи и оценивать их; - объяснять особенности употребления лексических средств в текстах научного и официально-делового стилей речи; - извлекать необходимую информацию из лексических словарей разного типа справочников, в том числе мультимедийных; - использовать эту информацию в различных видах деятельности; - познавать основные виды тропов, построенных на переносном значении слова (метафора, эпитет, олицетворение). 	<ul style="list-style-type: none"> - тесты; - тесты с комментарием; - диктант; - упражнения с заданиями 	Текущая и промежуточная аттестации
Фонетика, орфоэпия, графика, орфография	<ul style="list-style-type: none"> - Проводить фонетический разбор; - извлекать необходимую информацию по изучаемой теме из таблиц, схем учебника; - извлекать необходимую информацию из мультимедийных орфоэпических словарей и справочников; использовать ее в различных видах деятельности; - строить рассуждения с целью анализа проделанной работы; - определять круг орфографических и пунктуационных правил, по которым следует ориентироваться в конкретном случае; - проводить операции синтеза и анализа с целью обобщения признаков, характеристик, фактов и т.д.; - извлекать необходимую информацию из орфоэпических словарей и справочников; - опознавать основные выразительные средства фонетики (звукопись). 	<ul style="list-style-type: none"> - тесты; - тесты с комментарием; - диктант; - упражнения с заданиями 	Текущая и промежуточная аттестации

<p>Морфемика, словообразование, орфография</p>	<ul style="list-style-type: none"> - Оpoznать, наблюдать изучаемое языковое явление, извлекать его из текста; - проводить морфемный, словообразовательный, этимологический, орфографический анализ; - извлекать необходимую информацию по изучаемой теме из таблиц, схем учебника; - характеризовать словообразовательные цепочки и словообразовательные гнезда, устанавливая смысловую и структурную связь однокоренных слов; - опознавать основные выразительные средства словообразования в художественной речи и оценивать их; - извлекать необходимую информацию из морфемных, словообразовательных и этимологических словарей и справочников, в том числе мультимедийных; - использовать этимологическую справку для объяснения правописания и лексического значения слова. 		
<p>Морфология и орфография</p>	<ul style="list-style-type: none"> - Оpoznать, наблюдать изучаемое языковое явление, извлекать его из текста, анализировать с точки зрения текстообразующей роли; - проводить морфологический, орфографический, пунктуационный анализ; - извлекать необходимую информацию по изучаемой теме из таблиц, схем учебника; - строить рассуждения с целью анализа проделанной работы; - определять круг орфографических и пунктуационных правил, по которым следует ориентироваться в конкретном случае; - проводить операции синтеза и анализа с целью обобщения признаков, характеристик, фактов и т.д.; - подбирать примеры по теме из художественных текстов изучаемых произведений; - составлять монологическое высказывание на лингвистическую 	<ul style="list-style-type: none"> - тесты; - тесты с комментарием; - диктант; - упражнения с заданиями 	<p>Текущая и промежуточная аттестации</p>

	<p>тему в устной или письменной форме;</p> <ul style="list-style-type: none"> - анализировать текст с целью обнаружения изученных понятий (категорий), орфограмм, пунктограмм. 		
Синтаксис и пунктуация	<ul style="list-style-type: none"> - Опознавать, наблюдать изучаемое языковое явление, извлекать его из текста, анализировать с точки зрения текстообразующей роли, проводить языковой разбор (фонетический, лексический, морфемный, словообразовательный, этимологический, морфологический синтаксический, орфографический, пунктуационный); - комментировать ответы товарищей; - извлекать необходимую информацию по изучаемой теме из таблиц, схем учебника; - строить рассуждения с целью анализа проделанной работы; - определять круг орфографических и пунктуационных правил, по которым следует ориентироваться в конкретном случае; - анализировать текст с целью обнаружения изученных понятий (категорий), орфограмм, пунктограмм; - составлять синтаксические конструкции (словосочетания, предложения) по опорным словам, схемам, заданным темам, соблюдая основные синтаксические нормы; - проводить операции синтеза и анализа с целью обобщения признаков, характеристик, фактов и т.д.; - подбирать примеры по теме из художественных текстов изучаемых произведений; - определять роль синтаксических конструкций в текстообразовании; - находить в тексте стилистические фигуры; - составлять связное высказывание (сочинение) на лингвистическую тему в устной и письменной форме по теме занятия; 	<ul style="list-style-type: none"> - тесты; - тесты с комментарием; - диктант; - упражнения с заданиями 	Текущая и промежуточная аттестации

	<ul style="list-style-type: none"> - извлекать необходимую информацию из мультимедийных словарей и справочников по правописанию; использовать эту информацию в процессе письма; - производить синонимическую замену синтаксических конструкций; - составлять монологическое высказывание на лингвистическую тему в устной или письменной форме; - пунктуационно оформлять предложения с разными смысловыми отрезками; определять роль знаков препинания в простых и сложных предложениях; - составлять схемы предложений, конструировать предложения по схемам. 		
--	--	--	--

1.4. Критерии оценок:

Критерии оценивания теста:

«2» - менее 69% правильно выполненных заданий

«3» - за 70-79% правильно выполненных заданий,

«4» - за 80 – 89% правильно выполненных

заданий, «5» - за 90 – 100% выполненных заданий.

Критерии оценивания диктанта:

Оценка «5» выставляется за безошибочную работу, а также при наличии в ней одной негрубой орфографической или одной негрубой пунктуационной ошибки.

Оценка «4» выставляется при наличии в диктанте двух орфографических и двух пунктуационных ошибок, или 1 орфографической и 3-х пунктуационных ошибок или 4-х пунктуационных ошибок при отсутствии орфографических ошибок. Оценка «4» может выставляться при 3-х орфографических ошибках, если среди них есть однотипные.

Оценка «3» выставляется за диктант, в котором допущены 4 орфографические и 4 пунктуационные ошибки или 3 орфографические и 5 пунктуационных ошибок или 7 пунктуационных ошибок при отсутствии орфографических ошибок. В 4 классе допускается выставление оценки «3» за диктант при 5 орфографических и 4-х пунктуационных ошибках. Оценка «3» может быть поставлена также при наличии 6 орфографических и 6 пунктуационных ошибок, если среди тех и других имеются однотипные и негрубые ошибки.

Оценка «2» выставляется за диктант, в котором допущено до 7 орфографических и 7 пунктуационных ошибок, или 6 орфографических и 8 пунктуационных ошибок, или 5 орфографических и 9 пунктуационных ошибок, или 8 орфографических и 6 пунктуационных ошибок.

Критерии устного ответа:

Устный опрос является одним из основных способов учёта знаний учащихся по русскому языку. Развёрнутый ответ студента должен представлять собой связное, логически последовательное сообщение на заданную тему, показывать его умение применять определения, правила в конкретных случаях.

При оценке ответа студента надо руководствоваться следующими критериями, учитывать: 1) полноту и правильность ответа; 2) степень осознанности, понимания изученного; 3) языковое оформление ответа.

Отметка "5" ставится, если студент: 1) полно излагает изученный материал, даёт правильное определенное языковых понятий; 2) обнаруживает понимание материала, может обосновать свои суждения, применить знания на практике, привести необходимые примеры не только по учебнику, но и самостоятельно составленные; 3) излагает материал последовательно и правильно с точки зрения норм литературного языка.

Отметка "4" ставится, если студент даёт ответ, удовлетворяющий тем же требованиям, что и для отметки "5", но допускает 1-2 ошибки, которые сам же исправляет, и 1-2 недочёта в последовательности и языковом оформлении излагаемого.

Отметка "3" ставится, если студент обнаруживает знание и понимание основных положений данной темы, но: 1) излагает материал неполно и допускает неточности в определении понятий или формулировке правил; 2) не умеет достаточно глубоко и доказательно обосновать свои суждения и привести свои примеры; 3) излагает материал непоследовательно и допускает ошибки в языковом оформлении излагаемого.

Отметка "2" ставится, если студент обнаруживает незнание большей части соответствующего раздела изучаемого материала, допускает ошибки в формулировке определений и правил, искажающие их смысл, беспорядочно и неуверенно излагает материал. Оценка "2" отмечает такие недостатки в подготовке студента, которые являются серьёзным препятствием к успешному овладению последующим материалом.

Отметка ("5", "4", "3") может ставиться не только за единовременный ответ (когда на проверку подготовки студента отводится определенное время), но и за рассредоточенный во времени, т.е. за сумму ответов, данных учеником на протяжении урока (выводится поурочный балл), при условии, если в процессе урока не только заслушивались ответы учащегося, но и осуществлялась проверка его умения применять знания на практике.

2. Перечень заданий для текущего контроля успеваемости

Раздел 1: Введение. Русский язык в современном мире.

Задание 1. Вопросы для фронтального опроса:

1. Русский язык в современном мире.
2. Цели и задачи изучения математики при освоении профессий СПО и специальностей СПО.

Раздел 2: Функциональные стили речи.

Задание 1. Определите, к какому стилю принадлежат приведенные ниже тексты, укажите отличительные признаки этих стилей:

1 вариант

- 1) разговорному;
- 2) художественному;
- 3) газетно-публицистическому;
- 4) официально-деловому;
- 5) научному.

ТЕКСТ 1.

О целесообразности внедрения в лесокультурное производство ягодников свидетельствует передовой опыт алтайских лесоводов по созданию государственных лесных полос в сухой Кулундинской степи с участием этих ягодников в опушечных рядах. Во всяком случае, местное население с большой благодарностью оценивает такое мероприятие, ежегодно до последней ягодки собирая обильный урожай смородины, золотистой облепихи, не повреждая кустарников.

ТЕКСТ 2.

Разговорная речь широко использует просодические средства для выделения различных по степени важности элементов высказывания. Наиболее динамически выделенными во фразе являются слова, принимающие на себя синтагматическое ударение, они, как правило, являются смысловым центром высказывания, коммуникативным ядром.

ТЕКСТ 3.

Согласно Гражданскому кодексу Российской Федерации, обществом с ограниченной ответственностью (далее – ООО) признается учрежденная одним или несколькими лицами коммерческая организация, уставный капитал которой разделен на доли определенными учредительными документами.

ТЕКСТ 4.

Для передачи, приема и записи оперативной информации используется телефонограмма – официальное сообщение, переданное по телефону. Если разговор по телефону – это диалог, то телефонограмма – это письменная фиксация монолога по телефону, регламентированного во времени. Обязательными для телефонограммы являются: наименование учреждений адресанта и адресата; реквизит «от кого» и «кому» с указанием должности; время передачи и приема телефонограммы; должности и фамилии передавшего и принявшего телефонограмму; номера телефонов; текст и подпись.

ТЕКСТ 5.

Мы сидели у Дарьи, самой старой из старух. Лет своих в точности никто из них не знал, потому что точность эта осталась при крещении в церковных записях, которые потом куда-то увезли, – концов не найдешь. О возрасте своем старухи говорили так:

– Я уж Ваську на загорбке таскала, когда ты на свет родилась. Я уж в памяти находилась, помню.

ТЕКСТ 6.

Буду говорить о состоянии культуры в нашей стране и главным образом о гуманитарной, человеческой ее части. Без культуры в обществе нет и нравственности. Без элементарной нравственности не действуют социальные и экономические законы, не выполняются указы, не может существовать современная наука, ибо трудно, например, проверить эксперименты, стоящие миллионы, огромные проекты «строек века» и так далее. Должна быть долгосрочная программа развития культуры в нашей стране. ТЕКСТ 7.

На реке было прохладно и тихо. За лугами, в синеющей роще, куковала кукушка. У берега зашуршали камыши, и из них медленно выплыла лодка. Седенький старичок в очках и поломанной соломенной шляпе сидел в ней, рассматривая удочку. Он поднял ее и соображал что-то, лодка остановилась и вместе с ним, с его белой рубашкой и шляпой, отразилась в воде.

2 вариант

Определите, к какому стилю принадлежат приведенные ниже тексты, укажите отличительные признаки этих стилей:

- 1) разговорному;
- 2) художественному;
- 3) газетно-публицистическому;
- 4) официально-деловому;
- 5) научному.

ТЕКСТ 8.

2002-й год показал: прикладным наукам пора объединиться в противостоянии не только терроризму, но и природным стихиям. Всемирная метеорологическая организация призналась, что предсказывать катаклизмы не в ее силах. Если раньше аномальные погодные явления случались только в Африке и Австралии, то теперь никакой континент от них не застрахован. ТЕКСТ 9.

Разработать теорию единого поля, то есть доказать математически, что нет отдельного магнитного поля, электрического и даже биополя, а все это проявления Единого энергетического поля Вселенной, было любимой и неосуществленной мечтой Эйнштейна. Мечтал, но не успел... ТЕКСТ 10.

В ответ на Ваш запрос о дивидендах по акциям предприятия «Форум» и по акциям инвестиционного фонда сообщаем следующее. В 1999 году значительные инвестиции (более 300 млн. руб.) были направлены на модернизацию предприятия, на приобретение нового оборудования и технологий «ноу-хау». В связи с этим в 2000 году выплата дивидендов акционерам будет временно приостановлена, так как вся прибыль предприятия «Форум» пойдет на развитие производства. ТЕКСТ 11.

От земледельческих работ освобождала крестьян осень, награждая за труды временным отдыхом. Щедрая, богатая, она украшала землю золотым нарядом. Наступала пора веселых свадеб. Чтобы проверить сметливость,

наблюдательность, ум жениха и невесты, очень часто прибегали к излюбленному в народе приему – загадыванию загадок.

Г. Науменко.

ТЕКСТ 12.

Громадная мощность импульсных лазеров позволяет проводить лазерную локацию Луны. Это помогает определять фундаментальные параметры системы «Земля – Луна» и на этой основе решать многие проблемы геодинамики, геодезии, астрономии.

ТЕКСТ 13.

Самая большая ценность народа – его язык. Язык, на котором он пишет, говорит, думает. Думает! Ведь это значит, что вся сознательная жизнь человека протекает через родной ему язык. Эмоции, ощущения только окрашивают то, о чем мы думаем, или подталкивают мысль в каком-то отношении, но мысли наши все формулируются языком.

Д. С. Лихачев.

ТЕКСТ 14.

Расписка

Настоящая расписка дана библиотеке школы № 12 в том, что мною, старостой 10 класса Петровой Еленой, получено для класса 20 (двадцать) экземпляров книг И. А. Бунина «Темные аллеи» сроком на 10 дней.

15.04.2003. Е. Петрова

ОТВЕТЫ:

1 вариант

стили речи и текст

2 вариант

ТЕКСТ 1–3

ТЕКСТ 8–3

ТЕКСТ 2–5

ТЕКСТ 9–3

ТЕКСТ 3–4

ТЕКСТ 10-4

ТЕКСТ 4–5

ТЕКСТ 11-2

ТЕКСТ 5–2

ТЕКСТ 12-5

ТЕКСТ 6–3

ТЕКСТ 13-3

ТЕКСТ 7–2

ТЕКСТ 14-4

Условия выполнения заданий:

1) указать цифрами номер стиля,

2) выписать из текстов отличительные признаки стилей.

Критерии оценки:

«5» - указаны стили, названы 3 отличительные признака стиля, приведены примеры (допускается 1 ошибка).

«4» - указаны стили (1 ошибка), названы 3 отличительные признака стиля, приведены примеры (2 ошибки).

«3» - указаны стили (2 ошибки), названы 3 отличительные признака стиля, приведены примеры (4 ошибки).

«2» - допущено более ошибок.

Практическое занятие №1

Текст заданий (по учебнику Н. Г. Гольцовой, И. В. Шамшина (М.:

Русское слово):

Подгруппа 1: текст научного характера (553).

Подгруппа 2: текст публицистического характера (561).

Подгруппа 3: текст официально-делового стиля (558).

Подгруппа 1: текст художественного стиля (567).

Подгруппа 1: текст разговорного стиля (562).

Условия выполнения заданий:

Группа студентов делится на 5 подгрупп.

Раздается задание: прочитать текст упражнения, проследить все характерные черты стиля, привести примеры.

Критерии оценки:

«5» - названы 3 отличительные признака стиля, приведены примеры (допускается 1 ошибка).

«4» - названы 3 отличительные признака стиля, приведены примеры (2 ошибки).

«3» - названы 3 отличительные признака стиля, приведены примеры (4 ошибки).

«2» - допущено более ошибок.

Раздел 3: Лексика. Фразеология.

Задание 1. Тест по теме «Лексика. Фразеология»

Вариант 1

1. Какие слова попали в группу по ошибке? Объясните свое решение. Апелляция, вердикт, арбитраж, алиби, иск, адвокат, нелегитимный, криминальный, афера, атташе.

2. Толкование какого слова дано неправильно?

1) Буклет – издание, в виде складывающегося листочка, обычно информативного или рекламного характера.

2) Монография – учебное пособие в виде избранных произведений или отрывков из них.

3) Манускрипт – рукопись, преимущественно древняя.

4) Бюллетень – название некоторых периодических изданий, преимущественно публикующих материалы научного или официального характера.

5) Фолиант – толстая книга большого формата.

3. Для каждого из иноязычных слов подберите толкование.

1) Ажиотаж	А. Высшая степень воодушевления, восторга
2) Амбиция	Б. Искусственно вызванное в обществе возбуждение, волнение с целью привлечения внимания к чему-нибудь.
3) Апология	В. Глубокое уважение, почтительное, благоговейное отношение к кому-либо или к чему-либо
4) Пиетет	Г. Чрезмерные претензии на что-либо, часто необоснованные.
5) Экзальтация	Д. Состояние радости, душевного подъема, часто не вызванное внешними обстоятельствами
6) Эпатаж	Е. Неумерное, чрезмерное восхваление, защита кого-либо или чего-либо.
7) Экстаз	Ж. Восторженно-возбужденное состояние, в которое человек часто приводит себя намеренно, выставляя свои чувства

8) Эйфория	3. Скандальная выходка; вызов окружающим, намеренное нарушение общепринятых норм и правил
------------	---

4. В предложениях есть ошибки, связанные с неверным пониманием значения слова или нарушением норм лексической сочетаемости. Исправьте их.

- 1) В этом театре она отвечает за реквизиты и амуницию.
 - 2) Чтобы предотвратить эпидемию, нужно установить тотальный контроль.
 - 3) На берегу у озера у костра расположилась целая плеяда молодых людей.
 - 4) За первые дни февраля продолжительность суток возросла на двадцать пять минут.
 - 5) Утром выпал снег, и березки под окном стоят в подвенечном саване.
5. Подберите толкование к каждому из приведенных паронимов.

Бродяжий	А. Не имеющий постоянного места жительства; передвигающийся с места на место в связи с работой или в поисках работы: цирк, труппа, собака. Б. Свойственный бродяге или принадлежащий ему: нрав, судьба, привычки
Бродячий	
Орудие Оружие	А. Приспособление, инструмент, средство для достижения чего-либо; артиллерийское вооружение: для уборки; огнестрельное, ракетное, корабельное. Б. Всякое средство, технически пригодное для нападения и защиты: огнестрельное, ядерное, атомное, холодное, охотничье.

6. Объясните разницу в значении словосочетаний.

- 1) Вдовый сын – вдовый сын
 - 2) Виноватое лицо – виновное лицо
 - 3) Соседняя квартира – соседская квартира
7. Исправьте возможные ошибки.

- 1) Современники увидели неповторимую оригинальность «Евгения Онегина».
- 2) Он возвратил книгу обратно в библиотеку, даже не прочитав ее.
- 3) Ректор долго рассказывал о будущих перспективах нашего вуза.
- 4) Взгляды Печорина сходны со многими людьми его поколения.

8. Исправьте в предложении ошибку, допущенную при использовании в речи фразеологизмов.

- 1) Он любого способен провести вокруг пальца.
- 2) Поди разберись, кто из них прячет топор за пазухой.
- 3) А принять хорошо гостей вовсе не обозначает до упаду накормить их.
- 4) После концерта продюсер разбирает выступление дуэта по полочкам.
- 5) Будем надеяться, что Волков скажет свое большое слово и в тренерской работе.

9. Исправьте словосочетания, в которых есть ошибки, связанные с использованием паронимов.

- 1) Удачный состав исполнителей.
- 2) Повлияли многие факты.
- 3) Плохо основанные выводы
- 4) Запах болотистых цветов.

- 5) Ни на чем не основанные обвинения
- 6) Рубашка болотистого цвета.
- 7) Отборная комиссия Евровидения

Вариант 2

1. Какие слова попали в группу по ошибке? Объясните свое решение.
Импичмент, вето, брифинг, плебисцит, тоталитаризм, суверенитет, турне.

2. Толкование какого слова дано неправильно?

- 1) Геральдика – искусство составления и толкования гербов.
- 2) Филателия – коллекционирование открыток.
- 3) Ikeбана – японское искусство составления букетов, композиций из цветов.
- 4) Нумизматика – коллекционирование монет и денежных знаков.
3. Для каждого из иноязычных слов подберите толкование.

1)Альтернатива	А. Случай, служащий примером, оправданием для последующих случаев такого же рода.
2)Дилемма	Б. Необходимость выбора из нескольких возможных решений.
3)Инцидент	В. Повторное проявление чего-либо, например, болезни.
4)Прецедент	Г. Выбор одного из двух взаимоисключающих решений.
5)Рецидив	Д. Происшествие, недоразумение, столкновение.
6)Кодекс	Е. Мировоззрение, принципы
7)Кредо	Ж. Склад ума, мироощущение, мировосприятие
8) Менталитет	З. Свод законов; совокупность правил.

4. В предложениях есть ошибки, связанные с неверным пониманием значения слова или нарушением норм лексической сочетаемости. Исправьте их.

- 1) Армада французов отступала по старой Смоленской дороге, а Кутузов преследовал ее по пятам.
- 2) В команде доминируют как сторонники оборонительного, так и приверженцы атакующего футбола.
- 3) Иванова грозятся привлечь к уголовной ответственности за аферизм с покупкой дачи.
- 4) Волки бежали за ним целым табуном и ожидали удобной минуты, чтобы броситься.
- 5) Старика давно мучила бессонница, и часто по ночам он лежал не смыкая взгляда.

5. Подберите толкование к каждому из приведенных паронимов.

Гордость	А. Чувство собственного достоинства; чувство удовлетворения от сознания достигнутых успехов.
Гордыня	Б. Чрезмерно высокое мнение о себе, заносчивость, высокомерие.
Признание	А.Выражение положительной оценки, согласия с чем-либо.
Признательность	Б.Чувство благодарности за услуги, помощь, внимание.

6. Объясните разницу в значении словосочетаний.

- 1) Хозяйская пристройка – хозяйственная пристройка
- 2) Опасный человек – опасливый человек

3) Враждебные действия – вражеские действия

7. Исправьте возможные ошибки.

1) Качество построенных фирмой квартир желает лучшего.

2) По окончательному завершению подсчета голосов избирательная комиссия опубликует окончательные данные.

3) Институт в Пущине создавался как передовой форпост отечественной биологии.

4) Руководители телеканала уверены, что такие передачи воспитывают патриотизм и любовь к родине.

8. Исправьте в предложении ошибку, допущенную при использовании в речи фразеологизмов.

1) Грампластинка не сказала еще своего последнего слова, она еще будет востребована потребителями.

2) Язык не поднимается говорить об этом.

3) Со всех своих длинных ног она принялась бежать.

4) Жизнь у нее всегда проходила на людях, как на ладони.

5) Журналисты отправились по магазинам, чтобы на собственной шкуре посмотреть, как обстоят дела с ценами на книги.

9. Исправьте словосочетания, в которых есть ошибки, связанные с использованием паронимов.

1) Получить земляной надел

2) Заглавная страница книги.

3) Жильцы города

4) Ее двухгодичный малыш

5) Благодарная телеграмма

6) Игривые вина

7) Повеяло домовым теплом

Ответы на тест по теме «Лексика. Фразеология»

№ задания	Вариант 1	Вариант 2
1.	атташе, остальные связаны с судом, судопроизводством	турне, остальные связаны с деятельностью властей
2.	Монография- это научный труд, посвященный одной проблеме, обычно одного автора или нескольких соавторов; дано определение слова «хрестоматия»	Филателия – это коллекционирование марок, конвертов, почтовых отправлений.
3.	1Б, 2Г, 3Е, 4В, 5Ж, 6З, 7А, 1Б, 2Г, 3Д, 4А, 5В, 6З, 7Е, 8Ж 8Д.	
4.	1) Отвечает за реквизит и костюм. 2) Нужно установить	1) Армия (отряды, войска) французов. 2) В команде есть как сторонники оборонительного, так и приверженцы

	<p>тотальный контроль.</p> <p>3) Расположилась большая компания молодых людей.</p> <p>4) Продолжительность светового дня возросла на двадцать пять минут</p> <p>5) Стоят в подвенечном наряде.</p>	<p>атакующего футбола.</p> <p>3) За аферу с покупкой дачи.</p> <p>4) Волки бежали за ним стаей.</p> <p>5) Лежал не смыкая глаз.</p>
5.	<p>Бродяжий – Б.</p> <p>Бродячий – А.</p> <p>Орудие – А.</p> <p>Оружие – Б.</p>	<p>Гордость – А.</p> <p>Гордыня – Б.</p> <p>Признание – А.</p> <p>Признательность - Б.</p>
6.	<p>1) Овдовевший, потерявший жену сын. – Сын вдовы.</p> <p>2) Изображение вины мимикой. - Человек, виновный в каком-либо проступке.</p> <p>3) Находящаяся справа или слева квартира. – Квартира соседей.</p>	<p>1) Пристройка, выполненная хозяевами – Пристройка для хозяйственных нужд (сарай).</p> <p>2) Человек, опасный для общества, преступник. – Осторожный человек.</p> <p>3) Действия, прерывающие ход какой-либо работы, создающие помеху. – Действия врагов.</p>
7.	<p>1) Современники увидели оригинальность «Евгения Онегина».</p> <p>2) Он возвратил книгу в библиотеку, даже не прочитав ее.</p> <p>3) Ректор долго рассказывал о перспективах нашего вуза.</p> <p>4) По взглядам Печорин похож на многих людей своего поколения.</p>	<p>1) Качество построенных фирмой квартир оставляет желать лучшего.</p> <p>2) По завершению подсчета голосов избирательная комиссия опубликует окончательные данные.</p> <p>3) Институт в Пущине создавался как форпост отечественной биологии.</p> <p>4) Руководители телеканала уверены, что такие передачи воспитывают патриотизм.</p>
8.	<p>1) Обвести вокруг пальца.</p> <p>2) Точить топор, но: прятать камень за пазухой.</p> <p>3) До отвала накормить, но: танцевать до упаду.</p> <p>4) Разбирать по косточкам, но: разложить по полочкам.</p> <p>5) Скажет свое слово.</p>	<p>1) Время грампластинки еще не ушло, она еще будет востребована потребителями.</p> <p>2) Язык не поворачивается говорить об этом, но: рука не поднимается делать.</p> <p>3) Кинулась со всех ног.</p> <p>4) Жизнь проходила у всех на глазах, но: видно как на ладони.</p> <p>5) Увидеть собственными глазами –</p>

		почувствовать на собственной шкуре.
9.	1) Правильно. 2) Повлияли многие факторы. 3) Плохо обоснованные выводы. 4) Запах болотных цветов. 5) Правильно. 6) Рубашка болотного цвета. 7) Отборочная комиссия Евровидения.	1) Получить земельный надел. 2) Правильно. 3) Жители города. 4) Ее двухгодовалый малыш. 5) Благодарственная телеграмма. 6) Игристые вина. 7) Повеяло домашним теплом.

Условия выполнения заданий:

1. в тестах найти 1 правильный ответ;
2. в заданиях творческого характера написать словами верный вариант.

Критерии оценки:

- «5» - допущена 1 ошибка, 1 ошибка орфографическая.
 «4» - допущены 2 ошибки, 2 ошибки орфографические.
 «3» - допущены 3 ошибки, 3 ошибки орфографические.
 «2» - допущено более ошибок.

Задание 1. Практическая работа по теме "Лексика и фразеология"

ВАРИАНТ 1

Упражнение 1.

Выделите в предложениях омонимы, омоформы, омографы, омофоны.

Медведь в бору, не зная правил, машиной персональной правил. И в елку врезался. Смех смехом. А Мишка-то едва остался с мехом. И заревел он грозно: - Надо ели срубить в бору, они мне надоели (Я. Козловский) Нет хуже удела, чем быть не у дела (Я. Козловский)

Упражнение 2.

Выделите синонимы, отличая их от слов, близких по значению, но не входящих с ними в один синонимический ряд.

Душевно рад, - начал он... - Надеюсь, любезнейший Евгений Васильевич, что вы не соскучитесь у нас, - продолжал Николай Петрович... - Так как же, Аркадий, - заговорил опять Николай Петрович... - Сейчас, сейчас, - подхватил отец (Т.)

Упражнение 3.

Выделите в тексте слова, к которым можно подобрать антонимы.

Запишите получившиеся антонимические пары.

Пестрая моя судьба послала мне столько замечательных людей, что их хватило бы на сотню таких, как я.

Упражнение 4.

Вместо точек употребите один из паронимов, данных в скобках.

Группа школьников ... (пришла - зашла) в музей на лекцию. Мы все завтра ... (придем - выйдем) на стадион, чтобы посмотреть игру своей любимой команды.

Тест по теме "Лексика и фразеология"

1. Какое из перечисленных слов имеет значение «направленный на благо других, человеколюбивый»?

- а) порядочный
- б) гуманный
- в) преданный
- г) добрый

2. Какое из выделенных слов употреблено в прямом значении?

- а) *черное* платье
- б) *черная* душа
- в) *черный* вторник
- г) *черные* мысли

3. Какое из слов в предложении употреблено в переносном значении?

Летний вечер тих и ясен; посмотри, как дремлют ивы; запад неба бледно-красен, и реки блестят извивы.

- а) летний
- б) дремлют
- в) бледно-красен
- г) блестят

4. В каком варианте пары слов не являются синонимами?

- а) деликатный — тактичный
- б) вульгарный — корыстный
- в) чуткий — отзывчивый
- г) гуманный — человечный

5. Какое из данных слов является антонимом к слову

«страдание»? а) печаль в) смятение б) праздник г) блаженство

6. Какое слово относится к лексике ограниченного

употребления? а) бежать б) четыреста в) гипотенуза г) время

7. Какой фразеологизм не соответствует значению «много»?

- а) куры не клюют
- б) семь пятниц на неделе
- в) тьма тьмущая
- г) хоть пруд пруди

8. Какой из фразеологизмов относится к разряду книжных?

- а) раскрыть карты б) попасть впросак

- в) смотреть сквозь пальцы
- г) камень преткновения

ВАРИАНТ 2

Упражнение 1.

Выделите в предложениях омонимы, омоформы, омографы, омофоны.

Для производства футбольных голов ноги бывают важнее голов (Я. Козловский) Любил студентов засыпать он, видно, оттого, что те любили засыпать на лекциях его (Марш.) Как жаль, что способность делиться осталась лишь преимуществом простейших.

Упражнение 2.

Выделите синонимы, отличая их от слов, близких по значению, но не входящих с ними в один синонимический ряд.

Через двести-триста лет жизнь на Земле будет невообразимо прекрасной, изумительной (Ч.) Он был добрый и отзывчивый человек, бесстрашный и храбрый летчик, умный, талантливый инженер.

Упражнение 3.

Выделите в тексте слова, к которым можно подобрать антонимы.

Запишите получившиеся антонимические пары.

Это не значит, что все они были моими друзьями или приятелями, но разве и простое знакомство с уникальными людьми, с их удивительными рассказами – не подарок? (Ю. Даниэль)

Упражнение 4.

Вместо точек употребите один из паронимов, данных в скобках.

Перед подвигом защитников Отечества мы (преклоняем - склоняем) голову. Мы так давно не виделись, что вначале я его даже не (узнал - признал). На голове отца (одета - надета) меховая шапка.

Тест по теме "Лексика и фразеология"

1. Какое из перечисленных слов имеет значение «чувство нравственной ответственности за свое поведение перед определенным лицом, обществом»?
а) совесть б) долг в) стыд

г) благородство

2. В каком варианте лексическое значение слова указано неверно?

- а) дискуссия — спор, обсуждение какого-либо вопроса на собрании, в печати, беседе
- б) имитация — воспроизведение чего-либо с возможной точностью, подражание
- в) аналогия — противоположность чему-либо
- г) привилегия — преимущественные права, льготы

3. Какое из слов в предложении употреблено в переносном значении?

В Генуе, на малой площади перед вокзалом, собралась густая толпа народа.

- а) площадь

- б) вокзал
- в) собралась
- г) густая

4. Какое из приведенных слов имеет омонимы?

- а) идиллия б) брак в) линейка г) давление

5. В каком предложении нет антонимов?

- а) Книга учит различать добро и зло.
- б) Корень учения горек, да плод его сладок.
- в) Недруг поддакивает, а друг спорит.
- г) Ученье способно и украшать, и утешать.

6. Какое из слов-синонимов относится к общеупотребительной лексике? а) клевый б) классный в) крутой г) отличный

7. Определите, в каком варианте значение фразеологизма указано неверно.

- а) считать ворон — бездельничать б) в час по чайной ложке — медленно
- в) тертый калач — опытный (о человеке)
- г) седьмая вода на киселе — близкие родственники

8. В каком предложении не используется фразеологизм?

- а) Он, как мне кажется, одаренный физик, есть в нем божья искра.
- б) Говорит он, может, и красиво, а у него на лбу большими буквами написано: я лгун.
- в) Наша команда участвовала в соревнованиях по футболу и сумела в гостях победить соперника.
- г) Он слушал только себя, верил только себе и жил только для себя, поэтому с ним никому не удавалось найти общий язык.

Условия выполнения заданий

- 1) в тестах найти 1 правильный ответ;
- 2) в заданиях творческого характера написать словами верный вариант.

Критерии оценки

Критерии оценки:

- «5» - допущена 1 ошибка, 1 ошибка орфографическая.
- «4» - допущены 2 ошибки, 2 ошибки орфографические.
- «3» - допущены 3 ошибки, 3 ошибки орфографические.
- «2» - допущено более ошибок.

Задание 3. Теоретические вопросы.

Вариант 1. Научный стиль.

1. Что означает понятие «стиль»? Какие функциональные стили различают учёные-лингвисты?
2. Дайте развёрнутую характеристику научного стиля.
3. Как реализуется обобщённость и отвлечённость научного стиля, как подчёркивается логика научного изложения?
4. Каким образом выражается экспрессивность в научных текстах?
5. Какие жанры научного стиля Вы знаете, дайте их краткую характеристику.

Практические задания.

1. Используя толковый словарь и словарь иностранных слов, определите значения следующих слов, их смысловые и стилистические особенности. Составьте с ними предложения.

Группа, группировка, клика, банда; помощник, пособник, соучастник, партнёр; договор, пакт, сделка, конвенция, соглашение; доход, рента, дивиденд, прибыль.

2. Подберите русские синонимы (слова или словосочетания) к словам иноязычного происхождения, используя словарь иностранных слов.

Респондент, инвестор, прерогатива, квота, аудитор, альянс, наблизити, эксклюзивные, апеллировать, секвестр, мораторий, менталитет, адекватный, идентичный, антагонизм.

3. Объясните значение фразеологизмов и крылатых слов. Используйте при выполнении задания фразеологический словарь.

Ахиллесова пята, калиф на час, Дамоклов меч, прокрустово ложе, лебединая песня, крокодиловы слёзы, между Сциллой и Харибдой, пиррова победа, сфинксова загадка.

4. Расставьте ударения в словах. В затруднительных случаях обращайтесь к орфоэпическому словарю.

Августовский, валовой, грошовый, губчатый, избалованный, красивее, договор, премированный, маркетинг, досуг, щавель, таможня, каталог, мышление, факсимиле.

5. К какому стилю принадлежит этот текст? Докажите своё мнение. При характеристике учитывайте уровень лексики, уровень синтаксиса. Обратите внимание на область функционирования данного стиля.

Дополнительное предположение о том, что полезность или прибыль каждого экономического субъекта максимизируется, заложенное в качестве предпосылки в неоклассическую экономическую теорию, необходимо для того, чтобы предметом анализа было устойчивое, а значит, оптимальное для всех состояние, когда дальнейший обмен или дальнейшее производство приведут к снижению благосостояния кого-либо из участников. Проверить, соответствует ли поведение потребителя или управляющего максимизации полезности, обычно невозможно, поскольку его функция полезности нам заранее неизвестна.

Вариант 2. Официально-деловой стиль.

Теоретические вопросы.

1. Что означает понятие «стиль»? Какие функциональные стили выделяют учёные-лингвисты?
2. Дайте развёрнутую характеристику официально-делового стиля. Что вкладывается в понятие «современный официально-деловой стиль»?
3. Какие подстили и жанры выделяют в официально-деловом стиле?
4. Каковы языковые средства реализации черт официально-делового стиля?
5. Что такое канцелярит?

Практические задания.

1. Подберите русские синонимы (слова или словосочетания) к словам иноязычного происхождения. Используйте при выполнении задания словарь иностранных слов.

Инфантильный, индифферентный, амбиция, анализ, вердикт, вестибюль, менталитет, секвестр, экспорт, мораторий, квота, аквизиция, клиринг, фанаберия, стагнация.

2. Объясните значения фразеологизмов и крылатых слов. Используйте фразеологический словарь.

Несолоно хлебавши; Эзопов язык; скрепя сердце; Содом и Гоморра; курить фимиам; петь дифирамбы; турусы на колёсах; двуликий Янус; держать в курсе; танцевать от печки.

3. Расставьте ударение в словах. В затруднительных случаях обращайтесь к орфоэпическому словарю.

Агент, алкоголь, кулинария, премированный, плесневеть, отрочество, обеспечение, завсегдатей, сливовый, жалюзи, жерло, знамение, вечеря, визави, индустрия.

4. Устраните элементы канцелярского стиля в следующих предложениях:

А) Дорогой папа! Поздравляю тебя с днём рождения, желаю новых достижений в труде, успехов в работе и личной жизни.

Твоя дочь (Твой сын)...

Б) Обстановку, в которой протекало детство поэта, нельзя не признать весьма неблагоприятной. (Из работ абитуриентов)

В) Полоса застоя и упадка театров отнюдь не шла по линии отсутствия талантливых исполнителей. (Из газет)

5. Проанализируйте предложенные тексты, докажите, что они относятся к официально-деловому стилю речи. Обратите внимание на следующие средства реализации стилевых черт: императивность, констатацию, стандартизованность.

1. *Следователь ОУР Кировского района ст. лейтенант милиции Гаврин И.А. установил, что 13.08.93г. в хирургическом отделении МЧС 133 скончалась гр. Сидорова В. П. от причинённой ранее черепно-мозговой травмы. Принимая во внимание, что по делу имеются основания для назначения судебно-медицинской экспертизы, руководствуясь ст. 78 и 187 УПК РФ, постановил...*

2. В соответствии с пунктами «г», «е», «м» 71, пунктом «д» части 1 статьи 114 Конституции Российской Федерации и в целях повышения уровня управления в оборонной

промышленности постановляю:

Установить, что государственный комитет Российской Федерации по оборонным отраслям промышленности имеет статус, равный статусу федерального министерства.

Вариант 3. Искусство составления официальных документов: языковое оформление и редактирование.

Теоретические вопросы.

1. Что означает понятие «стиль»? Какие функциональные стили различают учёные-лингвисты?
2. Дайте развёрнутую характеристику официально-делового стиля. Что вкладывается в понятие «современный официально-деловой стиль»?
3. Каковы особенности языка деловых бумаг и документов?
4. Какая лексика преобладает или достаточно широко используется в деловом языке?
5. Какова типология служебных документов?

Практические задания.

1. Объясните слова иноязычного происхождения. Подберите к ним русские синонимы. Используйте при выполнении задания словарь иностранных слов.

Респондент, фетиши, стагфляция, спорадический, суверенитет, феномен, прерогатива, протекционизм, наблисити, панацея, пиетет, прайс-лист, кредо, корифей, перлюстрация.

2. Исправьте ошибки в использовании устойчивых словосочетаний. Составьте пять предложений с этими фразеологизмами (на выбор). Используйте фразеологический словарь.

- 1) *Так вот, где собака порылась!*
- 2) *«Странный ты человек: прекрасно разбираешься в сложных вещах, а в этом простом деле вдруг заблудился в трёх берёзах», - сказал мне мой старший брат.*
- 3) *Нашему герою всё удаётся, должно быть, он родился под счастливой луной.*
- 4) *Давно надо было привести в порядок библиотеку, но никак дело не доходит.*
- 5) *Я вам зуб даю на отсечение, зачёт вы не сдадите.*
- б) *Только при этих условиях руководитель сумеет занять авангардную роль на производстве.*
- 7) *Я поднял тост за моих далёких друзей.*

3. Расставьте ударение в словах. В затруднительных случаях обращайтесь к орфоэпическому словарю.

Аналог, диспансер, боязнь, досуг, оптовый, валовой, сливовый, премированный, усугубить, черпать, избалованный, симметрия, каталог, танцовщик, факсимиле.

4. Устраните речевые штампы в тексте.

Заведующий садится писать квартальный отчёт. Это высокохудожественное произведение искусства на грани фантастики: проведено массовых вечеров – 34. Охвачено 48765 человек. Проведено массовых танцев – 4. Охвачено 9121 человек. Проведено массовых авралов – 18. Охвачено 165 тыс. человек. Поднято ярости масс – 3.

(И.Ильф, Е. Петров)

5. Отредактируйте тексты таким образом, чтобы на уровне лексики, синтаксиса, морфологии они соответствовали официально-деловому стилю.

1) Уважаемый Иван Иванович! В связи с неоплатой вами за наши услуги в прошлом месяце мы не можем выполнить Ваш новый заказ. Просим погасить задолженность. Директор Петров П.Т.

2) Игорь Викторович! Ознакомившись с рекламой вашего центра, нас устраивает организация вашей деятельности и условия торговли. В связи с этим хочу вас осведомить о своём прибытии в первых числах следующего месяца. С уважением директор ТОО «Искра» Р.А. Родин.

Вариант 4. Разговорно-бытовой стиль.

Теоретические вопросы.

1. Что означает понятие «стиль»? Какие функциональные стили выделяют учёные-лингвисты?
2. Каковы условия функционирования и особенности разговорно-бытового стиля?
3. Различаются ли нормы разговорно-бытового стиля от норм остальных функциональных стилей? Чем это объясняется?
4. Какова роль внеязыковых факторов в бытовом общении?
5. Какими способами достигается повышенная эмоциональность разговорной речи?

Практические задания.

1. Что означают данные слова иноязычного происхождения? Дайте их толкование. Подберите к ним русские синонимы. Используйте при выполнении задания словарь иностранных слов.

Консенсус, мониторинг, пасквиль, перманентный, остракизм, презентация, легитимный, филистер, рецидив, ханжество, эпатаж, ходатайство, эскорт, экзальтированный, импичмент.

2. Объясните значения фразеологизмов со словом «язык». Составьте пять предложений с этими фразеологизмами (на выбор). Используйте фразеологический словарь.

Боек на язык; держать язык за зубами; Эзопов язык; говорить на разных языках; язык сломаешь; бегать высунув язык; как языком слизнуло; не сходит с языка (у кого-то); тупун тебе на язык; сорвалось с языка.

3. Расставьте ударение в словах. В затруднительных случаях обращайтесь к орфоэпическому словарю.

Килограммовый, подростковый, искони, втридорога, кашлянуть, принудить, маркировать, черпать, договор, симметрия, генезис, пуловер, красивее, облегчить, жalousи.

4. Отредактируйте предложения. Какие ошибки в них допущены?

1) *На вокзале висит объявление: «Касса для командировочных на втором этаже».*

2) *Господа командировочные, получите командировочные удостоверения.*

3) *Станция может с большим эффектом снабжать энергией завод.*

4) *Можно начинать собрание: форум уже есть.*

5) *За нетактическое поведение пассажиру сделали замечание.*

5. Охарактеризуйте данный отрывок из художественного текста. Отметьте в нём черты разговорной речи, в том числе просторечные формы. Обратите внимание на лексику, синтаксис, на особое построение фраз.

-Вы его не хватайте, - посоветовал Потап, - он дерётся. Вы его вдарьте сразу. Не бойтесь, я подсоблю. Момент... Господа студенты, сейчас он у нас в ножках валяться будет...

-Михаил Иванович, - сказал городской, а я вас и не признал-с.

Странный человек опустил голову и тихо засмеялся. И тут же забулькал первый ряд столпившихся, за ним остальные. Все тихо смеялись, кроме студентов.

-Уморили, - глупо сказал Потап. – А я думаю: дай-ка я их пугну-с.

-Ну, будя, - сказал Шипов. – Много чести. А чего это у вас никто не пьёт, не ест? Ай случилось чего?

(Окуджава Б. Похождения Шипова).

Вариант 5. Публицистический стиль.

Теоретические вопросы.

1. Что означает понятие «стиль»? Какие функциональные стили выделяют учёные-лингвисты?
2. Каковы главные функции публицистического стиля, какое влияние они оказывают на его специфику?
3. Назовите основные признаки публицистического стиля. Дайте их характеристику.
4. Каковы языковые приметы стиля?
5. Какие жанры выделяются в публицистическом стиле, как они характеризуются?

Практические задания.

1. Что означают данные слова иноязычного происхождения? Дайте их толкование. Подберите к ним русские синонимы. Используйте при выполнении задания словарь иностранных слов.

Альянс, аккомодация, аккредитив, апартейд, афера, билль, брифинг, дебитор, демпинг, депортация, дилемма, иерархия, инвестор, конгрегация, конгломерат.

2. Определите характер ошибок в данных предложениях, исправьте их.

1) *Выборы губернатора области назначены на июнь месяца.*

2) *В городе Ростове-на-Дону прошли выборы мэра города.*

3) *Сейчас мы заняты процессом строительства новых сооружений.*

4) *Когда охотник поднял глаза вверх, он увидел перед собой медведя.*

5) *Вы будете сдавать зачёт в декабре, ближе к маю.*

6) *В связи с тем, что наши дети быстро усваивают материал, то нашими педагогами разработан интенсивный метод обучения.*

3. Объясните смысл данных фразеологизмов, приведите примеры их употребления в речи. Используйте фразеологический словарь.

Закрывать глаза на что-нибудь; не за страх, а за совесть; сам не свой; кожа да кости; скрепя сердце; как в воду опущенный; на худой конец; держать порох сухим; боевое крещение; несолоно хлебавши.

4. Расставьте ударение в словах. В случае затруднения обращайтесь к орфоэпическому словарю.

Жерло, кулинария, мышление, украинец, пуловер, отрочество, таможня, августовский, плесневеть, щавель, бередить, завсегда, добыча, закупорить, пломбировать.

5. Охарактеризуйте данный фрагмент из газетной статьи. К какому стилю относится данный текст? Почему? Обратите внимание на средства и приёмы реализации экспрессивности. Какая лексика используется в данной статье? В каком предложении Вы обратили внимание на стилистический контраст? Оправдано ли это, на ваш взгляд?

По мнению экспертов российского посольства в Анкаре, таможенный союз будет (по крайней мере, на первых порах) более выгоден ЕС. Реальную пользу Турция получит прежде всего от снятия квот на экспорт своего текстиля в страны Европы. Между тем европейцам светят значительные выгоды от либерализации импорта в Турцию.

Условия выполнения заданий:

Контрольная работа представляет собой внеаудиторный вид самостоятельной работы студентов. Она выполняется по одному из пяти вариантов.

Контрольная работа предусматривает ответы на теоретические вопросы и выполнение практических заданий.

Изложение теоретического материала должно быть логичным. При написании контрольной работы следует использовать различные учебные пособия, справочные издания (список литературы указать). Необходимо осмыслить изученную литературу и изложить содержание самостоятельно. Если в работе приводится какая-либо часть текста из используемой литературы дословно (цитата), её следует заключить в кавычки и сделать сноску.

Текст контрольной работы пишется в соответствии с предложенным планом. Ставится цифра 1) и раскрывается первый вопрос, в конце обязательно делается вывод. Затем таким же образом излагается второй вопрос и т.д.

Практическое задание предполагает выявить уровень речевой культуры студента. Обязательным условием выполнения является использование различных видов словарей: толкового, орфографического, словаря иностранных слов, фразеологического, орфоэпического. Но следует помнить, что переписывать изложенную ранее теорию не нужно, ответ должен быть кратким и доказательным.

При написании работы следует использовать не менее трёх учебных пособий, которые должны быть отражены в разделе «Библиография» в алфавитном порядке.

Критерии оценки:

- «5» - допущена 1 ошибка, 1 ошибка орфографическая.
- «4» - допущены 2 ошибки, 2 ошибки орфографические.
- «3» - допущены 3 ошибки, 3 ошибки орфографические.
- «2» - допущено более ошибок.

Раздел 4: Фонетика, орфоэпия, орфография.

Задание 1. Тестовый контроль:

Вариант 1.

Блок А.

1. В каком слове все согласные мягкие?

- А) видение
- Б) шепелявить
- В) жить
- Г) извержение

2. В каком слове звуков больше, чем букв? А) деревья Б) поезд В) подъезд

Г) перебежчик

3. В каком слове букв больше, чем звуков? А) продолбил Б) причинил В) прихожанин Г) поэтесса

4. В каком слове все согласные твёрдые? А) провозгласил Б) притеснял В) пробуждал Г) проглотил

5. В каком слове произносится согласный звук Д?
А) праздный Б) ирландский В) движение

Г) бутерброд

Блок Б.

1. Спишите слова, поставьте в них ударение.

Августовский, каталог, сведущий, пахота, иконопись, филистер, аристократия, христианин, торты, красивее, диспансер, звонят, информировать, форзац, квартал, каучук, приняться, колосс, досыта, триптих, партер, сосредоточение, договорный, щебень, цемент, балованный, откупорить, сироты, изобретение, кремь, кредитор, агент, ходатайствовать, добела, склады, анатом, игрище, хлопоты, кашлянуть, плато, донизу, алфавит, договор, газопровод, досуг, знамение, гастрономия, береста, эпилог, драматургия.

2. Запишите слова в фонетической транскрипции:

Бульон, расчёска, антенна, занимается, чудесного, обжечься, шёлк, апельсин, серёжка, сшить.

3. Произведите фонетический разбор слов. Объясниться, всё.

Вариант 2.

Блок А.

1. В каком слове все согласные мягкие?

А) джемпер

Б) степь

В) чудеса

Г) цепи

2. В каком слове звуков больше, чем

букв? А) купаешься Б) явление В)

июньский Г) живёт

3. В каком слове букв больше, чем

звуков? А) огоньки Б) ест В) кочуют Г)

яблоко

4. В каком слове все согласные

твёрдые? А) конец Б) термометр В)

дельта Г) шомпол

5. В каком слове произносится согласный звук Т?

А) отделить Б) крепостной В) искрить Г) отвёл

Блок Б.

1. Спишите слова, поставьте в них ударение.

Гастрономия, мещанин, ломота, намерение, танцовщица, факсимиле, флюорография, порты, ходатайство, щавель, звонят, премировать, плесневеть, квартал, холодность, стенография, обеспечение, лубочный, туфля, облегчить, медикаменты, осведомить, знахарство, оптовый, мизерный, приговоры, усугублена, пепелище, каллиграфия, зевота, благоволить, ремень, демократия, средство, коклюш, жалюзи, бармен, черпать, добыча, крендели, компас, задолго, статуя, значимость, пиала, приданое, свекла, бюрократия, еретик, грушевый.

2. Запишите слова в фонетической транскрипции:

Компаньон, расчёт, в шинели, открывается, широкого, испечься, книжка, сбегать, разжать, касса.

3. Произведите фонетический разбор слов: Разъехаться, всегда.

Условия выполнения заданий

1) в тестах найти 1 правильный ответ;

2) в заданиях творческого характера написать словами верный вариант.

Критерии оценки:

«5» - допущена 1 ошибка, 1 ошибка орфографическая.

«4» - допущены 2 ошибки, 2 ошибки орфографические.

«3» - допущены 3 ошибки, 3 ошибки орфографические.

«2» - допущено более ошибок.

Задание 2. Орфография.

- Правописание безударных гласных в корне.
- Непроверяемые безударные гласные в корне.
- Чередующиеся гласные в корне.

Вариант №1

Вставьте пропущенные буквы:

Разр...дить обстановку, р...птать на судьбу, ув...дание красоты, разв..
.вающиеся флаги, др...жать от холода, ч...столюбивые мечты, м...лодушный
поступок, разр...дить лес, пос...дел у костра, прим...рять кроссовки; к...вычки,
в...н...грет, тр...нсп...рант, см...тение, иде.логия, инт...лл...генция, пр...в...легия,
об...яние, лаб...ринт; распол...гался недалеко, изл...жить план, это его не
к...сается, встать ни свет ни з...ря, вск...чить на ск...куна, обм...кнуть кисть в
краску, заг...рать на берегу моря, зар...внять яму.

Задание №3 . Орфоэпия.

Расставьте ударения.

Августовский, брала, генезис, договор, досуг, жалюзи, корысть, менеджмент, мозги, позвонит, приданое, пурпур, сливовый, среда, согнутый, творог, хвоя. **Задание №4 . Орфоэпия.**

Разделите данные слова на две группы:

1. Согласный звук в позиции перед е произносится мягко.
2. Согласный звук в позиции перед е произносится твердо.

Агрессия, аксессуары атеизм, генетика, Гете, депрессия, десант, иглотерапия, игрек, интервью, инертный, компьютер, конгресс, корнет, кофе, лекция, менеджер, метрополитен.

Задание №5. Орфоэпия.

Разделите приведенные слова на три группы в зависимости от варианта произношения чн:

1. Слова, в которых произносится чн;
2. Слова, в которых произносится шн;
3. Слова, допускающие оба варианта произношения.

Античный, библиотечный, булочный, восточный, вечно, горчичник, подсолнечник, вторично, единичный, убыточный, перечница, лавочник, конечно, копеечный, Кузьминична, лихорадочный, мелочность, научный.

Вариант №2

Задание №1. Орфография.

- Правописание безударных гласных в корне.
- Непроверяемые безударные гласные в корне.
- Чередующиеся гласные в корне.

Вставьте пропущенные буквы:

Разв...вающиеся страны, ум...лять достоинства, посв...тить стихи матери, разр...дить аккумулятор, др...жать от холода, обр...мление, проз...бать, м...ложавый на вид, пос.дел от горя, чистоплотная хозяйка, погл...щает, скр...пя сердце; вл...жение средств, редкое р...стение, юный возр...ст, отр...сль науки, легкое прик...сновение, вечерние з...рницы, ткань выг...рела на солнце, ск...кать на лошади, непром...каемый плащ; к...рик...тура, ор...г...нал, кр...ссворд, инт...лл...гент, проп...ганда, трансп...рант, к...вычки.

Задание №2. Орфоэпия

Расставьте ударения.

Аэропорты, бармен, бюрократия, видение (способность), догнала, досуг, звала, километр, мышление, обеспечение, оптовый, понял, создал, столяр, туфля, шарфов, эксперт.

Задание №3. Орфоэпия

Разделите данные слова на две группы:

1. Согласный звук в позиции перед е произносится мягко.
2. Согласный звук в позиции перед е произносится твердо.

Одесса, свитер, интервал, шинель, кодекс, кафе, гипотеза, дедукция, демпинг, десант, дефицит, иглотерапия, игрек, инертный, конденсатор, кибернетика, крейсер, лидер.

Задание №4. Орфоэпия

Разделите приведенные слова на три группы в зависимости от варианта произношения чн:

- Слова, в которых произносится чн;
- Слова, в которых произносится шн;
- Слова, допускающие оба варианта произношения.

Восточный, копеечный, нарочно, ночной, отличник, порядочный, уличный, шапочный, скучный, Саввична, сердечный, однозвучный, солнечный, съемочный, пустячный, очечник, научный, скворечник.

Условия выполнения заданий

- а. в тестах найти 1 правильный ответ;

в. в заданиях творческого характера написать словами верный вариант.

Критерии оценки:

«5» - допущена 1 ошибка, 1 ошибка орфографическая.

«4» - допущены 2 ошибки, 2 ошибки орфографические.

«3» - допущены 3 ошибки, 3 ошибки орфографические.

«2» - допущено более ошибок.

Раздел: Морфемика, словообразование, орфография.

Задание 1. Вставьте буквы, объясните их написание.

ВАРИАНТ 1

Брош..ра, ч..родейский, аж..рный, ж..ри, сч..стье, параш..т, деш..вый, заж..гший, пощ..чина, трущ..ба, ч..лн, бесш..вный, ж..лудь, прож..ливый, крыж..венный, ш..рты, угад..вать потребности; допуще..ая нелепость, н.. могу н.. сказать, ..гореть, всё(таки), чьей(либо), томит..ся в (не)воле, часто (не)договаривать, бе..помощный, пр..терпевшие изменения, та..щий снег, решение отмене..о, време..ый, та..щий опасность.

2. В каком варианте верно определение:

Словообразование – раздел науки о языке, в котором...

А) даются ответы на вопросы, как построены (т.е. из каких частей состоят) слова и как они образованы (т.е. от чего и с помощью чего),

Б) изучается звуковая сторона слова,

В) изучаются правила правописания слов,

Г) изучается история слова,

Д) изучается лексическое значение и употребление слов.

3. Определите вариант, в котором дана форма слова

мести: А) вымести, Б) подмету, В) подметенный, Г)

подметавший, Д) метет.

4. Определите, какой вариант схем соответствует

словам: слушатель, сверхсекретный, приукрасить.

А) ?^^?, -?^?, -?-?^?;

Б) ?^?, ??^?, -?^?; В)

-?^?, ?^?, -??; Г)

-?^^?, -??, -?^^; Д)

-?^?, -?-?^?, ?^^?.

5. Определите способ образования существительного **учительская**:

А) суффиксальный; Б) переход из одной части речи в другую; В)

сложение основ

Г) приставочно-суффиксальный,

Д) безаффиксный.

6. В каких случаях в сложных словах пишется соединительная гласная е?

А) только после основ на мягкий согласный и Ц,

- Б) после основ на мягкий согласный и гласные,
- В) после основ на мягкий согласный,
- Г) только после основ на мягкий согласный, шипящий и Ц,
- Д) после основ на шипящий и Ц.

ВАРИАНТ 2

1. Вставьте буквы, объясните их написание.

Чу..ствовать прилив сил, искать пр..станица, без..мянная высота, потеря..ый ключ, сверх..нтересное открытие, пр..таться, отреж..те, из..скания, бе..истемный подбор, маж..рный тон, благосл..вить на подвиг, беспр..мерный восход, трудное ур..внение, иниц..алы, на ц..почки, капюш..н, ш..ковый, ц..ферблат, ц..клический, ож..г руки, приж..г руку, ш..пот, ш..рох, ш..фровка, ц..ганский.

2. Что такое основа?

- А) главная значимая часть слова,
- Б) значимая часть слова перед корнем,
- В) часть изменяемого слова без окончания или все неизменяемое слово,
- Г) значимая часть слова без корня,
- Д) значимая часть слова, служащая для образования новых форм слова.

3. Укажите слово, образованное по модели

«?^^?»: А) молчание, Б) сдержанный, В) опасно, Г) городской, Д) давненько.

4. Укажите способ образования видовой пары глаголов:

прощать – простить, получать – получить, забывать – забыть. А) суффиксальный, Б) приставочный, В) перенос ударения

- Г) приставочно-суффиксальный,
- Д) безаффиксный.

5. Определите, с помощью каких морфем образовалось слово **преотличный**: А) суффикс, Б) два суффикса,

- В) приставка и суффикс, Г) приставка, Д) соединительной гласной Е.

6. Какое слово образовано путём сложения основ:

- А) настенный,
- Б) подоконник,
- В) пешеходный,
- Г) ВУЗ,
- Д) кресло-кровать.

Условия выполнения заданий

а. в тестах найти 1 правильный ответ;

в. в заданиях творческого характера написать словами верный вариант.

Критерии оценки:

«5» - допущена 1 ошибка, 1 ошибка орфографическая.

«4» - допущены 2 ошибки, 2 ошибки орфографические.

«3» - допущены 3 ошибки, 3 ошибки орфографические.

«2» - допущено более ошибок.

Итоговое занятие

Тестовый контроль

1 вариант

1. В каком варианте верно определение: **Словообразование – раздел науки о языке, в котором...** А) даются ответы на вопросы, как построены (т.е. из каких частей состоят) слова

и как они образованы (т.е. от чего и с помощью чего),

Б) изучается звуковая сторона слова,

В) изучаются правила правописания слов,

Г) изучается история слова,

Д) изучается лексическое значение и употребление слов.

2. Что такое основа?

А) главная значимая часть слова,

Б) значимая часть слова перед корнем,

В) часть изменяемого слова без окончания или все неизменяемое слово,

Г) значимая часть слова без корня,

Д) значимая часть слова, служащая для образования новых форм слова.

3. Определите вариант, в котором дана форма слова **мести**:

А) вымести, Б) подмету, В) подметенный, Г) подметавший, Д) метет.

4. Укажите слово, образованное по модели «П^□»:

А) молчание, Б) сдержанный, В) опасно, Г) городской, Д) давненько.

5. Укажите способ образования видовой пары глаголов:

прощать – простить, получать – получить, забывать – забыть.

А) суффиксальный, Б) приставочный, В) перенос ударения

Г) приставочно-суффиксальный, Д) безаффиксный.

6. В каких случаях в сложных словах пишется соединительная гласная **е**?

А) только после основ на мягкий согласный и Ц, Б) после основ на мягкий согласный и гласные,

В) после основ на мягкий согласный, Г) только после основ на мягкий согласный, шипящий и Ц,

Д) после основ на шипящий и Ц.

7. Определите, какой вариант схем соответствует словам:

слушатель, сверхсекретный, приукрасить.

А) П^□, ¬П^□, ¬¬П^□; Б) П^□, ПП^□, ¬П^□; В) ¬П^□, П^□, ¬П□;

Г) ¬П^□, ¬П□, ¬П^^; Д) ¬П^□, ¬¬П^□, П^□.

8. Определите способ образования существительного **учительская**:

- А) суффиксальный; Б) переход из одной части речи в другую;
В) сложение основ Г) приставочно-суффиксальный, Д)
безаффиксный.

9. *Определите, с помощью каких морфем образовалось слово **преотличный**:*

- А) суффикс, Б) два суффикса, В) приставка и суффикс, Г) приставка, Д)
соединительной гласной Е.

10. *Какое слово образовано путём сложения основ:*

- А) настенный, Б) подоконник, В) пешеходный, Г) ВУЗ, Д) кресло-кровать.

11. *В каком слове букв больше, чем звуков?*

- 1) самолёт 2) устье 3) пишешь 4) яхта

12. *В каком слове все согласные звуки твёрдые?*

- 1) машина 2) сначала 3) объезд 4) отряд

13. *В каком слове верно выделена буква, обозначающая ударный гласный звук?*

- 1) красивЕе 2) алфавИт 3) пОртфель 4) располоЖить

14. *Из данного предложения выпишите слово (слова), в котором (которых) есть звук [ч] Я хочу, чтобы лучше жилось всем.*

2 вариант

1. *Морфема – это....:*

- А) наименьшая значимая часть слова; Б) звук; В) Буква Г) слово; Д)
словосочетание

2. *Корень – это....:*

- А) состав слова Б) центральный элемент структуры слова
В) основа слова Г) логическое ударение Д) система морфем

3. *Раздел языкознания, изучающий систему морфем языка и морфемную структуру слов, называется:*

- А) фонетикой Б) синтаксисом В) морфологией Г) морфемикой
Д) фразеологией

4. *Какие слова называются однокоренными?*

- А) Слова с одним лексическим значением Б) слова с переносным значением
В) слова с прямым значением Г) слова с одинаковым корнем
Д) слова с несколькими лексическими значениями

5. *Найдите слово с нулевым окончанием:*

- А) книга Б) умный В) стул Г) вышла Д) сильное 6. *Основы*
бывают:

- А) непр производные и производные Б) прямые и косвенные
В) глухие и звонкие Г) парные и непарные Д) сильные и слабые

7. *Определите способ словообразования: **лесоруб, снегопад, водостойчивый**:*

- А) суффиксальный Б) приставочный В) приставочно-суффиксальный Г)
переход одной части речи в другую Д) сложение основ

8. *Укажите, какой частью речи является подчёркнутое слово в предложении:*

Мы вошли в столовую.

А) прилагательное Б) причастие В) существительное Г) наречие
Д) местоимение

9. По какой модели образовано слово *подснежник*:

А) П-Г Б) -П В) П^ Г) -П Д) -П^

10. Аббревиатурами называются:

А) сложносокращённые слова Б) иноязычные слова В) устаревшие слова
Г) новые слова Д) заимствованные слова

11. В каком слове букв больше, чем звуков?

1) чудо 2) мощный 3) съёмка 4) яблоко

12. В каком слове все согласные звуки твёрдые?

1) рожь 2) лесть 3) врач 4) роца

13. В каком слове верно выделена буква, обозначающая ударный гласный звук?

1) кило**Е**тр 2) обл**Е**гчить 3) д**О**суг 4) кв**А**ртал

14. Из данного предложения выпишите слово (слова), в котором (которых) есть звук [ч]

Мы, конечно, учтём ваши пожелания и постараемся вам помочь.

Ответы.

Условия выполнения заданий

В тестах найти 1 правильный ответ;

Критерии оценки:

«5» - допущена 1 ошибка.

«4» - допущены 2 ошибки.

«3» - допущены 3 ошибки.

«2» - допущено более 3 ошибок.

Раздел 5: Морфология и орфография.

Задание 1. Диктант и грамматическое задание.

Человек рождается на свет и вместе с жизнью получает в наследство самое, быть может, своё бесценное богатство: Родину. Её не выбирают по своему вкусу и желанию точно так же, как не выбирают себе мать. Родина, как и родная мать, — это твоя судьба, доставшаяся тебе на радость и на горе, на все испытания, муки и восторги, на непрестанный каждодневный труд и на редкие праздники. И потому-то принимать её надо без ропота и жёлчного недовольства, без плебейской зависти к другим людям и народам, родившимся на иной, возможно, более тёплой и благодатной земле.

Возблагодари же за честь называться её сыном! Раздели с Родиной её судьбу и люби по-сыновнему, храни ей верность, оберегай, цени, не кляни в злую минуту жизни, а делай всё для неё, что в твоих силах сделать хорошего, доброго, — это и будет главным мерилom твоей порядочности и благородства.

Не жди и не требуй награды за верность. Награда тебя непременно найдёт, и это будет спокойное, гордое сознание, что не зря жил, не был лишним, бесполезным для Родины человеком, что исполнил свой главнейший долг гражданина — прожил жизнь честно, по совести, без обмана, так что не жжёт стыд перед детьми и внуками. И они, твоё продолжение на земле, благословят твою память. (По В. Ткаченко).

Дополнительное задание: сделать синтаксический разбор третьего предложения, разобрать как часть речи слова *по-сыновнему*, *доставшаяся*, *возблагодари* (I вариант); сделать синтаксический разбор восьмого предложения, разобрать как часть речи слова *возблагодари*, *с жизнью* (II вариант).

Условия выполнения заданий

- a. Грамотно написать текст;
- b. Выполнить дополнительное задание.

Критерии оценки:

«5» - текст написан без ошибок, допущена 1 ошибка в задании.

«4» - в тексте 1 ошибка, допущены 2 ошибки в задании.

«3» - допущены 3 ошибки. «2»

- допущено более ошибок.

Задание 2. Тестовый контроль: *Н и НН в причастиях и прилагательных*

Вариант 1

A1.(1) Укажите неверное объяснение написания.

1) *овощи сварены* – в суффиксах кратких причастий всегда пишется Н

2) *соломенная шляпа* – в прилагательных, образованных от существительных при помощи суффикса «енн», пишется НН

3) *езженный путь* – в прилагательных, образованных от глаголов несовершенного вида, при отсутствии приставок и зависимых слов в суффиксе пишется Н

4) *брошенный мяч* – в суффиксе пишется НН, т.к. есть зависимое слово

A2.(2) В каком ряду все слова пишутся с НН?

1) недокраше...ый, испуга...ый, купле...ый, гуще...ый

- 2) незва...ый, невида...ый, журавли...ый, запута...ый
- 3) неуста...ый, труже...ик, горга...ый, реше...ый
- 4) недоклее...ый, жасми...ый, реше...ый, вяза...ый

Перепишите, вставляя пропущенные буквы, раскрывая скобки. Расставьте знаки препинания.

(1) Это была старая (давно) броше...ая помещ...чья усадьба. (2) Забор из (беловато) серых камней част...ю выветр...ых местами обв...лился и на флиг...ле гл...девш...м своими окнами (в) даль в поле крыша из...еде...ая (изжелт...) оранжевой ржавч...ной п...блеск...вала лиш... (кое) где (не) краше...ыми жест...ными латками. (3) В ворота был вид...н стари...ый дом с ж...лезной крыш...й то(же) стар...й (рыжевато) бурой. (4) (На) прав... и (на) лев... стояли еще два фл...геля похожих друг(на) друга. (5) У одного окна были (на) глухо заколоч...ны брусч...тыми (грубо) отеса...ыми ставнями около другого развеш...о по в...ревкам (стира...ое) перестира...ое белье.

Задания

V1. Укажите способ образования слова *выветренных* (предложение 2).

V2. Из предложений 3 – 5 выпишите краткие причастия.

V3. Из предложения 5 выпишите словосочетание со связью ПРИМЫКАНИЕ. **V5.**

Среди предложений 1 – 5 найдите предложение с тремя обособленными определениями. Напишите номер этого предложения.

Вариант 2

A1.(1) В каком ряду все слова пишутся с Н?

- 1) сдавле...о вскрикнуть, тесто замеше...о, идти медле...о
- 2) молодежь легкомысле...а, очень оживле...о, неугомо...о стучал
- 3) ваза наполне...а, мчался беше...о, нехоже...ые дороги
- 4) овчи...ый тулуп, документы подготовле...ы, чита...ая книга

A2.(2) Выпишите номер варианта ответа, в котором правильно указаны все цифры, на месте которых пишется НН.

В стари(1)у лук был грозным оружием: калё(2)ая стрела, пуще(3)ая рукой опытного стрелка, могла пронзить толсте(4)ую стену.

- | | | | |
|----------|--------|------|----|
| 1) 1,2,4 | 2) 2,4 | 3) 3 | 4) |
| 3, 4 | | | |

Перепишите, вставляя пропущенные буквы, раскрывая скобки. Расставьте знаки препинания.

(1) (По)зади т...нулса сад уже од...чавший заглуше...ый бур...яном. (2) Если вы пройдет...сь по до...атой те...асе то через стекла...ую дверь увид...те комнату с п...ркетным п...лом. (3) Здесь была по всей вероятности гости...ая. (4) Стари...ое ф...рт...пьяно на стенах к...ртины писа...ые масл...ыми красками и гр...вюры в рамах из краше...ого дерева все это нав...вало ощ...щение былого. (5) Какая стар...на! (6) Что остал...сь здесь от прошлой жизн...? (7) Тиш...на бе...людье глуш... .

Задания

V1. Укажите способ образования слова *одичавший* (предложение 1).

В2. Из предложения 1 – 3 выпишите действительное причастие прошедшего времени.

В3. Из предложения 1 выпишите словосочетание со связью

УПРАВЛЕНИЕ. **В5.** Среди предложений 1 – 4 найдите предложения с обособленными определениями. Напишите номера этих предложений.

Вариант 3

А1.(1) В каком варианте ответа правильно указаны все цифры, на месте которых пишется одна буква Н?

Когда льня(1)ые вещи в доме старели, их заменяли свежими, вновь вытка(2)ыми сельскими ткачихами на стари(3)ых станках.

1)1 2)2,3 3)3 4)1,2,3 **А2.(2)** Выпишите номер ряда(ов), в котором(ых) во всех словах на месте пропуска пишется НН.

1) очарова...ый, перекраше...ый, поле...ица

2) увлече...ость, серебря...ый, ремесле...ик

3) самоотверже...ость, це...ость, масле...ица

4) кова...ый, време...ый, стари...ый

Перепишите, вставляя пропущенные буквы, раскрывая скобки. Расставьте знаки препинания.

(1)За липами сверс...ницами уса...бы сад уже очищ...н и тут стало просторно. (2)Дальше свободно разр...стался другой сад из ю...ых ябл...нь и череш...н. (3)(По)сторонам хорошо утопта...ых песча...ых дорож...к вытяг...ваясь (к)верху подр...стала м...лодая пор...сль клены б...ре...ки и вязы. (4)Сад редая и перех...дя в (не)кош...ый луг сбегал к тихой реч...нке поросш...й (зелено)бурым камыш...м. (5)За мельничной пл...тиной шумела вода и (не)ист...во квак...ли (не)угомо...ые лягушки. (6)По серебр...ой воде (как)буд(то) стел...тся круги и вздраг...вают прелес...ные лилии неожида... потревож...и и отчая...ыми рыбками.

Задания

В1. Укажите способ образования слова *утопанных* (предложение 3).

В2. Из предложений 1 -3 выпишите страдательные причастия прошедшего времени.

В3. Из предложений 1 – 2 выпишите словосочетания со связью ПРИМЫКАНИЕ, где главное слово причастие.

В5. Среди предложений 3 – 6 найдите предложения с обособленными определениями. Напишите номера этих предложений.

Условия выполнения заданий

1. В тестах найти 1 правильный ответ.

2. Текст переписать, вставляя пропущенные буквы, раскрывая скобки.

3. Расставить знаки препинания.

4. Выполнить дополнительное задание.

Критерии оценки

«5» - текст и тест написаны без ошибок, допущена 1 ошибка в задании;

«4» - в тексте 1 ошибка, допущены 2 ошибки в задании или 1 ошибка в тесте и 1 ошибка в задании;

«3» - допущены 3 ошибки;

«2» - допущено более ошибок.

Задание 3: Напечатать 3 карточки по теме «Морфология. Орфография» и выполнить их.

НАПРИМЕР:

Перепишите текст, вставляя пропущенные буквы и расставляя знаки препинания.

Сделайте морфологический разбор 3 слов.

(1) Ран...им осен...им утром я собрался домой и готовил все охотнич... пр...надлежности. (2) К ст...рожк... лесника под...ехала небольшая коляска с кожа...ым верхом на сидень... которой лежали подарки из помещ...ч...го дома.

(3) Уложив все поудобнее я покинул гостепр...имный дом где провел лучшие дни летн... отдыха.

(4) Лошаденка киргиз...кой породы не спеша повезла нас по глин...стой вяз...кой дорог... . (5) Мы пр...ехали через берез...вый лесоч...к и пр... близились к уз...нькой речк... с ненадежным до...атым мост...ком. (6) Зато это был кратчайший путь к станци... . (7) Нашей лошаdk... почувал...сь по-видимому пр...сутствие где-то невдалеке волч... стаи и она недоверч...вым глазом пок... силась на чащ...бу на противоположн... берегу. (8) Однако возница был спокоен и невозмутим.

(9) Надоедл...вый скрип к...лес уб...юкал меня. (10) Я задремал и проснулся когда мы ост...новились возле низ...нького деревян...ого строен...ца с накренивш...йся крышей. (11) Вблизи паслись лошади в ожидании... с...доков. (12) Залив...стый звук свистка подск...зал мне где искать дежурного по станци....

Условия выполнения заданий 1. Перепишите текст, вставляя пропущенные буквы и расставляя знаки препинания.

2. Сделайте морфологический разбор 3 слов.

Критерии оценки «5» - допущена 1 негрубая орфографическая ошибка.

«4» - допущены 2 орфографические ошибки, 1 ошибка в морфологическом разборе.

«3» - допущено 3-4 орфографические ошибки, 2 ошибка в морфологическом разборе.

«2» - допущено 5 и более орфографических ошибок, 3 и более ошибок в морфологическом разборе.

Задание 1. Контрольный диктант с заданием.

Необыкновенные дни.

Воропаев вступил в Бухарест с ещё не зажившей раной, полученной им в бою за Кишинёв. День был ярок и, пожалуй, немного ветрен. Он влетел в город на танке с разведчиками и потом остался один. Собственно говоря, ему следовало

лежать в госпитале, но разве улежишь в день вступления в ослепительно белый, кипящий возбуждением город? Он не присаживался до поздней ночи, а всё бродил по улицам, вступая в беседы, объяснял что-то или просто без слов с кем-то обнимался, и его кишинёвская рана затягивалась, точно излечиваемая волшебным зельем.

А следующая рана, случайно полученная после Бухареста, хотя и была легче предыдущей, но заживала необъяснимо долго, почти до самой Софии.

Но когда он, опираясь на палку, вышел из штабного автобуса на площадь в центре болгарской столицы и, не ожидая, пока его обнимут, сам стал обнимать и целовать всех, кто попадал в его объятия, что-то защемило в ране, и она замерла. Он тогда едва держался на ногах, голова кружилась, и холодели пальцы рук - до того утомился он в течение дня, ибо говорил часами на площадях, в казармах и даже с амвона церкви, куда был внесён на руках. Он говорил о России и славянах, будто ему было не меньше тысячи лет.

Задание:

Сделать синтаксический разбор предложений:

1 вариант – 1 предложение и выписать из него словосочетания, определить их вид и тип подчинительной связи.

2 вариант – 3 предложение.

Условия выполнения заданий:

1. Правильно написать текст, расставив знаки препинания.
2. Выполнить дополнительное задание.

Критерии оценки

«5» - в тексте 1 негрубая орфографическая ошибка, без ошибок в задании.

«4» - в тексте 2 орфографические ошибки, в задании 1-2 ошибки.

«3» - в тексте 3-4 орфографические ошибки, в задании 3 ошибки. «5»

- в тексте 5 и более орфографических ошибок, в задании 4 и более ошибок.

Задание 2. Тестовый контроль:

Часть А.

1. Найдите словосочетание, соответствующее схеме:

ГЛАГ.+ СУЩ. в Вин. П.:

- А) относиться по-товарищески;
- Б) рубить топором;
- В) преодолеть препятствие;
- Г) бежать по дорожке;
- Д) аплодировать артистам.

2. Найдите предложение, в котором подлежащее выражено словосочетанием:

- А) Наше завтра будет прекрасно.
- Б) Мы с Аликом принялись за работу.
- В) Жил старик со своею старухой у самого синего моря. Г) «Аргументы и факты» - интересная газета.
- Д) Вчера произошло нечто странное.

3. Найдите словосочетание, соответствующее схеме

«ГЛАГ.+ НАРЕЧИЕ»:

- А) спрашивать совета;
- Б) стучать кулаком;
- В) очень темно;
- Г) ехать шагом;
- Д) собираться потанцевать.

4. Какое сочетание слов не является словосочетанием? А) в течение дня; Б) верная мужу; В) грустный взгляд; Г) поехал отдохнуть; Д) женщина – врач.

5. Какое словосочетание связано способом управления?

- А) чуть – чуть прикоснуться;
- Б) прикоснуться к плечу;
- В) к больному плечу;
- Г) очень больно;
- Д) сразу обратился.

6. Какое словосочетание связано способом примыкания?

- А) сразу обратился;
- Б) с радостью обратился;
- В) обратился к подруге;
- Г) к давней подруге;
- Д) двое из них.

7. Какое словосочетание связано способом согласования?

- А) приду поговорить;
- Б) доволен одним;
- В) к моему сыну;
- Г) белый от боли;

Д) мало-помалу привыкаю.

8. Укажите глагольное словосочетание:

- А) чуть – чуть прикоснуться;
- Б) к моему сыну;
- В) к больному плечу;
- Г) очень больно;
- Д) двое из них.

9. Укажите именное словосочетание:

- А) приду поговорить;
- Б) мало-помалу привыкаю;
- В) прикоснуться к плечу;
- Г) белый от боли;
- Д) с радостью обратился.

10. Укажите наречное словосочетание:

- А) чересчур быстро;
- Б) любящая тебя;

- В) вышла замуж;
- Г) в чьих-то перчатках;
- Д) нечто странное.

Ответы

«Словосочетание» 1в, 2г, 3г, 4а, 5б, 6а, 7в, 8а, 9г, 10а.

Часть Б

ВАРИАНТ 1

1. Из предложения выписать словосочетание со связью ПРИМЫКАНИЕ:

Недавно кто-то – не помню кто – сказал: не будь у нас преподавания литературы, не было бы ни ракет, ни Королёва, ни многого другого.

2. Из предложения выпишите словосочетание со связью ПРИМЫКАНИЕ:

Писатель, истинный писатель, не поступает своей совестью, даже терпя нужду.

3. Из предложения выпишите словосочетание со связью ПРИМЫКАНИЕ:

При том сражении русская армия одновременно потеряла лучших воинов и приобрела лучшие страницы летописи и победы.

4. Из предложения выпишите словосочетание со связью СОГЛАСОВАНИЕ:

Но тогда на чём мы должны строить свои суждения о жизни общества?

5. Из предложения выпишите словосочетание со связью

УПРАВЛЕНИЕ: Весьма часто холодный, рассудочный, технический процесс работы должен прийти на помощь.

6. Из предложений 11,12 выпиши с/соч со связью СОГЛАСОВАНИЕ:

11. *А глянет солнце – свет во сто крат умножается.*

12. *В такой час чувствуешь себя на земле именинником.*

7. Из предложения выпиши с/соч со связью ПРИМЫКАНИЕ:

Пересчитать нельзя всех оттенков и тонкостей нашего обращения.

ВАРИАНТ 2

1. Из предложения выпиши с/соч. со связью ПРИМЫКАНИЕ:

Другие подходят к детективу серьёзнее, признают за ним право на нравственный урок, убеждающий читателя в неизменном торжестве добра над злом, которое не остаётся безнаказанным.

2. Из предложений 10-13 выпишите с/соч со связью ПРИМЫКАНИЕ:

10. *Мы говорим это в то время, когда миллионы книг печатаются и ежегодно_ фонтаны печатных страниц замерзают, подобно снежным горам.*

11. *В этом лабиринте бумажных ледников снежная слепота может поразить неопытного путника.*

12. Но зорек библиотекарь, как истинный хранитель Знания.

13. Он знает, как провести ладью искателя через волны безбрежного печатного океана.

3. Из предложения выпиши с/соч со связью

СОГЛАСОВАНИЕ: Сама история и вызвала к жизни музеи.

4. Из предложения выпиши с/соч со связью УПРАВЛЕНИЕ:

Все надеялись на лучшее, однако наши надежды не оправдались.

5. Из предложения выпиши с/соч со связью УПРАВЛЕНИЕ:

Моё увлечение спортом пригодилось очень скоро.

6. Из предложения выпиши с/соч со связью ПРИМЫКАНИЕ:

Конечно, вспомнился Саврасов: грачи, весна, ещё лежит снег, а деревья проснулись.

7. Из предложения выпиши с/соч со связью ПРИМЫКАНИЕ:

Открытия археологов произвели настоящую революцию во взглядах на искусство, бытовавших ранее.

Условия выполнения заданий:

В части А 1 вариант – нечётные, 2 вариант – чётные – в тесте дать 1 правильный ответ.

В части Б - в тесте дать 1 правильный ответ.

Критерии оценки

«5» - без ошибок или 1 ошибка.

«4» - 2-3 ошибки.

«3» - 4 ошибки.

«2» - 5 и более ошибок.

Задание 2. Определите тип словосочетания.

Банка из-под консервов, плавание под водой, охотничьи рассказы, платье из бархата, старинные нравы, таинственно мерцающие, звали вперёд, пьесы Чехова, Кавказское побережье, никогда не узнаем, мило беседуя, чрезвычайно осторожно, работа по вечерам, хлеб из пшеницы, бесконечно далёкие, довольно точно, третий слева, чай из Индии, жизнь в деревне, цвели пышно, краса долины, сидел покачиваясь, принесли письмо, шёл навстречу, было лето.

Задание 3. Подчеркните грамматическую основу, определите вид сказуемого.

1. У князя в сакле собралось уже множество народа. 2. Однажды человек десять наших офицеров обедали у Сильвио. 3. Некоторые из присутствующих выступили в прениях. 4. Громкое «Благодарствуйте, батюшка Алексей Степаныч!» огласило поляну. 5. Показать всё многообразие писательской работы и силу её влияния на людей невозможно для одного человека. 6. Ветер был встречный. 7. Отец-то мой ему и полюбись. 8. Иван Иванович гоже приказал долго жить. 9. Не надеялся он его застать. 10. Пастухов, подавая руку, продолжал отряхиваться и оглядывать свой костюм. 11. Старушки все - народ сердитый.

12.Бопре в отечестве своём был парикмахером, потом в Пруссии солдатом. 13.Вы должны трудиться, стараться быть полезным, 14. Он старался быть гостеприимным. 15.Я был в восхищении от старого чабана и его морали.16.Речи его должны быть кратки. 17. Он рад был отдохнуть. 18.Он злой и бес чувств. 19. Мой отец - врач.

Задание 4. Поставьте, где нужно, тире.

1 .Услуга в дружбе вещь святая. 2.Долг наш защищать крепость до последнего нашего издыхания. 3.Спина у акулы темно - синего цвета, брюхо ослепительно белое. 4.Я охотник, 5,Он порча, он чума, он язва здешних мест. б. Встречи наши единственная радость. 7.Да моё ли это дело заниматься такими вопросами. 8. Жизнь прекрасна и удивительна! 9.Бедность не порок. 10. Я был озлоблен. 11. Он угрюм. 12.Севастополь, очевидно, город чудес. 13.Крупные звёзды как званый вечер. 14. Красивые, ровные зубы что крупные перлы у ней. 15. Сердце не камень.

Задание 5. Поставьте недостающие знаки препинания.

1 .Река роща оба берега деревья и поле всё было залито ярким утренним светом. 2. Я стал посещать музеи и галереи и читать книги. 3.Ясная светлая задумчивая улыбка тихого созерцания лежит на облаках на белых отражениях гор на синеве неба на светлой лениво-ласковой реке. 4.Бегут говорливые дороги ни шатко ни валко, как встарь. 5,А снаружи всё и оконницы и коньки и ворота оторочено кружевом грубоватой деревянной резьбы, 6.Разве все эти вещи карандаши в оправе записная книжка часы фотографический аппарат не говорят больше всяких слов об интересном госте? 7. И плетни и белевшая на дворах скотина и крыши домов всё казалось спало здоровым тихим трудовым сном. 8.Сухими болотами называются места носящие в себе все признаки некогда, существовавших болот как-то кочки следы родниковых ям и разные породы болотных трав уже перемешанных с полевыми,

Задание 6. Поставьте недостающие знаки препинания.

1 .Книга это духовное завещание одного поколения другому совет умирающего старца юноше начинающему жить приказ передаваемый часовым отправляющимся на отдых часовому заступающему на его место. Вся жизнь человечества последовательно оседала в книге племена люди государства исчезали а книга оставалась. Но в книге не одно прошедшее она составляет документ по которому мы вводимся во владение всей суммы истин и усилий. Книга программа будущего. Итак будем уважать книгу.

Задание 7. Поставьте запятые.

1.Представляете ли вы себе скверный южный уездный городишко? 2.Крупный осанистый плечистый человек с ярко- синими глазами на всегда загорелом лице. 3.Она действительно походила на берёзу молодую стройную гибкую. 4.То была первая не замутиённая никакими опасениями радость открытия. 5.Ранняя суровая зимняя заря проступала сквозь синюю дымку

Вариант 2

1. Определите тип словосочетания.

Вагон для багажа, воротник из меха, карманные часы, приморские страны, смеяться заливисто, отнёсся загадочно, шёлковая подкладка, чеховские пьесы, бесконечно далёкие, выдавать замуж, кувшин из глины, стальной цвет, упражнение по орфографии, портфель из кожи, будоражили воображение, назвать сегодня, появилась когда-то, яблоки из Крыма, определить рубежи, весело размахивая, наклонив вперёд, не имели раньше, взаимное расположение, вытереть насухо.

2. Подчеркните грамматическую основу, определите вид сказуемого.

1. Бал - вещь хорошая. 2. Жизни даль лежит светла, необозрима. 3. Он сидел неподвижен и слетка барабанил пальцами. 4. Вы ни перед кем виноваты быть не можете. 4. Дверь тамбура стоит настежь. 5. Цитадель стояла безмолвной и непрístupной. 6. Ветер был встречный, 7. Тут рыцарь прыг в седло и бросил повод. 8. Ты эти факты из пальца высосал? 9. Это «если бы», отнесённое им к прошедшему, к невозможному, сбылось. 10. Наконец толпа людей в серых шинелях вывалилась в сени. 11. Немногие пойдут этой дорогой. 12. Подойти к брату было страшно. 13. Пятнадцать лет как прошло. 14. Ты должна сама разобраться, ты взрослая. 15. До войны он работал агентом по снабжению. 16. Он оказался болтливым собеседником. 17. Шаг его начинал становиться ленивее. 18. Человек должен оставаться человеком. 19. Лес теперь был редкий.

3. Поставьте, где нужно, тире.

1. Жить самое простое дело. 2. Орион четыре яркие звезды и поясок из трёх поменьше. 3. Воздух чист и свеж. 4. Горы как пышные складки на богатой одежде земли. 5. Ты друг. 6. Обман всегда обман. 7. Мой долг предостеречь тебя. 8. Волк коню не товарищ. 9. Назначение каждого человека развить в себе всё человеческое. Ю. У Акима было четверо детей, у Петра никого. 11. Познание и жизнь неотделимы. 12. Красота есть обещание счастья. 13. Самое страшное для него сейчас покинуть батарею. 14. Дубава, кажется, друг Корчагина. 15. Сегодня небо как море.

4. Поставьте недостающие знаки препинания.

1. Прямо и направо раскинулось родное приволье петли реки озёра луга нивы и сёла. 2. И всё вокруг и жнивья и дорога и воздух сияло от низкого вечернего солнца. 3. Все готовы были работать и день и ночь. 4. Деревья и травы летом и в самом начале осени по-весеннему сочны и свежи. 5. Мы ели чисто мексиканские вещи сухие лепёшки рубленое скатанное мясо с массой муки и целым пожаром перца до обеда кокосовый орех после манго. 6. Всё это цвета блески звуки и запахи давило на глаза матери наполняло сердце неподвижной пёстрой мутью. 7. Майские сумерки нежная зелень запах сирени тишина тепло как всё это ново и как необыкновенно! 8. Он был страстный любитель музыки театров и вообще изящного как-то расписных московских табакерок оружия и продающихся на

улице статуэток. 9.Шелестящий шум дождя звучный стук капель убаюкивали и всё вокруг кусты деревья сырая трава начинало терять очертания.

5. Поставьте недостающие знаки препинания.

Вскоре мы свернули с тракта влево чтобы сократить путь и поехали по лесной дороге существовавшей только зимой. Кругом лежал саженный снег. Единственный признак жизни бесконечное кружево заячьих следов изредка пересекаемых глубокой волчьей тропой. Волчья стая бежит солдатским шагом нога в ногу. В таком лесу зимой какая-то особенно торжественная тишина как в пустой церкви. Дремучие ельники сменяются сквозными лиственными перелесками через которые брезжит синеющая даль.

6. Поставьте запятые.

1. В сундуке я нашёл пожелтевшую написанную по-латыни гетманскую грамоту.
2. Пашня заросла сильными живучими неприхотливыми травами. 3. Они привязали лошадей и стали взбираться на башню высокую четырёхугольную.
4. Вот уездный городок с деревянными кривыми домишками бесконечными заборами. 6. По мшистым топким берегам чернели избы здесь и там.

Условия выполнения заданий:

Расставить знаки препинания и их графически объяснить.

Критерии оценки

«5» - 1 ошибка.

«4» - 2-3 ошибки.

«3» - 4-5 ошибок.

«2» - 6 и более ошибок.

Раздел 7: Синтаксис и пунктуация.

Задание 1. Тестовый контроль:

Вариант 1

1. Укажите предложение, в котором обособленные члены отсутствуют (знаки препинания не расставлены).
 - а) Мне нравилась его спокойная и ровная речь простая и ясная.
 - б) Солнце поднялось над горами и сгоняло ещё лежавший в тени иней.
 - в) Вся деревушка тихая и задумчивая имела приятный вид.
2. Найдите предложение с обособленным согласованным определением (знаки препинания не расставлены).
 - а) Весь мир с листвой с весенним громом для радости открылся им.
 - б) Литература предполагает прежде всего массового читателя.
 - в) Мне часто вспоминается теперь эта тёмная река затенённая горами.
3. Найдите предложение, в котором неверно выделено приложение.
 - а) Ходил Стенька Разин в Астрахань-город.
 - б) В народе её называют чудо-ягодой.
 - в) И вот сама идёт волшебница-зима.
4. Укажите предложение, в котором оборот с союзом как следует обособить.

- а) Читающая публика успела привыкнуть к Чехову как к юмористу.
 б) Вы как инициатор должны играть главную роль.
 в) Это событие следует рассматривать как исключительный случай.
5. Найдите правильно построенное предложение.
 а) Прочитав эту роль, в первый момент мне стало даже смешно.
 б) Взяв её под руку, они пошли вместе.
 в) Писатель должен показывать жизнь такой, какая она есть, не приукрашивая и не ухудшая её.
6. Укажите, какую пару знаков препинания следует выбрать для оформления обособленных членов.
 По фотографиям Лев Николаевич представлялся мне не только духовным (1) но и физическим гигантом (2) высоким, могучим и широким в плечах.
 а) 1–(,) 2–(–) б) 1–(–) 2–(,) в) 1–(,) 2–(:)
7. На месте каких цифр должны стоять запятые в данном предложении?
 Песчаная отмель далеко золотилась (1) протянувшись от тёмного обрывистого берега (2) в дремотно светлеющую реку (3) пропадавшую за дальним лесом.
 а) 1,3 б) 2,3 в) 1,2,3
8. Укажите правильный вариант расстановки запятых в предложении. Поспешно умываясь (1) и (2) со смирением одеваясь в самое дурное своё платье (3) и старенькую мантилью (4) содрогаясь от свежести (5) Наташа выходила на пустынные улицы (6) прозрачно освещённые утренней зарёй.
 а) 1,3,4,6 б) 4,5,6 в) 1,2,3,4,5,6
9. В каких строках А.Блока есть обособленные обстоятельства (знаки препинания не расставлены)? Укажите верный вариант ответа.
 1) Дыша духами и туманами она садится у окна.
 2) Тоска дорожная железная свистела сердце разрывая...
 3) И смотрю и вражду измеряю ненавядя кляня и любя. (А.Блок)
 а) 1,2 б) 1,3 в) 2,3
10. В каком варианте деепричастный оборот не обособляется?
 а) Он работал не покладая рук. (М.Горький)
 б) Чуть шумят качаясь сосны (В.Брюсов)
 в) Окна разинув стоят магазины. (В.Маяковский)
11. Укажите вариант ответа, в котором правильно указаны цифры, на месте которых должны стоять запятые.
 Откинувшись в кресле (1) он смотрел на нас (2) присмиривших ребят (3) и (4) отложив раскрытую книгу (5) казалось (6) всё ещё думал о прочитанном.
 а) 1,2,4,5 б) 1,2,3,5,6 в) 1,2,3,4,5,6
12. Укажите, чем осложнено предложение (знаки препинания не расставлены). В языке, как известно, есть одинаково звучащие и пишущиеся слова с совершенно различным значением – омонимы.
 а) сравнительным оборотом, обособленным приложением
 б) однородными определениями и вводным сочетанием
 в) вводным сочетанием, однородными определениями и обособленным приложением

Вариант 2

1. Укажите предложение с обособленными членами (знаки препинания не расставлены):

- а) Иван Сергеевич был высокого роста и медлительный.
- б) Бунина большинство знает как прозаика.
- в) Она встретила сына с радостью неожиданной для него. (М.Горький)

2. Укажите условие, при котором определение не обособляется:

- а) находится между подлежащим и сказуемым; б) относится к личному местоимению;
- в) находится перед определяемым словом.

3. Укажите предложение, в котором приложение не обособляется (знаки препинания не расставлены).

- а) Ночевала тучка золотая на груди утёса великана. (М.Лермонтов) б) Онегин добрый мой приятель родился на берегах Невы. (А.Пушкин) в) Вот оно объяснение. (Л.Толстой)

4. Найдите предложение, в котором следует поставить одну запятую.

- а) Как стилист Чехов недостижим! (М.Горький) б) Жизнь как подстреленная птица. (Ф.Тютчев)
- в) Лишь тот кто уважает других людей имеет право на уважение.

5. В каком варианте ответа указаны предложения с обособленным приложением (знаки препинания не расставлены)?

1) Петергоф пригород Санкт-Петербурга славится парками и фонтанами.

2) В картине Левитана «После дождя» заключена вся прелесть дождевых сумерек в приволжском городке.

3) М.И.Глинка великий русский композитор после премьеры оперы «Иван Сусанин» увлёкся созданием оперы на сюжет поэмы Пушкина «Руслан и Людмила».

- а)1,2 б)2,3 в)1,3

6. В каком варианте ответа верно указаны конструкции, осложняющие данное предложение?

Тут, в уютной квартире Мережковского на Литейной, сколько раз приходилось мне присутствовать при самых значительных, утончённых прениях, наложивших отпечаток на всю мою жизнь. (А.Белый)

- а) уточнение, однородные члены, обособленное дополнение
- б) приложение, однородные члены, обособленное обстоятельство
- в) уточнение, однородные члены, обособленное определение

7. Как правильно продолжить предложение?

Глядя на эту картину...

- а) возникает ощущение тревоги. б) мы невольно грустим. в) у многих сжимается сердце.

8. Укажите предложение без грамматической ошибки.

- а) Не имея часов, можно определить время по цветам.
- б) Доехав до конечной станции, нам предстояла пересадка.
- в) Наблюдая экзотическую природу, возникла теория Дарвина.

9. Укажите вариант ответа, в котором верно указаны все цифры, на месте которых в предложении должны стоять запятые.

Музыка питается более глубокими корнями (1) и (2) опираясь на прошлое (3) она лучше видит будущее, чем мы (4) живущие в моменте и миге.

а)1,2,4 б)2,3 в)1,2,3,4

10. Укажите предложение, в котором обстоятельство не обособляется (знаки препинания не расставлены).

а) Чьи-то глаза смотрели не мигая. б) Пошумев река успокоилась. в) Казаки разъехались не договорившись.

11. Какой вариант ответа содержит предложение с пунктуационной ошибкой.

а) Цель творчества – самоотдача, а не шумиха, не успех.

Позорно, ничего не знача, быть притчей на устах у всех.

б) Опять Шопен не ищет выгод, но окрыляясь на лету,

Один прокладывает выход из верить в правоту.

в) Гремит Шопен, из окон грянув, а снизу, под его эффект Пряма подсвечники каштанов, на звёзды смотрит прошлый век. (Б.Пастернак)

12. В каком варианте ответа, указаны предложения, в которых деепричастные обороты не обособляются?

1) Можно прожить и не хвастая умом. 2) К работе над повестью можно приступить начиная с будущей недели. 3) Понять это произведение можно, лишь учитывая условие его создания.

а)1,2 б)2,3 в) 1,3

Ответы:

1в.- 1б, 2в, 3в, 4б, 5б, 6а, 7а, 8б, 9а, 10а, 11в, 12в

2 в. – 1в, 2в, 3в, 4а, 5в, 6в, 7б, 8а, 9в, 10а, 11б, 12в

Условия выполнения заданий:

В тестах дать по 1 правильному ответу.

Критерии оценки «5» - 1 ошибка.

«4» - 2-3 ошибки.

«3» - 4-5 ошибок.

«2» - 6 и более ошибок.

Задание 2. Спишите, расставляя пропущенные знаки препинания, графически объясните их постановку.

1 вариант.

Иногда казалось что он на постоялом дворе что ночной дождь шумит по навесу ворот и поминутно дергается звонит колокол над ним потому что приехали воры привели в эту непроглядную темь его жеребца и если узнают что он тут убьют его. Старик ходил под окнами с колотушкой но то казалось что он где-то далеко то Буян захлебываясь рвал кого-то с бурным лаем убежал в поле и вдруг снова появлялся под окнами и будил упорно брехал стоя на одном месте. Как только доходило до того чтобы встать гуще и чаще начинал стрекотать дождь гонимый ветром из темных полей и милей отца-матери казался сон.

2 вариант.

Молодой человек робким и трепетным шагом пошел в ту сторону где развевался вдали пестрый флаг то откидывающийся ярким блеском по мере приближения к свету фонаря то мгновенно покрывающийся тьмою по удалении от него. Сердце его билось и он невольно ускорял шаг свой. Он не смел и думать о том чтобы получить право на внимание улетающей вдали красавицы тем более допустить такую черную мысль о какой намекал ему поручик Пирогов но ему хотелось только увидеть дом заметить где имеет жилище это прелестное создание которое казалось слетело с неба прямо на Невский проспект и верно улетит неизвестно куда.

2. Спишите, вставив пропущенные знаки препинания между частями бессоюзного сложного предложения.

1 вариант.

Желаешь себе добра не делай зла другому.

Самое главное было сделано мы переправились через реку.

Чин следовал ему он службу вдруг оставил.

Учись, мой сын наука сокращает нам опыты быстротекущей жизни.

Для рыбы нужна чистая вода будем охранять наши водоемы.

2 вариант.

Будешь думать о хорошем мысли созреют в добрые поступки.

Свойство зеркальце имело говорить оно умело.

Лето припасает зима поедает.

Художник – зеркало своей среды в нем отражается его общество, нация и время.

Где-то собаки лают деревня, должно быть, близко.

Условия выполнения заданий:

Списать предложения, расставляя знаки препинания и графически их объясняя.

Критерии оценки

«5» - допущена 1 ошибка.

«4» - допущены 2-3 ошибки.

«3» - допущено 4- 5 ошибок.

«2» - допущено 6 и более ошибок.

Итоговое занятие. Рубежный контроль.

1. Укажите правильный вариант написания НЕ-НИ в предложении: *Как ни старались китайцы сохранить тайны бумаговарения, их раскрыли.*

А) ни (слитно), Б)

ни (раздельно), В)

не (раздельно), Г)

не (слитно), Д) не

(через дефис).

2. Укажите предложение, в котором есть отрицательная частица НИ.

А) Нельзя было (н..)почувствовать сурового великолепия северной природы.

Б) Скучен день до вечера, коли делать (н..)чего.

В) Олжас сохранял спокойствие (н..)возмутимое.

Г) Я тебя (н..)кому в обиду (н..)дам.

Д) Как (н..)старался отец казаться спокойным, я заметил его волнение.

**3. Укажите правильный вариант написания НЕ-НИ в предложении:
*Покорно, как ребенок, он слез с коня и остановился (н..)жив (н..)мертв перед Тарасом.***

А) не (через дефис),

Б) ни (раздельно),

В) ни (слитно), Г)

не (слитно), Д) не

(раздельно).

4. Слитно пишутся предлоги:

А) (в)продолжение занятий, (в)течение суток,

Б) (в)силу обстоятельств, (в)заклучение выступления,

В) работать (в)течение года, (в)целях повышения урожайности,

Г) (в)следствие снегопада, (на)счет подписки, Д) (по)причине

засухи, (по)мере необходимости.

5. Определите, в каком из предложений нет формообразующей частицы:

А) Что это она все смеется?

Б) Трудно представить, что бы со мною

случилось. В) Пусть бор бушует под дождем.

Г) Да здравствуют знания!

Д) Давайте завтра отправимся в парк.

6. Укажите вариант с написанием слова через дефис:

А) не было (ни)у(кого),

Б) рассказать кое(про)кого,

В) были(же) случаи,

Г) (кое)какой товар,

Д) пришел (ни)с(чем).

7. Определите предложение, в котором частица пишется раздельно:

А) Тебе(ль) с ним тягаться!

Б) «Точно так(с),» - промолвил Петр.

В) В последние дни погода была довольно(таки) сырая.

Г) Книгу(то) ты прочел?

Д) А роман все(таки) хорош!

8. Укажите предложение, в котором выделенное слово пишется раздельно: А) Помириться с ним он **все(таки)** не захотел.

Б) Необходимо прийти **(во)время**.

В) **Что(бы)** ни говорили, а я выполняю эту работу.

Г) **Что(бы)** рыбку съесть, надо в воду лезть.

Д) Смотри, кума, **что(бы)** не осрамиться.

9. Определите разряд модальных частиц в предложении:

Память оживляет даже камни прошлого и даже в яд, выпитый некогда, подливает капли меда.

А) указательные,

Б) вопросительные,

- В) уточняющие,
- Г) усилительные,
- Д) восклицательные.

10. Укажите ССП с противительным союзом:

- А) Мы собирались ехать за город, наши родственники, гостившие у нас в это лето, также захотели ехать с нами.
- Б) На реке было холодно и ветрено, зато рыба клевала.
- В) Только иволги кричат да кукушки наперебой отсчитывают кому-то непрожитые годы.
- Г) То птица из-под ног у них вспорхнет, то краснобокая лисица в кусты цветущие нырнет.
- Д) Раздался треск, да стон перенесся через поле.

11. Укажите ССП с разделительным союзом:

- А) Еще напор и враг бежит.
- Б) Не то вода была холодная не то мой охотничий пес молод и глуп.
- В) Вздрагивали оконные рамы а в печных трубах дико завывало. Г) Его не тянуло к подушке однако ж он уперся локтем в нее.
- Д) Весь дом казался спящим несмотря на яркое освещение.

12. Выберите предложение, в котором предлог пишется отдельно:

- А) Стены были выкрашены какой-то голубенькой краской (в)роде серенькой.
- Б) (В)виду скорого окончания плавания настроение команды сделалось веселым и приподнятым.
- В) Я хотел поговорить с вами (на)счет квартиры.
- Г) (В)продолжение ночи я не спал ни минуты.
- Д) Дальнейший наш путь был утомителен и (в)следствие этого малоинтересен.

13. Какие частицы пишутся через дефис?

- А) –бы, -ли, -же, -нибудь, Б) –бы, -ли, -ка, -то, В) -нибудь, -ка, либо-, -то,

Г) –ежели, -ка, кое-, -нибудь,

Д) –же, -либо, -бы, -ка.

14. Укажите предложение с производным союзом:

- А) Солнце не вышло из-за гор, но лучи его уже золотили верхушки деревьев.
- Б) Ржавеют в арсеналах пушки, зато сияют кивера.
- В) Молодые листья лепетали, да зяблики кое-где пели, да горлинки ворковали.
- Г) Не будьте равнодушны, ибо равнодушные смертоносно для души человека.
- Д) Подъезжая к реке, мы остановили лошадей и быстро соскочили на землю.

15. Выберите пример, в котором правильным является раздельное написание.

- А) Молод, (за)то талантлив.
- Б) Может, птица какая-нибудь (в)роде цапли. В) Его ценят (за)то, что умен.
- Г) Предмет (на)подобие куба.
- Д) (По)утру я всегда чувствую себя лучше.

1	2	3	4	5	6	7	8	9
б	д	б	г	а	г	а	в	г

10	11	12	13	14	15
б	б	г	в	б	в

Задания для экзаменуемых

Вариант 1.

1. Зима выдалась в этом году теплая. 2. Ожидая снега, ходили грустные люди. 3. Не было слышно привычного звона колокольчиков, звеневших на лошадях. 4. Деревья стояли мрачные, и ветер качал их тяжелые ветки. 5. Казалось, что весь мир ждал снега. 6. Вдруг всё замерло – с неба упала снежинка. 7. Она заискрилась, закружилась, завертелась, собирая своих братьев и сестер в снегопад.

1. Фонетический разбор слова колокольчиков
2. Морфемный разбор слов снежинка, заискрилась
3. Морфологический разбор: деревья, теплая, казалось, звеневших, собирая
4. Синтаксический разбор всех предложений

Вариант 2.

1. Небо, отражавшееся в озере, казалось очень близким. 2. Покрываясь легкими облаками, оно отбрасывало причудливые тени на водную гладь. 3. Погода стояла спокойная. 4. Над цветами кружили пчелы, а бабочки любовались своим отражением в зеркальной воде. 5. Было тихо, так как ничто не вызывало волнения. 6. Обилие красных, синих и желтых цветочков вызывало радость. 7. Вокруг царила сказочная атмосфера: лазурное небо разливало свой свет, теплый ветерок колыхал траву, прозрачное озеро навевало покой.

1. Фонетический разбор слова облаками
2. Морфемный разбор слов волнения, царила
3. Морфологический разбор: радость, близким, казалось, отражавшееся, покрываясь
4. Синтаксический разбор всех предложений

Автономная некоммерческая организация среднего профессионального образования «Северо-Кавказский медицинский колледж»

**Фонд оценочных средств по учебной
дисциплине БД 04. Иностранный язык
Для специальности: 33.02.01 Фармация**

Фонд оценочных средств разработан на основе
рабочей программы учебной дисциплины
Иностранный язык по специальности 33.02.01
Фармация

Ставрополь

Фонд оценочных средств предназначен для контроля качества обучения студентов специальности 33.02.01 Фармация, базовой подготовки очная форма получения образования по дисциплине
БД 04. Иностранный язык

Организация – разработчик: Автономная некоммерческая организация среднего профессионального образования «Северо-Кавказский медицинский колледж»

СОДЕРЖАНИЕ

	Стр.
1 ЦЕЛИ И ЗАДАЧИ ДИСЦИПЛИНЫ – ТРЕБОВАНИЯ К РЕЗУЛЬТАТАМ ОСВОЕНИЯ ДИСЦИПЛИНЫ	4
2 ПАСПОРТ ФОНДА ОЦЕНОЧНЫХ СРЕДСТВ	6
3 КОМПЛЕКТ ФОНДА ОЦЕНОЧНЫХ СРЕДСТВ	9

1. ЦЕЛИ И ЗАДАЧИ ДИСЦИПЛИНЫ – ТРЕБОВАНИЯ К РЕЗУЛЬТАТАМ ОСВОЕНИЯ ДИСЦИПЛИНЫ

Содержание программы учебной дисциплины «Иностранный язык»

направлено на достижение следующих целей:

- формирование представлений об иностранном (английском) языке как о языке международного общения и средстве приобщения к ценностям мировой культуры и национальных культур;

- формирование коммуникативной компетенции, позволяющей свободно общаться на иностранном языке в различных формах и на различные темы, в том числе в сфере профессиональной деятельности, с учетом приобретенного словарного запаса, а также условий, мотивов и целей общения;

- формирование и развитие всех компонентов коммуникативной компетенции: лингвистической, социолингвистической, дискурсивной, социокультурной, социальной, стратегической и предметной;

- воспитание личности, способной и желающей участвовать в общении на межкультурном уровне;

- воспитание уважительного отношения к другим культурам и социальным субкультурам.

Освоение содержания учебной дисциплины «Иностранный язык» обеспечивает достижение студентами следующих результатов:

личностные результаты:

- сформированность ценностного отношения к языку как культурному феномену и средству отображения развития общества, его истории и духовной культуры;

- сформированность широкого представления о достижениях национальных культур, о роли английского языка и культуры в развитии мировой культуры;

- развитие интереса и способности к наблюдению за иным способом мировидения;

- осознание своего места в поликультурном мире; готовность и способность вести диалог на английском языке с представителями других культур, достигать взаимопонимания, находить общие цели и сотрудничать в различных областях для их достижения; умение проявлять толерантность к другому образу мыслей, к иной позиции партнера по общению;

- готовность и способность к непрерывному образованию, включая самообразование, как в профессиональной области с использованием английского языка, так и в сфере английского языка;

метапредметные результаты:

- умение самостоятельно выбирать успешные коммуникативные стратегии в различных ситуациях общения;

- владение навыками проектной деятельности, моделирующей реальные ситуации межкультурной коммуникации;

- умение организовать коммуникативную деятельность, продуктивно

общаться и взаимодействовать с ее участниками, учитывать их позиции, эффективно разрешать конфликты;

- умение ясно, логично и точно излагать свою точку зрения, используя адекватные языковые средства;

предметные результаты:

- сформированность коммуникативной иноязычной компетенции, необходимой для успешной социализации и самореализации, как инструмента межкультурного общения в современном поликультурном мире;

- владение знаниями о социокультурной специфике англоговорящих стран и умение строить свое речевое и неречевое поведение адекватно этой специфике;

- умение выделять общее и различное в культуре родной страны и англоговорящих стран;

- достижение порогового уровня владения английским языком, позволяющего выпускникам общаться в устной и письменной формах как с носителями английского языка, так и с представителями других стран, использующими данный язык как средство общения;

- сформированность умения использовать английский язык как средство для получения информации из англоязычных источников в образовательных и самообразовательных целях.

ОК, которые актуализируются при изучении учебной дисциплины:

ОК 1. Понимать сущность и социальную значимость своей будущей профессии, проявлять к ней устойчивый интерес.

ОК 2. Организовывать собственную деятельность, выбирать типовые методы и способы выполнения профессиональных задач, оценивать их выполнение и качество.

ОК 4. Осуществлять поиск и использование информации, необходимой для эффективного выполнения профессиональных задач, профессионального и личностного развития.

ОК 6. Работать в коллективе и команде, эффективно общаться с коллегами, руководством, потребителями.

2. ПАСПОРТ ФОНДА ОЦЕНОЧНЫХ СРЕДСТВ

2.1. Область применения фонда оценочных средств:

Фонд оценочных средств предназначен для оценки результатов освоения учебной дисциплины «Иностранный язык».

2.2. Виды контроля и аттестации, формы оценочных средств по учебной дисциплине БД 04. Иностранный язык

№ п/п	Контролируемые разделы (темы) дисциплины*	Вид оценочного контроля	Проверяемые У, З	Формируемые ОК и ПК (или ее части)	Наименование оценочного средства
1	Тема 1. Вводно-коррективный фонетико-грамматический курс	Текущий контроль	Л 1,2 М 1 П 1,2	ОК 1.2,4.6.	Грамматические задания.
2.	Тема 2. Визитная карточка		Л 1-5 М 1-4 П 1-5	ОК 1.2,4.6.	
3	Тема 3. Говорим о семьях	Текущий контроль	Л 1-5 М 1-4 П 1-5	ОК 1.2,4.6.	Комплекс грамматических и практических заданий.
4	Тема 4. Я-студент-медик	Текущий контроль	Л 1-5 М 1-4 П 1-5	ОК 1.2,4.6.	Комплекс грамматических и практических заданий.
5	Тема 5. Свободное время	Текущий контроль	Л 1-5 М 1-4 П 1-5	ОК 1.2,4.6.	Комплекс грамматических и практических заданий.
6	Тема 6. Отдых и туризм	Текущий контроль	Л 1-5 М 1-4 П 1-5	ОК 1.2,4.6.	Комплекс грамматических и практических заданий.
7	Тема 7.	Текущий	Л 1-5	ОК 1.2,4.6.	Комплекс

	Путеводитель по городу	контроль	М 1-4 П 1-5		грамматических и практических заданий.
8	Тема 8. Проблемы современного мира	Текущий контроль	Л 1-5 М 1-4 П 1-5	ОК 1.2,4.6.	Комплекс грамматических и практических заданий.
9	Тема 9. Здоровый образ жизни	Текущий контроль	Л 1-5 М 1-4 П 1-5	ОК 1.2,4.6.	Комплекс грамматических и практических заданий.
10	Тема 10. Спорт	Текущий контроль	Л 1-5 М 1-4 П 1-5	ОК 1.2,4.6.	Комплекс грамматических и практических заданий.
11	Тема 11. Совершение покупок. Питание	Текущий контроль	Л 1-5 М 1-4 П 1-5	ОК 1.2,4.6.	Комплекс грамматических и практических заданий.
12	Тема 12. Россия	Текущий контроль	Л 1-5 М 1-4 П 1-5	ОК 1.2,4.6.	Комплекс грамматических и практических заданий.
13	Тема 13. Англоговорящие страны	Текущий контроль	Л 1-5 М 1-4 П 1-5	ОК 1.2,4.6.	Комплекс грамматических и практических заданий.
14	Тема 14. Национальные наследия	Текущий контроль	Л 1-5 М 1-4 П 1-5	ОК 1.2,4.6.	Комплекс грамматических и практических заданий.
15	Тема 15. Профессии. Карьера	Текущий контроль	Л 1-5 М 1-4 П 1-5	ОК 1.2,4.6.	Комплекс грамматических и практических

					их заданий.
16	Тема 16. Природа и человек	Текущий контроль	Л 1-5 М 1-4 П 1-5	ОК 1.2,4.6.	Комплекс грамматических и практических заданий.
17	Тема 17. Природа и человек	Текущий контроль	Л 1-5 М 1-4 П 1-5	ОК 1.2,4.6.	Комплекс грамматических и практических заданий.
18	Промежуточная аттестация	Итоговый контроль	Л 1-5 М 1-4 П 1-5	ОК 1.2,4.6.	Комплекс тестовых заданий.

Наименование темы (раздела) или тем (разделов) берется из рабочей программы дисциплины.

3. КОМПЛЕКТ ФОНДА ОЦЕНОЧНЫХ СРЕДСТВ

3.1. Задания для проведения текущего контроля (содержание всех заданий для текущего контроля).

Тема 1. Вводно-коррективный фонетико-грамматический курс

I. Сгруппируйте слова в зависимости от типа слога.

Plate, leg, hot, care, fire, man, pork, more, hide, he, lunch, gym, sore, lip, cut, term, name, hurt, rose, tyre, blame, sick, cup, whole, first, tube, far, here, cure, gap, sand, her, not, cut.

II. Выберите слова, в которых встречаются следующие звуки:

[ʌ], [dʒ], [a:], [i:], [i], [ə], [ɔ:], [u], [e], [æ], [ʌ], [ð], [tʃ], [ə:]
Heart, man, page, store, this, check, girl, hit, nurse, look, set, thick, sport, turn,
what, arm, cheek, hand, back, dark, tooth, kidney, stomach, pad, injection.

III. Поставьте глагол *to be* в нужной форме

1. I ... a student. 2. My father ... not a teacher, he ... a doctor. 3. ... your aunt a nurse? - Yes, she 4. ... they at home? - No, they ... not at home, they ... at work. 5. ... you an engineer? - Yes, I... 6. ... this your watch? - Yes, it 7. These ... my books. 8. His family ... not in St. Petersburg, it ... in New York. IV. Поставьте глагол *to have* в нужной форме

1. Does she ... lessons on Monday? 2. They ... a lot of friends. 3. I don't ... breakfast in the morning. 3. She ... much free time last year. 4. Does he ... a sister? 5. My uncle ... a large family.

V. Заполните пропуски артиклями *a/an* или *the* где это необходимо

1. This is ... clock. 2. ... London is ... big city. 3. Is ... newspaper in ... bag? 4. ... Pacific Ocean is ... largest in ... world. 5. Is ... teacher in ... classroom? 6. Is ... your room large? 7. Are you ... students? 8. ... sportsmen are always in good form. 9. ... children we saw in ... street are schoolboys. 10. She lives in ... 1st flat.

VI. Вставьте *there is / there are* в соответствующей форме

1. Look! _____ their telephone number in the letter.
2. Chester is a very old town. _____ many old buildings there.
3. Excuse me, _____ a restaurant near here?
4. How many students _____ in your group next year?
5. I was hungry but _____ anything to eat.
6. _____ a football match on TV last night.
7. _____ many people at the meeting yesterday?
8. Look! _____ an accident. Call the ambulance!
9. _____ 24 hours in a day.
10. This box is empty. _____ nothing in it.
11. _____ somebody at the airport to meet you when you arrive tomorrow.
12. When we arrived at the cinema _____ a lot of people outside.

VII. Определите тип вопроса

1. Do you play computer games? 2. What makes you feel upset? 3. Was he at the cinema yesterday? 4. Did they finish writing or reading the article? 5. She prefers meat to fish, doesn't she?

Тема 2. Визитная карточка

I. Вместо пропусков поставьте данные в скобках слова:

1. He's a _____, _____ man with _____, _____ hair. (short, tall, fair, good-looking)
2. She's a _____, _____ woman with _____ hair. (tall, long, thin)
3. I've got _____, _____ hair and I'm tall and very _____. (thin, straight, black)
4. She's very _____ with a _____ tan and _____ hair. (blonde, lovely, good-looking, long)
5. I wouldn't describe my husband as _____, _____ and _____! Short, overweight, and going thin on top is more accurate! (handsome, dark, tall).

II. Заполните пропуски соответствующими словами

Hi, my name's

I'm from (country)

I live in (city)

I'm ... years old.

My birthday is on

I'm a student at

My favorite subject is

My favorite sport is

There are ... people in my family.

They are

My father is a and my mother a

I would like to be a because

My hobby is

In my free time, I also like

I don't like

My favorite food is

My favorite drink is

My favorite day of the week is because

My favorite month is because

My favorite singer (or band) is

I like (movies).

My favorite place is I like it because

I like travelling. I have been to

The most beautiful place in my country is

I study English because ...

Тема 3. Говорим о семье.

I. Прочтите описание семей и определите, к какому типу они относятся.

- a. a nuclear family
- b. an extended family
- c. a single-parent family
- d. a couple who adopted a child
- e. a couple with no children

1. We're married with three kids. Our eldest son, Simon, has just started secondary school, our daughter, Lisa, is eight and our youngest son, Luke, is only five.

2. We've only been married for a year. We're not planning to start a family just yet.

3. I'm a single mum. I bring up my son Josh on my own. Josh doesn't mind being an only child but I think he'd like a brother or sister one day.

4. We share the house with my mother and father and my wife's sister and her kids. Everyone helps to look after all the children.

5. We couldn't have children of our own so we decided that adoption was the only answer. Lily came to live with us two years ago. She seems very happy at the moment but we realise that she might want to find her real mother one day.

II. Вставьте в предложения следующие слова и фразы:

the whole family
a very close family
a big family
family tree
a big family reunion

1. I come from I've got four brothers and two sisters.
2. We're We see each other almost every day and if ever I'm in trouble, I know I can turn to one of them for help.
3. It's my son's eighteenth birthday next week. We're hoping to get ... together.
4. My wife and I are celebrating our 40th wedding anniversary soon. We're planning to have
5. When I was researching my I found out that my great-great-grandfather came over to England from Ireland 120 years ago.

Тема 4. Я-студент-медик

I. Используйте Where, When, What, How

1. ___do you live?
2. ___do you get up?
3. ___do you have for breakfast?
4. ___do you go to college?
5. ___do you go to college: by bus or by car?
6. ___do your lessons start?
7. ___do you have for lunch?
8. ___do you have lunch: at home or at a café?
9. ___do you go after classes?
10. ___do you do on Saturday or Sunday?
11. ___do you have holidays?
12. ___do you wear to college?
13. ___do you usually pay: in cash or by card?

II. Ответьте на вопросы

1. What is the official name of our college?
2. When was our college founded?
3. Are you a first year student?
4. What can you say about your teachers?
5. Where is there your college?
6. Is your college old or modern?
7. What equipment can you see in the classrooms?
8. Where does teaching practice take place?

9. What sports facilities are there in our college?
10. Where can students live?
11. What is your future profession?
12. Who is the top manager of the college?

III. Вставьте пропущенные слова

MY COLLEGE

1. I study at.....
2. Our college consists of
3. Our college was founded in
4. In our college students can get different professions such as
5. Our school year begins ...
6. Our students have holidays in ...
7. In our college there are many ... and ...
8. Our college has
9. After classes students can
10. Our students are taught by skilled and
11. All of us like...

Тема 5. Свободное время

I. Прочтите текст и вставьте предлоги

There are a lot _____ leisure activities. They are: theatre, cooking, learning foreign languages, collecting stamps, knitting, guitar, walking, cycling and many others.

We all have free time. that's why all members _____ our family have leisure activities. Our leisure activities are different. My Dad enjoys collecting stamps. He has a large collection. He exchange stamps _____ his friends. My Mum thinks it's boring. She likes cooking English dishes. She cooks well and has many cookery books _____ different countries.

My sister Karen likes making clothes and knitting. She reads magazines on fashion and designs clothes _____ her friends and our mother.

As _____ me , I like modeling. I make models of old and modern planes. I have modeled plenty _____ them. I also like playing football and swimming.

My grandparents enjoy collecting flowers, horse riding and walking. They have a lot of exotic flowers _____ their garden.

II. Поставьте глаголы в правильную форму

A hobby is what a person (to like) to do in his or her spare time. Hobbies (to differ) like tastes. Your hobby (to make) your life more interesting. The most popular hobby (to be) doing things. It (to include) a wide variety of activities from

gardening to travelling, from chess, to volleyball. Both grow-ups and children (to be) fond of playing different computer games. This hobby (to become) more and more popular every year. Making thing (to include) drawing, painting, handicrafts. Many people (to collect) something – coins, stamps, CDs, toys, books.

III. Вставьте подходящие слова из рамки

music, favorite, listen to music, information, news, collect, singers, programmes, CDs, museums

Rich people often _____ pictures, rare things and other art objects. Often such private collections are given to _____, libraries. As for me, I like to _____. Therefore I collect _____. I like different music _____. I collect discs of my favorite groups and _____. I carefully study the printed _____. I try to find everything about my _____ singers. I also like to watch musical _____ on TV. I want to keep up with the _____ in the world of music.

Тема 6. Отдых и туризм

I. Запишите диалог в правильном порядке

- A: We'll take a room on the second floor. How much is it?
B: Okay. It suits us. We'll take this room.
A: Seventy dollars a night, sir.
B: Yes, we'll be able to put you up. Which floor would you like, sir?
A: Have you got any vacant rooms?
B: One double-room, please.
A: Single or double, sir?

II. Подберите синонимы

- | | |
|---------------------|-------------------------|
| 1. luggage | a. trip |
| 2. return ticket | b. baggage |
| 3. journey | c. a buffet car |
| 4. cloakroom | d. schedule |
| 5. a dining car | e. round-trip ticket |
| 6. booking-office | f. left-luggage office |
| 7. timetable | g. ticket office |
| 8. fellow-passenger | h. travelling companion |

III. Выберите слова из списка и закончите предложения

by sea on foot expensive advantages walking tours cars business trips by car
pleasure journeys anywhere you wish by air by train

1. Travelling _____ is the fastest way to get somewhere.
2. You can easily get there _____.
3. The most pleasant but the most _____ way to travel to Solovki is _____.
4. Travelling _____ has one big advantage: you can stop _____ and make an ordinary meal a picnic.
5. In the last decade, ecotourism has developed in Russia. Almost every region can offer you _____ in the protected corners of nature.
6. _____ are better to take by plane or train, and _____ – by sea or _____.
7. Traveling in the Russian reserved-seat car is terrible, but there are also sleeping and a dining _____, which will greatly facilitate your existence.

Тема 7. Путеводитель по городу

I. Выберите правильный вариант

1. Excuse me! is the post office, please?
 1. How
 2. What
 3. When
 4. Where

2. Could you tell me to get to the History Museum, please?
 1. how
 2. what
 3. when
 4. where

3. Can you tell me where, please?
 1. is the bank
 2. the bank
 3. the bank is
 4. there a bank

4. Would you mind me some directions, please?
 1. explaining
 2. giving
 3. helping
 4. offering

5. I am for the new children's library.
 1. asking

2. finding
3. looking
4. trying

6. Walk two blocks and turn left

1. around the bank
2. at the traffic light
3. in the corner
4. into a large hotel

7. Go the flower shop, the drugstore, and the supermarket.

1. across
2. behind
3. opposite
4. past

8. The library will be on your left. It's a large red-brick building. You can't it.

1. find
2. forget
3. miss
4. see

9. Could you tell me where some souvenirs, please?

1. can I buy
2. could I buy
3. I can buy
4. should I buy

10. There are several souvenir shops on Apple Street, about three blocks

1. away from
2. from here
3. near here
4. not far

II. Выберите соответствующее слово из списка и заполните пропуски:
churches gallery enterprise cathedral memorial

1. The old city around the _____ is the most colourful part of town.

2. The town has four _____.

3. The statue was erected as a _____ to those who died in the war.

4. He frequently exhibits at the art _____.

5. Don't forget this is a commercial _____ - we're here to make money.

Тема 8. Роль иностранного языка в современном мире

I. Прочитайте текст и ответьте на вопросы

These days the world is developing at a very high speed. All the countries of the world aim to interact with each other and become more united. Accordingly, the role of a foreign language is getting more and more important because there should be no barrier in understanding each other.

One can bring in a lot of reasons to illustrate the vitality of learning new languages.

First of all, as all the countries around the world are setting a goal to cooperate with each other, most international companies provide a great number of work places. The more languages you know, the more successfully you can rise through the ranks and earn a real fortune. You can become a top professional and every employer will just dream of having you in his or her staff.

Besides, knowing foreign languages is irreplaceable in travelling. You can fly to countless countries and get acquainted with every single culture and history there. This will broaden your mind and give you a free education. It goes without saying that in this case you will even start understanding other nations' mentality and see their unique origin.

Moreover, a multilingual person is able to improve a political situation in his or her native country. In the 21st century the tension among different countries is getting stronger because each of them does its best to become the only one powerful leader and make everyone around obey. In this situation multilingual people are able to learn foreign strategies and work out keys for keeping tolerant to each other and saving peace everywhere.

1. How do foreign languages help to unite people?
2. Why is it important to learn foreign languages if you want to be successful?
3. What are the reasons for learning foreign language?
4. Who is a multilingual person?
5. What languages would you like to know?

II. Найдите в тексте эквиваленты следующим выражениям: нацелены взаимодействовать, ставить цель, обеспечивать большим количеством рабочих мест, высококвалифицированный специалист, заработать состояние, ознакомиться с культурой, расширять кругозор, напряжение между странами, сохранять мир.

Контрольные задания

Упражнение 1. Вставьте артикль, где необходимо.

1. What's... weather like today? -... weather is fine.
- 2... sun is yellow.
- 3... sky is grey today.
- 4... earth is... planet.
5. We had... English lesson yesterday... teacher asked me many... questions... questions were difficult.
6. Where is your... brother? – He is at... home. He is in his... room. He is sitting at... table. He is doing his... homework... homework is difficult.
7. Our... cat is sitting on... sofa.
8. It is very dark in... room. Turn on... light, please.
9. Nick went into... bathroom, turned on... water and washed his hands.
10. This is... good... book. Take... book from... table. Put this... book into... bookcase.
- 11... weath er is fine today... sky is blue... sun is shining brightly in... blue... sky.
12. This is... boy... boy is... school. He is... pupil.
13. This... boy is my... brother's friend.
14. He has... cat, but he has no. dog.
15. He likes his...cat.
16. He gives. cat... milk every day.
17. Yesterday I received... letter from my... friend... letter was interesting.
18. We live in... big house. I like... house very much.
19. Are you. worker? – No, I am... student.
20. Is this... table? – Yes, this is a table.

Упражнение 2. К данному предложению поставлены пять различных вопросов. Определите тип каждого вопроса.

- 1) Who discusses the main heart disorders?
- 2) In this section we discuss main heart disorders, don't we?
- 3) Do we discuss main heart disorders in this section or in the next one?
- 4) Do we discuss main heart disorders in this section?
- 5) What do we discuss in this section?

Упражнение 3. Завершите утвердительные предложения, используя соответствующую форму глагола.

1. He always (ask) a lot of questions.
2. She often(complain) of pain in her eyes.
3. They sometimes(go) to a dentist.
4. His wife(work) as a doctor here.

5. We always(discuss) such problems.
6. They usually(visit) their friends at the weekend.
7. I usually(examine) patients in Room Five.
8. The students always(do) such exercises at home.
9. The first-year students often(translate) texts with a dictionary.
10. You often(speak) too much.
11. Ann(like) reading books about animals.
12. Sam and Kate usually(visit) their parents in summer.
13. The teacher(know) these students well.

Упражнение 4. Завершите предложения, используя соответствующую форму глагола.

1. The sixth-year students (examine) the patients in Ward 15 at the moment.
2. Dan is in the chemist's shop now. He(buy) the prescribed medicines.
3. We (discuss) the results of our laboratory work now.
4. John(answer) the teacher's questions at the moment.
5. Ann and Kate(do) their English test now.
6. You(do) an experiment with an acid, so you must be careful!
7. Professor N.(give) a lecture at the moment.
8. It(snow) now.
9. I (prepare) for my test in Chemistry. I can't watch the football match.

Упражнение 5. Напишите номера предложений, в которых необходимо использовать времена Present Simple и Present Continuous.

Present Simple: N1

Present Continuous:

1. Студенты обычно получают учебники в сентябре.
2. Студенты сейчас получают учебники в библиотеке.
3. Врач сейчас осматривает больного с пневмонией.
4. Больных с пневмонией врач всегда направляет на рентгеновское обследование.
5. Этот элемент не вступает в химическую реакцию с кислородом при нормальных условиях.
6. Студенты сейчас нагревают эту смесь.
7. Боб и Джон сейчас повторяют эксперимент.

8. Они всегда делают расчёты без ошибок.
9. Иногда наш университет приглашает этого ученого читать лекции.

Тема 10. Спорт и здоровье

I. Прочитайте текст и составьте план

People all over the world are very fond of sports and games. That is one of the things in which people of every nationality and class are united.

The most popular outdoor winter sports are shooting, hunting, hockey and, in the countries where the weather is frosty and there is much snow — skating, skiing and tobogganing. It's so nice to go to the skating-rink on a frosty sunny day. Some people prefer to be out of town in such weather and to sledge or to ski in the woods. Many people greatly enjoy figure-skating and ski-jumping.

Summer affords excellent opportunities for swimming, boating, yachting, cycling, gliding and many other sports. Among outdoor games football takes the first place in public interests; this game is played in all the countries of the world.

The other games that have firmly established themselves in favour in different countries are cricket, volleyball, basketball, and so on. Badminton is also very popular both with young and old.

All the year round many people indulge in boxing, wrestling, gymnastics and track and field events. Scores of young girls and women go in for calisthenics. Over the last few years aerobics has become popular with young girls and women. Aerobics helps them to be slim, healthy and strong. The interest for it greatly increased thanks to Jane Fonda, a prominent American actress, the founder of this kind of sport. This woman may serve as an impressive example of inexhaustible health, cheerfulness and beauty. Being a great enthusiast of aerobics she has been trying to initiate many women all over the world into this sport.

Among indoor games which one can go in for all the year round are billiards, table tennis, draughts, chess, of course. The results of chess tournaments are studied and discussed by enthusiasts in different countries.

So we have all grounds to say that sport is one of the things that makes people kin.

II. Напишите верно или неверно:

1. In summer you have few opportunities for sports.
2. Over the last few years aerobics has become popular with young girls and women.
3. The results of chess tournaments are never discussed by enthusiasts in different countries.

III. Найдите эквиваленты: зимние виды спорта, стрельба, санный спорт, гребля, утвердиться в различных странах, прыжки с трамплина, круглый год,

популярен среди молодых и взрослых, художественная гимнастика, неиссякаемое здоровье, бодрость и красота, выдающаяся актриса, приобщить к этому виду спорта, спортивные игры в закрытых помещениях.

Тема 11. Продукты. Питание.

Прочитайте текст и выполните задания

The usual meals in England are: breakfast, lunch, tea and dinner. Breakfast is generally a bigger meal than they have on a Continent. In the morning an Englishman has his favourite breakfast which consists of porridge followed by fried bacon and eggs. Then he has toast with butter and marmalade. Perhaps some fruit will also be eaten. For a change, you may have cold ham or fish, some coffee and a roll. Breakfast is often a quick meal, because the father has to get away for his work, the children have to go to school and the mother has her housework to do. At midday people have their lunch. It consists of 2 courses. The businessman finds it impossible to get home for this, and so takes his lunch in a cafe or a restaurant. For the lunch one can take cold meat, beef, mutton, and veal with boiled or fried potatoes, vegetables followed by biscuits and cheese and a cup of coffee. Afternoon tea follows between 4 and 5 o'clock. This is not generally a formal meal. You may sit anywhere you like and have a cup on your knee and eat thin buttered bread, pastries and a cake. The evening meal is called dinner. Usually a savoury meat course is followed by stewed fruit, pudding and tea, or whatever they can afford.

I. Ответьте на вопросы

a) What are the usual meals in England? b) What does the English man usually have for breakfast? c) Why is breakfast a quick meal? d) How is a midday meal called? e) How many courses does the lunch consist of? f) When do Englishmen have their dinner? g) What do they eat for dinner?

II. Переведите на русский язык

Телятина на закуску; десерт из клубники и ананаса; вишневый напиток; пирожное и мед на сладкое; салат с капустой и огурцами; пюре с соусом; вареная говядина; жареная свинина; каша с отбивной котлетой; жареный картофель с бараниной; малина со сливками; пирог со сливой; пудинг со смородиной; очень вкусные арбуз и дыня; хорошо приготовленный компот; жареный лук с морковью; белоснежная скатерть с салфетками; творог с виноградом; уксус и соль с перцем; порция каши; вишневый сок.

Тема 12. Россия

Russia

Russia is one of the largest countries in the world. It **occupies** about one-seventh part of dry land. It is situated in Europe and Asia. Its total area is over 17 million **square kilometers**. The population of Russia is about 150 million people. 83 per cent of the population are Russians. 70 per cent of the population live in cities.

The country **is washed** by seas and oceans, by the Arctic Ocean in the north and the Pacific Ocean in the east. There are many rivers in Russia. **The largest rivers** are the Volga in Europe and the Yenisei and Ob in Asia. All rivers flow in the seas. **The deepest lakes** are the Baikal and Ladoga. Russia has one-sixth of the **world's forests**. They are **concentrated** in the European north of the country, in Siberia and in **the Far East**.

There are different types of climate on the territory of the country. It is very cold in the North even in summer. The central part of the country has **mild climate**: winters are cold, springs and autumns are warm or cool, summers are hot and warm. In the South the temperature is usually **above zero** all year round, even in winter. Summer is really hot. The climate of Siberia is continental: summers are hot and dry, winters are very cold.

Some parts of our country **are covered** with **mountains and hills**. Here are three main **mountains chains** in Russia. The Caucasus is a range of mountains, which **extend** from the Black Sea to the Caspian Sea. The highest mountain is the Caucasus. The highest mountain in Caucasus is Mount Elbrus. The Urals extend from the Arctic Ocean to **the steppes**. This mountain chain **divides** the European and Asian parts of Russia. The Urals are famous for their **valuable minerals**. There are 150 **volcanoes** in Kamchatka, 30 of which are active.

The Russian Federation is very rich in mineral resources, such as **oil, natural gas, coal, iron, gold** and others.

Today Russia is one of the world's largest **grain** products and exporters. It produced 78 % of all its natural gas, 60 % of **steel**, 80 % of **timber** and 91 % of oil. So, today Russia becomes greatest **industrial country**.

Russia borders on fourteen countries including **the former republics** of the USSR, which are now independent states. Russia borders with Estonia, Latvia, Finland, Poland, China, Mongolia, Korea, Japan, Kazakhstan and so on.

Russia is a **parliamentary republic**. The Head of State is the President. **The legislative powers** are exercised by the Duma.

Today the state symbol of Russia is **a three coloured banner**. It has three horizontal stripes: white, blue and red. The white stripe symbolizes the earth, the blue one stands for the sky, and the red one symbolizes **liberty**. A new national emblem is **a two-headed eagle**.

Moscow is the capital of our country. It was founded in 1147. It is a wonderful city. There are many **sights** in Moscow. You can see many museums, art galleries, theatres, churches and monuments in our capital. People of our country are proud of **the Moscow Kremlin**. There are also many big beautiful cities in Russia.

A lot of holidays are celebrated in Russia. The New Year holiday is very popular, especially with children. There is **a fir tree** in every house. The presents are supposed to be sent by **Father Frost** and the **Snow Maiden**.

The Russian Christmas is celebrated on the 7th of January. The holiday is connected with the wonderful birth of Jesus Christ as it is described in **the Holy Bible**.

Easter is a very popular holiday in Russia in **commemoration** of the resurrection of Jesus. Easter has no fixed date. People nowadays greet each other on the Easter day by the words "**Christ is risen!**" And the expected answer is "He is risen indeed!" People also paint eggs and give them to one another as a symbol of eternal life.

On February, 23, which is Day of **the Defenders of the Motherland Russia**, people honour those who are serving in the Armed Forces and those who have served in the past.

International Women's Day is celebrated every March, 8. On this day, women in Russia are presented with gifts and thanked for their work, love and **devotion**.

Every May, 9, Russia celebrates the Victory Day commemorating victory over **Nazi Germany**, while remembering those who fell in order to achieve it. There are different **sporting societies and clubs** in Russia. Many of them take part in different **international tournaments** and are known all over the world. A great number of world records have been set by Russian sportsmen: weightlifters, tennis players, swimmers, figure skaters, high jumpers. Our sportsmen also participate in **the Olympic Games** and always win a lot of gold, silver and bronze medals.

1. Выпишите и переведите выделенные слова.
2. Найдите эквиваленты в тексте:
 - 1) Она занимает около 1/7 части суши. 2) 70 % населения живет в городах. 3) Северным ледовитым океаном на севере и Тихим океаном на востоке. 4) Все реки впадают в моря. 5) На юге температура обычно выше нуля, даже зимой.
 - б) Кавказ – горная цепь, которая простирается от Черного моря до Каспийского моря. 7) Эта горная цепь разделяет европейскую и азиатскую части России. 8) Российская федерация очень богата минеральными ресурсами такими, как: нефть, природный газ, уголь, железо, золото и другие. 9) крупный мировой производитель и экспортер зерна. 10) Она производит 78 % природного газа, 60 % стали, 80 % древесины и 91 % нефти.
 - 11) Законодательная власть управляется Думой. 12) Белая полоса символизирует землю, голубая – небо, красная – свободу. 13) Можно увидеть много музеев, картинных галерей, театров, церквей и памятников в нашей столице. 14) Полагают, что подарки подарены Дедом морозом и Снегурочкой . 15) Праздник связан с чудесным рождением Христа, как описано в Библии.
 - 16) Пасха – очень популярный праздник в России в память о воскрешении Христа. 17) Каждое 9 мая Россия празднует День победы в память о победе над фашистской Германией, вспоминая тех кто пал, чтобы достичь ее. 18) Большое количество мировых рекордов было поставлены русскими спортсменами: тяжелоатлетами, теннисистами, пловцами, фигуристами, прыгунами в высоту.

3. Закончите предложения

1. Russia is one of ... 2. The population of Russia is 3. The largest rivers are 4. They are concentrated in ... 5. The central part of the country has ... 6. There are 150 volcanoes ... 7. Russia is a parliamentary ... 8. A new national emblem is 9. Moscow is ... 10. There is a fir tree ... 11. People also paint eggs ... 12. On February, 23, ... 13. On this day, women ... 14. Our sportsmen also participate...

4. Ответьте на вопросы

1. Where is Russia situated? 2. How many per cent of the population is Russians? 3. What are the deepest lakes in Russia? 4. What is the climate of Siberia? 5. How many mountain chains are there in Russia? Name them. 6. What mineral resources is Russia rich in? 7. What countries does Russia border? 8. Who is the Head of State in Russia? 9. When was Moscow founded? 10. When is the Russian Christmas celebrated?

5. Верны или ложны следующие утверждения

1. The country is washed by seas and oceans, by the Arctic Ocean in the north and the Pacific Ocean in the west. 2. The Head of State is the Queen. 3. A great number of world records have been set by Russian sportsmen. 4. It has three horizontal stripes: white, green and red. 5. There are many sights in Moscow. 6. On February, 23, which is Day of the Defenders of the Motherland Russia, people honour only those who are serving in the Armed Forces. 7. The central part of the country has mild climate: winters are cold, springs and autumns are warm or cool, summers are hot and warm.

Тема 13. Англоговорящие страны

Прочитайте текст и выполните задания

The United Kingdom of Great Britain and Northern Ireland, the United States of America, Canada, the Commonwealth of Australia and New Zealand are English speaking countries. They are situated in various parts of the world and **differ** in many ways. The nature of these countries, their weather and climate and way of life of their people differ. Each country has its own history, customs, traditions, its own national holidays. But they all have a common language: English, the language of the people who left England to make their names in new countries. The United Kingdom of Great Britain and Northern Ireland consists of 4 parts: England, Scotland, Wales and Northern Ireland. The British Isles are a group of islands **located in** the north-west coast of the continent of Europe. There are no high mountains, no very long rivers, no great forests in the UK.

It is interesting to know that all parts of the UK have their symbols. The symbol of England is a red rose. More than that, there are other national symbols of England. They are the St. George's cross (usually seen as a flag) and the Three Lions crest (usually seen as a badge). The symbol of Scotland is a **thistle**. The symbol of Wales is a **daffodil**. The symbol of Northern Ireland is a **shamrock** and a red hand. **Except** for the United Kingdom there are some other countries in the world where people speak English and this language is one of the official languages. The largest and most important of them are the USA, Canada, the Commonwealth of Australia and New Zealand. The United States of America is one of the largest countries in the world. People of various nationalities live in the **USA: the English, the German, the Chinese, the Hindu, the Greek** and so on.

The USA has 50 states and the District of Columbia, a special federal area where Washington, D.C., the capital of the country, is situated. The flag of the USA has 13 red and white **stripes**, which symbolize the **original** 13 states. 50 stars on the blue field in the left upper corner are for each of the 50 states of the country in our days. The USA as any other country has its own symbols, traditions and holidays - for example, the **Independence Day**, the **Thanksgiving Day**, **Memorial Day** and others. The national symbol of America is the **bald eagle**. Another American symbol is Uncle Sam.

The world's second- largest country is Canada. The total area of Canada **equals** to almost 10 million square kilometres. The climate in Canada isn't **mild**. It has four very **distinct** seasons, it can be very hot in summer – to 35 °C **above zero** and higher, and quite cold in winter – 25 °C **below zero** and even colder. Though Canada is one of largest countries in the world, its population isn't **dense**. There are only about 30 million people living in Canada which is very little if we **compare** the territory of Canada with the UK where over 63 million people live. Canada has two official languages - English and French. Many Canadians speak both languages very well. The leading cities of Canada are Toronto, Montreal and Vancouver. The capital of Canada is Ottawa. The official head of Canada is the Queen of the United Kingdom.. Besides Canada has a democratic parliament, which is situated in Ottawa and consists of the House of Commons and the Senate. The official emblems of Canada are **the beaver** and **the maple leaf**. The colours of Canada are white and red.

Australia, a continent and a state, is situated in the Southern Hemisphere, in the southern part of Asia, between the Pacific and Indian oceans. It is about 8 million square kilometres. Australia **occupies** the Tasmania Island and a number of smaller islands too. Australia is the sixth largest country in area. It has a wide climate **range**, from tropical in the north to **temperate** in the south-east.

Australia is divided into 8 administrative areas. The population of Australia equals to about 18 million people and 70 percent of them live in urban areas – in Sydney, Melbourne, Darwin, Perth, Adelaide and other large cities. The capital of Australia, Canberra, is not very large, but it is lovely.

Australia has a **multicultural** society. People of about 200 nationalities live there. The aborigines, the Australian natives, represent about 1.5 percent of the

population. The Australian flag is blue. There is the flag of the UK on the Australian **banner**, a large seven-pointed star **beneath** it and the Southern Cross **constellation**. The most popular Australian animals as well as informal Australian symbols are the koala, emu and kangaroo.

New Zealand is the country in the Pacific Ocean where people speak English as an official language. Many people live in **urban** areas, and about 50 percent of them live in the largest cities – Auckland, Wellington, Christchurch, Hamilton, and Dunedin. The first of them is an important seaport and industrial centre. The capital of New Zealand is Wellington. New Zealand is a constitutional monarchy with a parliamentary form of government. New Zealand **stays in close association** with the United Kingdom as a member of the Commonwealth of Nations. And the formal head of the state is the Queen of the United Kingdom. The New Zealand flag represents the Southern Cross, the stars of it are red with **white edgings**. The flag of the United Kingdom in the left upper corner shows the **recognition** to the historical foundations and the fact that New Zealand was once a British colony and **dominion**. The national emblem of New Zealand is a **flightless** bird kiwi. The **silver fern** is a sporting emblem.

I. ОТВЕТЬТЕ НА ВОПРОСЫ

1. What English-speaking countries do you know?
2. Do they differ?
3. How many parts does the United Kingdom of Great Britain and Northern Ireland consist of?
4. What are the symbols of these parts?
5. What states do the USA consist of?
6. What are the American symbols?
7. How many official languages are there in Canada?
8. What are the colours and the symbols of Canada?
9. Where is Australia situated?
10. Australia has a multicultural society, hasn't it?
11. Is Sydney the capital of Australia?
12. Where is New Zealand located?
13. What is the capital of New Zealand?
14. New Zealand isn't very large in area, is it?
15. What are the symbols of New Zealand?

II. Определите верно, неверно ли утверждение или в тексте не содержится информации:

1. There are the following English speaking countries: the UK, the USA, Canada, the Commonwealth of Australia and New Zealand.
2. The United Kingdom of Great Britain and Northern Ireland consists of five parts.
3. There are no big lakes in the UK.
4. The symbol of England is a daffodil.
5. The symbol of Wales is a thistle.
6. The symbols of Northern Ireland are a red rose and the St. George's cross.
7. The symbols of Scotland are a shamrock and a red hand.
8. The United States of America is another English-speaking country.
9. Canada is the world's third-largest country.
10. The official emblems of Canada are a bald eagle and Uncle Sam.
11. Australia is one of the largest countries in the world.
12. The aborigines, the Australian natives, live in urban areas.
13. New Zealand is located on two large islands - the North Island and the South Island as well as on numerous small islands.
14. Hamilton is the capital of New Zealand.
15. New Zealand was once an American colony and dominion.
16. The climate in New Zealand is mild.

Тема 14. Культурное и национальное наследие

RUSSIAN TRADITIONS

Almost every nation and country has a reputation of some kind. First, let's speak about Russian people. To my mind, the main traits of their characters that differ them from other people are hospitality, their «open heart», «golden hands», and wise Russian fairy- tales reflect this wisdom. Our people are hardworking, patient, never losing hope for better life. The Russians are talented people. Russia gave the world famous names of Pushkin and Lermontov, Chaikovsky and Repin, thousands of names of world-famous poets, writers, composers, and scientists. All of them are the pride of the nation because they sang the beauty of our nature and people. Our country is famous for Russian traditional specific crafts and its skilled craftsmen. Painted boxes of Palekh, coloured shawls of Pavlov Posad, clay toys of Dymkovo, laces of Vologda are known all over the world. The names of Gzhel and Khokhloma are considered to be the symbols of Russia as well as matryoshkas and samovars. The history of khokhloma goes back into the 17th century. Producing of tableware - dishes, spoons, and mugs was begun at that time in the villages of Syomino and Khokhloma in the Nizhny Novgorod Province,

on the banks of the Great Russian River Volga. Many carpenters, painters have been working since then reviving traditions of old masters. The Khokhloma style is characterized by using plant elements in painting the tableware. The prevailing colours are black, yellow, golden, green and red. And nowadays this craft is sure to be saved; it will be developed and brought into the future by the new generation of painters.

Now we celebrate the forgotten holidays - Troitsa, Maslenitsa, and the Easter. We again sing Russian folk songs and chastushki, dance Barinya and perform khorovods, ride in troikas. Traditional Russian cooking is world-famous for such dishes as okroshka, shi, pelmeni, kurnik, kvas. We begin to build and reconstruct churches. The example of it is the building of the Cathedral of Christ the Saver in Moscow. It is the symbol of reviving human feelings, national pride and patriotism.

ОТВЕТЬТЕ НА ВОПРОСЫ

1. What are the main traits in Russian people's character?
2. What specific Russian crafts do you know?
3. What is Khokhloma style characterized by?
4. What is traditional Russian cooking?

ОТВЕТЫ:

1. The main traits of Russian people's characters are hospitality, «open heart», «golden hands», and wise Russian fairy-tales reflect this wisdom.

Russian people are hardworking, patient, never losing hope for better life

2. Painted boxes of Palekh, coloured shawls of Pavlov Posad, clay toys of Dymkovo, laces of Vologda are known all over the world.

3. The Khokhloma style is characterized by using plant elements in painting the tableware.

4. Traditional Russian dishes are okroshka, shi, pelmeni, kurnik, kvas.

Тема 15. Профессия медсестры

The Work of a Nurse

The nurse is present at the time of birth and she is sometimes present when life ends. Her whole life is devoted to people. She is responsible for what she does. She is responsible for what she advises others to do.

Every nurse must have enough knowledge of her work. She must read medical journals. She must help her patients at any hour of the day or night. She must care for the patient even if the patient has a mortal infectious disease. A nurse must remember that patients need her help, care and patience.

Every nurse must also remember that there are no two identical people and that every patient reacts to illness in his own way. That's why the doctors and the nurses look for new methods and new medicines every day.

If a nurse gives a patient a new medicine this patient is under special care of the doctor and the nurse. The observations of the nurse are very important. Careful observation of the nurse can give very important information. It helps the doctor to diagnose and treat the patient.

Every nurse must be a member of the clinical research team because the research work goes on not only in the laboratories but also in the wards of the hospitals.

I. Найдите эквиваленты в тексте

1. ответственный
2. медицинские журналы
3. заботиться о пациенте
4. смертельное заболевание
5. забота и терпение
6. одинаковый
7. реагировать на болезнь
8. искать новые методы и лекарства
9. наблюдения медсестры
10. лечить людей
11. исследовательская работа
12. палаты больницы

II. Ответьте на вопросы

1. What is the nurse responsible for?
2. Why do the nurses and doctors look for new methods and medicines?
3. Why are the observations of the nurse important?
4. Why must every nurse be a member of the research work?

Тема 16. Природа и человек

I. Прочитайте и найдите соответствия между терминами и их определениями.

1. Ecology
2. Environment
3. Flora.
4. Fauna
5. Habitat.
6. Pollution

7. Carbon dioxide
8. Greenhouse effect
9. Ozone layer
10. Ultraviolet radiation
11. Acid rain
- a) A gas in the atmosphere. The gas that we breathe out.
- b) The Earth is becoming warmer because there is too much carbon dioxide in the atmosphere.
- c) The study of living creatures and plants in their surroundings
- d) This is the atmosphere between 10 km and 60 km above the Earth. The ozone stops a lot of the ultraviolet radiation from the sun.
- e) When the land, sea or air becomes dirty, polluted
- f) Part of sunlight.
- g) The natural living place of an animal or plant.
- h) Rain that contains acid.
- i) It means what is around us.
- j) All the plants that grow in a region.
- k) The animals of a region

II. Дополните предложения словами из списка, переведите текст. *protect home keep point out environment*

The Earth is our _____. We must take care of it.

The ecologists and scientists, who study the relations between living things and their _____, _____ the importance of this task.

Each of us must do everything possible to _____ the land, air and water clean. Of course, people undertake some measures to _____ the environment, but this activity is complicated by the economic difficulties. *protect home keep point out environment*

III. Вставьте правильную форму глагола to be. Переведите предложения.

1. The water ... polluted.
2. Birds ... not fed.
3. Nature ... damaged.
4. Birds and animals ... disturbed.
5. Litter ... thrown away.
6. The air ... polluted.
7. Flowers ... pulled out.
8. Fires ... left.
9. Animals ... killed.
10. The air ... spoilt.
11. Trees ... cut down.
12. Paper ... not recycled.

Тема 17. Научно-технический прогресс

Прочитайте и переведите текст

Modern technology has changed the way the health care is organized. The discovery of modern computers helps a lot: patients files are kept on computers and these files are often kept on a central database so they can be accessed from anywhere in a hospital. This remarkably saves time, especially for such tasks as

sending a patient's file and X-rays. A process that used to take up to a week can be completed within an hour. In recent years major advancements have been made in medical equipment. These technological breakthroughs cover a wide array of medical field and treatment including cardiology, neurology, gynaecology and reproductive health.

As technology has advanced more ways have been discovered to find out what's wrong with a patient without having to cut him open. X-ray technology and radioactive dyes often allow doctors to see inside a patient without making a single incision. Tissue biopsy and other methods can also be used to get small samples with minimal pain and suffering. Less invasive surgeries are also possible with the use of cameras and smaller incisions in the patient's body.

The science of surgical care has advanced further in the last 50 years than in all preceding years combined. Complicated procedures such as natural and artificial organ transplants, xenotransplantants (organs transplanted from animals), neurosurgery (brain surgery), coronary artery bypass surgery, laparoscopic surgery and laser surgery were rare, if not completely unknown, 50 years ago but these procedures are becoming more commonplace today. What is more, surgical operations generally have become far less invasive, thus, requiring in many cases little if any hospital stay. As a result, the overall cost of these procedures has decreased dramatically in terms of both the financial costs to patients (and their insurance companies) as well as recovery costs to patients in terms of lost wages and physical and emotional strain. In short, advances in surgery and medical technology have allowed many more people to live healthier and longer lives than at any preceding time in history.

ОТВЕТЬТЕ НА ВОПРОСЫ

1. In the field of medicine technological breakthroughs seem to be happening all the time, don't they?
2. How can computer discovery help in organization of doctor-patient cooperation?
3. What fields of medicine do technological breakthroughs cover?
4. What diagnostic method is used to get small sample of tissue with minimal pain?
5. What are xenotransplantants?
6. Brain surgery, laparoscopic surgery and laser surgery are becoming more commonplace today, aren't they?
7. Have surgical operations become more or less invasive?
8. Have modern medical technologies led to any problems in the modern world?
9. What is a negative influence of new medical technologies on people?

Критерии оценки.

Критерии оценки по всем видам речевой деятельности по иностранному языку (аудирование, чтение, говорение, письмо)

Чтение

**Чтение с пониманием основного содержания аутентичных текстов
(ознакомительное чтение)**

Оценка “5”	ставится студенту, если он понял основное содержание оригинального текста, выделил основную мысль, определил основные факты, догадался о значении незнакомых слов из контекста (либо по словообразовательным элементам, либо по сходству с родным языком), сумел установить временную и причинно-следственную взаимосвязь событий и явлений, оценивать важность, новизну, достоверность информации. У него развита языковая догадка, он не затрудняется в понимании незнакомых слов, он не испытывает необходимости обращаться к словарю и делает это 1-2 раза. Скорость чтения иноязычного текста может быть незначительно замедленной по сравнению с той, с которой студент читает на родном языке.
Оценка “4”	ставится студенту, если он понял основное содержание оригинального текста, выделил основную мысль, определил основные факты, сумел догадаться о значении незнакомых слов из контекста (либо по словообразовательным элементам, либо по сходству с родным языком), сумел установить временную и причинно-следственную взаимосвязь событий и явлений, оценить важность, новизну, достоверность информации. Однако у него недостаточно развита языковая догадка, и он затрудняется в понимании некоторых незнакомых слов, он вынужден чаще обращаться к словарю, а темп чтения заметно замедлен по сравнению с родным языком.
Оценка “3”	ставится студенту, который неточно понял основное содержание прочитанного текста, сумел выделить в тексте только небольшое количество фактов. У него совсем не развита языковая догадка, он не сумел догадаться о значении незнакомых слов из контекста, крайне затруднялся в понимании многих незнакомых слов, был вынужден многократно обращаться к словарю, а темп чтения был слишком замедлен по сравнению с родным языком. Он не мог установить временную и причинно-следственную взаимосвязь

	событий и явлений, оценить важность, новизну, достоверность информации.
Оценка “2”	ставится студенту, если он не понял текст или понял содержание текста неправильно, не ориентировался в тексте при поиске определенных фактов, абсолютно не сумел семантизировать незнакомую лексику.

Чтение с полным и точным пониманием аутентичных текстов (изучающее чтение)

Оценка “5”	ставится студенту, когда он полностью понял оригинальный текст (публицистический, научно-популярный, художественный и пр.). Он использовал при этом все известные приемы, направленные на понимание читаемого текста (смысловую догадку, анализ). Он сумел полно и точно понять текст на основе его структурной переработки (смыслового и структурного анализа отдельных мест текста, выборочного перевода и т.д.), установить причинно-следственную взаимосвязь фактов и событий, изложенных в тексте, обобщить и критически оценить полученную из текста информацию, комментировать факты, события с собственных позиций, выражая свое мнение. Однако обращение к словарю студенту практически не требовалось.
Оценка “4”	ставится студенту, если он практически полностью понял оригинальный текст (публицистический, научно-популярный, художественный и пр.). Он использовал при этом все известные приемы, направленные на понимание читаемого текста (смысловую догадку, анализ). Он сумел практически полностью и точно понять текст на основе его структурной переработки (смыслового и структурного анализа отдельных мест текста, выборочного перевода и т.д.), установить причинно-следственную взаимосвязь фактов и событий, изложенных в тексте, обобщить и критически оценить полученную из текста информацию, комментировать факты, события с собственных позиций, выражая свое мнение. Однако студент при этом неоднократно обращался к словарю.
Оценка “3”	ставится студенту, если он понял текст не полностью, не владеет приемами его смысловой переработки. Студент не использовал приемы, направленные на понимание читаемого текста (смысловую догадку, анализ), не владел приемами установления причинно-следственной

	взаимосвязи фактов и событий, изложенных в тексте, не сумел обобщить и критически оценить полученную из текста информацию, прокомментировать факты, события с собственных позиций, не сумел выразить своё мнение. Имело место многократное обращение к словарю, студент не смог без него обходиться на протяжении всей работы с текстом.
Оценка “2”	ставится студенту в том случае, когда текст им не понят. Он с трудом может найти незнакомые слова в словаре. Все остальные параметры отсутствуют полностью. Работа по тексту может быть проведена только с посторонней помощью.

Чтение с целью нахождения и понимания необходимой информации из аутентичных текстов (просмотровое чтение)

Оценка “5”	ставится студенту, если он сумел достаточно быстро (согласно предложенным программным временным нормативам) просмотреть несложный оригинальный текст или серию небольших текстов различного жанра, типа, стиля с целью поиска конкретной информации, оценил выбранную информацию с точки зрения ее значимости для решения поставленной коммуникативной задачи. Он сумел отобрать значимую информацию для решения задач исследовательской работы и правильно выбрал запрашиваемую информацию.
Оценка “4”	ставится студенту при достаточно быстром (согласно предложенным программным временным нормативам) просмотре текста или серии небольших текстов различного жанра, типа, стиля с целью поиска конкретной информации, при этом он оценил выбранную информацию с точки зрения ее значимости для решения поставленной коммуникативной задачи. Он сумел отобрать значимую информацию для решения задач исследовательской работы и правильно выбрал запрашиваемую информацию. Однако при этом он нашёл только 2/3 заданной информации и выполнил работу в таком же объёме.
Оценка “3”	выставляется, если студент находит в данном тексте (или данных текстах) 1/2 заданной информации и сумел выполнить работу в таком же объёме.
Оценка “2”	выставляется в том случае, если студент не ориентировался в тексте и не сумел выполнить поставленную коммуникативную задачу.

Говорение

Монологическая форма высказывания (рассказ, описание)

Оценка “5”	<p>ставится студенту, если он справился с поставленными речевыми задачами. Содержание его высказывания полностью соответствует поставленной коммуникативной задаче, полностью раскрывает затронутую тему. Высказывание выстроено в определенной логике, содержит не только факты, но и комментарии по проблеме, личное отношение к излагаемым фактам и обоснование этого отношения. Высказывание было связным и логически последовательным.</p> <p>Языковые средства были правильно употреблены, отсутствовали ошибки, нарушающие коммуникацию, или они были незначительны (1-4). Используемая лексика соответствовала поставленной коммуникативной задаче. Высказывание отличалось широким диапазоном используемой лексики и языковых средств, включающих клише и устойчивые словосочетания. Демонстрировалось умение преодолевать лексические трудности. При наличии ошибки отвечающий сам ее исправлял. Использовались простые и сложные грамматические явления в различных сочетаниях, разные грамматические времена, простые и сложные предложения. Наблюдалась легкость речи и правильное, хорошее произношение, учащийся соблюдал правильную интонацию. Речь студента была эмоционально окрашена и понятна носителю языка. Объем высказывания соответствовал нормам (80-100%).</p>
Оценка “4”	<p>ставится студенту, если он в целом справился с поставленными речевыми задачами. Его высказывание было связанным и последовательным. Использовался большой объем языковых средств, которые были употреблены правильно. Однако были сделаны отдельные ошибки (5-10), не нарушившие коммуникацию и понимание. Темп речи был несколько замедлен. Отмечалось произношение, страдающее сильным влиянием родного языка была недостаточно эмоционально окрашена. Элементы оценки имели место, но в большей степени высказывание содержало информацию и отражало конкретные факты. Объем высказывания соответствовал на 70-80%.</p>

Оценка “3”	<p>ставится студенту, если он сумел в основном решить поставленную речевую задачу, но диапазон языковых средств был ограничен. Объём высказывания не достигал нормы (50% - предел). Студент допускал многочисленные языковые ошибки, значительно нарушающие понимание. В некоторых местах нарушалась последовательность высказывания. Отсутствовали элементы оценки и выражения собственного мнения, излагались только основные факты. Речь не была эмоционально окрашенной, произношение было русифицированным. Темп речи был значительно замедленным.</p>
Оценка “2”	<p>ставится студенту, если он только частично справился с решением коммуникативной задачи. Содержание высказывания не раскрывает или раскрывает лишь частично затронутую тему. Высказывание было небольшим по объёму – ниже 50% - и не соответствовало требованиям программы. Наблюдалось использование минимального количества изученной лексики. При ответе использовались слова родного языка вместо незнакомых иностранных слов. Отсутствовали элементы собственной оценки, выражение своего отношения к затрагиваемой проблеме. Студент допускал большое количество языковых (лексических, грамматических, фонетических, стилистических) ошибок, нарушивших общение, в результате чего возникло полное непонимание произнесённого высказывания.</p>

Участие в беседе (диалогическая форма высказывания)

Объём высказывания - 6-7 реплик

Оценка “5”	<p>ставится студенту, который сумел полностью понять высказывания собеседника на английском языке и решить речевую задачу, правильно употребив при этом языковые средства. В ходе диалога он умело использовал реплики, в речи отсутствовали языковые ошибки, нарушающие коммуникацию (допускается 1-4). Студент имеет хорошее произношение, и он соблюдал правильную интонацию. Отвечающий в беседе студент понимал задаваемые собеседником вопросы и поддерживал беседу. Использовались фразы, стимулирующие общение. Используемая лексика соответствовала поставленной коммуникативной задаче. Высказывание отличалось широким диапазоном</p>
------------	--

	используемой лексики и языковых средств, включающих клише и устойчивые словосочетания. Демонстрировалось умение преодолевать лексические трудности.
Оценка “4”	ставится студенту, который решил речевую задачу, но произносимые в ходе диалога реплики были несколько сбивчивыми (1-2 реплики). Для выражения своих мыслей отвечающий использовал разнообразную лексику в соответствии с поставленной коммуникативной задачей. В речи были паузы, связанные с поиском средств выражения нужного значения. Однако наблюдались языковые ошибки, не нарушившие коммуникацию и понимание содержания (допускается 3-4). В это же число входят и грамматические ошибки, но простые предложения были грамматически правильными. Допустив ошибку, отвечающий часто сам ее исправлял. Использовались простые и сложные грамматические формы, сочетающиеся друг с другом. Отвечающий студент понимал общее содержание вопросов собеседника, проявлял желание участвовать в беседе, но при этом эпизодически использовал фразы, стимулирующие общение. Содержание реплик практически полностью раскрывало затронутую в беседе тему. Ответы содержали не только факты, но и комментарии по проблеме, выражение личного отношения к излагаемым фактам и обоснование этого отношения.
Оценка “3”	выставляется студенту, если он решил речевую задачу не полностью. Речь содержит фонетические ошибки, заметна интерференция родного языка, но в основном она понятна партнёрам по диалогу. Некоторые реплики партнера вызывали у студента затруднения. Наблюдались паузы, препятствующие речевому общению. В репликах излагалась информация на заданную тему, но отсутствовало выражение своего отношения к затрагиваемой проблеме.
Оценка “2”	выставляется, если студент не справился с решением речевой задачи. Он затруднялся ответить на побуждающие к говорению реплики партнера. Коммуникация не состоялась. Допущены многочисленные языковые ошибки, нарушающие коммуникацию. При этом большое количество фонетических ошибок затрудняло понимание

	высказывания. Свыше 50% простых слов и фраз произносились неправильно. Отвечающий студент практически не понимал задаваемые собеседником вопросы, был способен ответить лишь на некоторые; не употреблял фраз, стимулирующих партнера к общению.
--	--

За письменные работы (контрольные работы, самостоятельные работы, словарные диктанты, тестовые работы) оценка вычисляется исходя из процента правильных ответов:

Виды работ	Оценка "3"	Оценка "4"	Оценка "5"
Контрольные работы	От 50% до 69%	От 70% до 90%	От 91% до 100%
Самостоятельные работы, словарные диктанты	От 60% до 74%	От 75% до 94%	От 95% до 100%

3.2. Задания для проведения итогового контроля (содержание всех заданий для итогового контроля) - дифференцированный зачет

Тестовый контроль знаний

Вопрос 1. Use the required tense instead of the infinitives in brackets : My mother (to have) a bad headache.

am

has

has got

have got

Вопрос 2. Use the required tense instead of the infinitives in brackets : my friend (to study) two foreign languages?

Do study...

Does my friend studies ..

Do my friend studys ...

Does my friend study..

Вопрос 3. Use the required tense instead of the infinitives in brackets : The teacher (to point) at the blackboard when he (to want) to explain something

The teacher points at the blackboard when he wants to explain something

The teacher point at the blackboard when he want to explain something

The teacher pointed at the blackboard when he wanted to explain something

Вопрос 4. Use the required tense instead of the infinitives in brackets : The teacher (to give out) us English magazines at every lesson.

gives out

give out

will give out

gave out

Bonpoc 5. Use the required tense instead of the infinitives in brackets :
Every morning, she (to hurry) to the University.

hurry

hurries

will hurry

hurried

hurrys

Bonpoc 6. you any time to help me? - Sony, I

Have you got, am not;

Do you have, have got;

Do you have, don't;

Bonpoc 7. Use the required tense instead of the infinitives in brackets : On
Mondays, I always (to do) physical exercise.

do does

has do

do

does

Bonpoc 8. I (not/understand) that man because I (not/know) English.

don't understand, don't know;

not understand, don't know;

don't understand, not know;

Bonpoc 9. Use the required tense instead of the infinitives in brackets : The
sun (to rise) every day

The sun rise every day

The sun rised every day

The sun rises every day

Bonpoc 10. Every day I help my Mom about the house, but last week I was
very busy with my exam. So I (not help) her much.

not helped;

didn't helped;

didn't help;

Bonpoc 11. Use the Present Indefinite or the Present Continuous instead of
the infinitive in brackets: You can't have the book now because my brother (to
read) it.

You can't have the book now because my brother reading it

You can't have the book now because my brother read it

You can't have the book now because my brother is reading it

Bonpoc 12. Use Present Continuous of the infinitive in brackets : He (to plant) new trees in the orchard now.

are planting

is planting

am planting

are plant

Bonpoc 13. Use the Present Indefinite or the Present Continuous instead of the infinitive in brackets: Do not go out; it (to rain) heavily.

Do not go out; it raining heavily

Do not go out; it is raining heavily

Do not go out; it is rain heavily

Bonpoc 14. Use the Present Indefinite or the Present Continuous instead of the infinitive in brackets: They still (to discuss) where to go now.

They still discussing where to go now

They are still discuss where to go now

They are still discussing where to go now

Bonpoc 15. Use Present Continuous of the infinitive in brackets : Go and see what the children (to do)

Go and see what the children are doing

Go and see what the children doing

Go and see what the children to do

Bonpoc 16. Use Present Continuous of the infinitive in brackets : Look! He (to ride) a new bicycle.

are riding

am riding

is ride

is riding

Bonpoc 17. Use the Present Indefinite or the Present Continuous instead of the infinitive in brackets : Very often I (to go) to the University by Metro, but today I (to go) by bus.

go; am going

is going; go

go; is going

am going; go

goes; go

are going; go

Bonpoc 18. Use the Present Indefinite or the Present Continuous instead of the infinitive in brackets : I (not to think) he (to take) his Physics exam now.

are not thinking; takes

does not think; is taking

do not think; is taking

do not think; are taking

am not thinking; take

is not thinking; take

do not think; am taking

Bonpoc 19. Why you (put on) the coat? It's sunny today.

are you putting

on; do you put on;

are you putting on;

will you put on;

Bonpoc 20. Use the Present Indefinite or the Present Continuous instead of the infinitive in brackets : Mother (to cook) breakfast in the kitchen; she always (to cook) in the morning.

Mother is cook breakfast in the kitchen; she always cooks in the morning

Mother is cooking breakfast in the kitchen; she always cooks in the morning

Mother cook breakfast in the kitchen; she always cooks in the morning

Bonpoc 21. Write questions in present perfect simple. I have been in my room.

Have I ever been in my

room?; Where have you be?;

Where have you been?;

Bonpoc 22. She put on the red dress, which she _____ for ages.

had not worn;

has not worn;

not had worn;

Bonpoc 23. We the camp by 10 o'clock, I believe.

reached;

were reaching;

will have reached;

Bonpoc 24. By the end of August we'll

have moved;

move;

will move;

Bonpoc 25. Put the adverbs of Indefinite time in their proper place: Have you made the beds, Ann (already)?

Have you made aheadv the beds, Ann?

Have already you made the beds, Ann?

Have you already made the beds, Ann?

Bonpoc 26. We'll decorating the room before you get back.

finish;

have finished;

finished;

Bonpoc 27. By that time I'll from the University and will a well-paid job, I hope.

graduate, have got;

graduate, get;

have graduated, get;

have graduated, have got;

Bonpoc 28. Put the adverbs of Indefinite time in their proper place: We have been there before (never)

We never have been there before

We have never been there before

We never had been there before

Bonpoc 29. Put the adverbs of Indefinite time in their proper place: She hasn't finished doing the room (yet)

She hasn't finished doing the room yet

She yet hasn't finished doing the room

She hasn't finished yet doing the room

Bonpoc 30. I the key that he had given to

me. had lost;

losted;

lost;

Bonpoc 31. Use the Past Indefinite or the Past Perfect instead of the infinitive in brackets : Then I (to search) for a piece of paper and I (to write) a message for a maid

Then I searched for a piece of paper and I wrote a message for a maid

Then I searched for a piece of paper and I write a message for a

maid Then I search for a piece of paper and I write a message for a maid

Bonpoc 32. The policeman told me my car near the office of the company.

not parking ;

did not park;

do not park ;

not to park ;

Bonpoc 33. Use the Past Indefinite or the Past Perfect instead of the infinitive in brackets: Ansell (to give) an angry sigh and at that moment there (to be) a tap on the door

Ansell give an angry sigh and at that moment there be a tap on the door

Ansell gave an angry sigh and at that moment there was a tap on the door

Ansell gave an angry sigh and at that moment there be a tap on the door

Bonpoc 34. Mary said that Paris beautiful in spring.

is;

was;

were;

has been;

Bonpoc 35. Vie said that they knew only what was in the papers, that they for a call or a telegram since they heard of the accident.

had been waiting;

waited;

had waited;

were waiting;

Bonpoc 36. Use the Past Indefinite or the Past Perfect instead of the infinitive in brackets. He (to make) tea and (to eat) biscuits which Mrs. Aberdeen (to bring) him.

He make tea and eat biscuits which Mrs. Aberdeen have brought him

He made tea and ate biscuits which Mrs. Aberdeen had brought him

He made tea and eat biscuits which Mrs. Aberdeen had brought him

Bonpoc 37. Change sentence into indirect speech: Helen said: "Don't even ring me up. I'll be working at my translation."

Helen say not to ring her up. She would be work at her translation.

Helen say not to ring her up. She have been working at her translation.

Helen said not to ring her up. She would be working at her translation.

Bonpoc 38. Nobody knows exactly old she

is. how much;

when;

what;

how;

Bonpoc 39. Change sentence into indirect speech: Robert asked his friend: "Where are you going for the weekend? "

Robert ask his friend where he were going for die weekend

Robert ask his friend where he has going for the weekend

Robert asked his friend where he was going for the weekend

Bonpoc 40. They said that we when Mary .

would leave, had come;

will leave, came;

would leave, came;

would leave, comes;

Время на подготовку и выполнение. Зачет проводится на заключительном занятии.

Выполнение - 40 час;

Перечень материалов, оборудования и информационных источников используемых в аттестации.

Бумага, ручка, англо-русский словарь

Критерии оценки знаний, умений и навыков при сдаче дифференцированного зачета.

Критерии оценок

1 балл за абсолютно правильно выполненное упражнение

От 70% - 79% - удовлетворительно

От 80% - 89% - хорошо

От 90% - 100% - отлично

Автономная некоммерческая организация среднего профессионального образования

«Северо-Кавказский медицинский колледж»

Фонд оценочных средств по учебной дисциплине

БД 05. Математика

Для специальности: 33.02.01 Фармация

Фонд оценочных средств разработан на основе рабочей программы учебной

дисциплины **БД 05. Математика**

по специальности 33.02.01 Фармация

Фонд оценочных средств предназначен для контроля качества обучения студентов специальности 33.02.01 Фармация, базовой подготовки очная форма получения образования по дисциплине БД 05. Математика

Организация – разработчик: Автономная некоммерческая организация среднего профессионального образования «Северо-Кавказский медицинский колледж»

	Стр.
1 ЦЕЛИ И ЗАДАЧИ ДИСЦИПЛИНЫ – ТРЕБОВАНИЯ К РЕЗУЛЬТАТАМ ОСВОЕНИЯ ДИСЦИПЛИНЫ	4
2 ПАСПОРТ КОМПЛЕКТА ФОНДА ОЦЕНОЧНЫХ СРЕДСТВ	7
3 КОМПЛЕКТ ФОНДА ОЦЕНОЧНЫХ СРЕДСТВ	8

1. ЦЕЛИ И ЗАДАЧИ ДИСЦИПЛИНЫ – ТРЕБОВАНИЯ К РЕЗУЛЬТАТАМ ОСВОЕНИЯ ДИСЦИПЛИНЫ

Освоение содержания учебной дисциплины «Математика» обеспечивает достижение студентами следующих *результатов*:

личностные результаты:

– сформированность представлений о математике как универсальном языке науки, средстве моделирования явлений и процессов, идеях и методах математики;

– понимание значимости математики для научно-технического прогресса, сформированность отношения к математике как к части общечеловеческой культуры через знакомство с историей развития математики, эволюцией математических идей;

– развитие логического мышления, пространственного воображения, алгоритмической культуры, критичности мышления на уровне, необходимом для будущей профессиональной деятельности, для продолжения образования и самообразования;

– овладение математическими знаниями и умениями, необходимыми в повседневной жизни, для освоения смежных естественно-научных дисциплин и дисциплин профессионального цикла, для получения образования в областях, не требующих углубленной математической подготовки;

– готовность и способность к образованию, в том числе самообразованию, на протяжении всей жизни; сознательное отношение к непрерывному образованию как условию успешной профессиональной и общественной деятельности;

– готовность и способность к самостоятельной творческой и ответственной деятельности;

– готовность к коллективной работе, сотрудничеству со сверстниками в образовательной, общественно полезной, учебно-исследовательской, проектной и других видах деятельности;

– отношение к профессиональной деятельности как возможности участия в решении личных, общественных, государственных, общенациональных проблем;

– толерантное сознание и поведение в поликультурном мире, готовность и способность вести диалог с другими людьми, достигать в нем взаимопонимания, находить общие цели и сотрудничать для их достижения;

метапредметные результаты:

– умение самостоятельно определять цели деятельности и составлять планы деятельности; самостоятельно осуществлять, контролировать и корректировать деятельность; использовать все возможные ресурсы для

достижения поставленных целей и реализации планов деятельности;

выбирать успешные стратегии в различных ситуациях;

– умение продуктивно общаться и взаимодействовать в процессе совместной деятельности, учитывать позиции других участников деятельности, эффективно разрешать конфликты;

– владение навыками познавательной, учебно-исследовательской и проектной деятельности, навыками разрешения проблем; способность и готовность к самостоятельному поиску методов решения практических задач, применению различных методов познания;

– готовность и способность к самостоятельной информационно-познавательной деятельности, включая умение ориентироваться в различных источниках информации, критически оценивать и интерпретировать информацию, получаемую из различных источников;

– владение языковыми средствами: умение ясно, логично и точно излагать свою точку зрения, использовать адекватные языковые средства;

– владение навыками познавательной рефлексии как осознания совершаемых действий и мыслительных процессов, их результатов и оснований, границ своего знания и незнания, новых познавательных задач и средств для их достижения;

– целеустремленность в поисках и принятии решений, сообразительность и интуиция, развитость пространственных представлений; способность воспринимать красоту и гармонию мира;

предметные результаты:

- сформированность представлений о математике как части мировой культуры и о месте математики в современной цивилизации, о способах описания на математическом языке явлений реального мира;

- сформированность представлений о математических понятиях как о важнейших математических моделях, позволяющих описывать и изучать разные процессы и явления; понимание возможности аксиоматического построения математических теорий;

- владение методами доказательств и алгоритмов решения; умение их применять, проводить доказательные рассуждения в ходе решения задач;

- владение стандартными приемами решения рациональных и иррациональных, показательных, степенных, тригонометрических уравнений и неравенств, их систем; использование готовых компьютерных программ, в том числе для поиска пути решения и иллюстрации решения уравнений и неравенств;

- сформированность представлений об основных понятиях, идеях и методах математического анализа;

- владение основными понятиями о плоских и пространственных геометрических фигурах, их основных свойствах; сформированность умения распознавать на чертежах, моделях и в реальном мире геометрические

фигуры; применение изученных свойств геометрических фигур и формул для решения геометрических задач и задач с практическим содержанием;

- сформированность представлений о процессах и явлениях, имеющих вероятностный характер, о статистических закономерностях в реальном мире, об основных понятиях элементарной теории вероятностей; умений находить и оценивать вероятности наступления событий в простейших практических ситуациях и основные характеристики случайных величин;

- владение навыками использования готовых компьютерных программ при решении задач;

- для слепых и слабовидящих обучающихся:

овладение правилами записи математических формул и специальных знаков рельефно-точечной системы обозначений Л. Брайля;

овладение тактильно-осязательным способом обследования и восприятия рельефных изображений предметов, контурных изображений геометрических фигур и другое;

наличие умения выполнять геометрические построения с помощью циркуля и линейки, читать рельефные графики элементарных функций на координатной плоскости, применять специальные приспособления для рельефного черчения ("Драфтсмен", "Школьник");

овладение основным функционалом программы невидимого доступа к информации на экране персонального компьютера, умение использовать персональные тифлотехнические средства информационно-коммуникационного доступа слепыми обучающимися;

- для обучающихся с нарушениями опорно-двигательного аппарата:

овладение специальными компьютерными средствами представления и анализа данных и умение использовать персональные средства доступа с учетом двигательных, речедвигательных и сенсорных нарушений;

наличие умения использовать персональные средства доступа.

ОК, которые актуализируются при изучении учебной дисциплины:

ОК 1. Понимать сущность и социальную значимость своей будущей профессии, проявлять к ней устойчивый интерес.

ОК 2. Организовывать собственную деятельность, выбирать типовые методы и способы выполнения профессиональных задач, оценивать их выполнение и качество.

ОК 4. Осуществлять поиск и использование информации, необходимой для эффективного выполнения профессиональных задач, профессионального и личностного развития.

ОК 8. Самостоятельно определять задачи профессионального и личностного развития, заниматься самообразованием, осознанно планировать и осуществлять повышение квалификации.

2. . Паспорт фонда оценочных средств

2.1 Область применения фонда оценочных средств:

Фонд оценочных предназначен для оценки результатов освоения

БД 05. Математика

2.2 Сводные данные о результатах обучения формах и методах контроля и оценки результатов обучения критерии оценивания.

№ п/п	Контролируемые разделы (темы) дисциплины*	Вид оценочного контроля	Проверяемые еУ,З	Формируемые ОКиПК (или ее части)	Наименование оценочного средства
1.	Тема 1. Введение	Текущий контроль	Л 1.2 М 1-7 П 1.	ОК 1.8.	Опрос
2.	Тема 2. Развитие понятия о числе	Текущий контроль	Л 1-3 М 1-7 П 2	ОК 1.2,4.8.	Опрос.
3.	Тема 3. Корни, степени и логарифмы	Текущий контроль	Л 1-9 М 1-7 П 3	ОК 1.2,4.8.	Опрос, практические задания, тестирование
4.	Тема 4. Прямые и плоскости в пространстве	Текущий контроль	Л 1-9 М 1-7 П 6	ОК 1.2,4.8.	Опрос, практические задания, тестирование
5.	Тема 5. Координаты и векторы	Текущий контроль	Л 1-9 М 1-4 П 8	ОК 1.2,4.8.	Опрос
6.	Тема 6. Комбинаторика, статистика и теория вероятностей	Текущий контроль	Л 1-9 М 1-7 П 7	ОК 1.2,4.8.	Опрос, практические задания, тестирование
7.	Тема 7. Основы тригонометрии	Текущий контроль	Л 1-9 М 1-7 П 3	ОК 1.2,4.8.	Опрос, практические задания, тестирование
8.	Тема 8. Функции, их свойства и	Текущий контроль	Л 1-9 М 1-7 П 5	ОК 1.2,4.8.	Опрос, практические задания,

	графики				тестирование
9.	Тема 9. Многогранники и круглые тела	Текущий контроль	Л 1-9 М 1-7 П 6	ОК 1.2,4.8.	Опрос, практические задания, тестирование
10.	Тема 10. Начала математического анализа	Текущий контроль	Л 1-9 М 1-7 П 5	ОК 1.2,4.8. .	Опрос, практические задания, тестирование
11.	Тема 11. Уравнения и неравенства	Текущий контроль	Л 1-9 М 1-7 П 4 .	ОК 1.2,4.8.	Опрос, практические задания, тестирование

Наименование темы берется из рабочей программы дисциплины

3.1 Задания для проведения текущего контроля (содержание всех заданий для текущего контроля)

Тема 1. Введение

Вопросы для обсуждения

1. Математика в науке,
2. Математика в технике,
3. Математика в экономике,
4. Математика в информационных технологиях и практической деятельности.
5. Цели и задачи изучения математики при освоении специальности.

Тема 2. Развитие понятия о числе

1. Целые и рациональные числа.
2. Действительные числа. Понятие о комплексных числах
3. Приближенные вычисления. Приближенное значение величины и погрешности приближений.
4. Последовательности. Способы задания и свойства числовых последовательностей.
5. Понятие о пределе последовательности. Суммирование последовательностей. Бесконечно убывающая геометрическая прогрессия и ее сумма.
6. Арифметический корень натуральной степени, свойства корней.
7. Степень с рациональным и действительным показателем и ее свойства.
8. Преобразование выражений, содержащих степени

Тема 3. Корни, степени и логарифмы

1. Функции. Область определения и множество значений.
2. График функции.
3. Построение графиков функций, заданных различными способами.
4. Свойства функций: монотонность, четность и нечетность, периодичность, ограниченность. Промежутки возрастания и убывания, наибольшее и наименьшее значения, точки экстремума (локального максимума и минимума).
5. Графическая интерпретация. Примеры функциональных зависимостей в реальных процессах и явлениях.

6. Взаимно обратные функции. Область определения и область значений обратной функции.
7. Графики взаимно обратных функций
8. Решение рациональных уравнений и их систем.
9. Равносильные уравнения и неравенства.
10. Иррациональные уравнения, методы их решения.

Тест заданий

I вариант

Часть А

1. Вычислите: $\sqrt[3]{-0,3} \cdot \sqrt[3]{-0,09}$

- а) 0,027; б) 0,03; в) - 0,3; г) 0,3

2. Упростите выражение: $1,4 a^{\frac{1}{7}} : 2 a^{-\frac{8}{7}}$

- а) $0,7 a^{-1}$; б) $2,8 a^7$; в) $0,7 a^8$; г) $7 a^8$

3. Найдите область определения функции $y = 10\sqrt[6]{x-3}$

- а) $(-\infty; +\infty)$; б) $[3; +\infty)$; в) $(-\infty; 3) \cup (3; +\infty)$; г) $(3; +\infty)$

4. Найдите значение выражения $\frac{\sqrt[24]{2^{36}}}{\sqrt{2}}$

- а) $2^4 \sqrt{2^{35}}$; б) 2; в) $\sqrt{2}$; г) $2^2 \sqrt{2^{35}}$

5. Преобразуйте выражение $\frac{y^{\frac{6}{7}} \cdot (y^{\frac{-1}{2}})^2}{y^{\frac{-3}{4}}}$ к виду $\sqrt[n]{y^m}$

- а) $\sqrt[7]{y^{\frac{17}{11}}}$; б) $\sqrt[7]{y^{\frac{-11}{11}}}$; в) $\sqrt[7]{y^{\frac{11}{11}}}$; г) $\sqrt[7]{y^{\frac{-13}{11}}}$

Часть В

6. Вычислите $\sqrt[5]{243 m_5} + \sqrt[4]{16 m_4} - \sqrt[3]{36 m_2}$ при $m = -\frac{1}{7}$

7. Решите уравнение $\sqrt{x+16} = x - 4$

8. Сократите дробь $\frac{a^2 - 16 a_2^{\frac{1}{2}}}{5 a^4 + 20}$

II вариант

Часть А

1. Вычислите: $\sqrt[3]{125 \cdot 0,027}$

- а) 1,5; б) 15; в) 0,015; г) 0,15

2. Упростите выражение: $a^{\frac{9}{4}} : a^{\frac{-3}{4}}$

- а) $a^{\frac{-27}{16}}$; б) $a^{\frac{3}{2}}$; в) a^{-3} ; г) a^3

3. Найдите область определения функции $y = \frac{5}{\sqrt{x-1}}$

- а) $(-\infty; +\infty)$; б) $(1; +\infty)$; в) $(-\infty; 1) \cup (1; +\infty)$; г) $[1; +\infty)$

4. Найдите значение выражения $(\sqrt[18]{4^3 \cdot 27^2})^3$

- а) 8; б) 18; в) 6; г) 144

5. Преобразуйте выражение $\frac{x^{\frac{7}{3}} \cdot (y^{\frac{2}{3}})^2}{(x^{20}) \cdot y^{30}}$ к виду $\sqrt[n]{(xy)^m}$

- а) $\sqrt[11]{(xy)^{10}}$; б) $\sqrt[30]{(xy)^{11}}$; в) $\sqrt[30]{(xy)^{47}}$; г) $\sqrt[10]{(xy)^{11}}$

Часть В

6. Вычислите $\sqrt[4]{625c} - \sqrt[5]{32c} + \sqrt[2]{36c}$ при $c = -13$

7. Решите уравнение $\sqrt{x+9} = x-3$

8. Сократите дробь $\frac{a^{\frac{4}{5}} - b^{\frac{4}{5}}}{a^{\frac{-2}{5}} - b^{\frac{-2}{5}}}$

Ответы

	1	2	3	4	5	6	7	8
								$\frac{1}{5}$
								$\frac{2}{-2}$

1. Из данной точки до плоскости проведены перпендикуляр и наклонная. Длина перпендикуляра равна длине проекции наклонной. Найдите угол между перпендикуляром и наклонной

- а) 60° ;
- б) 30° ;
- в) 45° ;
- г) 90° .

2. Прямая a перпендикулярная к плоскости α и пересекает её в точке O . Точка K лежит на данной прямой и удалена от плоскости α на 32 см, а от точки N , лежащей на этой плоскости – на 40 см. Найдите NO .

- а) 24 см;
- б) 44 см;
- в) 28 см;
- г) 34 см.

3. С некоторой точки до данной плоскости проведён перпендикуляр, который равен h , и наклонная, угол между ними равен 45° . Найдите длину наклонной.

- а) $2h$;
- б) $h\sqrt{3}$;
- в) h ;
- г) $h\sqrt{2}$.

4. С точки A на плоскость P проведены наклонные

$AB=20$ см и $AC=43$ см.

Зная, что проекции этих наклонных на плоскость относятся как $2 : 5$, найти расстояние от точки A до плоскости P .

- а) 11 см;
- б) 10 см;
- в) 18 см;
- г) 16 см.

5. Разность длин двух наклонных, опущенных с данной точки M до плоскости, равна 6 см, а их проекции на эту плоскость соответственно равны 27 см и 15 см. Найдите расстояние от точки M до плоскости.

- а) 26 см;
- б) 36 см;
- в) 34 см;
- г) 38 см.

6. Точка удалена от всех вершин прямоугольного треугольника на $6,5$ см. Найдите расстояние от этой точки до плоскости треугольника, если его катеты равны 3 см и 4 см.

- а) 3 см;
- б) 10 см;
- в) 6 см;
- г) 8 см.

7. Данный отрезок касается концами две взаимно перпендикулярные плоскости и образует с одной из них угол 45° , а с другой – угол 30° . Длина этого отрезка равна a . Определите часть линии пересечения плоскости, которая находится между перпендикулярами, опущенными на неё из концов данного отрезка.

- а) $2a$;
- б) $\frac{1}{3} a$;
- в) a ;
- г) $\frac{1}{2} a$.

8. Между двумя параллельными плоскостями P и Q проведены отрезки AC и BD (точки A и B лежат в плоскости P),

$$AC = 13, BD = 15 \text{ см},$$

сумма длин проекций AC и BD на одну из данных плоскостей равна 14 см. Найдите длину этих проекций и расстояние между данными плоскостями.

- а) 12 см;
- б) 11 см;
- в) 14 см;
- г) 10 см.

9. Через одну из сторон ромба проведена плоскость на расстоянии 4 см от противоположающей стороны. Проекция диагоналей ромба на эту плоскость равны 8 см и 2 см. Найти проекции сторон ромба на эту плоскость.

- а) 4 см, 3 см;
- б) 5 см, 4 см;
- в) 5 см, 3 см;
- г) 6 см, 2 см.

Тема 5. Координаты и векторы

1. Векторы в пространстве.
2. Модуль вектора. Равенство векторов.
3. Действия с векторами: сложение векторов и умножение вектора на число.
4. Угол между векторами. Коллинеарные и компланарные векторы.
5. Координаты вектора.
6. Скалярное произведение векторов.

7. Вычисление угла между прямой и плоскостью.
8. Метод координат в пространстве.
9. Формула расстояния между двумя точками.
10. Координаты середины отрезка.
11. Уравнения прямой и плоскости.

Тема 6. Комбинаторика, статистика и теория вероятностей

1. Комбинаторика. Примеры комбинаторных задач.
2. Правило произведения.
3. Факториал. Поочередный и одновременный выбор нескольких элементов из конечного множества
4. Формулы числа перестановок, сочетаний, размещений. Решение комбинаторных задач.
5. Формула бинома Ньютона.
6. Свойства биномиальных коэффициентов.
7. Треугольник Паскаля.
8. Статистические характеристики случайной величины.
9. Центральные тенденции: мода, медиана, среднее арифметическое, математическое ожидание.
10. События. Элементарные и сложные события.
11. Противоположное событие.
12. Вероятность события. Рассмотрение случаев и вероятность суммы несовместных событий, вероятность противоположного события.

Текст задания

Вариант №1

1. Вычислите: $\frac{10! + 11!}{9! + 8!}$.
2. Сколькими способами можно разместить 5 различных книг на полке ?
3. Сколько трёхзначных чисел с разными цифрами можно составить из цифр 1,3,6,7,9?
4. из 10 членов команды надо выбрать капитана и его заместителя . Сколькими способами это можно сделать?
5. Вычислите: $3P_3 + 2A^2_{10} - C^2_7$.
6. Выпускники экономического института работают в трёх различных компаниях: 17 человек- в банке, 23 – в фирме и 19 – в налоговой инспекции. Найдите вероятность того, что случайно встреченный выпускник работает в фирме.
7. Мишень представляет собой три круга (один внутри другого), радиусы которых равны 3, 7 и 8 см. Стрелок выстрелил не целясь и попал в мишень. Найдите вероятность того, что он попал в средний круг, но не попал в маленький круг.
8. В группе 12 юношей и 13 девушек. Их фамилии записаны в классном журнале по алфавиту. Какова вероятность того, что в пятой строчки этого журнала записана фамилия девушки?
9. В урне 5 шаров: 2 зеленых, 3 красных. Из урны наудачу вынимают 2 шара. Найдите вероятность того. что оба шара разного цвета.
10. Сколько существует двухзначных чисел, в записи которых нет цифры 8?

Вариант №2

1. Вычислите: $\frac{8! + 9!}{7! + 6!}$.
2. Сколькими способами можно разместить 6 различных книг на полке?
3. Сколько трёхзначных чисел с разными цифрами можно составить из цифр 3, 4, 5, 8?
4. Из 8 членов команды надо выбрать капитана и его заместителя. Сколькими способами это можно сделать?
5. Вычислите: $P_4 - 2A^2_9 + 3C^2_8$.
6. Выпускники экономического института работают в трёх различных компаниях: 19 человек - в банке, 31 - в фирме и 15 - в налоговой инспекции. Найдите вероятность того, что случайно встреченный выпускник работает в банке.
7. Мишень представляет собой три круга (один внутри другого), радиусы которых равны 4, 5 и 9 см. Стрелок выстрелил не целясь и попал в мишень. Найдите вероятность того, что он попал в средний круг, но не попал в маленький круг.
8. В группе 13 юношей и 12 девушек. Их фамилии записаны в классном журнале по алфавиту. Какова вероятность того, что в третьей строчке этого журнала записана фамилия девушки?
9. В урне 6 шаров: 2 зеленых, 4 красных. Из урны наудачу вынимают 2 шара. Найдите вероятность того, что оба шара разного цвета.
10. Сколько существует двухзначных чисел, в записи которых нет цифры 7?

Вариант №3

1. Вычислите: $\frac{10! + 9!}{8! + 8!}$.
2. Сколькими способами можно разместить 4 различных книг на полке?
3. Сколько трёхзначных чисел с разными цифрами можно составить из цифр 3, 4, 5, 8, 9?
4. Из 7 членов команды надо выбрать капитана и его заместителя. Сколькими способами это можно сделать?
5. Вычислите: $P_3 - 2A^2_7 + 3C^2_6$.
6. Выпускники экономического института работают в трёх различных компаниях: 18 человек - в банке, 30 - в фирме и 16 - в налоговой инспекции. Найдите вероятность того, что случайно встреченный выпускник работает в фирме.
7. Мишень представляет собой три круга (один внутри другого), радиусы которых равны 3, 5 и 9 см. Стрелок выстрелил не целясь и попал в мишень. Найдите вероятность того, что он попал в средний круг, но не попал в маленький круг.
8. В группе 14 юношей и 12 девушек. Их фамилии записаны в классном журнале по алфавиту. Какова вероятность того, что в первой строчке этого журнала записана фамилия юноши?
9. В урне 6 шаров: 4 зеленых, 2 красных. Из урны наудачу вынимают 2 шара. Найдите вероятность того, что оба шара разного цвета.

10. Сколько существует двухзначных чисел, в записи которых нет цифры 3?

Вариант №4

1. Вычислите: $\frac{11! + 10!}{8! + 9!}$.

2. Сколькими способами можно разместить 3 различных книг на полке?

3. Сколько трёхзначных чисел с разными цифрами можно составить из цифр 2, 3, 4, 5, 8, 7?

4. из 16 членов команды надо выбрать капитана и его заместителя. Сколькими способами это можно сделать?

5. Вычислите: $P_3 - 2A^2_8 + 3C^2_7$.

6. Выпускники экономического института работают в трёх различных компаниях: 10 человек - в банке, 13 - в фирме и 15 - в налоговой инспекции. Найдите вероятность того, что случайно встреченный выпускник работает в налоговой инспекции.

7. Мишень представляет собой три круга (один внутри другого), радиусы которых равны 4, 5 и 8 см. Стрелок выстрелил не целясь и попал в мишень. Найдите вероятность того, что он попал в средний круг, но не попал в маленький круг.

8. В группе 12 юношей и 13 девушек. Их фамилии записаны в классном журнале по алфавиту. Какова вероятность того, что в седьмой строчке этого журнала записана фамилия юноши?

9. В урне 5 шаров: 2 зеленых, 3 красных. Из урны наудачу вынимают 2 шара. Найдите вероятность того, что оба шара разного цвета.

10. Скока существует двухзначных чисел, в записи которых нет цифры 2?

Вариант №5

1. Вычислите: $\frac{9! + 8!}{6! + 7!}$.

2. Сколькими способами можно разместить 7 различных книг на полке?

3. Сколько трёхзначных чисел с разными цифрами можно составить из цифр 7, 3, 4, 5, 8?

4. из 1 членов команды надо выбрать капитана и его заместителя. Сколькими способами это можно сделать?

5. Вычислите: $P_5 - 2A^2_4 + 3C^2_3$.

6. Выпускники экономического института работают в трёх различных компаниях: 19 человек - в банке, 21 - в фирме и 16 - в налоговой инспекции. Найдите вероятность того, что случайно встреченный выпускник работает в фирме.

7. Мишень представляет собой три круга (один внутри другого), радиусы которых равны 4, 5 и 6 см. Стрелок выстрелил не целясь и попал в мишень. Найдите вероятность того, что он попал в средний круг, но не попал в маленький круг.

8. В группе 12 юношей и 14 девушек. Их фамилии записаны в классном журнале по алфавиту. Какова вероятность того, что во второй строчке этого журнала записана фамилия девушки?

9. В урне 6 шаров: 3 зеленых, 3 красных. Из урны наудачу вынимают 2 шара. Найдите вероятность того, что оба шара разного цвета.

10. Сколько существует двухзначных чисел, в записи которых нет цифры 4?

Тема 7. Основы тригонометрии

Тест заданий

Тригонометрия

Вариант 1

Часть А

1. Найдите множество значений функции $y = 3 - 2\sin x$

- а) $[1; 5]$; б) $[-1; 1]$; в) $[3; 5]$; г) $[1; 3]$

2. Вычислите значение $\sin 2x$, если $\cos x = \frac{2}{5}$ и $2 < x < 2\pi$

- а) $-\frac{\sqrt{3}}{4}$; б) $\frac{\sqrt{3}}{4}$; в) $-\frac{\sqrt{3}}{2}$; г) $-\frac{\sqrt{3}}{2}$

3. Найдите сумму всех целых чисел, которые входят в область значений функции

$$y = 4\cos^2 x - 7$$

- а) -25 ; б) 25 ; в) -22 ; г) 0

4. Упростите выражение $5\sin^2 x - 4 + 5\cos^2 x$

- а) 1 ; б) 9 ; в) -9 ; г) -4

5. Решите уравнение $\cos x - \frac{\sqrt{2}}{2} = 0$

$$x = \frac{n\pi}{2} \quad \frac{\pi}{4} \quad \frac{\pi}{2} \quad \frac{3\pi}{4}$$

- а) $(-1)^n 4 + \pi n, n \in \mathbb{Z}$; б) $\pm 4 + 2\pi n, n \in \mathbb{Z}$; в) $4 + 2\pi n, n \in \mathbb{Z}$; г) $\pm 4 + \pi n, n \in \mathbb{Z}$

Часть В

6. Найдите значение выражения $\sqrt{7} \operatorname{tg} \alpha \cdot \sin\left(\frac{3\pi}{2} - \alpha\right)$ при $\sin \alpha = \frac{\sqrt{7}}{5}$

7. Упростите выражение $\frac{1 - \operatorname{ctg}^2(-x)}{\operatorname{tg}^2(x - \pi) - 1} \cdot \frac{\operatorname{ctg}\left(\frac{3\pi}{2} - x\right)}{\operatorname{ctg}(\pi + x)}$

8. Определите, сколько корней уравнения $2\cos^2 x + 7\cos x - 4 = 0$,

принадлежит отрезку $[-2\pi; 3\pi]$

Вариант 2

Часть А

1. Найдите множество значений функции $y = 3\cos x - 2$

- а) $[-5; 1]$; б) $[-1; 1]$; в) $[-5; -2]$; г) $[1; 3]$

2. Вычислите значение $\cos 2\alpha$, если $\sin \alpha = -\sqrt{\frac{-3}{2}}$ и $\pi < \alpha < \frac{3\pi}{2}$

- а) $-\frac{\sqrt{3}}{2}$; б) $\frac{\sqrt{3}}{2}$; в) $-0,5$; г) $0,5$

3. Найдите произведение всех целых чисел, которые входят в область значений функции $y = 5 - 3\sin^2 x$

- а) 120; б) 14; в) -15; г) 0

4. Упростите выражение $-4\sin^2 x + 5 - 4\cos^2 x$

- а) 1; б) 9; в) 5; г) 4

5. Решите уравнение $\sin x - 2\frac{1}{2} = 0$

- $\pm \pi + 2\pi n, n \in \mathbb{Z}$; $\pi + 2\pi n, n \in \mathbb{Z}$; $(-1)^n \frac{\pi}{2} + 2\pi n, n \in \mathbb{Z}$; $(-1)^n \frac{\pi}{2} + \pi n, n \in \mathbb{Z}$
- а) 6 б) 3 в) 6 г) 6

Часть В

6. Найдите значение выражения $\sqrt{3} \cdot \operatorname{ctg} \alpha \cdot \cos\left(2\pi + \alpha\right)$ при $\cos \alpha = \sqrt{\frac{-3}{2}}$

7. Упростите выражение $\frac{1 - \operatorname{tg}(-x)}{\operatorname{tg}^2(x - 2\pi) - 1} \cdot \frac{\operatorname{tg}\left(\frac{3\pi}{2} - x\right)}{2}$

8. Определите, сколько корней уравнения $2\sin^2 x + 5\sin x - 3 = 0$, принадлежит отрезку $[-2\pi; 3\pi]$

Ответы

	1	2	3	4	5	6	7	8
В 1	а	г	а	а	2	-1,4	1	5
В 2	а	в	а	а	4	-1,5	1	6

Тема 8. Функции, их свойства и графики

1 вариант

1. Соотнесите графики функций с их областью определения.

A) $y=3x-8$; Б) $y= B$)

1. $x \geq -4$; 2. $x \neq 3$; $x \neq -4$; 3. x - любое число;

2. Укажите график четной функции (рис.1)



рис.1

3. Укажите график нечетной функции (рис. 1)

Ответить на вопросы 4-7, используя график функции (рис.2)

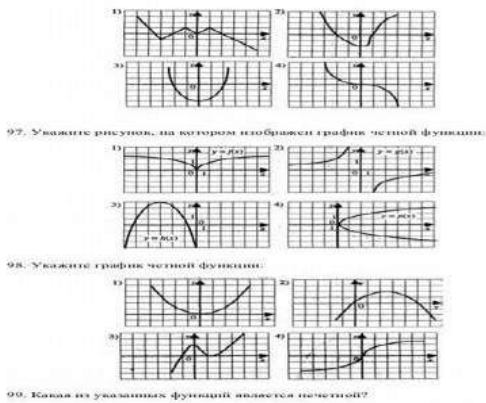

рис.2

4. Запишите промежутки возрастания функции.

5. Запишите промежутки убывания функции.

6. Укажите нули функции.

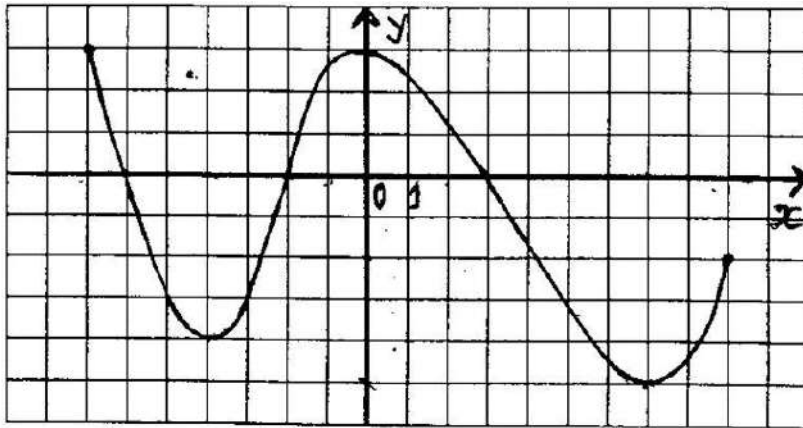
7. Запишите точки экстремума функции.

8. Изобразить схематично график функции $y = -3$.

9. Соотнесите графики функций с их областью значений:

A) $y \in [5; +\infty)$; Б) $y \in (-\infty; 3]$; В) $y \in (-\infty; +\infty)$.

1) $(-\infty; +\infty)$, 2) $(5; +\infty)$, 3) $(-\infty; 3]$.

10. Для функции $y=3x-4$ найдите обратную. 2 вариант

1. Соотнесите графики функций с их областью определения. A) $y=6x+8$; Б) $y= B$)

1. $x \geq -6$; 2. $x \neq 5$; $x \neq -7$; 3. x - любое число;

2. Укажите график четной функции (рис.1)

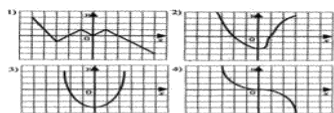

97. Укажите рисунок, на котором изображен график четной функции:

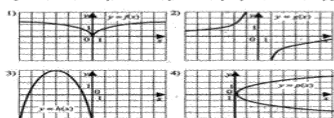

98. Укажите график четной функции:

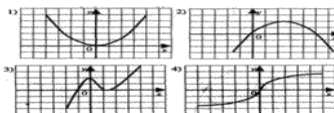

99. Какая из указанных функций является нечетной?

рис.1

3. Укажите график нечетной функции (рис. 1)
 Ответить на вопросы 4-7, используя график (рис.2)



рис.2

4. Запишите промежутки возрастания функции.
 5. Запишите промежутки убывания функции.
 6. Укажите нули функции.
 7. Запишите точки экстремума функции.
8. Изобразить схематично график функции $y =$
9. Соотнесите графики функций с их областью значений:
 А) $y = -6$; Б) $y = +1$; В) $y =$
- 1) $(-6; \infty)$, 2) $(-\infty; \infty)$,
10. Для функции $y = 6x + 5$ найдите обратную
- 3 вариант
1. Соотнесите графики функций с их областью определения. А) $y = 3 - 1$; Б) $y =$ В)
 1. $x \geq 4$; 2. $x \neq 2$; $x \neq -9$; 3. x - любое число;
 2. Укажите график четной функции (рис.1)

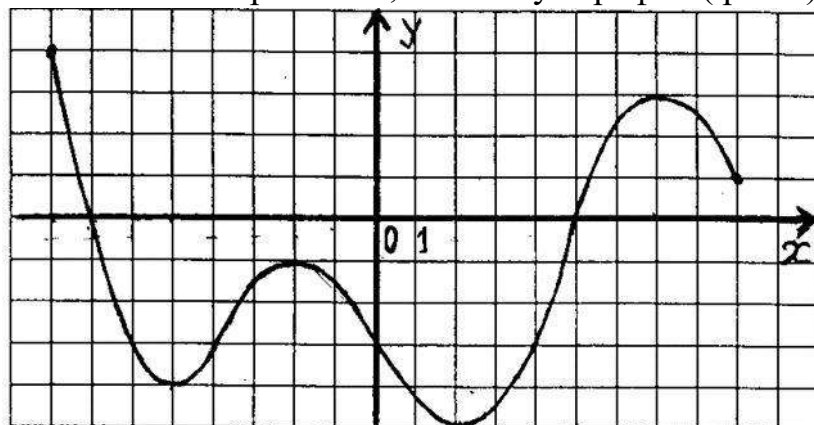

рис.1

3. Укажите график нечетной функции (рис. 1)



4. Функция $y = f(x)$ определена на промежутке $[-4; 4]$. Используя ее график, изображенный на рисунке 54, решите неравенство: $f(x) > 0$.

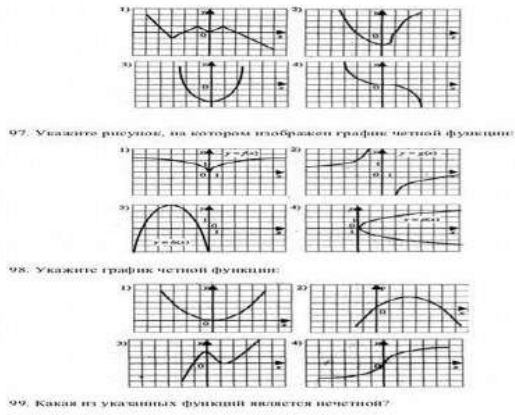
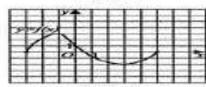
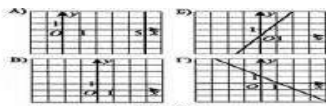

Ответ: _____

Рис.2

Ответить на вопросы 4-7, используя график (рис.2)

4. Запишите промежутки возрастания функции.

5. Запишите промежутки убывания функции.

6. Укажите нули функции.

7. Запишите точки экстремума функции.

8. Изобразить схематично график функции $y = +4$

9. Соотнесите графики функций с их областью значений:

А) $y = +3$; Б) $y = +2$; В) $y =$

1) $(3; \infty)$, 2) $(-\infty; \infty)$, 3) ,

10. Для функции $y = 2x + 4$ найдите обратную

4 вариант

1. Соотнесите графики функций с их областью определения. А) $y = 3x + 11$; Б) $y = B$

1. $x \geq -8$; 2. $x \neq 0$; $x \neq -4$; 3. x - любое число;

2. Укажите график четной функции (рис.1)

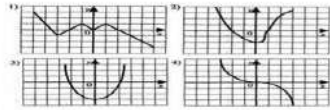

97. Укажите рисунок, на котором изображен график четной функции:

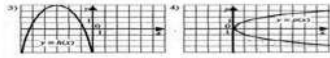
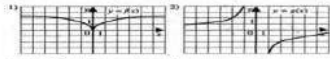

98. Укажите график четной функции:

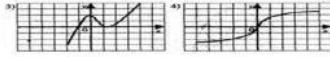

99. Какая из указанных функций является нечетной?

рис.1

3. Укажите график нечетной функции (рис. 1)

Вариант №3

1. Функция $y = f(x)$ определена на отрезке $[-7; 4]$. Пользуясь графиком функции (см. рис. 47), укажите её область значений.



Рис. 47.

- 1) $[-5; 2]$ 2) $[-3; 2]$ 3) $[1; 2]$ 4) $[-3; 1]$
 2. Соотнесите функции, заданные формулами, с их графиками (см. рис. 48).
 1) $y = x + 3$ 2) $y = -x - 3$ 3) $y = x - 3$

Ответ:

А	Б	В
---	---	---

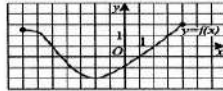
Ответить на вопросы 4-7, используя график (рис.2)

Рис.2

4. Запишите промежутки возрастания функции.
5. Запишите промежутки убывания функции.
6. Укажите нули функции.
7. Запишите точки экстремума функции.
8. Изобразить схематично график функции $y = +2$
9. Соотнесите графики функций с их областью значений :
 А) $y = -1$; Б) $y = +5$; В) $y =$.
- 1) , 2) , 3) $(-\infty; \infty)$,
10. Для функции $y = 5x - 8$ найдите обратную

Тема 9

Многогранники и круглые тела

Тест заданий

Призма. Боковая и полная поверхность призмы

Вариант 1

А 1. У прямой призмы все боковые грани:

- а) параллелограммы; б) прямоугольники;
 в) ромбы ; г) квадраты

А 2. Измерения прямоугольного параллелепипеда равны 3см, 4см, 5см тогда его диагональ:

а) 12см;

б) $5\sqrt{2}$ см;

в) $2\sqrt{5}$ см;

г) 60см

А 3. Полная поверхность куба, с ребром 2см равна.

а) 24 см^2 ;

б) 48 см^2 ;

в) $8\sqrt{3} \text{ см}^2$;

г) $6\sqrt{2} \text{ см}^2$

в . В прямой треугольной призме стороны основания равны 12см,17см,21см.

Высота призмы 18см. Найти площадь сечения проведенного через боковое ребро и меньшую высоту основания.

Вариант 2

А 1. У прямоугольного параллелепипеда все грани:

а) параллелограммы; б) прямоугольники; в)

квадраты; г) ромбы.

А 2. Диагонали прямоугольного параллелепипеда , измерения которого 5см,1см,6см равны:

а) $\sqrt{61}$ см;

б) 12см;

в) $\sqrt{59}$ см;

г) 30см

А 3. Боковая поверхность правильной пятиугольной призмы, сторона основания которой 6 см , равна:

а) $100 c i^2$;

б) $300 c i^2$;

в) $100\sqrt{2} c i^2$;

г) $100\sqrt{3} c i^2$

В. В прямой треугольной призме стороны основания равны 9см, 12см и 15см. Высота призмы 10см. Найти площадь сечения проведенного через боковое ребро и большую высоту основания.

Ответы

	1	2	3	4
В 1	б	б	а	144
В 2	а	б	1	20

Пирамида. Боковая и полная поверхность

пирамиды Вариант 1

А 1. Дан тетраэдр ABCD, у которого противоположными ребрами являются: а) AC и CD;

б) AC и DB;

в) AB и DA;

г) AC и DA

А 2. Апофема это:

а) высота пирамиды;

б) высота боковой грани пирамиды;

в) высота боковой грани правильной пирамиды, проведенная из вершины;

г) нет верного ответа.

А 3. Если все боковые ребра пирамиды равны,

то: а) пирамида правильная

б) основание высоты пирамиды является центром окружности, описанной около основания пирамиды;

в) основание высоты пирамиды является центром окружности, вписанной в основание пирамиды;

г) нет верного ответа.

В. В правильной треугольной пирамиде сторона основания равна 2 см, а высота пирамиды 4 см. Найти угол наклона боковых ребер к плоскости основания.

Вариант 2

А 1. Дан тетраэдр $MNPК$, его противоположными ребрами не являются:

а) MN и PK ;

б) PM и $и$;

в) AB и DA ;

г) AC и DA

А 2. Диагонали прямоугольного параллелепипеда, измерения которого 5 см, 1 см, 6 см равны:

а) $\sqrt{61}$ см;

б) 12 см;

в) $\sqrt{59}$ см;

г) 30 см.

А 3. Боковая поверхность правильной пятиугольной призмы, сторона основания которой 6 см, равна:

а) $100 cì^2$;

б) $300 cì^2$;

в) $100\sqrt{2} cì^2$;

г) $100\sqrt{3} cì^2$

В. В прямой треугольной призме стороны основания равны 9 см, 12 см и 15 см. Высота призмы 10 см. Найти площадь сечения проведенного через боковое ребро и большую высоту основания.

Ответы

	1	2	3	4
В 1	б	в	б	$\arctg 2 \sqrt{3}$
В2б	а	б	$\arctg 3 \sqrt{2}$	$\sqrt{2}$

Тема 10 Начала математического анализа Тест заданий

Вариант 1

Часть А

1. Найдите производную функции $y = 0,5\sin 2x + 5x$

- а) $-\cos 2x + 5$; б) $\cos 2x + 5$; в) $0,5\cos 2x + 5$; г) $-0,5\sin 2x + 5$

2. Угловым коэффициентом наклона касательной к графику функции $y = \frac{x}{2^2} + 2$ в точке $x = -1$ равен

- а) -3 ; б) -2 ; в) $-1,5$; г) 0

3. Производная функции $y = 2\cos x - 3x^2$ в точке $x_0 = 0$ равна

- а) 2 ; б) -3 ; в) 0 ; г) -6

4. В какой точке графика функции $y = x^2 - 3x + 5$ тангенс угла наклона касательной равен 1

- а) $(0; 5)$; б) $(1; 3)$; в) $(-1; 9)$; г) $(2; 3)$

5. При движении тела по прямой расстояние s (в км) от начальной точки меняется по закону

$s(t) = \frac{t}{4} - t^2 + 2$ (t – время движения в часах). Найдите скорость (в км/ч) тела через 1 час после начала движения.

- а) 2 ; б) $0,1$; в) $1,5$; г) $0,5$

Часть В

6. Найдите значение производной функции $y = \cos x \cdot \sin x$ в точке $x_0 = \frac{\pi}{6}$

7. При каких значениях x производная функции $f(x) = x^4 - 4x^2 + 1$ принимает положительные значения.

8. Составьте уравнение касательной к графику функции $y = \frac{6}{x}$ в точке $x=3$.

Найдите длину промежутка возрастания функции $f(x) = -\frac{x^3}{3} - \frac{13}{2}x^2 + 14x + 13$

Вариант 2

Часть А

1. Найдите производную функции $y = 0,25x^4 + \cos(0,5x)$

- а) $x^3 - 0,5\sin x$; б) $x^3 - 0,5\cos x$; в) $x^3 - 0,5\sin(0,5x)$; г) $0,25x^3 - 0,5\sin(0,5x)$

2. Угловой коэффициент наклона касательной к графику функции $y = x - 2\sqrt{x}$ в точке $x = 4$ равен

- а) 0; б) 1; в) 0,5; г) 1,5

3. Производная функции $y = 7x - 5 - \sqrt{3}\cos x$ в точке $x_0 = \pi$ равна

- а) 7; б) -3; в) 4; г) 10.

4. В какой точке графика функции $y = 4\sqrt{x} - 2x$ тангенс угла наклона касательной равен 0

- а) (0; 0); б) (1; 2); в) (4; 0); г) (9; -6)

5. При движении тела по прямой его скорость v (в м/с) меняется по закону

$$v(t) = \frac{t^5}{5} - t^3 + t + 1$$

(t – время движения в секундах). Найдите ускорение (в м/с²) тела через 2 секунды после начала движения.

- а) 6,2; б) 1,4; в) 4; г) 5

Часть В

6. Найдите значение производной функции $y = \frac{2\cos x}{\sin x}$ в точке $x_0 = \frac{\pi}{4}$

7. При каких значениях x производная функции $f(x) = 1 + 4x^2 - x^4$ принимает отрицательные значения.

8. Составьте уравнение касательной к графику функции $y = \frac{9}{x}$ в точке $x=3$

Ответы

	1	2	3	4	5	6	7	8
В 1	б	а	в	г	4	0,5	$(-\sqrt{2}; 0) \cup (\sqrt{2}; +\infty)$	$y = \frac{-2}{3x+4}$
В 2	в	в	а	б	4	- 2	$(-\sqrt{2}; 0) \cup (\sqrt{2}; +\infty)$	$y = -x+6$

Тест заданий 2

Первообразная и интеграл

Вариант 1

Часть А

1. Найдите какую-либо первообразную функции $y = 4\frac{3}{x^2}$

а) $1 - 4\frac{3}{x^2}$; б) $3 + 4\frac{3}{x}$; в) $5 - 4\frac{3}{x}$; г) $4 + 4\frac{3}{x^3}$.

2. Для функции $y = -3 \sin x$ найдите первообразную, график которой проходит через точку $M(0; 10)$

а) $-3\cos x + 13$; б) $3\cos x + 7$; в) $-3\sin x + 10$; г) $5\cos x + 13$.

Вычислите неопределенный интеграл $\int \left(2x - x\frac{1}{x^2} \right) dx$

а) $x^2 - \frac{1}{x} + C$; б) $x^2 + \frac{1}{x} + C$; в) $2x^2 - \frac{1}{x} + C$; г) $2x^2 + \frac{1}{x} + C$

4. Вычислите определенный интеграл $\int_1^3 2 dx$

а) 4; б) 2; в) 6; г) -4.

5. Известно, что $\int_a^b f(x) dx = 2$. Найдите $2 \int_a^a f(x) dx + \int_b^a f(x) dx$

а) 2; б) 0; в) -2; г) 4

Часть В

- Найдите площадь фигуры, ограниченной линиями $y = x^2$, $y = 0$, $x = 3$, $x = 4$.
- Функция $y = F(x) + C$ является первообразной для функции $f(x) = x^2 + 3x$, график которой проходит через точку $M(1; 4)$. Найдите C .
- Точка движется вдоль прямой со скоростью $v(t) = 2 + \sqrt{t+2}$ (скорость v – в м/с; время t – в с). Найдите путь, пройденный точкой в промежутке времени $[2; 7]$.

Вариант 2

Часть А

- Найдите какую-либо первообразную функции $y = 2x^2 - 3$
 - $1 - 2^3 x$;
 - $1,5 + 2^1 x^3$;
 - $4 + 2^3 x$;
 - $6 + 2^3 x^2$
- Для функции $y = 3 \sin x$ найдите первообразную, график которой проходит через точку $M(0; 10)$
 - $-3 \cos x + 13$;
 - $3 \cos x + 7$;
 - $-3 \sin x + 10$;
 - $3 \sin x + 10$

Вычислите неопределенный интеграл $\int \left(3x^2 - x^{\frac{2}{3}} \right) dx$

- $3x^3 - \frac{2}{4} + C$;
 - $x^3 - \frac{1}{2} + C$;
 - $3x^3 + \frac{1}{2} + C$;
 - $x^3 + \frac{1}{2} + C$
- Вычислите определенный интеграл $\int_2^5 4 dx$
 - 3;
 - 20;
 - 12;
 - 12
 - Известно, что $\int_a^b f(x) dx = 2$. Найдите $\int_b^b f(x) dx - 3 \int_b^a f(x) dx$
 - 6;
 - 3;
 - 6;
 - 3

Часть В

- Найдите площадь фигуры, ограниченной линиями $y = 3x^2$, $y = 0$, $x = 1$, $x = 3$.
- Функция $y = F(x) + C$ является первообразной для функции $f(x) = x^2 - 3x$, график которой проходит через точку $M(1; 4)$. Найдите C .

Ответы

	1	2	3	4	5	6	7	8
В 1	в	б	б	а	в	$\frac{1}{12}$	$\frac{1}{2}$	12
В 2	в	а	г	в	в	26	$\frac{1}{5}$	10

Тема 11. Уравнения и неравенства

I уровень

1. Найти x , если $5x = \frac{1}{5}$.

А) 1; Б) 0; В) -1; Г) 2; Д) -2.

1. Найти корень уравнения $4x =$

64. А) 4; Б) 3; В) 2; Г) 1; Д) 0.

1. Решить уравнение $\left(\frac{3}{7}\right)^x = \frac{7}{3}$.

А) 0; Б) 3; В) 1; Г) -1; Д) 4.

1. При каком значении x

$8^{x+2} = 1$? А) 2; Б) 0; В) -2; Г) 1; Д) -1.

1. Решить уравнение $7^{\frac{3x}{2}} = 7$.

А) 1; Б) $\frac{-2}{3}$; В) $\frac{3}{2}$; Г) $\frac{2}{3}$; Д) $\frac{-3}{2}$.

1. Найти x , если $\left(\frac{1}{2}\right)^x = \frac{1}{64}$.

А) 5; Б) 4; В) 6; Г) -4; Д) -6.

1. При каком значении x

$10^x = 0,001$? А) -3; Б) 1; В) -2; Г) 2; Д) 3.

1. Решить уравнение

$6^{x-3} = 36$. А) 7; Б) 4; В) 1; Г) 5; Д)

2.

1. Решить неравенство $5^x > 125$.

А) $(\infty; 4)$; Б) $(3; \infty)$; В) $(-\infty; +\infty)$; Г) $[3; +\infty)$; Д) $(-1; +\infty)$.

А) $(-\infty; +\infty)$; Б) $[4; +\infty)$; В) $(-\infty; 4]$; Г) $(-\infty; +\infty)$; Д) $(-\infty; 4)$.

II уровень

1. Найти x , если $2^x \cdot 7^x = 14$.

А) 2; Б) 1; В) -1; Г) -2; Д) -3.

1. Указать число, которое является корнем уравнения

$$3^{x-4x+5} = 3.$$

А) 3; Б) 4; В) 2; Г) -2; Д) -3.

1. Решить уравнение $3^x = \sqrt{81}$.

А) 3; Б) 1; В) 4 Г) -1; Д) 2.

1. При каком значении x

$$5^{x-2} = 25 ? \text{ А) } 3; \text{ Б) } \pm 2; \text{ В) } \pm 3; \text{ Г) } 2; \text{ Д) } 1.$$

1. Решить уравнение $7^{x-9} = 1$.

А) ± 3 ; Б) ± 2 ; В) ± 4 ; Г) 0; Д) 1.

1. Найти x , если .

А) $\pm \frac{1}{2}$; Б) $\pm \frac{1}{4}$; В) ± 4 ; Г) 4; Д) -4.

1. Решить уравнение $4^x \cdot 5^x = 400$.

А) -1; Б) 1; В) -2; Г) 2; Д) 3.

1. Указать число, которое является корнем уравнения

$$2^x \cdot 5^x = 0,01.$$

А) 3; Б) -1; В) -2; Г) 2; Д) -3.

1. Решить неравенство $\left(\frac{1}{3}\right)^x > 27$.

А) $(-\infty; -3)$; Б) $(-3; +\infty)$; В) $(-\infty; -2)$; Г) $(-2; 2)$; Д) $(-3; 3)$.

1. Решить неравенство $7^x \leq \frac{1}{49}$.

А) $(-\infty; 7)$; Б) $(-\infty; 2)$; В) $(2; +\infty)$; Г) $(-\infty; -2]$; Д) $[-2; +\infty)$

Критерии оценивания

Оценка индивидуальных образовательных достижений:

«Отлично». Студент должен дать ответ на теоретический вопрос. Ответ должен быть полным и правильным. Также студент должен дать правильные и полные ответы на уточняющие вопросы преподавателя.

«Хорошо». Студент должен дать ответ на теоретический вопрос, дал неполные ответы на уточняющие вопросы преподавателя или при ответе на них допустил неточности.

«Удовлетворительно». Студент дал ответ на теоретический вопрос, но ответы были неполными и с неточностями. Также студент не дал ответов на уточняющие вопросы преподавателя.

«Неудовлетворительно». Студент не дал ответа на теоретический вопрос, либо ответы на вопросы содержали грубые ошибки и неточности, искажающие смысл и содержание.

Оценка индивидуальных образовательных достижений (тесты, практические задания.)

Процент результативности (правильных ответов)	Качественная оценка индивидуальных образовательных достижений (тест)	
	балл (отметка)	вербальный аналог
90 ÷ 100	5	отлично
80 ÷ 89	4	хорошо
70 ÷ 79	3	удовлетворительно
менее 70	2	не удовлетворительно

3.2 3 Задания для проведения итогового контроля (содержание всех заданий для итогового контроля) - экзамен

Тестовый контроль знаний

для проведения промежуточной аттестации (экзамен) по дисциплине Математика

Условия выполнения задания

1. Максимальное время выполнения задания: 4 минуты
2. Вы можете воспользоваться справочным материалом: справочной таблицей по тригонометрии, справочной таблицей по производной функции, справочной таблицей по первообразной и интегралу, формулами геометрии

Процент результативности (правильных ответов)	Качественная оценка индивидуальных образовательных достижений (тест)	
	балл (отметка)	вербальный аналог
90 ÷ 100	5	отлично
80 ÷ 89	4	хорошо
70 ÷ 79	3	удовлетворительно
менее 70	2	не удовлетворительно

Задание:

I - вариант

1. Извлечь корень $\sqrt[3]{64 x^3 z^6}$

а) $2xz^2$;

б) $3xz$;

в) $4xz^2$;

г) $4xz$

а) $x \geq 1,5$;

б) $x \leq 1,5$;

в) $x \geq -1,5$;

г) $x \leq -1,5$

3. Вычислить $64^{\frac{1}{3}} +$

$\frac{1}{3}$

а) 8 ;

б) 5 ;

в) -8 ;

г) 9

4. Вычислить $2^5 \cdot 2^5 - 2^{-2}$

а) 1 ;

б) $\frac{3}{4}$;

в) $7\frac{3}{4}$;

г) 0

5. Решить уравнение $\sqrt{x+1} = 3$

а) 2 ;

б) 8 ;

в) 4 ;

г) 10

6. Решить уравнение $0,4^{x-1} = 1$

а) 1 ;

б) 0 ;

в) -1 ;

г) 3

7. Решить уравнение $5^x = 8^x$

а) 8 ;

б) 0 ;

в) 5 ;

г) 8

8. Решить неравенство $3^{-x} > \frac{4}{27}$

а) $x < \frac{1}{3}$;

б) $x < 3$;

в) $x > -3$;

г) $x > \frac{1}{3}$

9. Вычислить $\log_2 \log_3 81$

а) 2 ;

б) -2 ;

в) 3 ;

г) 4

10. Вычислить $10^{3 \log_{10} 2}$

а) 1 ;

б) 8 ;

в) 10 ;

г) -2

11. Вычислить $\log_{12} 2 + \log_{12} 72$

а) -1 ;

б) 12 ;

в) 2 ;

г) 7

12. Решить уравнение $\log_{\frac{1}{2}}(x+5) = 3$

а) $2\frac{1}{8}$;

б) \emptyset ;

в) 13 ;

г) $-4\frac{7}{8}$

13. Найти область определения функции $y = \log_{\frac{1}{3}}(3x-2)$

а) $x \geq \frac{2}{3}$;

б) $x > \frac{2}{3}$;

в) $x \leq \frac{2}{3}$;

г) $x < \frac{2}{3}$

14. Найти радианную меру угла, выраженного в градусах 40°

- а) $\frac{\pi}{9}$; б) $\frac{2}{3}\pi$; в) $\frac{2}{9}\pi$; г) $\frac{\pi}{9}$;

15. Найти градусную меру угла, выраженного в радианах $\frac{3\pi}{10}$

- а) 54° ; б) 112° ; в) 69° ; г) 20°

16. Вычислить $\frac{\sin \frac{\pi}{2} + \cos \pi}{2}$

- а) 2; б) 0; в) -2; г) 1

17. Найти значение выражения $3 \sin \frac{\pi}{6} - \operatorname{tg} \frac{\pi}{3}$

- а) $\frac{\sqrt{3}}{2}$; б) $\frac{5\sqrt{3}}{2}$; в) $1,5 + \sqrt{3}$; г) $1,5 - \sqrt{3}$

18. Вычислить $\sin \alpha$, если $\cos \alpha = \frac{3}{5}$ и $\frac{\pi}{2} < \alpha < \pi$

- а) $5\frac{4}{5}$; б) $-\frac{4}{5}$; в) $5\frac{2}{5}$; г) $5\frac{3}{5}$

19. Упростить выражение $\frac{\cos \alpha \cdot \operatorname{tg} \alpha - 2 \sin \alpha}{\sin \alpha}$

- а) ; б) $2 \frac{1}{\sin \alpha}$; в) $\frac{2}{\cos \alpha}$; г) $-\frac{2}{\sin \alpha}$

20. Вычислить $2 \sin 75^\circ \cdot \cos 75^\circ$

- а) $\frac{-1}{2}$; б) $\frac{\sqrt{3}}{2}$; в) $\frac{1}{2}$; г) $\frac{-\sqrt{3}}{2}$

21. Решить уравнение $2 \sin x = 1$

- а) $\frac{\pi}{6}$; б) $\frac{\pi}{3}$; в) $\frac{\pi}{6} + \pi n$; г) $\pm \frac{\pi}{6} + \pi n$

22. Найти производную функции $f(x) = 3x^2 + 2\sqrt{x} - 4x + 2$

- а) $6x + \frac{1}{\sqrt{x}} + \frac{1}{x} - 2$; б) $6x + \frac{1}{\sqrt{x}} - \frac{1}{x} - 2$; в) $6x + \frac{1}{\sqrt{x}}$; г) $6x + \frac{1}{2\sqrt{x}} + \frac{1}{x} - 2$

23. Найти производную функции $h(x) = e^x \cos x$

- а) $-e^x \sin x$; б) $e^x \sin x$; в) $e^x \cos x - e^x \sin x$; г) $e^x \cos x + e^x \sin x$

24. Найти производную функции $y = \cos 3x$

- а) $-\sin 3x$; б) $-3 \sin 3x$; в) $\sin 3x$; г) $\frac{1}{3} \sin 3x$

25. Найти угловой коэффициент касательной к графику функции $f(x)$

$= \sin x + 2x$ в точке $x_0 = \frac{\pi}{3}$

- а) $-1\frac{1}{2}$; б) $-2\frac{1}{2}$; в) $1\frac{1}{2}$; г) $2\frac{1}{2}$

26. Найти все первообразные функции $f(x) = 3x^{-4} + 2$

- а) $-x^{-3} + 2x + C$; б) $-3x^{-3} + 2x + C$; в) $\frac{-1}{5}x^{-5} + C$; г) $3x^{-3} + C$

27. Вычислить интеграл $\int_2^3 3x dx$

- а) 0,75; б) 5,5; в) 0,3; г) 7,5

28. Найти объем правильной четырехугольной пирамиды, если сторона основания равна 5см, а высота в 2 раза больше. Ответ _____

29. Ребро куба равно 3см. Найти площадь поверхности куба. Ответ _____

30. Осевое сечение цилиндра – квадрат, диагональ которого 20см.

Найти высоту цилиндра. Ответ _____

II - вариант

1. Извлечь корень $\sqrt[5]{32x^5y^{20}}$

2. а) $5xy^4$; б) $4xy$; в) $2xy^4$; г) $2xy$

- а) $x \geq -1,5$; б) $x \leq -1,5$; в) $x \geq 1,5$; г) $x \leq 1,5$

3. Вычислить $27^{\frac{1}{3}} + \frac{1}{3}$

- а) $\frac{1}{3}$; б) 4; в) -8; г) 8

4. Вычислить $\frac{2}{5} \cdot \frac{5}{7} + \left(\frac{1}{2}\right)^{-3}$

- а) $\frac{7}{4}$; б) 0; в) 13; г) $\frac{1}{5}$

5. Решить уравнение $\sqrt{x-2} = 5$

- а) 2; б) 8; в) 4; г) 27

6. Решить уравнение $27^{x+2} = 1$

- а) -2; б) 0; в) 1; г) 2

7.

- а) $\frac{5}{3}$; б) 0; в) 3; г) 5

8. Решить неравенство $\frac{1}{2}x^2 > -1$

- а) $x > 2$; б) $x < -2$; в) $x < 2$; г) $x < -2$

9. Вычислить $\log_3 \log_2 8$

- а) 1; б) 3; в) 0; г) -1

Решить

10. Вычислить $5^{2 \log_5 3}$

- а) 1; б) 9; в) 5; г) -16

11. Вычислить $\log_{36} 84 - \log_{36} 14$

- а) 0; б) 2; в) $\frac{1}{2}$; г) 3

12. Решить уравнение $\log_3 (2x+5) = 2$

- а) -1,5; б) \emptyset ; в) 2; г) -2

13. Найти область определения функции $y = \log_2 (7-5x)$

- а) $x > 1 \frac{2}{5}$; б) $x < 1 \frac{2}{5}$; в) $x \geq 1 \frac{2}{5}$; г) $x \leq 1 - \frac{2}{5}$

14. Найти радианную меру угла, выраженного в градусах - 140°

- а) $\frac{\pi}{9}$; б) $\frac{2\pi}{3}$; в) $\frac{7\pi}{9}$; г) $3\frac{\pi}{9}$

15. Найти градусную меру угла, выраженного в радианах - $\frac{5\pi}{6}$

- а) 150° ; б) 112° ; в) 60° ; г) 20°

16. Вычислить $\sin \frac{\pi}{2}$

- а) 1; б) 2; в) 0; г) -1

17. Найти значение выражения $5 \sin \frac{\pi}{4} - 3 \operatorname{tg} \frac{\pi}{4}$

- а) $\frac{\sqrt{3}}{2}$; б) $\frac{3\sqrt{3}}{2}$; в) $\frac{5\sqrt{2}-6}{2}$; г) $\frac{5\sqrt{2}+6}{2}$

18. Вычислить $\cos \alpha$, если $\sin \alpha = 0,8$ и $\pi < \alpha < \frac{3\pi}{2}$

- а) -0,6; б) 0,6; в) $\frac{4}{5}$; г) $-\frac{4}{5}$

19. Упростить выражение $\cos \alpha - \sin \alpha \cdot \operatorname{ctg} \alpha$

- а) $\frac{1}{\cos \alpha}$; б) $2 - \cos \alpha$; в) $2 \cos \alpha$; г) 0

20. Вычислить $\cos^2 75^\circ - \sin^2 75^\circ$

- а) $\frac{\sqrt{3}}{2}$; б) $\frac{1}{2}$; в) $-\frac{\sqrt{3}}{2}$; г) $-\frac{1}{2}$

21. Решить уравнение $2 \cos x = \sqrt{3}$

- а) $\frac{\pi}{6}$; б) $\pm \frac{\pi}{6} + 2\pi n$; в) $\pm \frac{\pi}{6} + \pi n$; г) $\frac{\pi}{3}$

22. Найти производную функции $f(x) = -3x^3 + 2x + \ln x$

- а) $-3x^2 + 2x + 1 - 1$; б) $9x^3 + 4x$; в) $9x^2 + 2x \ln 2 + \frac{1}{x}$; г) $-9x^2 + 2x \ln 2 + \frac{1}{x}$

23. Найти производную функции $h(x) = e^x \sin x$

- а) $e^x \cos x$; б) $-e^x \cos x$; в) $e^x \sin x + e^x \cos x$; г) $e^x \sin x - e^x \cos x$

24. Найти производную функции $y = \sin \frac{1}{2} x$

- а) $\frac{-1}{2} \cos \frac{1}{2} x$; б) $\frac{1}{2} \cos \frac{1}{2} x$; в) $\cos \frac{1}{2} x$; г) $\cos x$

25. Найти угловой коэффициент касательной к графику функции $f(x) =$

$\cos x - 3x$ в точке $x_0 = 6\frac{\pi}{6}$

- а) $3\frac{1}{2}$; б) $2\frac{1}{2}$; в) $-2\frac{1}{2}$; г) $-3\frac{1}{2}$

26. Найти все первообразные функции $f(x) = x^{-2} - 3$

- а) $\frac{-1}{x} - 3x + C$; б) $\frac{-x^{-3}}{3} - 3 + C$; в) $\frac{1}{x} - 3x + C$; г) $\frac{x^{-3}}{3} + C$

27. Вычислить интеграл $\int_0^{\pi} \sin x dx$

- а) 0; б) 2; в) -1; г) -2

28. Найти объем правильной треугольной пирамиды, если сторона основания равна 6 см, а высота в 2 раза меньше. Ответ _____

29. Ребро куба равно 4 см. Найти площадь поверхности куба. Ответ _____

30. Осевое сечение цилиндра – квадрат, диагональ которого 10 см.

Найти высоту цилиндра. Ответ _____

Эталоны ответов

I – вариант	II - вариант
1 - в	1 - в
2 - а	2 - а
3 - б	3 - б
4 - в	4 - в
5 - б	5 - г
6 - а	6 - а
7 - б	7 - б
8 - б	8 - в
9 - а	9 - а
10 - б	10-б
11 - в	11-в
12 - г	12-в
13 - б	13-б
14 - в	14-в
15 - а	15-а
16-б	16-г
17-г	17-в
18-а	18-а
19-г	19-г
20-в	20-в

21-б	21-б
22-г	22-г
23-в	23-в
24-б	24-б
25-г	25-г
26-а	26-а
27-г	27-г
28 $-83 \frac{1}{3} \text{ см}^3$	28 $-9\sqrt{3} \text{ см}^3$
29 -54 см^2	29 -96 см^2
30 $-10\sqrt{2} \text{ см}$	30 $-5\sqrt{2} \text{ см}$

Вопросы для подготовки к экзаменам

1. Определение функции.
2. Что называется областью определения функции?
3. Что называется областью значений функции?
4. Какими способами может быть задана функция?
5. Какие функции называются четными, нечетными. Приведите примеры.
6. Какие функции называются возрастающими, убывающими?

Приведите примеры.

7. Свойства степени с действительным показателем.
8. Свойства корня n -ой степени.
9. Определение показательных уравнений и неравенств, алгоритмы их решения.
10. Определение логарифма числа по данному основанию.
11. Основное логарифмическое тождество.
12. Основные свойства логарифмов.
13. Определение логарифмических уравнений и неравенств, алгоритмы их решения.
14. Определение тригонометрических функций.
15. Знаки тригонометрических функций по четвертям.
16. Значения тригонометрических функций основных углов?
17. Основные тригонометрические тождества.
18. Формулы приведения.
19. Формулы удвоенного аргумента.
20. Определение простейших тригонометрических уравнений.
Формулы решения простейших тригонометрических уравнений.
21. Определение производной функции.
22. . Геометрический смысл производной.
23. Основные формулы дифференцирования.
24. Как вычисляется производная сложной функции?
25. Уравнение касательной, проведенной через данную точку на кривой.
26. Как определяется скорость изменения функции при данном значении аргумента?

27. Как определяется ускорение прямолинейного движения точки при данном значении аргумента?
28. Применение производной для нахождения промежутков возрастания и убывания функции.
29. Применение производной для нахождения максимумов и минимумов функции.
30. Нахождение наименьшего и наибольшего значения функции.
31. Определение первообразной для данной функции $f(x)$.
32. Определение неопределенного интеграла.
33. Таблица неопределенных интегралов.
34. Основные свойства неопределенного интеграла.
35. Формула Ньютона-Лейбница.
36. Основные свойства определенного интеграла.
37. Геометрический смысл определенного интеграла.
38. Определение призмы
39. Определение параллелепипеда
40. Определение куба.
41. Определение пирамиды.
42. Определение конуса
43. Определение сферы и шара.
44. Формулы для вычисления площадей боковой и полной поверхностей: призмы, пирамиды, усеченной пирамиды, цилиндра, конуса, усеченного конуса

45. Формулы для определения объема пирамиды, усеченной пирамиды, конуса, шара.

Автономная некоммерческая организация среднего профессионального образования
«Северо-Кавказский медицинский колледж»

**Фонд оценочных средств по учебной
дисциплине БД 06. История
Для специальности: 33.02.01 Фармация**

Фонд оценочных средств разработан на основе рабочей программы учебной
дисциплины История
по специальности 33.02.01 Фармация.

Ставрополь

Фонд оценочных средств предназначен для контроля качества обучения студентов специальности 33.02.01 Фармация, базовой подготовки очная форма получения образования по дисциплине
БД 06. История

Организация – разработчик: Автономная некоммерческая организация среднего профессионального образования «Северо-Кавказский медицинский колледж»

СОДЕРЖАНИЕ

	Стр.
1 ЦЕЛИ И ЗАДАЧИ ДИСЦИПЛИНЫ – ТРЕБОВАНИЯ К РЕЗУЛЬТАТАМ ОСВОЕНИЯ ДИСЦИПЛИНЫ	4
2 ПАСПОРТ ФОНДА ОЦЕНОЧНЫХ СРЕДСТВ	6
3 КОМПЛЕКТ ФОНДА ОЦЕНОЧНЫХ СРЕДСТВ	8

1. Цели и задачи дисциплины – требования к результатам освоения дисциплины

Содержание программы дисциплины «История» направлено на достижение следующих целей:

- формирование у молодого поколения исторических ориентиров самоидентификации в современном мире, гражданской идентичности личности;
- формирование понимания истории как процесса эволюции общества, цивилизации и истории как науки;
- усвоение интегративной системы знаний об истории человечества при особом внимании к месту и роли России во всемирно-историческом процессе;
- развитие способности у обучающихся осмысливать важнейшие исторические события, процессы и явления;
- формирование у обучающихся системы базовых национальных ценностей на основе осмысления общественного развития, осознания уникальности каждой личности, раскрывающейся полностью только в обществе и через общество;
- воспитание обучающихся в духе патриотизма, уважения к истории своего Отечества как единого многонационального государства, построенного на основе равенства всех народов России.

Освоение содержания учебной дисциплины «История» обеспечивает достижение студентами следующих результатов:

личностные результаты:

- сформированность российской гражданской идентичности, патриотизма, уважения к своему народу, чувств ответственности перед Родиной, гордости за свой край, свою Родину, прошлое и настоящее многонационального народа России, уважения к государственным символам (гербу, флагу, гимну);
- становление гражданской позиции как активного и ответственного члена российского общества, осознающего свои конституционные права и обязанности, уважающего закон и правопорядок, обладающего чувством собственного достоинства, осознанно принимающего традиционные национальные и общечеловеческие гуманистические и демократические ценности;
- готовность к служению Отечеству, его защите;

– сформированность мировоззрения, соответствующего современному уровню развития исторической науки и общественной практики, основанного на диалоге культур, а также различных форм общественного сознания, осознание своего места в поликультурном мире;

– сформированность основ саморазвития и самовоспитания в соответствии с общечеловеческими ценностями и идеалами гражданского общества; готовность и способность к самостоятельной, творческой и ответственной деятельности;

– толерантное сознание и поведение в поликультурном мире, готовность и способность вести диалог с другими людьми, достигать в нем взаимопонимания, находить общие цели и сотрудничать для их достижения;

метапредметные результаты:

– умение самостоятельно определять цели деятельности и составлять планы деятельности; самостоятельно осуществлять, контролировать и корректировать деятельность; использовать все возможные ресурсы для достижения поставленных целей и реализации планов деятельности; выбирать успешные стратегии в различных ситуациях;

– умение продуктивно общаться и взаимодействовать в процессе совместной деятельности, учитывать позиции других участников деятельности, эффективно разрешать конфликты;

– владение навыками познавательной, учебно-исследовательской и проектной деятельности, навыками разрешения проблем; способность и готовность к самостоятельному поиску методов решения практических задач, применению различных методов познания;

– готовность и способность к самостоятельной информационно-познавательной деятельности, включая умение ориентироваться в различных источниках исторической информации, критически ее оценивать и интерпретировать;

– умение использовать средства информационных и коммуникационных технологий в решении когнитивных, коммуникативных и организационных задач с соблюдением требований эргономики, техники безопасности, гигиены, ресурсосбережения, правовых и этических норм, норм информационной безопасности;

– умение самостоятельно оценивать и принимать решения, определяющие стратегию поведения, с учетом гражданских и нравственных ценностей;

предметные результаты:

– сформированность представлений о современной исторической науке, ее специфике, методах исторического познания и роли в решении задач прогрессивного развития России в глобальном мире;

– владение комплексом знаний об истории России и человечества в целом, представлениями об общем и особенном в мировом историческом процессе;

– сформированность умений применять исторические знания в профессиональной и общественной деятельности, поликультурном общении;

– владение навыками проектной деятельности и исторической реконструкции с привлечением различных источников;

– сформированность умений вести диалог, обосновывать свою точку зрения в дискуссии по исторической тематике.

2. Паспорт фонда оценочных средств

2.1 Область применения фонда оценочных средств:

Фонд оценочных средств предназначен для оценки результатов освоения БД

06. История

2.2. Виды контроля и аттестации, формы оценочных средств по учебной дисциплине БД 06. История

№ п/п	Контролируемые разделы (темы) дисциплины*	Вид оценочного контроля	Формирование результатов	Наименование оценочного средства
1.	Введение	Текущий контроль	Л 1 М 1 П 1	Опрос
2.	Тема 1. Древнейшая стадия истории человечества	Текущий контроль	Л 1 М 1-2 П	Опрос
3.	Тема 2. Цивилизации древнего мира	Текущий контроль	Л 1 М 1-2 П 1	Опрос
4.	Тема 3. Цивилизации Запада и Востока в Средние века	Текущий контроль	Л М 1-3 П 1	Опрос
5.	Тема 4. От Древней Руси к Российскому государству	Текущий контроль	Л 1-2 М 1-3 П 1-2	Опрос
6.	Тема 5. Россия в XVI-XVII веках: от великого	Текущий контроль	Л 1-2 М 1-3	Опрос

	княжества к царству		П 1-2	
7.	Тема 6. Страны Запада и Востока в XVI-XVIII веках	Текущий контроль	Л 1 М 1-3 П 1.3	Опрос
8.	Тема 7. Россия в конце XVII-XVIII веков: от царства к империи	Текущий контроль	Л 1-2 М 1-4 П 1-3	Опрос
9.	Тема 8. Становление индустриальной цивилизации	Текущий контроль	Л 1-2 М 1-4 П 1-3	Опрос
10.	Тема 9. Процесс модернизации в традиционных обществах Востока	Текущий контроль	Л М 1-4 П 1-3	Опрос
11.	Тема 10. Российская империя в XIX веке	Текущий контроль	Л 1-2 М 1-4 П 1-4	Опрос
12.	Тема 11. От Новой истории к Новейшей	Текущий контроль	Л 1-2 М 1-4 П 1-4	Опрос
13.	Тема 12. Между мировыми войнами	Текущий контроль	Л 1-2 М 1-5 П 1-4	Опрос
14.	Тема 13. Вторая мировая война. Великая Отечественная война	Текущий контроль	Л 1,3 М 1-5 П 1-5	Опрос
15.	Тема 14. Мир во второй половине XX – начале XXI века	Текущий контроль	Л 1-2,4 М 1-5 П 1-5	Опрос
16.	Тема 15. Апогей и кризис советской системы 1945-1991 годов	Текущий контроль	Л 1,4 М 1-6 П 1-5	Опрос
17.	Тема 16. Российская Федерация на рубеже XX – XXI веков	Текущий контроль	Л 1-2,5,6 М 1-6 П 1-5	Опрос
18.	Дифференцированный зачет	Итоговый контроль	Л 1-6 М 1-6 П 1-5	Комплекс тестовых заданий.

Наименование темы берется из рабочей программы дисциплины.

3. Комплект фонда оценочных средств

3.1. Задания для проведения текущего контроля (содержание всех заданий для текущего контроля).

Введение

Задание 1. Опрос

1. Значение изучения истории.
2. Проблема достоверности исторических знаний.
3. Исторические источники, их виды
4. Историческое событие и исторический факт.
5. Концепции исторического развития (формационная, цивилизационная, их сочетание).
6. Периодизация всемирной истории. История России — часть всемирной истории.

Задание 2 Работа с понятиями по темам:

- 1.История
- 2.Археология
- 3.Антропология
- 4.Прогресс
- 5.Регресс
- 6.Источники изучения истории
- 7.Археологические источники
- 8.Письменные источники
- 9.Цивилизация
- 10.Локальная цивилизация
- 11.Стадиальная цивилизация
- 12.Присваивающее хозяйство
- 13.Производящее хозяйство
- 14.Периодизация истории
- 15.Хронология истории
- 16.Индустриальная цивилизация
- 17.Постиндустриальная цивилизация
- 18.Доиндустриальная цивилизация
- 19.Homo sapiens
- 20.Классы

Тема 1. Древнейшая стадия истории человечества

Вопросы для устного опроса по темам:

Проблемно-логические задания:

1. Выделите и кратко охарактеризуйте основные этапы формирования человека. Назовите факторы антропосоциогенеза.

2. Подумайте, в какой географической среде, при каких условиях могло зародиться производящее хозяйство.

3. Сопоставьте родовую общину охотников и собирателей с родовой общиной земледельцев и скотоводов. Какие последствия имело появление производящего хозяйства?

Задание 2 Работа с понятиями по темам:

1. Палеолит
2. Мезолит
3. Неолит
4. Энеолит
5. Человеческое стадо
6. Присваивающее хозяйство
7. Производящее хозяйство
8. Австралопитеки
9. Эволюция
10. Расы людей
11. Наскальная живопись
12. Фетишизм
13. Кризис развития цивилизации
14. Табу
15. Земледелие
16. Скотоводство
17. Разделение труда
18. Ремесло
19. Гончарное дело
20. Натуральный обмен
21. Деньги
22. Торговля
23. Имущественное неравенство
24. Жрецы
25. Вождь
26. Семья
27. Матриархат
28. Патриархат
29. Собственность
30. Союзы племён
31. Племя
32. Род

Тема 2. Цивилизации древнего мира

1. Каковы предпосылки складывания великих держав, в чём их особенности?

2. Перечислите крупнейшие государства Древнего Востока.
3. Каковы особенности развития Древней Греции?
4. Какова история Рима от республики к империи?
5. В чём причины кризиса Римской империи, её разделения на Восточную и Западную.
6. Что такое Великое переселение народов?
7. Каковы причины падения Западной Римской империи?

Тема 3. Цивилизации Запада и Востока в Средние века

1. Средние века: понятие, хронологические рамки, периодизация.
2. Каковы особенности развития Индии, Китая и Японии и Монгольской империи в Средние века?
3. Каковы причины и последствия феодальной раздробленности?
4. Каковы особенности развития исламского мира?
5. В чём феномен и наследие Византийской цивилизации?

Тема 4. От Древней Руси к Российскому государству

1. Дайте характеристику восточным славянам в древности: происхождение, расселение, занятия, общественное устройство.
2. Каковы предпосылки и причины образования Древнерусского государства?
3. В чём сущность варяжской проблемы?
4. Каковы причины, основные события, значение крещения Руси?
5. Каковы причины и последствия политической раздробленности на Руси?
6. В чём сущность зависимости русских земель от Орды и её последствия? Значение противостояния Руси монгольскому завоеванию?
7. Назовите основные события борьбы Руси против экспансии с Запада. Александр Ярославич. Невская битва. Ледовое побоище.
8. Каковы причины, основные этапы и значение образования единого Русского государства?
9. Каковы предпосылки и начало складывания крепостнической системы?

Тема 5. Россия в XVI-XVII веках: от великого княжества к царству

1. Охарактеризуйте развитие России в период боярского правления и начала правления Иван IV.
2. Перечислите реформы 1550-х гг. В чём их значение?
3. Становление приказной системы. Укрепление армии. Стоглавый

собор.

4. Перечислите основные направления внешней политики Ивана Грозного.
5. В чём смысл и каковы последствия опричнины?
6. Назовите экономические последствия Смуты.
7. Какова сущность окончательного закрепощения крестьян? Перечислите народные движения в XVII в.: причины, формы, участники.
8. Охарактеризуйте начало становления абсолютизма.
9. Какова сущность реформы патриарха Никона и церковного раскола?
10. Перечислите основные направления внешней политики России в XVII в.
11. Перечислите основные направления развития культуры в XVI–XVII вв.

Тема 6. Страны Запада и Востока в XVI-XVIII веках

1. Каковы особенности экономического развития и перемены в западноевропейском обществе?
2. Каковы политические, экономические и культурные предпосылки и последствия Великих географических открытий?
3. Охарактеризуйте международные отношения в XVII–XVIII вв.

Тема 7. Россия в конце XVII-XVIII веков: от царства к империи

1. В чём сущность дискуссии о Петре I, значении и цене его преобразований?
2. Перечислите основные направления внешней политики Петра I. Северная война: причины, основные события, итоги.
3. В чём сущность культурного переворота петровского времени?
4. Перечислите основные направления экономического развития в XVIII века.
5. Каковы причины и последствия народных движений в XVIII веке?

Тема 8. Становление индустриальной цивилизации

1. В чём сущность промышленного переворота и его последствия?
2. Охарактеризуйте международные отношения в начале XIX века.
3. Каковы особенности складывания системы союзов: Тройственного союза и Антанты?
4. Каковы причины и значение распространения социалистических идей? Учение К. Маркса.

Тема 9. Процесс модернизации в традиционных обществах Востока

1. Каковы особенности социально-экономического и политического развития стран Востока?
2. В чём значение колоний для ускоренного развития западных стран?
3. Каковы причины и последствия освободительной борьбы народов колоний и зависимых стран?

Тема 10. Российская империя в XIX веке

1. Перечислите основные направления внутренней политики и внешней политики Александра I.
2. Каковы причины, ход и итоги Отечественной войны 1812 года?
3. Каковы предпосылки возникновения, идейные основы, цели и значение движения декабристов?
4. Перечислите основные направления внутренней и внешней политики Николая I.
5. Каковы причины, основные этапы и итоги Крымской войны?
6. Каковы предпосылки, причины, сущность и последствия отмены крепостного права и либеральных реформ 60-х – 70-х годов XIX века?
7. Каковы причины и итоги общественного движения в России в последней трети XIX?
8. Охарактеризуйте социально-экономическое развитие пореформенной России.
9. Каковы причины контрреформ, их основные направления и последствия?
10. Перечислите основные направления внешней политики Александра III.

Тема 11. От Новой истории к Новейшей

1. Окончательное формирование двух блоков в Европе (Тройственного союза и Антанты), каковы причины нарастания противоречий между ними?
2. Каковы причины, основные события и итоги революции 1905 – 1907 гг.
3. Каково содержание и итоги реформ П. А. Столыпина?
4. Каковы причины, основные события и итоги Первой мировой войны? Парижская и Вашингтонская конференции и их решения.

5. Каковы причины и итоги Февральской революции 1917 года?
6. Назовите причины и последствия Октябрьской социалистической революции.
7. Каковы причины и итоги гражданской войны и иностранной интервенции в России?

Тема 12. Между мировыми войнами

1. Каковы противоречия Версальско – Вашингтонской системы?
2. Перечислите причины мирового экономического кризиса 1929 - 1933 гг.
3. В чём причины создания и деятельности Коммунистического интернационала?
4. Назовите причины появления и сущность фашистских движений.
5. Каковы причины возникновения очагов агрессии на Западе и на Востоке?
6. Каковы достижения и противоречия социализма в СССР в 20-е – 30-е годы XX века?

Тема 13. Вторая мировая война. Великая Отечественная война

1. В чём сущность борьбы СССР за создание системы коллективной безопасности?
2. Раскройте содержание политика «умиротворения» агрессора. Мюнхенский сговор.
3. Дайте оценку советско-германскому пакту о ненападении и секретным дополнительным протоколам.
4. Каковы причины, ход и итоги советско – финляндской войны?
5. Каковы причины, начало и особенности второй мировой войны?
6. Назовите причины неудач Советской армии на первом этапе Великой Отечественной войны.
7. Раскройте сущность лозунга «Всё для фронта, всё для победы!»
8. Перечислите основные битвы Великой Отечественной войны.
9. Каковы итоги и уроки Великой Отечественной войны?

Тема 14. Мир во второй половине XX – начале XXI века

1. Охарактеризуйте итоги Второй мировой войны и новую геополитическую ситуацию в мире.
2. Каковы причины «холодной войны»?
3. В чём противоречия общественного развития СССР после Великой Отечественной войны?

4. Каковы особенности стран Восточной Европы после второй мировой войны?
5. Что означает понятие крушение колониальной системы.

Тема 15. Апогей и кризис советской системы 1945-1991 годов

1. В чём противоречия социально-политического и культурного развития СССР в послевоенный период?
2. Каковы основные направления внутренней и внешней политики СССР в 50-х – начале 60-х гг. XX века?
3. Назовите противоречия внутривластного курса Н. С. Хрущёва. Причины отставки
4. Н. С. Хрущёва.
5. Перечислите достижения и проблемы развития СССР в период застоя.
6. Каковы причины нарастания проблем в экономике? Экономические реформы, их результаты.
7. Каковы результаты и последствия «гласности»?

Тема 16. Российская Федерация на рубеже XX – XXI веков

1. Распад СССР: закономерность или случайность?
2. Охарактеризуйте становление новой российской государственно-правовой системы?
3. Каковы особенности формирования многократности в РФ?
4. «Шоковая терапия»: назовите этапы экономической реформы и ее последствия.

Критерии оценивания

Оценка индивидуальных образовательных достижений:

«Отлично». Студент должен дать ответ на теоретический вопрос. Ответ должен быть полным и правильным. Также студент должен дать правильные и полные ответы на уточняющие вопросы преподавателя.

«Хорошо». Студент должен дать ответ на теоретический вопрос, дал неполные ответы на уточняющие вопросы преподавателя или при ответе на них допустил неточности.

«Удовлетворительно». Студент дал ответ на теоретический вопрос, но ответы были неполными и с неточностями. Также студент не дал ответов на уточняющие вопросы преподавателя.

«Неудовлетворительно». Студент не дал ответа на теоретический вопрос, либо ответы на вопросы содержали грубые ошибки и неточности, искажающие смысл и содержание.

Оценка индивидуальных образовательных достижений (тесты, практические задания.)

Процент результативности (правильных ответов)	Качественная оценка индивидуальных образовательных достижений (тест)	
	балл (отметка)	вербальный аналог
90 ÷ 100	5	отлично
80 ÷ 89	4	хорошо
70 ÷ 79	3	удовлетворительно
менее 70	2	не удовлетворительно

3.2.3 Задания для проведения итогового контроля (содержание всех заданий для итогового контроля) - дифференцированный зачет Тестовый контроль знаний

для проведения промежуточной аттестации (дифференцированный зачет) по дисциплине История для обучающихся по специальности 34.02.01 Сестринское дело.

1 вариант

1. Какой ряд дат отражает события внешней политики Ивана IV? 1) 1223 г., 1240 г.
2) 1478 г., 1485 г.
3) 1510 г., 1521 г.
4) 1552 г., 1556 г.
2. Захват Смоленска польскими войсками, захват Новгорода шведскими войсками, формирование народных ополчений - все эти события произошли в годы
1) Ливонской войны
2) Северной войны
3) Смутного времени
4) Бироновщины
3. Как назывались в Древней Руси свободные крестьяне-общинники, имевшие свое хозяйство?
1) рядовичи
2) закупы
3) холопы
4) люди
4. Великий князь владимирский в конце XIII - XIV вв. имел

право на княжение при условии

- 1) одобрения его кандидатуры Земским собором
- 2) согласия Боярской думы
- 3) передачи этого права от отца к сыну
- 4) получения

ярлыка в Орде 5. Сенат,

Синод, коллегии появились

в России в

- 1) XVI в.
- 2) XVII в.
- 3) XVIII в.
- 4) XIX в.

6. Мореплавателю, капитан-командор русского флота, открывший пролив, отделяющий Азию от Америки.

- 1) В. Беринг
- 2) И. Крузенштерн
- 3) Ф. Ушаков
- 4) С. Хабаров

7. Грамота с прошением или жалобой, подаваемая на имя царя, воеводы, называлась

- 1) приказом
- 2) уложением
- 3) челобитной
- 4) реляцией

8. Какой основной принцип был положен в основу «Табели о рангах»?

- 1) родовитость
- 2) возрастной ценз
- 3) личная выслуга
- 4) богатство

9. В результате принятия Соборного Уложения 1649 г.

- 1) было облегчено положение крепостных крестьян
- 2) произведено юридическое оформление крепостного права
- 3) отменено местничество
- 4) Земские соборы получили законодательные функции

10. Прочтите отрывок из очерка фельдмаршала Б.Х. Миниха и укажите имя императрицы, с правлением которой связаны описываемые события. «Так как гвардия и армия находились в распоряжении противной и под командованием Долгоруких и Голицыных, то оба вельможи Черкасский и Трубецкой, рискуя своей жизнью, представили императрице записку, в которой говорилось, что депутаты Верховного (тайного) совета, которые вынудили Ее величество подписать в Митаве акт об отречении от самодержавия, заверили ее при этом в том, что это делается при всеобщем согласии дворянства, но они повергаются к

стопам Ее императорского величества, дабы уверить ее в том, что они не были согласны с членами Совета и что вообще дворянство, духовенство и нация дел.от и умоляют Ее величество соизволить царствовать неограниченно и сам державно, как и ее предшественники».

- 1) Екатерина I
 - 2) Екатерина II
 - 3) Анна Иоанновна
 - 4) Елизавета Петровна
11. Какой документ был издан в 1803г.?
- 1) указ о «вольных (свободных) хлебопашцах»
 - 2) указ о единонаследии
 - 3) Жалованная грамота дворянству и городам
 - 4) циркуляр «о кухаркиных детях»
12. Кто из перечисленных ниже лиц прославился в годы Крымской войны 1853-1856г?
- 1) А.В. Суворов
 - 2) П.С. Нахимов
 - 3) С.О. Макаров
 - 4) А.Н. Куропаткин
13. Как называлось сложившееся в 1850 - 1860-х гг. творческое содружество русских композиторов, оказавших значительное воздействие на формирование русской национальной школы музыки?
- 1) зеленая лампа
 - 2) Могучая кучка
 - 3) «Мир искусства»
 - 4) Пролеткульт
14. В конце XIX в. идеи марксизма воспринял
- 1) П.И. Пестель
 - 2) А.Н. Радищев
 - 3) В.И. Ленин
 - 4) А.С. Хомяков
15. В результате присоединения к континентальной блокаде Россия принимала обязательство
- 1) покровительствовать православным народам Балканского полуострова
 - 2) участвовать в военных действиях IV антинаполеоновской коалиции
 - 3) не допускать появления турецкого флота в Черном море
 - 4) разорвать торговые отношения с Англией
16. Какие из перечисленных ниже характеристик относились к положению крепостных крестьян в первой половине XIX в.?
- А) ограничение крестьян в передвижении
 - Б) занятие крестьян торговлей с разрешения помещиков

- В) крестьянами необходимость выплаты
обложение крестьян пожилого Г) подворное
Д) освобождение
крестьян от повинности
Е) телесные наказания
крестьян
Укажите верный ответ.

1) АБЕ 2) БВГ 3) ВГД 4) ГДЕ

17. Прочтите отрывок из исторического романа и укажите дату событий, о которых идет речь.

«Сопровождаемый несколькими заговорщиками, Беннигсен вошел в покои Александра. Крики «Да здравствует император Александр II!» дали ему знать, что все кончено и уже нет сомнения в том, какой ценой достался ему престол. Увидев Палена, Александр сказал:
- Ах, Пален, как ужасна начальная страница моего царствования!
- Ваше величество - отвечал Пален, - последующие страницы заставят позабыть эту первую страницу.
- Но поймите же - воскликнул Александр - в народе станут говорить, что я убийца отца!» 1) 1796 г. 2) 1801 г. 3) 1812 г.
4) 1825 г.

18. Кто из названных писателей в начале XX в. отразил в своих произведениях революционные настроения, борьбу рабочих?

- 1) А.И. Куприн
2) И.А. Бунин
3) А.М. Горький
4) Н.А. Островский

19. Денежная реформа, итогом которой стало введение советского «золотого червонца», была осуществлена в

- 1) 1920-е гг.
2) 1940-е гг.
3) 1950-е гг.
4) 1980-е гг.

20. Центром крестьянского восстания под руководством А.С. Антонова была

- 1) Сибирь
2) Украина

21. Как назывались нормативные акты советского государства периода Гражданской войны?

- 1) декреты
2) указы
3) законы

- 4)установления
22. Какое из указанных положений относится к принципам создания союзного государства, закрепленным в Конституции СССР 1924 г.?
- 1) советские республики входят в состав РСФСР на правах автономий
 - 2) республикам передаются вопросы обороны, внешней политики и внешней торговли
 - 3) республикам предоставляется право выхода из СССР
 - 4) количество республик в составе СССР остается неизменным
 - 5) Тамбовская губерния
 - 6) Кубань
23. В результате выступления Л.Г. Корнилова в августе 1917 г.
- 1) в состав Временного правительства впервые вошли меньшевики
 - 2) возросло влияние большевиков
 - 3) был распущен Петроградский Совет
 - 4) установилась военная диктатура
24. Прочтите отрывок из воспоминаний современника и укажите год и месяц открытия органа представительной власти, о выборах которого в нем говорится.
- «Выборы... стали своего рода вызовом большевистской революции... Но вот опубликованы результаты выборов, большевики оказались побежденными. Вместе с левыми эсерами они оказались намного позади правого крыла партии, а тем самым - в меньшинстве... Однако было ясно, что они не согласятся с таким вердиктом».
- 1) февраль 1917 г.
 - 2) ноябрь 1917 г.
 - 3) январь 1918 г.
 - 4) июнь 1918 г.
25. Главной целью советского командования в осенней кампании 1944 г. было
- 1) полностью очистить территорию СССР от оккупантов
 - 2) снять блокаду Ленинграда
 - 3) вырвать у врага стратегическую инициативу
 - 4) освободить Крым
26. Прочтите отрывок из воспоминаний маршала К.К. Рокоссовского и укажите, об итогах битвы за какой город рассказывает маршал. «В кольце... оказалось двадцать две дивизии... По существу, эти люди по воле гитлеровской клики были обречены на полное уничтожение... Среди пленных оказалось 24 генерала во главе с фельдмаршалом Паулюсом. Вчерашние враги теперь стояли перед нами безоружные, подавленные. В глазах одних - отрешенность и страх, у других уже проблески надежды».

- 1) Ленинград
 - 2) Москву
 - 3) Севастополь
 - 4) Сталинград
27. В каком году начал работу I съезд народных депутатов СССР?
- 1) 1946 г.
 - 2) 1961 г.
 - 3) 1977 г.
 - 4) 1989 г.
28. Что из названного относилось к политическим реформам в период перестройки в СССР?
- 1) укрепление партийно-государственного аппарата
 - 2) проведение выборов в Советы на альтернативной основе
 - 3) ликвидация комсомола
 - 4) принятие новой Конституции
29. Экономические реформы в СССР во второй половине 1960-х гг. связаны с именем
- 1) Г.М. Маленкова
 - 2) Ю.В. Андропова
 - 3) А.Н. Косыгина
 - 4) Л.П. Берия
30. К причинам нарастания оппозиционных настроений в СССР в 1970-х гг. относится
- 1) свертывание начавшихся при Н.С. Хрущеве демократических преобразований
 - 2) продолжение критики культа личности Сталина
 - 3) проведение политики разрядки международной напряжённости
 - 4) частая смена политического руководства
31. Какие положения относятся к выдвинутым М.С. Горбачевым принципам «нового политического мышления»?
- А) наращивание боевой мощи социалистических стран Б) признание мира единым и взаимосвязанным
- В) усиление влияния СССР в странах «третьего мира» Г) решение международных проблем не силой, а балансом интересов стран Д) вступление СССР в НАТО
- Е) признание приоритета общечеловеческих ценностей
- Укажите верный ответ.
- 1) АВД
 - 2) БГЕ
 - 3) А БД
 - 4) ВДЕ
32. Прочтите отрывок из заявления МИД СССР о международном совещании, проводившемся в 1949 г., и скажите, о создании какой

организации в нем говорится.

«...Правительства США, Англии и некоторых других стран Западной Европы, по сути дела, бойкотируют торговые отношения со странами народной демократии и СССР, т.к. эти страны не считают возможным подчиниться плану Маршала., поскольку этот план нарушает суверенитет стран и интересы их национальной экономики... Для осуществления более широкого экономического сотрудничества стран народной демократии и СССР совещание признало необходимым создать организацию...»

- 1) ОВД
- 2) НАТО
- 3) СЕАТО
- 4) СЭВ

33. Изменение геополитического положения РФ после распада СССР выразилось в

- 1) приближении границ НАТО к России
- 2) полном разрыве связей с бывшими республиками СССР
- 3) значительном сокращении территории России
- 4) утрате нескольких островов на Дальнем Востоке

1 вариант

1. Какое событие древнейшая русская летопись

«Повесть временных лет» относит к 862г.?

- 1) призвание варягов в Новгород
- 2) крещение князя Владимира
- 3) восстание древлян
- 4) первый договор князя Олега с Византией

2. Какое имя в приведенном ряду имен связано с княжением Ивана III?

- 1) Сергей Радонежский
- 2) Аристотель Фиораванти
- 3) Алексей Адашев
- 4) Андрей Курбский

3. Как называлась община у восточных славян?

- 1) полюдье
- 2) вервь
- 3) пожилое
- 4) стан

4. В годы зависимости Руси от Золотой Орды получение князем ханской грамоты – ярлыка

- 1) закрепляло за князем право назначать главу церкви
- 2) позволяло князю формировать общерусское войско
- 3) давало князю право на княжение
- 4) полностью избавляло княжество от уплаты ордынской дани

5. В каком веке произошел раскол Русской православной церкви?

1) XV в.

2) XVI в.

3) XVII в.

4) XVIII в.

6. Какую меру предусматривали кондиции, предложенные Верховным тайным советом Анне Иоанновне?

1) реформу Сената

2) создание Государственного совета

3) создание Святейшего Синода

4) ограничение власти императрицы

7. Парсуна - это название

1) архитектурного стиля

1) живописного портретного изображения

2) артиллерийского орудия

3) документа Приказа тайных дел

8. К числу государственных органов, созданных в XVIII в. относятся

1) земства

2) министерства

3) приказы

4) коллегии

9. Что из названного было одной из главных причин городских восстаний в XVII в.?

1) недовольство городских низов деятельностью приказной системы

2) ухудшение положения городских низов из-за введения новых налогов

3) преследование старообрядцев

4) введение в городах цехов и гильдий

10. Прочтите отрывок из работы историка М.К.

Любарского и укажите, в каком веке произошли описанные события.

«Какая же сила влекла в Восточную Сибирь казаков-разведчиков, заставляя их претерпевать холод, голод, невероятные труды и лишения? Конечно, не служебное усердие, а собственный интерес. Дело в том, что, собирая ясак на государя, казаки не забывали при этом и себя и брали с инородцев второй ясак в свою пользу, так сказать, за труды и сбору. Они брали столько, сколько можно было взять, и не одни только меха, но и все, что понравилось. Казацкие экспедиции в Восточную Сибирь предпринимались в сущности для грабежа, как и экспедиции казаков на Волгу, на Каспийское море, на Азовское и Черное, с той тол ко разницей, что в Сибири им покровительствовало государство. Нельзя, конечно, отрицать и то, что своеобразная жизненная обстановка формировала и людей соответственного психического склада, искателей приключений, которых манила к себе необъятная таинственная даль, возбуждающая фантазию призраками несметных богатств, по ней

рассеянных. Но таких людей были единицы. Большинство же шли по мотивам реального свойства, возникавшим на почве действительности, увлекаемые жадой добытка».

1) XV в. 2) XVI в. 3) XVII в. 4) XIX в.

11. Какое из перечисленных понятий относится к истории России второй половины XIX в.?

1) «контрреформы» Александра III

2) «золотой век» Екатерины

3) двоевластие

4) «дней Александровых прекрасное начало»

12. В память о героях русско-турецкой войны 1877 - 1878 гг. в Москве был сооружен

1) Петропавловский собор

2) памятник героям Плевны

3) собор Василия Блаженного на Красной площади

4) Успенский собор в Кремле

13. Противоречия между Россией с одной стороны и Европейскими державами, Турцией - с другой стороны из-за влияния на Балканском полуострове, из-за проливов Босфор и Дарданеллы составляли содержание понятия

1) континентальная блокада

2) антифранцузские коалиции

3) Венская система

4) Восточный вопрос

14. Издание указа об «обязанных крестьянах», проведение П.Д. Киселевым реформы государственных крестьян, работа Секретных комитетов для разработки проектов улучшения положения крепостных крестьян - относятся к царствованию

1) Павла I

2) Николая I

3) Александра III

4) Николая II

15. Что было одной из причин неудач хождения в народ» в 1874 г.?

1) разобщенность участников социал-демократических организаций

2) нежелание социал-демократов поднимать крестьян на восстание

3) невосприимчивость пролетариата к пропаганде марксизма

4) неприятие революционной пропаганды крестьянами

16. Какие из перечисленных ниже лиц были военачальниками во время Отечественной войны 1812 г.?

А) М.И. Кутузов Б)

М.Д. Скобелев

В) П.И. Багратион

Г) И.В. Гурко

Д) А.Н. Куропаткин

Е) М.Б. Барклай де Толли

Укажите верный
ответ.

- 1) АБВ 2) АВЕ 3) БГД 4) ВДЕ

17. Прочтите отрывок из воспоминаний современника и укажите время событий, о которых идет речь.

«Я вначале яростно спорил с марксистами... Вспыхнула знаменитая июньская стачка петербургских ткачей, всех портившая своею выдержанностью и организованностью. Многих, кого не убеждала теория, убедила она, - меня в том числе... Вступил в... разнообразные сношения с рабочими и революционной молодежью. В моей квартире... происходили собрания руководящей головки «Союза борьбы за освобождение рабочего класса», печатались прокламации, в составлении их я сам принимал участие. У меня был склад нелегальных изданий».

- 1) 1840-е гг.
2) 1870-е гг.
3) 1890-е гг.
4) 1920-е гг.

18. Какой из названных органов власти существовал в России в начале XX в. (до революции 1905 - 1907 гг.)?

- 1) Государственный совет
2) Государственная дума
3) Учредительное собрание
4) Земский собор

19. Выступление генерала Л.Г. Корнилова и его арест по решению Временного правительства произошли в

- 1) ноябре 1916 г.
2) феврале 1917 г.
3) августе 1917 г.
4) январе 1918 г.

20. К решениям II Всероссийского съезда Советов относится

- 1) роспуск Учредительного собрания
2) создание Совета Народных Комиссаров
3) принятие Конституции РСФСР
4) одобрение сепаратного мира с Германией

21. Экономическую политику советского государства в годы Гражданской войны называют

- 1) политикой коллективизации
2) политикой ускорения социально-экономического развития
3) новой экономической политикой
4) политикой военного коммунизма

22. Для политики нэпа было характерно
- 1) национализация всех промышленных предприятий
 - 2) внедрение товарно-денежных отношений в экономику
 - 3) отмена свободного найма рабочей силы
 - 4) натуральная форма оплаты труда
23. Что из перечисленного относится к причинам Кронштадтского восстания?
- 1) роспуск Учредительного собрания
 - 2) неудачи в ходе Гражданской войны
 - 3) недовольство продразверсткой
 - 4) переход к всеобщей воинской повинности
24. Прочтите отрывок из документа и укажите период, к которому он относится.
- «Выход в свет «Краткого курса истории ВКП(б)» является крупнейшим событием в идейной жизни большевистской партии. С появлением «Краткого курса истории ВКП(б)» партия получила новое могучее идейное оружие большевизма, энциклопедию основных знаний в области марксизма-ленинизма».
- 1) 1920-е гг.
 - 2) 1930-е гг.
 - 3) 1940-е гг.
 - 4) 1950-е гг.
25. К начальному этапу Великой Отечественной войны относится
- 1) Смоленское сражение
 - 2) Сталинградская битва
 - 3) битва на Орловско-Курской дуге
 - 4) Висло-Одерская операция
26. Прочтите отрывок из воспоминаний и укажите название органа власти периода Великой Отечественной войны, о котором идет речь.
- «30 июня 1941 г. был создан чрезвычайный орган — [назван орган] во главе с И. В. Сталиным. Он стал авторитетным органом руководства обороной страны, сосредоточившим в своих руках всю полноту власти. Гражданские, партийные, советские организации были обязаны выполнять все его постановления и распоряжения .. На заседания приглашались народные комиссары, которым предстояло принять участие в обеспечении операций».
- 1) Ставка Верховного Главнокомандования
 - 2) Государственный Комитет Обороны
 - 3) Совет по эвакуации
 - 4) Совет Труда и Обороны
27. В каком году в СССР прокатилась волна восстаний и протестов по лагерям ГУЛАГа?
- 1) 1939 г.

2) 1945 г.

3) 1953 г.

4) 1964 г.

28. Ю.П. Любимов, Г.А. Товстоногов известны как выдающиеся деятели отечественной культуры в сфере

1) музыкального творчества

2) живописи

3) театральной режиссуры

4) литературы

29. Из названного было одной из форм деятельности правозащитных организаций в СССР в конце 1960-х- 1970 х гг.?

1) организация всесоюзных съездов правозащитников

2) создание координационного комитета правозащитных организаций союзных республик

3) попытки организации демонстраций в Москве

4) создание нелегальных кружков среди студентов

30. Что было одной из причин ограничения критики культа личности Сталина в период оттепели?

1) обострение социальной напряженности в обществе в конце 1950-х гг.

2) опасения партаппарата, что преобразования в обществе будут угрожать его власти

3) массовые выступления заключенных ГУЛАГа

4) широкий протест в обществе против разоблачения культа личности

31. Какие мероприятия внешней политики СССР относятся к 1985 - 1991 гг.?

А) вывод войск из государств Г, Игратьной и Восточной Европы

Б) подписание Хельсинкского договора по безопасности и сотрудничеству в Европе

В) заключение договоров с НАТО об уничтожении ракет средней и меньшей дальности Г) ввод советских войск в Венгрию

Д) вывод советских войск из Афганистана

Е) подписание договора о запрещении ядерных испытаний в атмосфере, космосе и под землей

Укажите верный ответ.

1) АБВ

2) АЗД

3) ГДЕ

4) БВГ

32. Прочтите отрывок из постановления Президиума Союза писателей СССР, принятого в 1958 г., и укажите фамилию писателя, о котором идёт речь. «(Его) литературная деятельность давно иссякла в эгоцентрическом затворничестве, а самой изоляции от народа и времени. Роман

«Доктор Живаго», вокруг которой- поди а пропагандистская возня, обнаруживает только непомерное самомнение втора при нищете мысли... (Он) порвал последние связи со своей страной и её народом... Присуждение (ему) Нобелевской премии, по существу за роман

«Доктор Живаго»... в действительности подчёркивает политическую сторону) нечистоплотной игры реакционных кругов... Президиум правления СП СССР, бюро СП РСФСР... лишают (его) звания советского писателя, исключают его из числа членов СП СССР (принято единогласно)».

- 1) А.А. Фадеев
- 2) СМ. Михалков
- 3) К.М. Симонов
- 4) Б.Л. Пастернак

33. Об обострении противостояния законодательной и исполнительной власти в России в 1990-х гг. свидетельствовали события, связанные с

- 1) образованием ГКЧ II в августе 1991 г.
- 2) роспуском Верховного Совета в сентябре 1993 г.
- 3) принятием Беловежского соглашения в декабре 1991 г.
- 4) финансовым кризисом в августе 1998 г.

Эталон ответов

Номер вопроса 1 вариант	Правильный ответ	Номер вопроса 2 вариант	Правильный ответ
1.	4	1.	1
2.	3	2.	2
3.	4	3.	2
4.	4	4.	3
5.	3	5.	3
6.	1	6.	4
7.	3	7.	2
8.	3	8.	4
9.	2	9.	2
10.	3	10.	3
11.	1	11.	1
12.	1	12.	2
13.	2	13.	4
14.	3	14.	2
15.	4	15.	4
16.	1	16.	2
17.	2	17.	3
18.	3	18.	1
19.	1	19.	3

20.	3	20.	2
21.	1	21.	4
22.	3	22.	2
23.	2	23.	3
24.	3	24.	2
25.	1	25.	1
26.	4	26.	2
27.	4	27.	3
28.	2	28.	3
29.	3	29.	3
30.	1	30.	2
31.	2	31.	2
32.	4	32.	4
33.	1	33.	2

Приложение 1

Перечень вопросов для подготовки обучающихся к дифференцированному зачету по дисциплине История

1. Формирование народов. Появление славян. Развитие древних славян.
2. Предпосылки образования и появление Древнерусского государства.
3. Древняя Русь в правление Игоря, Ольги, Святослава, Владимира Святославича.
4. Правление Ярослава Мудрого. Русское общество в XI веке. Правление Владимира Мономаха.
5. Политическая раздробленность Руси.
6. Культура Руси в X – XIII веках.
7. Монголо – татарское нашествие на Русь. Вторжение крестоносцев.
8. Москва – центр объединения русских земель. Образование единого государства – Россия.
9. Культура Руси в XIII-XVI веках.
10. Внутренняя и внешняя политика Ивана Грозного.
11. Смутное время в России.
12. Первые Романовы. Культура и быт России в XVII веке.
13. Эпоха Петра Великого. Северная война и преобразования.
14. Эпоха дворцовых переворотов. Семилетняя война.

15. «Золотой век» Екатерины II. Культура, духовная жизнь и быт в XVIII веке.
16. Царствование Павла I и Александра I.
17. Отечественная война 1812 года: причины, основные сражения, итоги.
18. Выступление декабристов. Общественно – политическая жизнь при Николае I. Крымская война.
19. Золотой век русской культуры.
20. Правление Александра II. Государственные преобразования 60 – 70-х гг. XIX в. Пореформенная Россия. Русско – турецкая война 1877 -1878 гг.
21. Контрреформы Александра III. Россия в конце XIX века. Русско – турецкая война 1877 - 1878 гг.
22. Россия на рубеже XIX – XX вв. Революция 1905 – 1907 гг. в России. Реформы П.А. Столыпина.
23. Серебряный век русской культуры.
24. Первая мировая война 1914 – 1918 гг.
25. Февральская и Октябрьская революции в России: причины, ход, последствия.
26. Новая экономическая политика в Советской России. Образование СССР.
27. Индустриализация и коллективизация в СССР.
28. Советское государство и общество в 30-е годы XX века.
29. Сущность Договора о ненападении и секретных протоколов к нему...
30. Причиной исключения СССР из Лиги Наций было...
31. 3. Верховным Главнокомандующим советский войск 8 августа 1941г. был назначен...
32. Главный итог Московской битвы...
33. Автор знаменитого плаката «Родина-мать зовет!»...
34. Автор знаменитого стихотворения «Жди меня»...
35. Прорыв блокады Ленинграда произошёл...
36. 5 августа 1943г. в Москве состоялся первый салют. Он прозвучал в честь...
37. Наступательная Белорусская операция, разработанная советским высшим командованием, носила кодовое наименование...
38. СССР объявил в войну Японии...
39. Разработкой четвертого пятилетнего плана восстановления и развития народного хозяйства СССР руководил...

40. Движение «скоростников» в промышленности в послевоенные годы было инициировано:
41. «Дело врачей» инспирировано ...
42. Спецпереселенцы – это...
43. Участниками Потсдамской конференции были...
44. Лидером КПСС в сентябре 1953г. был избран...
45. Программа коммунистического строительства была принята ...
46. Освоение целинных и залежных земель началось...
47. Отраслевая система управления экономикой была ликвидирована ...
48. 20.Запуск первого в мире искусственного спутника Земли состоялся...
49. «Отцом» советской водородной бомбы был...
50. Организация стран Варшавского Договора была создана ...
51. Карибский кризис («кубинский ракетный кризис») имел место ...
52. Советские войска были введены в Венгрию ...
53. В 1964г. новым лидером КПСС был избран ...
54. Лидером страны после смерти Л.И. Брежнева стал...
55. Заключительный акт по безопасности и сотрудничеству в Европе был принят...
56. Первым Президентом СССР был избран ...
57. Статья 6 Конституции СССР была отменена ...
58. Первым Президентом России был избран ...
59. Автором программы «500 дней» были ...
60. Первый после 50-х гг. визит советского лидера в Китай состоялся ...
61. Организация Варшавского Договора была распущена ...
62. 34.Чековая приватизация в России началась ...
63. Первым министром иностранных дел суверенной России был ...
64. Многопартийность начала возрождаться в СССР...
65. Беловежское соглашение о прекращении действия Союзного договора 1922г. подписали...
66. Концепция перехода советской Экономики к регулируемой рыночной экономике была принята ...
67. Вывод советских войск из Афганистана начался ...
68. «Бархатные революции» в Восточной Европе имели место ...
69. Программа радикального перехода к рынку была принята ...
70. Новая Конституция в России была принята ...

Автономная некоммерческая организация среднего профессионального образования
«Северо-Кавказский медицинский колледж»

**Фонд оценочных средств по учебной дисциплине
БД 07. Физическая культура
Для специальности: 33.02.01 Фармация**

Фонд оценочных средств разработан на основе рабочей программы учебной
дисциплины Физическая культура
по специальности 33.02.01 Фармация.

Ставрополь

Фонд оценочных средств предназначен для контроля качества обучения студентов специальности 33.02.01 Фармация, базовой подготовки очная форма получения образования по дисциплине
БД 07. Физическая культура

Организация – разработчик: Автономная некоммерческая организация среднего профессионального образования «Северо-Кавказский медицинский колледж»

СОДЕРЖАНИЕ

	Стр.
1 ЦЕЛИ И ЗАДАЧИ ДИСЦИПЛИНЫ – ТРЕБОВАНИЯ К РЕЗУЛЬТАТАМ ОСВОЕНИЯ ДИСЦИПЛИНЫ	4
2 ПАСПОРТ ФОНДА ОЦЕНОЧНЫХ СРЕДСТВ	7
3 КОМПЛЕКТ ФОНДА ОЦЕНОЧНЫХ СРЕДСТВ	10

1. ЦЕЛИ И ЗАДАЧИ ДИСЦИПЛИНЫ – ТРЕБОВАНИЯ К РЕЗУЛЬТАТАМ ОСВОЕНИЯ ДИСЦИПЛИНЫ

Содержание программы учебной дисциплины Физическая культура

направлено на достижение следующих целей:

- формирование физической культуры личности будущего профессионала, востребованного на современном рынке труда;
- развитие физических качеств и способностей, совершенствование функциональных возможностей организма, укрепление индивидуального здоровья;
- формирование устойчивых мотивов и потребностей в бережном отношении к собственному здоровью, в занятиях физкультурно-оздоровительной и спортивно-оздоровительной деятельностью;
- овладение технологиями современных оздоровительных систем физического воспитания, обогащение индивидуального опыта занятий специально-прикладными физическими упражнениями и базовыми видами спорта;
- овладение системой профессионально и жизненно значимых практических умений и навыков, обеспечивающих сохранение и укрепление физического и психического здоровья;
- освоение системы знаний о занятиях физической культурой, их роли и значении в формировании здорового образа жизни и социальных ориентаций;
- приобретение компетентности в физкультурно-оздоровительной и спортивной деятельности, овладение навыками творческого сотрудничества в коллективных формах занятий физическими упражнениями.

Освоение содержания учебной дисциплины «Физическая культура» обеспечивает достижение студентами следующих результатов:

Личностные результаты:

- готовность и способность обучающихся к саморазвитию и личностному самоопределению;
- сформированность устойчивой мотивации к здоровому образу жизни и обучению, целенаправленному личностному совершенствованию двигательной активности с валеологической и профессиональной направленностью, неприятию вредных привычек: курения, употребления алкоголя, наркотиков;
- потребность к самостоятельному использованию физической культуры как составляющей доминанты здоровья;
- приобретение личного опыта творческого использования профессионально-оздоровительных средств и методов двигательной активности;
- формирование личностных ценностно-смысловых ориентиров и установок, системы значимых социальных и межличностных отношений, личностных, регулятивных, познавательных, коммуникативных действий в процессе целенаправленной двигательной активности, способности их использования в социальной, в том числе профессиональной, практике;

- готовность самостоятельно использовать в трудовых и жизненных ситуациях навыки профессиональной адаптивной физической культуры;
- способность к построению индивидуальной образовательной траектории самостоятельного использования в трудовых и жизненных ситуациях навыков профессиональной адаптивной физической культуры;
- способность использования системы значимых социальных и межличностных отношений, ценностно-смысловых установок, отражающих личностные и гражданские позиции, в спортивной, оздоровительной и физкультурной деятельности;

- формирование навыков сотрудничества со сверстниками, умение продуктивно общаться и взаимодействовать в процессе физкультурно-оздоровительной и спортивной деятельности, учитывать позиции других участников деятельности, эффективно разрешать конфликты;

- принятие и реализация ценностей здорового и безопасного образа жизни, потребности в физическом самосовершенствовании, занятиях спортивно-оздоровительной деятельностью;

- умение оказывать первую помощь при занятиях спортивно-оздоровительной деятельностью;

- патриотизм, уважение к своему народу, чувство ответственности перед Родиной;

- готовность к служению Отечеству, его защите;

Метапредметные результаты:

- способность использовать межпредметные понятия и универсальные учебные действия (регулятивные, познавательные, коммуникативные) в познавательной, спортивной, физкультурной, оздоровительной и социальной практике;

- готовность учебного сотрудничества с преподавателями и сверстниками с использованием специальных средств и методов двигательной активности;

- освоение знаний, полученных в процессе теоретических, учебно-методических и практических занятий, в области анатомии, физиологии, психологии (возрастной и спортивной), экологии, ОБЖ;

- готовность и способность к самостоятельной информационно-познавательной деятельности, включая умение ориентироваться в различных источниках информации, критически оценивать и интерпретировать информацию по физической культуре, получаемую из различных источников;

- формирование навыков участия в различных видах соревновательной деятельности, моделирующих профессиональную подготовку;

- умение использовать средства информационных и коммуникационных технологий (далее — ИКТ) в решении когнитивных, коммуникативных и организационных задач с соблюдением требований

эргономики, техники безопасности, гигиены, норм информационной безопасности;

Предметные результаты:

- умение использовать разнообразные формы и виды физкультурной деятельности для организации здорового образа жизни, активного отдыха и досуга;
- владение современными технологиями укрепления и сохранения здоровья, поддержания работоспособности, профилактики предупреждения заболеваний, связанных с учебной и производственной деятельностью;
- владение основными способами самоконтроля индивидуальных показателей здоровья, умственной и физической работоспособности, физического развития и физических качеств;
- владение физическими упражнениями разной функциональной направленности, использование их в режиме учебной и производственной деятельности с целью профилактики переутомления и сохранения высокой работоспособности;
- владение техническими приемами и двигательными действиями базовых видов спорта, активное применение их в игровой и соревновательной деятельности, готовность к выполнению нормативов Всероссийского физкультурно-спортивного комплекса «Готов к труду и обороне» (ГТО).

2. ПАСПОРТ ФОНДА ОЦЕНОЧНЫХ СРЕДСТВ

2.1. Область применения фонда оценочных средств:

Фонд оценочных средств предназначен для оценки результатов освоения учебной дисциплины Физическая культура

2.2. Виды контроля и аттестации, формы оценочных средств по учебной дисциплине БД 07. Физическая культура

№ п/п	Контролируемые разделы (темы) дисциплины*	Вид оценочного контроля	Формирование результатов	Наименование оценочного средства
1	Тема 1. Введение. Физическая культура в общекультурной и профессиональной подготовке студентов СПО	Текущий контроль	Л1-3 М 1 П 1-5	Вопросы для устного обсуждения, Наблюдение, контроль практической работы.
2 .	Тема 2. Основы здорового образа жизни. Физическая культура в обеспечении здоровья		Л 1-5 М 1 П 1-5	Вопросы для устного обсуждения, Наблюдение, контроль практической работы.
3	Тема 3. Основы методики самостоятельных занятий физическими упражнениями	Текущий контроль	Л 1-5 М 1-6 П 1-5	Комплекс практических заданий. ведение дневника самонаблюдения.
4	Тема 4. Самоконтроль, его основные методы, показатели и критерии оценки	Текущий контроль	Л 1-5 М 1-6 П 1-5	Комплекс практических заданий. ведение дневника самонаблюдения.
5	Тема 5. Психофизиологические основы учебного и производственного	Текущий контроль	Л 1-7 М 1-6 П 1-5	Наблюдение, контроль практической работы, тестирование ..

	труда. Средства физической культуры в регулировании работоспособности			
6	Тема 6. Физическая культура в профессиональной деятельности специалиста	Текущий контроль	Л 1-8 М 1-6 П 1-5	Наблюдение, контроль практической работы, тестирование .
7	Тема 7. Легкая атлетика. Кроссовая подготовка	Текущий контроль	Л 1-11 М 1-6 П 1-5	Наблюдение, контроль практической работы, тестирование .
8	Тема 8. Строевая подготовка	Текущий контроль	Л 1-13 М 1-6 П 1-5	Наблюдение, контроль практической работы,
9	Тема 9. Гимнастика	Текущий контроль	Л 1-11 М 1-6 П 1-5	Комплекс контрольных нормативов
10	Тема 10. Волейбол	Текущий контроль	Л 1-11 М 1-6 П 1-5	Комплекс контрольных нормативов
11	Тема 11. Баскетбол	Текущий контроль	Л 1-11 М 1-6 П 1-5	Комплекс контрольных нормативов .
12	Тема 12. Основы туризма	Текущий контроль	Л 1-13 М 1-6 П 1-5	Комплекс практических заданий.
13	Промежуточная аттестация	Итоговый контроль	Л 1-13 М 1-6 П 1-5	Комплекс контрольных нормативов

Наименование темы (раздела) или тем (разделов) берется из рабочей программы дисциплины.

Общая физическая, спортивно-техническая, профессионально-прикладная подготовка и овладение жизненно необходимыми умениями и навыками оцениваются по результатам выполнения контрольных упражнений и тестов, разработанных и утвержденных предметно-цикловой комиссией на основании рекомендуемых требований к результатам освоения учебной дисциплины «Физическая культура».

Оценка освоения дисциплины предусматривает использование традиционной системы отметок в баллах, полученных обучающимися за все составляющие: знания, двигательные умения и навыки, умения осуществлять физкультурно-оздоровительную и методико-практическую деятельность, уровень физической подготовленности.

Условием допуска к зачетным упражнениям является регулярность посещения учебных занятий. Контрольные тесты и контрольные упражнения обучающиеся сдают с учетом медицинской группы. Студенты, отнесённые по состоянию здоровья к подготовительной группе, оцениваются на общих основаниях, за исключением тех видов двигательных действий и нормативов, которые им противопоказаны по состоянию здоровья.

3. КОМПЛЕКТ ФОНДА ОЦЕНОЧНЫХ СРЕДСТВ

3.1. Задания для проведения текущего контроля (содержание всех заданий для текущего контроля).

Тема 1. Введение. Физическая культура в общекультурной и профессиональной подготовке студентов СПО

Вид контроля: Устный контроль.

Форма контроля: опрос

-проверка реферата;

-конспект по технике безопасности

Тема 2. Основы здорового образа жизни. Физическая культура в обеспечении здоровья

Вид контроля:

Устный контроль

Форма контроля: опрос.

-проверка реферата, докладов.

Тема 3. Основы методики самостоятельных занятий физическими упражнениями

Устный контроль Форма

контроля: опрос.

-оформление дневника самоконтроля;

-график динамики по субъективным данным.

Тема 4. Самоконтроль, его основные методы, показатели и критерии оценки

Устный контроль Форма

контроля: опрос.

-оформление дневника самоконтроля;

-график динамики по субъективным данным.

Тема 5. Психофизиологические основы учебного и производственного труда. Средства физической культуры в регулировании работоспособности

Устный контроль Форма контроля:

опрос.

-оформление дневника самоконтроля;

-график динамики по субъективным данным.

Тема 6. Физическая культура в профессиональной деятельности специалиста

Устный контроль Форма контроля: опрос. -

оформление дневника самоконтроля;

-график динамики по субъективным данным.

Тема 7. Легкая атлетика. Кроссовая подготовка

Специальная разминка в легкой атлетике. Бег – разновидности. Многоскоки

Вид контроля: индивидуальное практическое занятие :

изучение подготовительных упражнений для прыжков с места , прыжков способом «согнув ноги»

-ТБ на занятиях по лёгкой атлетике;

-многоскоки на одной ноге с подтягиванием толчковой ноги вперёд-вверх;

-бег с низкого старта 30-40 метров;

-ходьба со штангой широким хватом;

-пробегание первой части разбега прыжковообразным бегом в 6 беговых шагов;

-6-8 беговых шагов и прыжок в длину, выполнение в среднем и быстром темпе;

-4-6 беговых шагов в длину , через линию с приземлением на маховую ногу

Специальные беговые упражнения, стартовый разгон.

Бег на короткие дистанции. Техника низкого старта, бега по дистанции, финиша.

Вид контроля: Сдача контрольного норматива-бег 100м

Оценка	Показатели оценки
5	Девушки-16,4 Юноши- 13,8
4	Девушки-17,5 Юноши- 14,2
3	Девушки-18,3 Юноши- 14,8

Бег с низкого старта. Демонстрация техники на отрезке до 30 м. (Контрольный норматив).

Вид контроля: Сдача контрольного норматива-Бег, разминочные упражнения для бегуна на короткие дистанции. Бег до 30 м на время с низкого старта по сигналу стартера. По результатам выставляется оценка.

Эстафетный бег. Виды эстафет. Техника передачи эстафетной палочки.

Бег, разминочные упражнения для бегуна на короткие дистанции. Передача эстафетной палочки на отрезках 10-15 метров. Передача в линейной, встречной эстафете.

Методы воспитания скоростной выносливости. Виды челночного бега.

Челночный бег 10х10м или 5х18м (в зале) на время. (Контрольный норматив).

Бег, разминочные упражнения для бегуна на короткие дистанции.
Многократное пробегание коротких отрезков с максимальной скоростью.
Челночный бег.

Обучение технике бега на средние дистанции, старт, разбег, финиширование

Вид контроля: Сдача контрольного норматива-После разминки тактически правильно пробежать кроссовую дистанцию

Обучение технике бега на длинные дистанции

Вид контроля: Сдача контрольного норматива-После разминки тактически правильно пробежать кроссовую дистанцию

Чередование ходьбы, бега и прыжков

Бег различной интенсивности с постепенным увеличением его продолжительности

Кроссовый бег 1000 м на время. (Контрольный норматив).

Овладение техникой прыжка в длину с места

Прыжки в длину с места (контрольный норматив)

Прыжки в длину с разбега способом «согнув ноги»

Прыжки в высоту

Метание гранаты. Метание малого мяча в цель. (Контрольный норматив) Легкоатлетические метания. Техника выполнения метания мяча. Разбег, скачок, финальное усилие. Метание с места и с разбега.

Тема 8. Строевая подготовка

Строевая подготовка. Строевые команды. Строевые упражнения на месте Задание 1

Что такое строй.

Строй – установленное уставом размещение военнослужащих, подразделений и частей, для их совместного действия в пешем порядке и на машинах.

2. Что такое шеренга.

Шеренга – строй в котором военнослужащие размещаются один возле другого на одной линии, на установленных интервалах.

3. Что такое фланг.

Фланг – правая (левая) оконечность строя. При поворотах строя название флангов не меняется.

4. Что такое фронт.

Фронт – сторона строя в которую военнослужащие обращены лицом (машины – лобовой частью).

5. Что такое интервал.

Интервал – расстояние по фронту между военнослужащими, машинами, подразделениями и частями.

6. Что такое дистанция.

Дистанция – расстояние в глубину между военнослужащими, машинами, подразделениями и частями.

7. Что такое глубина строя.

Глубина строя – расстояние от первой шеренги (впередистоящего военнослужащего) до последней шеренги (позади стоящего военнослужащего).

Расстояние от первой машины до позади стоящей машины.

8. Что такое двух шереножный строй.

Двух шеренговый строй – строй в котором военнослужащие одной шеренги расположены в затылок военнослужащему другой шеренги на дистанции одного шага (вытянутой руки положенной ладонью на плечо впередистоящего военнослужащего). Шеренги называют: «первой», «второй». При повороте строя название шеренги не меняется. Ряд – двое военнослужащих, стоящих в двух шеренговом строе в затылок один к другому.

9. Что такое колонна.

Колонна – строй в котором военнослужащие расположены в затылок друг другу, а подразделения (машин) одно за другим на дистанции установленной уставом или командиром. Колонны применяются для подразделений и частей в развернутом или походном строю.

10. Что такое развернутый строй.

Развернутый строй – строй в котором подразделения построены на одной линии по фронту в одно или двух шеренговом строю (в линию машин или колонн) на установленных уставом или командиром интервалах). Применяются для проведения проверок, смотров, а так же в других случаях.

11. Что такое походный строй.

Походный строй – строй в котором подразделения построены в колонну или подразделения в колоннах, построены одно за другим на дистанциях установленных уставом или командиром.

12. Виды развернутых строев отделений.

Развернутый строй может быть:

1) Двух шереножный.

2) В линию взводных колонн.

13. Виды походных строев отделений.

Походный строй может быть:

|В колонну по два.

|В колонну по три.

Строевые упражнения в движении. Перестроения, схождения, расхождения.

Повороты выполняются в два приема:

первый прием - повернуться, сохраняя правильное положение корпуса, и, не сгибая ног в коленях, перенести массу тела на стоящую впереди ногу;

второй прием - быстро приставить другую ногу.

Движение шагом осуществляется с темпом 110-120 шагов в минуту.

Размер шага - 70-80 см.

Движе Движение совершается шагом или бегом.

Движение шагом осуществляется с темпом 110-120 шагов в минуту. Размер шага - 70-80 см.

Движение бегом осуществляется с темпом 165-180 шагов в минуту. Размер шага - 85-90 см.

Шаг бывает строевой и походный. ние бегом осуществляется с темпом 16 5-180 шагов в минуту. Размер шага - 85-90 см.

Действия командира отделения, маршевые песни.

Зачет № 1. "Торжественное прохождение в составе отряда (отделения) и прохождение с песней". Торжественные построения и построения на развод перед занятиями и соревнованиями во время проведения Финала заканчиваются прохождением торжественным маршем и прохождением с песней. Конкурс оценивается по 5-ти балльной системе. Учитывается также дисциплина строя, внешний вид, действия командира. Баллы суммируются. Лучшими считаются отряды (отделения), которые наберут наибольшую сумму баллов.

Зачет № 2. "Строевой смотр". Участвует отряд (отделение) в полном составе. Форма одежды парадная с головными уборами, оборудованная символикой клуба, объединения, игры. Проводится поэтапно на трех рабочих местах.

Тема 9. Гимнастика

Виды гимнастики. Терминология. Общеразвивающие упражнения

Подводящие упражнения для выполнения гимнастических упражнений Кувырок вперед, назад – техника выполнения.

Кувырок вперед, назад, стойка, комбинация элементов. (Контрольный норматив).

Ходьба по гимнастическому бревну с элементами равновесия

Выполнение связок из акробатических упражнений.

Выполнение комплекса упражнений на бревне Овладение техникой выполнения опорного прыжка Овладение техникой упражнений на брусьях

Тема 10. Волейбол

Правила игры. Перемещения, стойки игрока

Спортивный инвентарь, оборудование. Размер и разметка площадки.

Правила игры. Стойка игрока. Перемещение игрока на площадке.

Оценка технического уровня игроков.

Техника выполнения приема мяча сверху. Игра в парах. Учебная игра.

Технические приемы: прием – передача мяча через сетку, прием – передача мяча сверху на месте и в движении. Варианты Прием-передача мяча сверху от стены. (Контрольный норматив).

С расстояния 2 метра выполнить 10 прием-передача мяча от стены. Показать навыки приема мяча в игре.

Техника выполнения приема мяча снизу. Игра в парах

Технические приемы: прием – передача мяча снизу. Игра в парах и у стены. Варианты.

Прием-передача мяча снизу от стены. (Контрольный норматив).

Вид контроля: Сдача контрольного норматива-Технические приемы: прием – передача мяча снизу. Игра в парах и у стены. Варианты.

Техника выполнения удара по мячу при подаче и нападающем ударе.

Техника выполнения удара по мячу при подаче и нападающем ударе.

Положение рук при ударе. Отработка удара у стены и через сетку.

Выполнение имитации удара по мячу при подаче и нападающем ударе с отскоком от стены. (Контрольный норматив).

Вид контроля: Сдача контрольного норматива-Выполнить слитно 10 ударов по мячу в пол – отскок от стены. Показать технику удара по мячу в игре.

Техника выполнения подачи мяча. Виды подачи. Учебная игра.

Вид контроля: индивидуальное практическое занятие:

-ТБ на занятиях спортивных игр -совершенствование приёма мяча снизу двумя руками ;

-совершенствование передачи мяча сверху двумя руками;

-перемещение к мячу после выхода вперед, назад, в сторону, в прыжке; - владение групповыми и командными навыками

.Подача мяча в пределы площадки. (Контрольный норматив).

Вид контроля: практическое занятие, сдача норматива –передача мяча сверху, снизу (из 10)

-выполнение перемещений: бег, скачок вперед, в

сторону; -выполнение игровых элементов на оценку;

- игра по упрощённым

правилам. -игра по правилам

Оценка	Показатели оценки
---------------	--------------------------

5	Девушки- 8 Юноши- 10
4	Девушки- 6 Юноши - 8
3	Девушки- 4 Юноши 6

Техника выполнения нападающего удара. Атака с первой и второй линии.

Вид контроля: индивидуальное практическое занятие:

-совершенствование стоек-основной,стартовой;

-совершенствование стоек-устойчивой,неустойчивой.

-выполнение двигательных действий согласно поставленным задачам -применение стоек игроков .

. Блокировка нападающего удара. Техника выполнения.Выполнение нападающего удара после паса игрока 3 зоны. Применять полученные навыки в игре. Выполнять блокировку нападающего удара в игре.

. Нападающий удар с первой линии атаки. (Контрольный норматив).

Вид контроля: Сдача контрольного норматива-Совершенствование верхней прямой подачи мяча. Подача в заданные зоны.

.Совершенствование подачи мяча. Подача в заданные зоны

Совершенствование приема-передачи мяча. Выполнение пяти приемов-передач сверху, над собой, с отскоком не менее 2 метров. (Контрольный норматив). Применение полученных навыков в игре.

Совершенствование приема-передачи мяча. Выполнение пяти приемов-передач сверху, над собой, с отскоком не менее 2 метров. (Контрольный норматив).

Совершенствование приема-передачи мяча. Выполнение пяти приемов-передач снизу, над собой, с отскоком не менее 2 метров. (Контрольный норматив) Применение полученных навыков в игре.

Совершенствование приема-передачи мяча. Выполнение пяти приемов-передач снизу, над собой, с отскоком не менее 2 метров. (Контрольный норматив).

Вид контроля: Сдача контрольного норматива -С расстояния 2 метра выполнить 8 приемов-передач мяча от стены. Показать навыки приема мяча в игре.

Двусторонняя учебная игра. Судейство игры. Действия судей

Правила игры, жесты судей. Действия и полномочия судей. Судейство игры.

Двусторонняя учебная игра.

Тема 11. Баскетбол

Баскетбол. Правила игры, судейство, перемещение на площадке. Действия с мячом.

Правила игры, судейство, перемещение на площадке. Стойки игрока.
Действия с мячом: ведение, передачи, броски.

Специальная разминка баскетболиста. Техника штрафного броска.

Учебная игра.

Специальная разминка баскетболиста. Передвижение по площадке шагом, бегом, приставным шагом, зигзагообразно. Техника штрафного броска.

Броски с места, с указанных точек.

Броски с места и в движении. Штрафной бросок. (Контрольный норматив).

Вид контроля: Сдача контрольного норматива-Броски с места и в движении. Броски с 2-х очковой зоны, с 3-х очковой, с указанных точек.

Штрафной бросок. (Контрольный норматив).

. Техника передачи мяча. Виды передачи мяча. Ловля мяча.

Техника передачи мяча. Положение рук при передаче. Виды передачи мяча.

Передача из-за головы, от груди, одной, двумя руками. Ловля мяча.

Ловля и передача способом от груди, из-за головы двумя руками – на время. (Контрольный норматив).

Вид контроля: Сдача контрольного норматива-Ловля и передача способом от груди, из-за головы двумя руками – на время. (Контрольный норматив).

Выполнить ловлю – передачу мяча с отскоком от стены, слитно, от груди 5, из-за головы 5. На время.

Тактика нападения. Быстрый прорыв. Взаимодействие игроков. Техника ведения мяча.

Тактика нападения. Варианты нападения. Быстрый прорыв. Тактика атаки на кольцо. Взаимодействие игроков. Техника ведения мяча.

. Владение мячом. Дриблинг мяча на месте – левой, правой, двумя руками одновременно и попеременно. (Контрольный норматив).

Вид контроля: Сдача контрольного норматива-Владение мячом. Дриблинг мяча на месте – левой, правой, двумя руками одновременно и попеременно. (Контрольный норматив).

Ведение мяча на время левой, правой рукой, обведение препятствий. (Контрольный норматив).

Вид контроля: Сдача контрольного норматива-Ведение мяча на время левой, правой рукой, обведение препятствий. (контрольный норматив). В качестве

препятствий используются стулья, обручи. Ведение осуществляется на время.

Тактика защиты. Зонная защита. Прессинг игрока. Учебная игра.

Тактика защиты. Варианты защиты. Зонная защита. Взаимодействие игроков. Прессинг игрока. Учебная игра.

Броски в движении. Двойной шаг-бросок с левой, правой стороны.

(Контрольный норматив).

Вид контроля: Сдача контрольного норматива-Броски в движении. Двойной шаг-бросок с левой, правой стороны.

Взаимодействие игроков. Обманные движения. Игра под кольцом. Съем мяча.

Взаимодействие игроков. Обманные движения. Игра под кольцом. Съем мяча.

Финт на проходе – бросок мяча в корзину. (Контрольный норматив).

Учебная игра.

Вид контроля: Сдача контрольного норматива-Финт на проходе - бросок мяча в корзину. (Контрольный норматив). Учебная игра.

Заслоны игрока. Выбор тактики игры.

Заслоны игрока. Выбор тактики игры. Техника выполнения заслонов игрока

Зачетная двухсторонняя игра. Судейство игры.

Зачетная двухсторонняя игра. Судейство игры. Назначение судей из числа студентов и оценивание качества судейства игры.

Тема 12. Основы туризма

Организация и подготовка туристических походов. Принципы оказания первой помощи

Отработка техники и тактики движения в походе

Ходьба по пересечённой местности

Ориентирование на местности

Техника и тактика преодоления препятствий

Установка палатки

Учебный пеший поход

Критерии оценивания

Текущий контроль успеваемости, промежуточная аттестация по учебной дисциплине «Физическая культура» проводится с целью определения

степени соответствия уровня освоения образовательных результатов требованиям работодателей, предъявляемых к специалисту.

Текущий контроль успеваемости студентов – это систематическая проверка усвоения образовательных результатов, проводимая преподавателем на текущих занятиях согласно расписанию учебных занятий в соответствии с ОПОП по специальности.

Промежуточная аттестация студентов – процедура, проводимая с целью оценки качества освоения обучающимися содержания части учебной дисциплины в рамках накопительной системы оценивания. Дифференцированный зачет проводится в конце каждого семестра и предусматривает контроль качества теоретических знаний путем выполнения контрольных тестовых заданий и контроль за освоением умений путем выполнения учебных нормативов. Оценка результатов обучения проводится по сравнительным показателям, показывающим положительную тенденцию с учетом положительных изменений параметров физического развития студентов; результатов овладения жизненно важными умениями и навыками: бег на 100 м; для девушек бег на 500 м, отжимание в упоре лежа на полу, прыжки через скакалку за 1 мин; для юношей бег на 1000 м, подтягивание на перекладине; прыжок в длину с места. Преподаватель должен учитывать также результаты тестов на владение профессионально значимыми умениями и навыками; соблюдение норм здорового образа жизни; освоения комплекса упражнений гигиенической утренней гимнастики и комплекса физических упражнений профессиональной направленности; результаты овладения жизненно важными физическими качествами: например, развитие силы мышц тела

Для юношей проводится тест на владение умениями и навыками, необходимыми для службы в Вооруженных Силах Российской Федерации

Итоговый контроль освоения дисциплины проводится в форме дифференцированного зачета, который преследует цель оценить освоение образовательных результатов по дисциплине. Условиями допуска к дифференцированному зачету являются положительные результаты промежуточных аттестаций и выполненные практические задания по курсу дисциплины

Комплект материалов для оценки сформированности умений и знаний представлен в виде контрольных заданий для дифференцированного зачета, контрольных тестов для определения сформированности физической подготовки обучающихся

Оценка индивидуальных образовательных достижений:

Критерии оценки качества выполнения задания:

Оценка «5» - обучающийся демонстрирует полный и разнообразный комплекс упражнений, направленный на развитие конкретной физической (двигательной) способности, или комплекс упражнений утренней, атлетической или производственной гимнастики, может самостоятельно организовывать место занятия, подобрать инвентарь и применить в конкретных условиях, проконтролировать ход выполнения заданий и оценить его.

Оценка «4» - имеются незначительные ошибки или неточности в осуществлении методико-практической деятельности

Оценка «3» - допускает грубые ошибки в подборе и демонстрации упражнений, направленных конкретной физической (двигательной) способности. Испытывает затруднения в организации мест занятий, подборе инвентаря. Удовлетворительно контролирует ход и итоги задания.

Оценка «2» - учащийся не владеет умением осуществлять методико-практическую деятельность.

Критерии оценки успеваемости по технике владения

двигательными действиями (умениями и навыками)

Оценка «5» - двигательное действие выполнено правильно (заданным способом), точно в надлежащем темпе, легко и четко.

Оценка «4» - двигательное действие выполнено правильно, но недостаточно легко и четко, наблюдается некоторая скованность движений.

Оценка «3» - двигательное действие выполнено в основном правильно, но допущена одна грубая или несколько мелких ошибок, приведших к неуверенному или напряженному выполнению.

Оценка «2» - двигательное действие выполнено неправильно, с грубыми ошибками, неуверенно, нечетко.

Критерии оценки успеваемости по основам знаний

Оценка «5» - выставляется за ответ, в котором учащийся демонстрирует глубокое понимание сущности материала, логично его излагает приводя примеры из практики или своего опыта.

Оценка «4» - ставится за ответ, в котором содержатся небольшие неточности и незначительные ошибки

Оценка «3» - выставляется за ответ, в котором отсутствует логическая последовательность, имеются проблемы в материале, нет должной аргументации и умения применить знания в своем опыте.

Оценка «2» - выставляется за непонимание материала программы

Оценивание уровня физической

подготовленности. Проводится по двум показателям

- 1) исходный уровень развития физических качеств студента;
- 2) реальные сдвиги студента в показателях физической подготовленности за определённый период.

Оценке «5» соответствует высокий уровень физической подготовленности.

Оценке «4»- средний уровень.

Оценке «3» - низкий уровень

Оценка решения тестовых задач, выполнения теста

Процент результативности (правильных ответов)	Качественная оценка индивидуальных образовательных достижений	
	балл (отметка)	вербальный аналог
90 ÷ 100	5	отлично
80 ÷ 89	4	хорошо
79 ÷ 70	3	удовлетворительно
менее 70	2	неудовлетворительно

**Критерии оценки знаний, умений и навыков по
итоговой аттестации (дифференцированный зачет).**

Баллы (оценка)	Показатели	
	при оценке практического задания	устного ответа
5 (отл.)	<p>Самостоятельность выполнения задания. Аккуратность выполнения практического задания. Итоговый самоконтроль. Выполнение нормы времени.</p>	<p>Дан полный и правильный ответ на основе изученных знаний. Материал осознан, изложен в определенной логической последовательности с использованием специальных терминов. Ответ самостоятельный. Допустимы 1-2 несущественные ошибки.</p>
4 (хор.)	<p>Самостоятельность выполнения практического задания с незначительным замечанием. Аккуратность выполнения практического задания. Итоговый самоконтроль. Выполнение нормы времени.</p>	<p>Дан правильный ответ на основе изученных знаний. Материал осознан, изложен в определенной логической последовательности с использованием специальных терминов. Ответ самостоятельный. Допустимы 2-3 несущественные ошибки.</p>
3 (удов.)	<p>Самостоятельность выполнения практического задания со значительным замечанием. При выполнении практического задания допущена неаккуратность. Слабый итоговый самоконтроль.</p>	<p>Ответ неполный, хотя и соответствует требуемой глубине, построен несвязно. Материал изложен полно с использованием специальных терминов. Ответ самостоятельный. Допустимы 2-3 несущественные ошибки.</p>

Приложение №1

Примерные обязательные контрольные задания для определения и оценки уровня физической подготовленности обучающихся

№ п/п	Физические способности	Контрольное упражнение (тест)	Возраст, лет	Оценка		
				Юноши		
				5	4	3
1	Скоростные	Бег 100 м (сек.) 400м 1000м	16	4,4 и выше 4,3 55 3.05	5,1–4,8 5,0–4,7 1.02 3.15.	5,2 и ниже 5,2 1.12 3.25
			17			
2	Координационные	Челночный бег 3×10 м (сек.)	16	7,3 и выше 7,2	8,0–7,7 7,9–7,5	8,2 и ниже 8,1
			17			
3	Скоростно-силовые	Прыжки в длину с места (см.)	16	230 и выше 240	195– 210 205– 220	180 и ниже 190
			17			
4	Выносливость	6-минутный бег (м.)	16	1500 и выше 1500	1300– 1400 1300– 1400	1100 и ниже 1100
			17			
5	Гибкость	Наклон вперед из положения стоя (см.)	16	15 и выше 15	9–12 9–12	5 и ниже 5
			17			
6	Силовые	Подтягивание: на высокой перекладине из виса, кол-во раз (юноши), на низкой перекладине из виса лежа,	16	11 и выше 12	8–9 9–10	4 и ниже 4
			17			

		количество раз (девушки)					
--	--	-----------------------------	--	--	--	--	--

Приложение №2

Виды испытаний (тесты) и нормативы Всероссийского физкультурно-спортивного комплекса «Готов к труду и обороне» (ГТО) (далее – виды испытаний (тесты) и нормативы)

№ п/п	Виды испытаний (тесты)	Нормативы					
		Юноши			Девушки		
		Удовл.	Хор.	Отл.	Удовл.	Хор.	Отл.
Обязательные испытания (тесты)							
1.	Бег на 100 м (с)	14,6	14,3	13,8	18,0	17,6	16,3
2.	Бег на 2 км (мин, с)	9.20	8.50	7.50	11.50	11.20	9.50
	или на 3 км (мин, с)	15.10	14.40	13.10	-	-	-
3.	Подтягивание из виса на высокой перекладине (количество раз)	8	10	13	-	-	-
	или рывок гири 16 кг (количество раз)	15	25	35	-	-	-
	или подтягивание из виса лежа на низкой перекладине (количество раз)	-	-	-	11	13	19
	или сгибание и разгибание рук в упоре лежа на полу (количество раз)	-	-	-	9	10	16
4.	Наклон вперед	6	8	13	7	9	16

	из положения стоя с прямыми ногами на гимнастической скамье (ниже уровня скамьи-см)						
Испытания (тесты) по выбору							
5.	Прыжок в длину с разбега (см)	360	380	440	310	320	360
	или прыжок в длину с места толчком двумя ногами (см)	200	210	230	160	170	185
6.	Поднимание туловища из положения лежа на спине (количество раз в 1 мин)	30	40	50	20	30	40
7.	Метание спортивного снаряда весом 700 г (м)	27	32	38	-	-	-
	или весом 500 г (м)	-	-	-	13	17	21
8.	Бег на лыжах на 3 км (мин, с)	-	-	-	19.15	18.45	17.30
	или на 5 км (мин, с)	25.40	25.00	23.40	-	-	-
	или кросс на 3 км по пересеченной местности*	-	-	-	Без учета времени	Без учета времени	Без учета времени
	или кросс на 5 км по пересеченной местности*	Без учета времени	Без учета времени	Без учета времени	-	-	-
9.	Плавание на 50 м (мин, с)	Без учета времени	Без учета времени	0.41	Без учета времени	Без учета времени	1.10
10.	Стрельба из пневматической винтовки из положения сидя или стоя с опорой локтей о стол или стойку,	15	20	25	15	20	25

	дистанция – 10 м (очки)						
	или из электронного оружия из положения сидя или стоя с опорой локтей о стол или стойку, дистанция - 10 м (очки)	18	25	30	18	25	30
11.	Туристский поход с проверкой туристских навыков	Туристский поход с проверкой туристских навыков на дистанцию 10 км					
	Количество видов испытаний (тестов) в возрастной группе	11	11	11	11	11	11
	Количество видов испытаний (тестов), которые необходимо выполнить для получения знака отличия Комплекса**		6	7	8	6	7 8

Приложение №3

Контрольные нормативы для оценки уровня физической подготовленности обучающихся

**Раздел Лёгкая
атлетика.**

Физические способности	Контрольные упражнения	ц е н к а	1 курс	
			ц е н к а	ц е н к а
Быстрота	Бег 100м	5	14,0	16,5
		4	14,5	17,5
		3	15,0	18,0
Скоростно-силовые	Прыжок в длину с места	5	230	165
		4	220	145
		3	210	140
Выносливость	Бег 500 метров	5		2.00
		4		2.05
		3		2.15
	Бег 1000 метров	5	3.30	
		4	3.40	
		3	4.00	
Скоростно-силовые	Метание мяча (вес 150г)	5	45	28
		4	40	23
		3	31	18
Выносливость	Бег 3000 м (юноши)	5	13,30	11,30
		4	14,00	12,00

	Бег 2000 (девушки)	м	3	15,00	13,00

Приложение №4

Раздел 3. Спортивные игры. Баскетбол

Контрольные упражнения	Оценк а					
	Юноши			Девушки		
	5	4	3	5	4	3
1 курс						
1. Ведение мяча на 20 м (сек)	8, 2	8, 6	9, 0	9, 2	9, 6	10, 2
2. Ведение по трапеции, 2 шага, бросок левой (правой), с.	1 5	2 0	2 5	1 5	2 0	25
3. Штрафные броски: 10 бросков - оценка	5	4	2	4	3	2
4. Двухсторонняя игра.						
2 курс						
1. Ведение по трапеции, 2 шага, бросок левой (правой), с.	1 2	1 4	1 6	1 2	1 4	16
2. Штрафные броски: 10 бросков - оценка по количеству попаданий.	6	5	3	5	4	3
3. Ведение мяча на 20 м(сек)	8, 1	8, 4	8, 8	9, 1	9, 4	10, 0
3. Двухсторонняя игра.						
3 курс						
1. Ведение мяча на 20 м(сек)	8, 0	8, 2	8, 8	9, 0	9, 2	9,8
2. Ведение по трапеции, 2 шага, бросок левой (правой), с.	1 2	1 4	1 6	1 2	1 4	16
3. Штрафные броски: 10 бросков - оценка	6	5	3	5	4	3
4. Двухсторонняя игра.						

Приложение №5

Раздел 3. Спортивные игры. Волейбол

Контрольные упражнения	Оценка					
	Юноши			Девушки		
	5	4	3	5	4	3
1 курс						
1. Подача, выполняется любым способом: 10 подач	5	4	3	5	4	3
2. Прием-передача – выполняется 30 приемов-передач с партнером, зачет/незачет.						
3. Двухсторонняя игра.						
2 курс						
Подача: – верхняя прямая (юноши), нижняя прямая (девушки): 10 подач	6	5	3	5	4	3
2. Передача – выполняется 10 передач (верхняя, нижняя 5+5) над собой (высота 1 метр).	9	7	5	8	6	4
3. Двухсторонняя игра.						
3 курс						
1. Верхняя прямая подача : из 6 подач попасть в зоны 1-6-5 (по заданию)	5	4	3	5	4	3
2. . Чередование верхней и нижней передачи –10 передач над собой с перемещением по ширине площадки.	9	7	5	8	6	4

Приложение №6

Контрольные нормативы для оценки уровня физической подготовленности обучающихся

№ п / п	Физическ ие способнос ти	Контрольно е упражнение (тест)	Оценка					
			юноши			девушки		
			«отл и чно »	«хоро шо »	«удов л. »	«отл ич но»	«хоро шо »	«уд ов л.»
1	скоростн ые	бе г 30 м.с	4,4 и выш е 4,3	5,1-4,3 5,0-4,7	5,2 и ни же 5,2	4,8 и вы ше 4,8	5,9-5,3 5,9-5,3	6,1 и ниж е 6,1
2	координа ционные	Челночный бег	7,3 и выш е	8,0-7,7	8,2 и ниже	8,4 и выш е	9,3-8,7	9,7 и ниж е
		3x10м,с	7,2	7,9-7,5	8,1	8,4	9,3-8,7	9,6
3	скоростно -силовые	Прыжки в длину с места	230 и выш е 240	195- 210 205- 220	180 и ниже 190	210 и выш е 210	170- 190 170- 190	160 и ниж е
4	Вынослив ость	6-минутный бег, м	15 00 и вы ше 15 00	1300- 1400 1300- 1400	1100 и ни же 11 00	1300 и вы ше 13 00	1050- 1200 1050- 1200	900 и ни ж е 90 0
5	Гибкость	Наклон вперед из положения стоя, см.	15 и вы ше 15	9-12 9-12	5 и ни же 5	20 и вы ше 20	12-14 12-14	7 и ни же 7

6	Силовые	Подтягивание: на высокой перекладине из виса, кол-во раз (юноши), на низкой перекладине из виса лёжа, кол-во раз (девушки)	11 и выше 12	8-9 9-10	4 и ниже 4	18 и выше 18	13-15 13-15	6 и ниже 6
---	---------	---	-----------------	-------------	---------------	-----------------	----------------	---------------

Приложение №7

Оценка уровня физической подготовленности юношей основной и подготовительной медицинской группы

№ п/п	ТЕСТЫ	ОЦЕНКИ В БАЛЛАХ		
		«отлично»	«хорошо»	«удовл.»
1.	Бег на 3000(м,с)	12,30	14,00	б/вр.
3.	Приседание на одной ноге с опорой о стену (кол-во раз на каждой ноге)	10	8	5
4.	Прыжок в длину с места (см)	230	210	190

5.	Бросок набивного мяча 2 кг. из-за головы (м)	9,5	7,5	6,5
6.	Силовой тест – подтягивание на высокой перекладине (кол-во раз)	13	11	8
7.	Сгибание и разгибание рук в упоре на брусьях (кол-во раз)	12	9	7
8.	Координационный тест – челночный бег 3x10 м (с)	7,3	8,0	8,3
9.	Поднимание ног в висе до касания перекладины (кол-во раз)	7	5	3
10.	Гимнастический комплекс упражнений: - утренней гимнастики; - производственной гимнастики; - релаксационной гимнастики.	до 9	до 8	до 7,5

Приложение №8

Оценка уровня физической подготовленности девушек основной и подготовительной медицинской группы

№ п / п	ТЕСТЫ	ОЦЕНКИ В БАЛЛАХ		
		«отлично»	«хорошо»	«Удовл.»
1.	Бег на 2000(м,с)	11,0	13,00	б/вр.
3.	Прыжки в длину с места (см)	1,90	175	160
4.	Приседание на одной ноге, опора о стену (кол-во раз на каждой ноге)	8	6	4

5.	Силовой тест – подтягивание на низкой перекладине (кол-во раз)	20	10	5
6.	Координационный тест – челночный бег 3x10 м (с)	8,4	9,3	9,7
7.	Бросок набивного мяча 1 кг. из-за головы (м)	10,5	6,5	5,0
8.	Гимнастический комплекс упражнений:	до 9	до 8	до 7,5
	- утренней гимнастики; - производственной гимнастики; - релаксационной гимнастики.(из 10 баллов)			

Приложение №9

Задания для проведения итогового контроля

Итоговый контроль (дифференцированный зачет) дает возможность выявить уровень физической культуры студента и самоопределения в ней через комплексную проверку знаний, методических и практических умений, характеристику общей физической, спортивно-технической подготовленности студента, его психофизической готовности к профессиональной деятельности.

Вариант 1

1. Социальное значение ФК в жизни человека.
2. Перечислить основные правила выполнения и приёмы самомассажа.
3. Составить комплекс общеразвивающих упражнений.
4. Показать упражнение по выбору преподавателя.

Вариант 2

1. Воздействие внешних и социальных факторов на организм человека.
2. Перечислить способы самостраховки при падениях.
3. Составить комплекс общеразвивающих упражнений.
4. Показать упражнение по выбору преподавателя.

Вариант 3

1. Воздействие внутренних факторов на организм человека
2. Перечислить методы самоконтроля при занятиях физическими упражнениями.
3. Составить комплекс общеразвивающих упражнений.
4. Показать упражнение по выбору преподавателя.

Вариант 4

1. Влияние физических упражнений на сердечно-сосудистую систему человека.
2. Перечислить способы самостраховки при падениях.
3. Составить комплекс общеразвивающих упражнений.
4. Показать упражнение по выбору преподавателя.

Вариант 5

1. Влияние физических упражнений на дыхательную систему.
2. Перечислить методы самоконтроля при занятиях физическими упражнениями.
3. Составить комплекс общеразвивающих упражнений.
4. Показать упражнение по выбору преподавателя.

Вариант 6

1. Влияние физических упражнений на двигательный аппарат и обмен веществ.
2. Перечислить методы самоконтроля при занятиях физическими упражнениями.
3. Составить комплекс общеразвивающих упражнений
4. Показать упражнение по выбору преподавателя.

Вариант 7

1. Факторы, определяющие здоровье человека.
2. Перечислить основные правила выполнения и приёмы

- самомассажа.
3. Составить комплекс общеразвивающих упражнений.
 4. Показать упражнение по выбору преподавателя.

Вариант 8

1. Что такое здоровье?
2. Перечислить методы самоконтроля при занятиях физическими упражнениями.
3. Составить комплекс общеразвивающих упражнений.
4. Показать упражнение по выбору преподавателя.

Вариант 9

1. Режим дня - одна из составляющих ЗОЖ.
2. Перечислить методы самоконтроля при занятиях физическими упражнениями.
3. Составить комплекс общеразвивающих упражнений.
4. Показать упражнение по выбору преподавателя.

Вариант 10

1. Гигиена умственного труда - одна из составляющих ЗОЖ.
2. Перечислить основные правила выполнения и приёмы самомассажа
3. Составить комплекс общеразвивающих упражнений.
4. Показать упражнение по выбору преподавателя.

Вариант 11

1. Искоренение вредных привычек.
2. Перечислить способы самостраховки при падениях.
3. Составить комплекс общеразвивающих упражнений.
4. Показать упражнение по выбору преподавателя.

Вариант 12

1. Рациональное питание - одна из составляющих ЗОЖ.
2. Перечислить методы самоконтроля при занятиях физическими упражнениями.
3. Составить комплекс общеразвивающих упражнений.
4. Показать упражнение по выбору преподавателя.

Вариант 13

1. Влияние окружающей среды на здоровье человека
2. Перечислить основные правила выполнения и приёмы самомассажа.
3. Составить комплекс общеразвивающих упражнений.
4. Показать упражнение по выбору преподавателя.

Вариант 14

1. Оптимальный двигательный режим - важнейшее условие
2. Перечислить способы самостраховки при падениях.
3. Составить комплекс общеразвивающих упражнений.
4. 4 Показать упражнение по выбору преподавателя.

Вариант 15

1. Систематические занятия ФУ и их роль в укреплении здоровья.
2. Перечислить методы самоконтроля при занятиях физическими упражнениями.
3. Составить комплекс общеразвивающих упражнений.
4. Показать упражнение по выбору преподавателя.

Вариант 16

1. Сила и методы ее воспитания.
2. Перечислить основные правила выполнения и приёмы самомассажа.
3. Составить комплекс общеразвивающих упражнений.
4. Показать упражнение по выбору преподавателя.

Вариант 17

1. Быстрота и методы ее воспитания.
2. Перечислить способы самостраховки при падениях.
3. Составить комплекс общеразвивающих упражнений.
4. Показать упражнение по выбору преподавателя.

Вариант 18

1. Выносливость и методы ее воспитания.
2. Перечислить методы самоконтроля при

занятиях физическими упражнениями.

3. Составить комплекс общеразвивающих упражнений
4. Показать упражнение по выбору преподавателя.

Вариант 19

1. Ловкость и методы ее воспитания.
2. Перечислить основные правила выполнения и приёмы самомассажа.
3. Составить комплекс общеразвивающих упражнений.
4. Показать упражнение по выбору преподавателя.

Вариант 20

1. Гибкость и методы ее воспитания.
2. Перечислить способы самостраховки при падениях.
3. Составить комплекс общеразвивающих упражнений.
4. Показать упражнение по выбору преподавателя.

Количество вариантов задания – 20

Время выполнения задания – 20 минут.

Оснащение:

1. Требования к помещению: кабинет физического воспитания.
2. Требования к ресурсам: наличие канцелярских принадлежностей.

Протокол зачета заполняется в день проведения процедуры.
КРИТЕРИИ ОЦЕНКИ

Выполнение задания:

- рациональное распределение времени на выполнение задания;
- демонстрирует понимание сущности задания;
- демонстрирует готовность к выполнению задания;
- самостоятельно выполняет задание;
- адекватно оценивает результаты своей работы;
- даёт полные и правильные ответы на вопросы.

Приложение №10

**Перечень вопросов для подготовки
к дифференцированному зачёту**

1. Социальное значение ФК в жизни человека
2. Воздействие внешних и социальных факторов
3. Воздействие внутренних факторов на организм человека.
4. Влияние физических упражнений на сердечно-сосудистую систему человека.
5. Влияние физических упражнений на дыхательную систему.
6. Влияние физических упражнений на двигательный аппарат и обмен веществ
7. Факторы, определяющие здоровье человека.

8. Что такое здоровье?
9. Режим дня - одна из составляющих ЗОЖ.
10. Гигиена умственного труда - одна из составляющих ЗОЖ.
11. Искоренение вредных привычек.
12. Рациональное питание - одна из составляющих ЗОЖ.
13. Влияние окружающей среды на здоровье человека
14. Оптимальный двигательный режим - важнейшее условие
15. Систематические занятия ФУ и их роль в укреплении здоровья.
16. Сила и методы ее воспитания.
17. Быстрота и методы ее воспитания.
18. Выносливость и методы ее воспитания.
19. Ловкость и методы ее воспитания.
20. Гибкость и методы ее воспитания.
21. Составить комплекс общеразвивающих упражнений.
22. Перечислить основные правила выполнения и приёмы самомассажа.
23. Перечислить способы самостраховки при падениях.
24. Перечислить методы самоконтроля при занятиях физическими упражнениями.

Требования к результатам обучения студентов со специальной медицинской группой

Уметь определить уровень собственного здоровья по тестам.

Уметь составить и провести с группой комплексы упражнений утренней и производственной гимнастики.

Овладеть элементами техники движений релаксационных, беговых, прыжковых, ходьба на лыжах, в плавании.

Уметь составить комплексы физических упражнений для восстановления работоспособности после умственного и физического утомления.

Овладеть техникой спортивных игр по одному из избранных видов

Уметь применять на практике приемы массажа и самомассажа.

Повышать аэробную выносливость с использованием

циклических видов спорта (кроссовая и лыжная подготовка).
Знать состояние своего здоровья, уметь составить и провести индивидуальные занятия двигательной активности.

Уметь определить индивидуальную оптимальную нагрузку при занятиях физическими упражнениями.

Уметь выполнять упражнения:

сгибание и выпрямление рук в упоре лёжа (для девушек руки на опоре высотой до 50 см.);

подтягивание на перекладине (юноши);

поднимание туловища из положения лёжа на спине, руки за головой, ноги закреплены (девушки);

прыжки в длину с места;

бег: юноши – 3 км., девушки – 2 км. (без учёта

времени); тест Купера – 12-минутное передвижение;

Автономная некоммерческая организация среднего профессионального образования
«Северо-Кавказский медицинский колледж»

**Фонд оценочных средств по учебной дисциплине
БД 08. Астрономия
Для специальности: 33.02.01 Фармация**

Фонд оценочных средств разработан на основе рабочей программы учебной
дисциплины Астрономия
по специальности 33.02.01 Фармация.

Ставрополь,

Фонд оценочных средств предназначен для контроля качества обучения студентов специальности 33.02.01 Фармация, базовой подготовки очная форма получения образования по дисциплине
БД 08. Астрономия

Организация – разработчик: Автономная некоммерческая организация среднего профессионального образования «Северо-Кавказский медицинский колледж»

СОДЕРЖАНИЕ

	Стр.
1 ЦЕЛИ И ЗАДАЧИ ДИСЦИПЛИНЫ – ТРЕБОВАНИЯ К РЕЗУЛЬТАТАМ ОСВОЕНИЯ ДИСЦИПЛИНЫ	4
2 ПАСПОРТ ФОНДА ОЦЕНОЧНЫХ СРЕДСТВ	6
3 КОМПЛЕКТ ФОНДА ОЦЕНОЧНЫХ СРЕДСТВ	9

1. Цели и задачи дисциплины – требования к результатам освоения дисциплины

Содержание программы дисциплины «Астрономия» направлено на достижение следующих целей:

- овладение умениями применять полученные знания для объяснения явлений окружающего мира, восприятия информации естественно-научного и профессионально значимого содержания; развитие интеллектуальных, творческих способностей и критического мышления в ходе проведения простейших исследований, анализа явлений, восприятия и интерпретации естественно-научной информации;
- воспитание убежденности в возможности познания законной природы и использования достижений естественных наук для развития цивилизации и повышения качества жизни;

Освоение содержания учебной дисциплины «Астрономия» обеспечивает достижение следующих результатов:

личностные результаты:

- сформированность мировоззрения, соответствующего современному уровню развития науки и общественной практики;
- сформированность основ саморазвития и самовоспитания; готовность и способность к самостоятельной, творческой и ответственной деятельности (образовательной, коммуникативной и др.);
- сформированность навыков продуктивного сотрудничества со сверстниками, детьми старшего и младшего возраста, взрослыми в образовательной, общественно полезной, учебно-исследовательской, учебно-инновационной и других видах деятельности;
- готовность и способность к образованию и самообразованию на протяжении всей жизни; сознательное отношение к непрерывному образованию как условию успешной профессиональной и общественной деятельности;

метапредметные результаты:

- умение самостоятельно определять цели и составлять планы, осознавая приоритетные и второстепенные задачи;
- умение продуктивно общаться и взаимодействовать с коллегами по совместной деятельности, учитывать позиции другого, эффективно разрешать конфликты;
- владение навыками познавательной деятельности, навыками разрешения проблем; способность и готовность к самостоятельному поиску методов решения практических задач, применению различных методов познания для изучения различных сторон окружающей действительности;

- готовность и способность к самостоятельной и ответственной информационной деятельности, включая умение ориентироваться в различных источниках информации, критически оценивать и интерпретировать информацию, получаемую из различных источников;
- умение самостоятельно оценивать и принимать решения, определяющие стратегию поведения, с учётом гражданских и нравственных ценностей;
- владение языковыми средствами: умение ясно, логично и точно излагать свою точку зрения, использовать языковые средства, адекватные обсуждаемой проблеме, включая составление текста и презентации материалов с использованием информационных и коммуникационных технологий, участвовать в дискуссии;
- владение навыками познавательной рефлексии как осознания совершаемых действий и мыслительных процессов, их результатов и оснований, границ своего знания и незнания, новых познавательных задач и средств их достижения.

предметные результаты:

- воспроизводить определения терминов и понятий (созвездие, высота и кульминация звезд и Солнца, эклиптика, местное, поясное, летнее и зимнее время);
- объяснять необходимость введения високосных лет и нового календарного стиля;
- объяснять наблюдаемые невооруженным глазом движения звезд и Солнца на различных географических широтах, движение и фазы Луны, причины затмений Луны и Солнца;
- применять звездную карту для поиска на небе определенных созвездий и звезд.
- формулировать закон Хаббла;
- определять расстояние до галактик на основе закона Хаббла; по светимости сверхновых;
- оценивать возраст Вселенной на основе постоянной Хаббла;
- интерпретировать обнаружение реликтового излучения как свидетельство в пользу гипотезы горячей Вселенной;
- классифицировать основные периоды эволюции Вселенной с момента начала ее расширения — Большого взрыва;
- интерпретировать современные данные об ускорении расширения Вселенной как результата действия антитяготения «темной энергии» — вида материи, природа которой еще неизвестна.
- систематизировать знания о методах исследования и современном состоянии проблемы существования жизни во Вселенной.

ОК, которые актуализируются при изучении учебной дисциплины:

ОК 1. Понимать сущность и социальную значимость своей будущей профессии, проявлять к ней устойчивый интерес.

ОК 2. Организовывать собственную деятельность, выбирать типовые методы и способы выполнения профессиональных задач, оценивать их выполнение и качество.

ОК 4. Осуществлять поиск и использование информации, необходимой для эффективного выполнения профессиональных задач, профессионального и личностного развития.

ОК 8. Самостоятельно определять задачи профессионального и личностного развития, заниматься самообразованием, осознанно планировать и осуществлять повышение квалификации.

2. Паспорт фонда оценочных средств

2.1 Область применения фонда оценочных средств:

Фонд оценочных средств предназначен для оценки результатов освоения БД 08. Астрономия

2.2. Виды контроля и аттестации, формы оценочных средств по учебной дисциплине БД 08. Астрономия

№ п/п	Контролируемые разделы (темы) дисциплины*	Вид оценочного контроля	Проверяемые У, З	Формируемые ОК и ПК (или ее части)	Наименование оценочного средства
1	Тема 1. Астрономия – наука о космосе. Понятие Вселенной	Текущий контроль	Л 1.2 М 1. П 1.	ОК 1.2,4.8.	Опрос
2.	Тема 2 Практические основы астрономии	Текущий контроль	Л 1-4 М 1-5 П 1-7	ОК 1.2,4.8.	Практические задания.
3	Тема 3. Строение и природа тел Солнечной системы	Текущий контроль	Л 1-4 М 1-7 П 1-11	ОК 1.2,4.8.	Комплекс грамматических и практических заданий.
4	Тема 4. Солнце и звезды. Галактики	Текущий контроль	Л 1-4 М 1-7 П 1-11	ОК 1.2,4.8.	Комплекс грамматических и практических заданий.
5	Тема 5. Строение и эволюция Вселенной	Текущий контроль	Л 1-4 М 1-7 П 1-11	ОК 1.2,4.8.	Комплекс грамматических и практических заданий.
6	Дифференцированный зачет	Итоговый контроль	Л 1-4 М 1-7 П 1-11	ОК 1.2,4.8.	Комплекс тестовых заданий.

Наименование темы (раздела) или тем (разделов) берется из рабочей программы дисциплины.

3. Комплект фонда оценочных средств

3.1. Задания для проведения текущего контроля (содержание всех заданий для текущего контроля).

Тема 1. Астрономия – наука о космосе. Понятие

Вселенной Задание 1. Опрос

1. Предмет астрономии.
2. Структура и масштабы Вселенной.
3. Наблюдения – основа астрономии. Телескопы.
4. Астрономия – наука о космосе.
5. Понятие Вселенной.
6. Структуры и масштабы Вселенной.
7. Далёкие глубины Вселенной

1. Астрономия – наука, изучающая ...

А) движение и происхождение небесных тел и их систем.

Б) развитие небесных тел и их природу.

В) движение, природу, происхождение и развитие небесных тел и их систем.

Ответ:

2. Телескоп необходим для того, чтобы ...

А) собрать свет и создать изображение источника.

Б) собрать свет от небесного объекта и увеличить угол зрения, под которым виден объект.

В) получить увеличенное изображение небесного тела.

Ответ:

3. Труба, механическая монтировка и привод телескопа обеспечивают:

1. Получение спектров небесных тел
2. Получение изображений небесных тел
3. Устранение аберраций оптической системы
4. Центрировку и юстировку оптической системы
5. Защиту всего телескопа от влияния погодных условий
6. Устранение влияния городской засветки

Ответ:

4. Единственное космическое тело, кроме Земли, на котором побывал современный человек - это...

А) Марс

Б) Меркурий

В) Луна Г)

Венера

Ответ:

5. Первым в мире космонавтом стал...

А) Т. Аубакиров

Б) Ю. Гагарин

В) Н. Армстронг

Г) Б. Олдрин

Ответ:

6. Выберите наиболее полное и правильное утверждение. На начальном этапе своего развития астрономия...

- А) использовалась только для измерения времени и для навигации
Б) служила развлечением для египетских жрецов
В) использовалась только для сельскохозяйственных нужд
Г) составляла единое целое с астрологией

Ответ:

7. В 2005 году благодаря зонду «Гюйгенс» получен уникальный фотоснимок. Этот фотопейзаж стал самым далеким фото с поверхности космического тела, когда-либо полученным человеком. Как называется это космическое тело?

- А) Астероид Церера
Б) Карликовая планета Эрида
В) Плутон
Г) Спутник Сатурна Титан



Ответ:

8. Научный центр, где с помощью телескопов изучают небесные объекты называют А) Интерферометром

- Б) Обсерваторией
В) Планетарием
Г) Лабораторией

Ответ:

9. Как возникла наука астрономия?

Ответ:

10. Как вы думаете, какое значение имеет астрономия в настоящее время? Ответ:

Тема 2 Практические основы астрономии

Задание 1. Опрос

- 1 Небесная сфера. Системы небесных координат. Преобразование координат
- 2 Измерение времени. Системы счета времени
- 3 Подвижная карта звездного неба
- 4 Факторы, влияющие на положение светил на небесной сфере

Задание 2. Задачи

Звездное время S измеряется часовым углом $t\gamma$ точки весеннего равноденствия

и поэтому всегда $S = t\gamma$ U небесного светила с прямым восхождением α часовой угол

$$t = S - \alpha.$$

Звездное время S в пункте с географической долготой λ связано со звездным гринвичским временем S_0 равенством

$$S = S_0 + \lambda,$$

выражается в часах, минутах и секундах времени. Для перевода градусных единиц в единицы времени существуют таблицы.

В один и тот же физический момент звездное время S_1 и S_2 в двух пунктах различается на разность географической долготы λ_1 и λ_2 этих пунктов, т. е. $S_2 - S_1 = \lambda_2 - \lambda_1$.

Используемые в практической жизни средние солнечные сутки продолжительнее звездных суток на $3\text{м}56\text{с},6 \sim 3\text{м}56\text{с}$.

Местное среднее время

$$T\lambda = T + \eta,$$

где η — уравнение времени, а T — истинное солнечное время, измеряемое часовым углом Солнца, увеличенным на 12ч, т. е.

$$T = t + 12\text{ч}.$$

Местное среднее время $T\lambda_1$ и $T\lambda_2$ двух пунктов связано между собой равенством:

$$T\lambda_1 - T\lambda_2 = \lambda_2 - \lambda_1,$$

а со средним гринвичским временем T_0 (называемым всемирным временем)

—
равенством

$$T\lambda = T_0 + \lambda.$$

В практической жизни используется либо поясное время

$$T_n = T_0 + n,$$

либо декретное время

$$T_d = T_n + 1\text{ч} = T_0 + n + 1\text{ч},$$

где n — номер часового пояса, равный целому числу часов.

Для двух пунктов, расположенных в разных часовых поясах n_1 и n_2 ,

$$T_{d2} - T_{d1} = T_{n2} - T_{n1} = n_2 - n_1$$

Если система счета времени не указана, то всегда подразумевается время, действующее на данной территории.

Показание часов $T_{ч}$ (или $S_{ч}$) не всегда соответствует моменту точного времени

T или S . Разность

$$u = T - T_{ч} \text{ или } u_s = S - S_{ч}$$

называется поправкой часов, зная которую можно определять точное время по неверно идущим часам.

Тема 3. Строение и природа тел Солнечной системы

Задание 1. Задачи

Условие задачи. Пусть тело известной массы m движется по известной эллиптической траектории со всеми известными параметрами движения (величиной и направлением вектора скорости и ускорения в любой точке траектории движения и в любой момент времени, координатами движения и т.д.). 8

Требуется определить направление и величину центростремительной силы в произвольной точке траектории движения.

Задания 2

Для каждого вопроса указать правильный ответ, который может быть в гр.А или гр.В

Вопросы

1 Как расположены Луна, Солнце и Земля в момент полнолуния?

2 То же для момента новолуния.

3 Когда Луна видна на небе в полночь?

4 Перемещается ли Луна по небу? В каком направлении?

5 При каких условиях может наблюдаться лунное затмение?

6 При каких условиях может наблюдаться солнечное затмение?

7 Как отличить «старую» Луну от «молодой»?

8 Сколько длится лунный месяц?

- 9 Что такое лунные моря?
- 10 Как называются светлые участки на поверхности Луны?
- 11 Что такое кратер?
- 12 В каких движениях участвует Луна?
- 13 Какое влияние на землю оказывает притяжение Луны?
- 14 Почему Луну называют миром безмолвия?

Задание 3. Тест

- 1 Понятием Метагалактика в астрофизике обозначается:
 - A) Изучаемая астрофизикой часть Вселенной
 - B) Совокупность ближайших скоплений галактик
 - C) Окрестности нашей Галактики
 - D) Солнце и окружающие его звёзды
 - E) Совокупность ближайших галактик
- 2 Для пульсаров характерно:
 - A) Высокая направленность потока излучения
 - B) Медленная переменность излучения
 - C) Отсутствие радиоизлучения
 - D) Основной механизм излучения-тепловой
 - E) Стационарность блеска
- 3 Труба, механическая монтировка и привод телескопа обеспечивают:
 - A) Получение спектров небесных тел
 - B) Получение изображений небесных тел
 - C) Устранение аберраций оптической системы
 - D) Центрировку и юстировку оптической системы
 - E) Защиту всего телескопа от влияния погодных условий
 - F) Устранение влияния городской засветки
- 4 Наиболее распространённые приёмники излучения в современной астрофизике:
 - A) Ячейки Голлея
 - B) Фотоэмульсии 51
 - C) Фотоумножители разных систем
 - D) Электронные камеры
 - E) Термоэлементы
 - F) Боллометры
- 5 Светимости звезд связаны с их абсолютными звёздными величинами формулой:
 - A) $2,5 \lg(L_1/L_2) = -(M_2 - M_1)$
 - B) $\lg(L_1/L_2) = 2,5(M_2 - M_1)$
 - C) $\lg(L_1/L_2) = 0,4(M_2 - M_1)$
 - D) $L_1/L_2 = 10^{-0,4(M_2 - M_1)}$
 - E) $\lg(L_1/L_2) = -0,4(M_2 - M_1)$
 - F) $0,4 \lg(L_1/L_2) = (M_2 - M_1)$
- 6 Правильно указаны следующие общие характеристики Солнца:

- A) Радиус равен 6960000 км
 - B) Средний период вращения = 25 суток
 - C) Радиус = 696000 км
 - D) Средний период вращения = 27 суток
 - E) Масса = $2 \cdot 10^{30}$ т
- 7 Для планетарных туманностей характерно:
- A) Порядка 0,1 масс Солнца
 - B) Флуоресцентное излучение в линиях, в том числе запрещенных
 - C) Очень большая масса
 - D) Диаметр порядка десятков пазек
 - E) Спектр поглощения
- 8 Для диффузных туманностей характерно:
- A) Возбуждение свечения светом ближайших звезд
 - B) Масса порядка 0,01 солнечной
 - C) Масса вещества до сотен солнечных масс
 - D) Отсутствие в спектре эмиссионных линий
 - E) Возбуждение свечения ядерными реакциями
- 9 Космологическое расширение – это явление:
- A) Предсказанное А.Эйнштейном в 1917 году
 - B) Предсказанное А.А. Фридманом в 1925 году
 - C) Влияющее на температурный режим Земли
 - D) Проявляющееся на любых пространственных масштабах
 - E) Открытое А.Сэндиджем во второй половине 20 века
 - F) Открытое Э.Хабблом и Д.Слайфером в начале 20 века

Задание 4. Тестирование

1 Укажи самую большую планету Солнечной Системы.

- 1) Юпитер 2) Земля 3) Нептун 4) Уран

2 Укажи, чем является Луна?

- 1) планетой 2) спутником 3) звездой 4) кометой 3

Отметь время движения Земли вокруг своей оси.

- 1) 24 часа 2) 7 дней 3) 48 часов 4) месяц 4 Укажи, за какое время Земля вращается вокруг Солнца?

1) день 2) месяц 3) неделя 4) год 5 Определи, с чем связана смена времен года.

1) с движением Земля вокруг своей оси 2) с движением Земля вокруг Солнца

3) с движением планет в Солнечной системе.4) с движением планет вокруг Земли

6 Отметь планеты, у которых есть кольца

- 1) Сатурн 2) Уран 3) Меркурий 4) Нептун

7.Что такое Земля?

- 1) планета 2) звезда 3) естественный спутник 4) комета

8 Каковы размеры земли по отношению к Солнцу?

1) Земля больше Солнца 2) Земля меньше Солнца

9 Какая планета Солнечной системы названа в честь римского бога войны?

1) Уран 2) Сатурн 3) Марс 4) Земля

10 Допиши слова

Одновременно с вращением вокруг своей _____ Земля движется

вокруг _____. Полный оборот вокруг Солнца Земля делает за _____ . Движение Земли вокруг _____ приводит к смене времен года.

Тема 4. Солнце и звезды. Галактики

Задание

Часть 1

1. Каков химический состав Солнца?
 - a. Водород (75%), гелий (25 %);
 - b. Гелий (75%), водород (25 %);
 - c. Плазма;
 - d. Кислород.

Ответ:

2. Как называется линия на диске планеты или спутника, отделяющая освещенное (дневное) полушарие от тёмного (ночного).

- a. Альмукантрат;
- b. Параллакс;
- c. Терминатор;
- d. Факула.

Ответ:

3. Что понимается под солнечной активностью? Ответ:

4. Отличительной особенностью красных гигантов и сверхгигантов является то, что...

- a. ядерные реакции протекают уже не в самом центре, а в тонких слоях вокруг очень плотного центрального ядра.
- b. ядерные реакции протекают в самом центре ядра.
- c. ядерные реакции протекают, не протекают вообще.
- d. ядерные реакции протекают как в самом центре, так и в тонких слоях вокруг очень плотного центрального ядра.

Ответ:

5. Запишите определение понятия светимости и аналитическую зависимость между светимостью и температурой звезды.

Ответ:

6. К какому типу звезд принадлежит Арктур?

- a. Коричневый карлик;
- b. белый карлик;
- c. красный гигант;
- d. звёзды типа Г Тельца.

Ответ:

Часть 2

7. В книге М. М. Дагаева, В. М. Чаругина «Астрофизика. Книга для чтения по астрономии» приводятся следующие сведения: *«Эволюция массивных звезд происходит более бурно. В конце своей жизни такая звезда может взорваться сверхновой, а ее ядро... превратиться в... нейтронную звезду. Сброшенная оболочка, обогащенная гелием и другими образовавшимися в недрах звезды химическими элементами, рассеивается в пространстве и может служить материалом для формирования звезд нового поколения... Есть основания полагать, что Солнце — звезда второго поколения...»* Проанализируйте приведенный отрывок. Что означает фраза: «звезда второго поколения»? Какие факторы могли бы стать доказательством того, что Солнце — звезда второго поколения?

Ответ:

8. Масса альфа-частицы в 7360 раз превышает массу электрона, а ее заряд — в 2 раза. Радиусы окружностей, по которым движутся альфа-частица и электрон, влетевшие в однородное магнитное поле перпендикулярно вектору магнитной индукции с одной и той же скоростью, соотносятся как:

- a. $1/7360$;
- b. $1/3680$;
- c. $1/4$;
- d. $1/2$.

Ответ:

9. Проанализируйте связь между блеском звезды и расстоянием до нее. Запишите зависимость между абсолютной звездной величиной и годичным параллаксом звезды.

Ответ: _____

10. Завершите схему:



Ответ:

Часть 3

11. Пользуясь диаграммой «спектр - светимость», определите, существуют ли звезды спектрального класса А с абсолютной звездной величиной, равной +4m. Может ли светимость звезды спектрального класса В превышать светимость Солнца в 10 тыс. раз? Существуют ли звезды, светимость которых в 100 раз меньше светимости Солнца, а температура около 30 тыс. К?

Ответ:

12. Двойная система состоит из двух одинаковых звезд солнечной массы ($2 \cdot 10^{30}$ кг). В ней линии H α (6563 \AA) периодически раздваиваются, и их компоненты расходятся на $1,3 \text{ \AA}$. Определите линейное расстояние между звездами, если луч зрения лежит в плоскости орбиты.

Ответ: _____

Задание 2

Часть 1

1. Что значит термин «Большой взрыв»?
 - a. процесс зарождения нашей Вселенной;
 - b. взрыв сверхновой звезды;
 - c. взрыв галактики;

Ответ:

2. Какие планеты обладают атмосферами?
 - a. Земля;
 - b. Юпитер;
 - c. Меркурий;
 - d. Марс.

Ответ:

3. Одна астрономическая единица – это...

- a. расстояние от солнца до земли;
- b. угол, под которым со звезды виден радиус земной орбиты;
- c. годовой путь солнца;
- d. период обращения Марса вокруг Солнца.

Ответ:

4. Как называется галактика в которой расположена планета Земля?

- a. Туманность Андромеды;
- b. Млечный Путь;
- c. Большое Магелланово Облако;
- d. Галактика Спящая Красавица.

Ответ:

5. На рисунке приведены фрагмент спектра поглощения неизвестного разреженного атомарного газа (в середине), спектры поглощения атомов водорода (сверху) и гелия (снизу). Какие атомы входят в химический состав

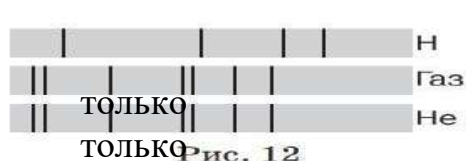

- газа?
- a. только водорода;
 - b. только гелия;
 - c. водорода и гелия;
 - d. водорода, гелия и еще какого-то

вещества. Ответ:

Часть 2

6. Заполните первую строку таблицы, изобразив графически наблюдаемую на небесной сфере проекцию Галактики.

Характеристика	Графическое изображение
Проекция Галактики на небесную сферу (вид Галактики с Земли)	
Модель структуры Галактики (вид сбоку) с указанием размеров и преобладающих небесных тел в каждой из структурных составляющих	
Модель структуры Галактики (вид на галактический диск сверху) с изображением пространственных структурных составляющих и указанием на положение Солнца	

Ответ: 1.

2.

3.

7. Заполните таблицу:

Компоненты межзвездной среды	Проекция на Млечный Путь для земного наблюдателя	Химический состав	Особенности
Межзвездный газ			
Пыль			
Космические лучи			
Излучение			

Ответ:

8. Заполните таблицу:

Туманность	Состав	Пример в Галактике	Причины наблюдаемых эффектов
Темные туманности			
Диффузные газовые туманности			
Светлые туманности (молекулярные облака)			
Планетарные туманности			

Часть 2

7. На рисунке приведены изображения некоторых туманностей. Определите, к какому виду они относятся.



Крабоподобная туманность



M27 Лисички



Туманность Конская голова

Ответ:

1. _____
2. _____
3. _____

8. Как обозначаются линзовидные галактики по классификации галактик Хаббла?

Ответ:

9. Заполните пропуски: «Общая теория относительности (ОТО) _____ года созданная _____ предсказывает _____ волны,

искривление луча света в поле тяготения. ОТО необходима для расчета _____ перелетов.»

Ответ: _____

Часть 3

10. Если в галактике обнаружена новая звезда с видимой звездной величиной равной $+17m$ и с абсолютной звездной величиной $-7m$, то расстояние до нее составит:

Ответ: _____

11. Используя рисунок, поясните процесс образования сверхскоплений галактик.

Ответ: _____

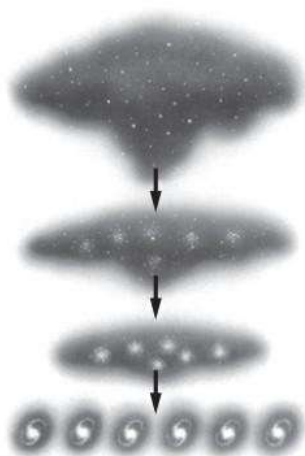

Тема 5. Строение и эволюция Вселенной

Задания 1 Спектральная классификация звезд. Эволюция звезд.

1.Классификация

Главная последовательность - _____

Красные гиганты - _____

Сверхгиганты - _____

Белый карлик - _____

Внутреннее строение звёзд

Источником энергии звезд, принадлежащих главной последовательности, являются термоядерные реакции синтеза гелия из водорода. Напишите

уравнение реакции.

В красных гигантах и сверхгигантах формируются слоевые источники энергии и образуется большинство химических элементов вплоть до

С чем это связано? _____

Современные представления о происхождении и эволюции Солнца и звезд. Нарисуйте схему эволюции звезды Газопылевые облака → Ответьте на вопросы:

Какие звезды обладают большей светимостью: массивные или менее массивные?

Тест

Вариант 1

I. Около центра Солнца расположена...

Внешние слои атмосферы есть... 1

...конвективная зона.

2 ...зона ядерных реакций.

3 ...солнечная корона.

4 ...хромосфера.

5 ...фотосфера.

II. Солнечные пятна образуются...

Факелы располагаются... 1 ...в фотосфере.

2 ...в хромосфере.

3 ...в короне.

III. Самую низкую температуру имеют...

1 ...белые звезды.

2 ...желтые звезды.

3 ...голубые звезды.

4 ...красные звезды.

IV. Визуально – двойная звезда – это такая двоичная звезда, двойственность которой ...

1 ...совпадает с лучом нашего зрения на нее.

2 ...обнаруживается по периодическому раздвоению или колебанию спектральных линий в спектре звезды.

3 ...может быть замечена при наблюдении в телескоп или даже невооруженным глазом.

4 ...проявляется в периодическом изменении видимого блеска звезды.

5 ...перпендикулярна лучу нашего зрения на нее.

V. Блеск новой звезды увеличивается в результате того, что...
Выброшенные во время вспышки новой звезды ее внешние
слои... 1 ...звезда сбрасывает, расширяясь, внешнюю оболочку.

2 ...звезда очень сильно сжимается.

3 ...постепенно рассеивается в окружающем пространстве.

Вариант 2

I. Выше фотосферы расположена...

1 ..солнечная атмосфера.

2 ...солнечная корона.

3 ...хромосфера.

4 ...зона ядерных реакций.

5 ...фотосфера.

II. Солнечные вспышки – это процессы взрывного характера...

Протуберанцы – активные образования... 1 ...в хромосфере.

2 ...в фотосфере.

3 ...в короне.

III. Температура белых звезд составляет около... Желтые
звезды типа Солнца имеют температуру около... 1 3000

К.

2 6000 К.

3 10 000 К.

4 30 000 К.

5 25 000 К.

IV. Затменно-двойная звезда – это такая звезда, двойственность
которой... 1 ...совпадает с лучом нашего зрения на нее.

2 ...обнаруживается по периодическому раздвоению или
колебанию спектральных линий в спектре звезды.

3 ...может быть замечена при наблюдении в телескоп или
даже невооруженным глазом.

4 ...проявляется в периодическом изменении видимого блеска звезды.

5 ...перпендикулярна лучу нашего зрения на нее.

V. Вспышка сверхновой звезды...

Светимость сверхновых звезд в максимуме блеска...

1 ...представляет собой грандиозную катастрофу, происходящую
с некоторыми заездами.

2 ...является обычным событием для многих звезд.

4 ...примерно такая же как у новых звезд.

5 ...в сотни тысяч раз превосходит светимость новых звезд.

Критерии оценивания

Оценка индивидуальных образовательных достижений:

«Отлично». Студент должен дать ответ на теоретический вопрос. Ответ должен быть полным и правильным. Также студент должен дать правильные и полные ответы на уточняющие вопросы преподавателя.

«Хорошо». Студент должен дать ответ на теоретический вопрос, дал неполные ответы на уточняющие вопросы преподавателя или при ответе на них допустил неточности.

«Удовлетворительно». Студент дал ответ на теоретический вопрос, но ответы были неполными и с неточностями. Также студент не дал ответов на уточняющие вопросы преподавателя.

«Неудовлетворительно». Студент не дал ответа на теоретический вопрос, либо ответы на вопросы содержали грубые ошибки и неточности, искажающие смысл и содержание.

Оценка индивидуальных образовательных достижений (тесты, практические задания.)

Процент результативности (правильных ответов)	Качественная оценка индивидуальных образовательных достижений (тест)	
	балл (отметка)	вербальный аналог
90 ÷ 100	5	отлично
80 ÷ 89	4	хорошо
70 ÷ 79	3	удовлетворительно
менее 70	2	не удовлетворительно

3.2.3 Задания для проведения итогового контроля (содержание всех заданий для итогового контроля) - дифференцированный зачет Тестовый контроль знаний

Вариант 1

1 Астрономия – наука, изучающая ...

А) движение и происхождение небесных тел и их систем.

Б) развитие небесных тел и их природу.

В) движение, природу, происхождение и развитие небесных тел и их систем.

2 Телескоп необходим для того, чтобы ...

А) собрать свет и создать изображение источника.

Б) собрать свет от небесного объекта и увеличить угол зрения, под которым виден объект.

В) получить увеличенное изображение небесного тела.

3 Самая высокая точка небесной сферы называется ...

А) точка севера.

Б) зенит.

- В) надир.
Г) точка востока.
- 4 Линия пересечения плоскости небесного горизонта и меридиана называется ...
А) полуденная линия.
Б) истинный горизонт.
В) прямое восхождение.
- 5 Угол между плоскостями больших кругов, один из которых проходит через полюсы мира и данное светило, а другой – через полюсы мира и точку весеннего равноденствия, называется ...
А) прямым восхождением.
Б) звездной величиной.
В) склонением.
- 6 Каково склонение Солнца в дни равноденствий?
А) 23° 27'.
Б) 0.
В) 46° 54'.
- 7 Третья планета от Солнца – это ...
А) Сатурн.
Б) Венера.
В) Земля.
- 8 По каким орбитам обращаются планеты вокруг Солнца?
А) по окружностям.
Б) по эллипсам, близким к окружностям.
В) по ветвям парабол.
- 9 Ближайшая к Солнцу точка орбиты планеты называется ...
А) перигелием.
Б) афелием.
В) эксцентриситетом.
- 10 При удалении наблюдателя от источника света линии спектра ...
А) смещаются к его фиолетовому концу. Б) смещаются к его красному концу.
В) не изменяются.
- 11 Все планеты-гиганты характеризуются ...
А) быстрым вращением.
Б) медленным вращением.
- 12 Астероиды вращаются между орбитами ...
А) Венеры и Земли.
Б) Марса и Юпитера.
В) Нептуна и Плутона.
- 13 Какие вещества преобладают в атмосферах звезд?
А) гелий и кислород.
Б) азот и гелий.

- В) водород и гелий.
- 14 К какому классу звезд относится Солнце?
- А) сверхгигант.
 Б) желтый карлик.
 В) белый карлик.
 Г) красный гигант.
- 15 На сколько созвездий разделено небо?
- А) 108
 Б) 68
 В) 88
- 16 Кто открыл законы движения планет вокруг Солнца?
- А) Птолемей.
 Б) Коперник.
 В) Кеплер.
 Г) Бруно.
- 17 Какой слой Солнца является основным источником видимого излучения?
- А) Хромосфера.
 Б) Фотосфера.
 В) Солнечная корона.
- 18 Выразите 9 ч 15 м 11 с в градусной мере.
- А) 1120 03? 11?.
 Б) 1380 47? 45?.
 В) 90 15? 11?.
- 19 Параллакс Альтаира 0,20?. Чему равно расстояние до этой звезды в световых годах?
- А) 20 св. лет.
 Б) 0,652 св. года.
 В) 16,3 св. лет.
- 20 Во сколько раз звезда 3,4 звездной величины слабее, чем Сириус, имеющий видимую звездную величину – 1,6? А) В 1,8 раза.
- Б) В 0,2 раза.
 В) В 100 раз.

Ключи ответов

1В	11А
2Б	12А
3Б	13В
4А	14В
5В	15В
6В	16А
7А	17А

8А	18Б
9А	19А
10Б	20В

Вариант № 2

1. Наука о небесных светилах, о законах их движения, строения и развития, а также о строении и развитии Вселенной в целом называется

...

1. Астрометрия
2. Астрофизика
3. Астрономия
4. Другой ответ

2. Гелиоцентрическую модель мира разработал ...

1. Хаббл Эдвин
2. Николай Коперник
3. Тихо Браге
4. Клавдий Птолемей

3. К планетам земной группы относятся ...

1. Меркурий, Венера, Уран, Земля
2. Марс, Земля, Венера, Меркурий
3. Венера, Земля, Меркурий, Фобос
4. Меркурий, Земля, Марс, Юпитер

4. Второй от Солнца планета называется ...

1. Венера
2. Меркурий
3. Земля
4. Марс

5. Межзвездное пространство ...

1. не заполнено ничем
2. заполнено пылью и газом
3. заполнено обломками космических аппаратов
4. другой ответ.

6. Угол между направлением на светило с какой-либо точки земной поверхности и направлением из центра Земли называется ...

1. Часовой угол
2. Горизонтальный параллакс
3. Азимут
4. Прямое восхождение

7. Расстояние, с которого средний радиус земной орбиты виден под углом 1 секунда называется ...

1. Астрономическая единица
2. Парсек

3. Световой год

4. Звездная величина

8. Нижняя точка пересечения отвесной линии с небесной сферой называется ...

1. точках юга

2. точках севере

3. зенит

4. надир

9. Большой круг, плоскость которого перпендикулярна оси мира называется ...

1. небесный экватор

2. небесный меридиан

3. круг склонений

4. настоящий горизонт

10. Первая экваториальная система небесных координат определяется ...

1. Годинный угол и склонение

2. Прямое восхождение и склонение

3. Азимут и склонение

4. Азимут и высота

11. Большой круг, по которому цент диска Солнца совершает свой видимый летний движение на небесной сфере называется ...

1. небесный экватор

2. небесный меридиан

3. круг склонений

4. эклиптика

12. Линия вокруг которой вращается небесная сфера называется ось мира

2. вертикаль

3. полуденная линия

4. настоящий горизонт

13. В каком созвездии находится звезда, имеет координаты $\alpha = 5^h 20^m$, $\delta = +100$

1. Телец

2. Возничий

3. Заяц

4. Орион

14. Обратное движение точки весеннего равноденствия называется ...

1. Перигелий

2. Афелий

3. Прецессия

4. Нет правильного ответа

15. Главных фаз Луны насчитывают ...

1. две

2. четыре
3. шесть
4. восемь

16. Угол который, отсчитывают от точки юга S вдоль горизонта в сторону заката до вертикала светила называют ...

1. Азимут
2. Высота
3. Часовой угол
4. Склонение

17. Квадраты периодов обращения планет относятся как кубы больших полуосей орбит. Это утверждение ...

1. первый закон Кеплера
2. второй закон Кеплера
3. третий закон Кеплера
4. четвертый закон Кеплера

18. Телескоп, у которого объектив представляет собой линзу или систему линз называют ...

1. Рефлекторным
2. Рефракторным
3. менисковый
4. Нет правильного ответа.

19. Установил законы движения планет ...

1. Николай Коперник
2. Тихо Браге
3. Галилео Галилей
4. Иоганн Кеплер

20. К планетам-гигантам относят планеты ...

1. Фобос, Юпитер, Сатурн, Уран
2. Плутон, Нептун, Сатурн, Уран
3. Нептун, Уран, Сатурн, Юпитер
4. Марс, Юпитер, Сатурн, Уран

Вариант № 3

1. Наука, изучающая строение нашей Галактики и других звездных систем называется ...

1. Астрометрия
2. Звездная астрономия
3. Астрономия
4. Другой ответ

2. Геоцентричную модель мира разработал ...

1. Николай Коперник
2. Исаак Ньютон
3. Клавдий Птолемей
4. Тихо Браге

3. Состав Солнечной система включает ...

1. восемь планет.
2. девять планет
3. десять планет
4. семь планет

4. Четвертая от Солнца планета называется ...

1. Земля
2. Марс
3. Юпитер
4. Сатурн

5. Определенный участок звездного неба с четко очерченными пределами, охватывающий все принадлежащие ей светила и имеющая собственное называется ...

1. Небесной сферой
2. Галактикой
3. Созвездие
4. Группа зрение

6. Угол, под которым из звезды был бы виден радиус земной орбиты называется ...

1. Годовой параллакс
2. Горизонтальный параллакс
3. Часовой угол
4. Склонение

7. Верхняя точка пересечения отвесной линии с небесной сферой называется ...

1. надир
2. точках севере
3. точках юга
4. зенит

8 Большой круг, проходящий через полюса мира и зенит называется ...

1. небесный экватор
2. небесный меридиан
3. круг склонений
4. настоящий горизонт

9. Промежуток времени между двумя последовательными верхними кульминациями точки весеннего равноденствия называется ...

1. Солнечные сутки
2. Звездные сутки
3. Звездный час
4. Солнечное время

10. Количество энергии, которую излучает звезда со всей своей поверхности в единицу времени по всем направлениям называется ...

1. звездная величина
2. яркость

3. парсек

4. светимость

11. Вторая экваториальная система небесных координат определяется ...

1. Годичный угол и склонение

2. Прямое восхождение и склонение

3. Азимут и склонение

4. Азимут и высота

12. В каком созвездии находится звезда, имеет координаты $\alpha = 20^h 20^m$, $\delta = +35^\circ$

1. Козерог

2. Дельфин

3. Стрела

4. Лебедь

13. Путь Солнца на небе вдоль эклиптики пролегает среди ...

1. 11 созвездий

2. 12 созвездий

3. 13 созвездий

4. 14 созвездий

14. Затмение Солнца наступает ...

1. если Луна попадает в тень Земли.

2. если Земля находится между Солнцем и Луной

3. если Луна находится между Солнцем и Землей

4. нет правильного ответа.

15. Каждая из планет движется вокруг Солнца по эллипсу, в одном из фокусов которого находится Солнце. Это утверждение ...

1. первый закон Кеплера

2. второй закон Кеплера

3. третий закон Кеплера

4. четвертый закон Кеплера

16. Календарь, в котором подсчету времени ведут за изменением фаз Луны называют ...

1. Солнечным

2. Лунно-солнечным

3. Лунным

4. Нет правильного ответа.

17. Телескоп, у которого объектив представляет собой вогнутое зеркало называют ...

1. Рефлекторным

2. Рефракторным

3. менисковый

4. Нет правильного ответа

18. Система, которая объединяет несколько радиотелескопов называется ...

1. Радиointерферометром

2. Радиотелескопом
3. Детектором
4. Нет правильного ответа

19. Наука, изучающая строение нашей Галактики и других звездных систем называется ...

1. Астрометрия
2. Звездная астрономия
3. Астрономия
4. Другой ответ

20. Закон всемирного тяготения открыл ...

1. Галилео Галилей
2. Хаббл Эдвин
3. Исаак Ньютон
4. Иоганн Кеплер

Ответы

Вариант №1

Вариант №2

№ вопроса	Ответ	№ вопроса	Ответ
1	3	1	3
2	2	2	3
3	2	3	1
4	1	4	2
5	2	5	3
6	2	6	1
7	2	7	4
8	4	8	4
9	1	9	2
10	1	10	4
11	4	11	1
12	1	12	4
13	4	13	3
14	1	14	3
15	2	15	1
16	1	16	3
17	3	17	2
18	2	18	1
19	4	19	3
20	3	20	3

3. КРИТЕРИИ ОЦЕНОК

Каждое правильно выполненное задание оценивается одним баллом. Таким образом, максимальное количество первичных баллов, которое можно получить при выполнении теста – 20.

Оценка в пятибалльной шкале	Критерии оценки	
«2»	Выполнено менее 70% задания	Набрано менее 14 баллов
«3»	Выполнено 70-80% задания	Набрано 14-15 баллов
«4»	Выполнено 80-90% задания	Набрано 16-17 баллов
«5»	Выполнено более 90% задания	Набрано 18 баллов и более

Автономная некоммерческая организация среднего профессионального образования
«Северо-Кавказский медицинский колледж»

**Фонд оценочных средств по учебной дисциплине
БД 09. Основы безопасности жизнедеятельности
Для специальности: 33.02.01 Фармация**

Фонд оценочных средств разработан на основе рабочей программы учебной дисциплины Основы безопасности жизнедеятельности по специальности 33.02.01 Фармация.

Ставрополь

Фонд оценочных средств предназначен для контроля качества обучения студентов специальности 33.02.01 Фармация, базовой подготовки очная форма получения образования по дисциплине
БД 09. Основы безопасности жизнедеятельности

Организация – разработчик: Автономная некоммерческая организация среднего профессионального образования «Северо-Кавказский медицинский колледж»

СОДЕРЖАНИЕ

	Стр.
1 ЦЕЛИ И ЗАДАЧИ ДИСЦИПЛИНЫ – ТРЕБОВАНИЯ К РЕЗУЛЬТАТАМ ОСВОЕНИЯ ДИСЦИПЛИНЫ	4
2 ПАСПОРТ ФОНДА ОЦЕНОЧНЫХ СРЕДСТВ	7
3 КОМПЛЕКТ ФОНДА ОЦЕНОЧНЫХ СРЕДСТВ	8

1. Цели и задачи дисциплины – требования к результатам освоения дисциплины

Содержание программы дисциплины

Основы безопасности жизнедеятельности направлено на достижение следующих целей:

- повышение уровня защищенности жизненно важных интересов личности, общества и государства от внешних и внутренних угроз (жизненно важные интересы — совокупность потребностей, удовлетворение которых надежно обеспечивает существование и возможности прогрессивного развития личности, общества и государства);
- снижение отрицательного влияния человеческого фактора на безопасность личности, общества и государства;
- формирование антитеррористического поведения, отрицательного отношения к приему психоактивных веществ, в том числе наркотиков;
- обеспечение профилактики асоциального поведения учащихся.

Освоение содержания учебной дисциплины «Основы безопасности жизнедеятельности» обеспечивает достижение следующих результатов:

личностные результаты:

- развитие личностных, в том числе духовных и физических, качеств, обеспечивающих защищенность жизненно важных интересов личности от внешних и внутренних угроз;
- готовность к служению Отечеству, его защите;
- формирование потребности соблюдать нормы здорового образа жизни, осознанно выполнять правила безопасности жизнедеятельности;
- исключение из своей жизни вредных привычек (курения, пьянства и т. д.);
- воспитание ответственного отношения к сохранению окружающей природной среды, личному здоровью, как к индивидуальной и общественной ценности;
- освоение приемов действий в опасных и чрезвычайных ситуациях природного, техногенного и социального характера;

метапредметные результаты:

- овладение умениями формулировать личные понятия о безопасности; анализировать причины возникновения опасных и чрезвычайных ситуаций; обобщать и сравнивать последствия опасных и чрезвычайных ситуаций; выявлять причинно-следственные связи опасных ситуаций и их влияние на безопасность жизнедеятельности человека;
- овладение навыками самостоятельно определять цели и задачи по безопасному поведению в повседневной жизни и в различных опасных и

чрезвычайных

ситуациях, выбирать средства реализации поставленных целей, оценивать результаты своей деятельности в обеспечении личной безопасности;

- формирование умения воспринимать и перерабатывать информацию, генерировать идеи, моделировать индивидуальные подходы к обеспечению личной безопасности в повседневной жизни и в чрезвычайных ситуациях;

- приобретение опыта самостоятельного поиска, анализа и отбора информации в области безопасности жизнедеятельности с использованием различных источников и новых информационных технологий;

- развитие умения выражать свои мысли и способности слушать собеседника, понимать его точку зрения, признавать право другого человека на иное мнение;

- формирование умений взаимодействовать с окружающими, выполнять различные социальные роли во время и при ликвидации последствий чрезвычайных ситуаций;

- формирование умения предвидеть возникновение опасных ситуаций по характерным признакам их появления, а также на основе анализа специальной информации, получаемой из различных источников;

- развитие умения применять полученные теоретические знания на практике: принимать обоснованные решения и выработать план действий в конкретной опасной ситуации с учетом реально складывающейся обстановки и индивидуальных возможностей;

- формирование умения анализировать явления и события природного, техногенного и социального характера, выявлять причины их возникновения и возможные последствия, проектировать модели личного безопасного поведения;

- развитие умения информировать о результатах своих наблюдений, участвовать в дискуссии, отстаивать свою точку зрения, находить компромиссное решение в различных ситуациях;

- освоение знания устройства и принципов действия бытовых приборов и других технических средств, используемых в повседневной жизни; приобретение опыта локализации возможных опасных ситуаций, связанных с нарушением работы технических средств и правил их эксплуатации;

- формирование установки на здоровый образ жизни;

- развитие необходимых физических качеств: выносливости, силы, ловкости, гибкости, скоростных качеств, достаточных для того, чтобы выдерживать необходимые умственные и физические нагрузки;

предметные результаты:

- сформированность представлений о культуре безопасности жизнедеятельности, в том числе о культуре экологической безопасности как жизненно важной социально-нравственной позиции личности, а также средстве, повышающем защищенность личности, общества и государства от внешних и внутренних угроз, включая отрицательное влияние человеческого

фактора;

- получение знания основ государственной системы, российского законодательства, направленного на защиту населения от внешних и внутренних угроз;

- сформированность представлений о необходимости отрицания экстремизма, терроризма, других действий противоправного характера, а также асоциального поведения;

- сформированность представлений о здоровом образе жизни как о средстве обеспечения духовного, физического и социального благополучия личности;

- освоение знания распространенных опасных и чрезвычайных ситуаций природного, техногенного и социального характера;

- освоение знания факторов, пагубно влияющих на здоровье человека;

- развитие знания основных мер защиты (в том числе в области гражданской обороны) и правил поведения в условиях опасных и чрезвычайных ситуаций;

- формирование умения предвидеть возникновение опасных и чрезвычайных ситуаций по характерным для них признакам, а также использовать различные информационные источники;

- развитие умения применять полученные знания в области безопасности на практике, проектировать модели личного безопасного поведения в повседневной жизни и в различных опасных и чрезвычайных ситуациях;

- получение и освоение знания основ обороны государства и воинской службы: законодательства об обороне государства и воинской обязанности граждан; прав и обязанностей гражданина до призыва, во время призыва и прохождения военной службы, уставных отношений, быта военнослужащих, порядка несения службы и воинских ритуалов, строевой, огневой и тактической подготовки;

- освоение знания основных видов военно-профессиональной деятельности, особенностей прохождения военной службы по призыву и контракту, увольнения с военной службы и пребывания в запасе;

- владение основами медицинских знаний и оказания первой помощи пострадавшим при неотложных состояниях (травмах, отравлениях и различных видах поражений), включая знания об основных инфекционных заболеваниях и их профилактике;

ОК, которые актуализируются при изучении учебной дисциплины:

ОК 1. Понимать сущность и социальную значимость своей будущей профессии, проявлять к ней устойчивый интерес.

ОК 2. Организовывать собственную деятельность, выбирать типовые методы и способы выполнения профессиональных задач, оценивать их выполнение и качество.

ОК 4. Осуществлять поиск и использование информации, необходимой для эффективного выполнения профессиональных задач, профессионального и личностного развития.

ОК 8. Самостоятельно определять задачи профессионального и личностного развития, заниматься самообразованием, осознанно планировать и осуществлять повышение квалификации.

2. Паспорт фонда оценочных средств

2.1 Область применения фонда оценочных средств:

Фонд оценочных средств предназначен для оценки результатов освоения БД

09. Основы безопасности жизнедеятельности 2.2. Виды контроля и аттестации, формы оценочных средств по учебной дисциплине БД 09.

Основы безопасности жизнедеятельности

№ п/п	Контролируемые разделы (темы) дисциплины*	Вид оценочного контроля	Проверяемые У, З	Формируемые ОК и ПК (или ее части)	Наименование оценочного средства
1	Тема 1. Обеспечение личной безопасности и сохранение здоровья	Текущий контроль	Л 1,3,4,5 М 1-5 П 1,4,6	ОК 1,2,4,8.	Опрос
2	Тема 2. Государственная система обеспечения безопасности населения	Текущий контроль	Л 1,3,6 М 1-11 П 1,3,5,7-9	ОК 1,2,4,8	Опрос
3	Тема 3. Основы обороны государства и воинская обязанность	Текущий контроль	Л 1,2 М 1-6,13 П 2,10,11	ОК 1,2,4,8	Опрос
4	Тема 4. Основы медицинских знаний	Текущий контроль	Л 1,3,5,6 М 1-12,13 П 9,12	ОК 1,2,4,8	Опрос
5	Дифференцированный зачет	Итоговый контроль	Л 1-6 М 1-13 П 1-12	ОК 1,2,4,8.	Комплекс тестовых заданий.

Наименование темы берется из рабочей программы дисциплины.

3. Комплект фонда оценочных средств

3.1. Задания для проведения текущего контроля (содержание всех заданий для текущего контроля).

Тема 1. Обеспечение личной безопасности и сохранение здоровья Вопросы для закрепления материала:

1. Дать определение «Здоровье».
2. Что входит в понятие здоровый образ жизни?
3. Определите роль физической культуры в укреплении здоровья.
4. Определите значимость психологическая уравновешенность для здоровья человека.
5. Значение соблюдение режима дня, труда и отдыха для сохранения здоровья
6. Значение соблюдения правил личной гигиены для сохранения здоровья.
7. Назовите основные источники загрязнения окружающей среды.
8. Что такое техносфера?
9. Назовите источники загрязнения окружающей среды в г.Ставрополе
10. Влияние курения на организм человека.
11. Что такое пассивное курение?
12. Влияние алкоголя на детский организм.
13. Назовите последствия пристрастия к наркотикам
14. Сформулируйте права и обязанности пешеходов.
15. Обязанности пассажиров общественного транспорта.
16. Сформулируйте права и обязанности пешеходов.
17. Обязанности пассажиров общественного транспорта.
18. Роль здоровья женщины в формировании здоровья будущего ребёнка.
19. Перечислите факторы, негативно влияющие на репродуктивное здоровье населения.
20. Назовите типы семьи.
21. Укажите основные функции семьи.
22. Перечислите обязанности родителей.
23. Какие права ребёнка определены конвенцией ООН «О правах ребёнка»?

Тема 2. Государственная система обеспечения безопасности населения

Вопросы для закрепления материала:

1. Дайте определение «катастрофа».
2. Перечислите виды ЧС.
3. Назовите ЧС природного и техногенного характера, возможные для Северо-кавказского региона
4. Дайте определение РСЧС.
5. Перечислите основные задачи РСЧС.
6. Дайте определение «Гражданская оборона».
7. Перечислите современные средства массового поражения.
8. Как осуществляется эвакуация людей в условиях ЧС?
9. Назовите виды защитных сооружений
10. Порядок оповещения населения о ЧС.
11. В чём заключаются аварийно- спасательные работы при ЧС?
12. Кто занимается организацией ГО в учебных заведениях (у нас в колледже), медицинских учреждениях?
13. Назовите государственные службы по охране здоровья и безопасности граждан РФ.
14. Назовите правила безопасного поведения при угрозе террористического акта, при захвате в качестве заложника

Тема 3. Основы обороны государства и воинская обязанность

Вопросы для закрепления материала:

1. Создание советских Вооруженных Сил, их структура и предназначение.
2. Основные предпосылки проведения военной реформы Вооруженных Сил Российской Федерации на современном этапе.
3. Функции и основные задачи современных Вооруженных Сил Российской Федерации, их роль и место в системе обеспечения национальной безопасности.
4. Виды Вооруженных Сил Российской Федерации, рода Вооруженных Сил Российской Федерации, рода войск.
5. Организация воинского учета и его предназначение.
6. Первоначальная постановка граждан на воинский учет.
7. Обязанности граждан по воинскому учету.
8. Организация медицинского освидетельствования граждан при первоначальной постановке на воинский учет.
9. Перечислите качества личности, которыми должен обладать защитник Отечества.

10. Общие права и обязанности военнослужащих.
11. Военная дисциплина, ее сущность и значение.
12. Виды ответственности, установленной для военнослужащих (дисциплинарная, административная, гражданско-правовая, материальная, уголовная).
13. Основные виды военных образовательных учреждений профессионального образования.
14. Правила приема граждан в военные образовательные учреждения профессионального образования.
15. Перечислите дни воинской славы России.
16. Какие традиции есть в ВС РФ
17. Назовите ритуалы ВС РФ.
18. Вручение личному составу вооружения и военной техники.
19. Проводы военнослужащих, уволенных в запас или отставку.
20. Назовите символы воинской чести.

Тема 4. Основы медицинских знаний

Вопросы для закрепления материала:

1. Понятие первой помощи.
2. Перечислите состояния, при которых оказывается первая помощь.
3. Назовите признаки жизни.
4. Назовите общие правила оказания первой помощи.
5. Как оказывается первая помощь при травмах различных областей тела.
6. Первая помощь при проникающих ранениях грудной и брюшной полости, черепа.
7. Первая помощь при сотрясениях и ушибах головного мозга.
8. Первая помощь при переломах.
9. Первая помощь при электротравмах и повреждении молнией.
10. Назовите виды кровотечений.
11. Первая помощь при капиллярном кровотечении.
12. Первая помощь при артериальном кровотечении.
13. Правила наложения жгута и закрутки.
14. Первая помощь при венозном кровотечении.
15. Первая помощь при термических ожогах.
16. Первая помощь при химических ожогах.
17. Каковы последствия воздействия низких температур на организм человека?
18. Назовите основные степени отморожений.

19. Перечислите основные приемы удаления инородных тел из дыхательных путей.
20. Назовите признаки обморока.
21. Первая помощь при отсутствии кровообращения (остановке сердца).
22. Признаки расстройства кровообращения и клинической смерти.
23. Правила проведения непрямого (наружного) массажа сердца и искусственного дыхания.
24. Назовите признаки обморока.
25. Первая помощь при отсутствии кровообращения (остановке сердца).
26. Признаки расстройства кровообращения и клинической смерти.
27. Правила проведения непрямого (наружного) массажа сердца и искусственного дыхания.
28. Назовите факторы, влияющие на здоровье ребенка.
29. Беременность и гигиена беременности.
30. Признаки и сроки беременности.
31. Понятие патронажа, виды патронажей.
32. Особенности питания и образа жизни беременной женщины.

Критерии оценивания

Оценка индивидуальных образовательных достижений:

«Отлично». Студент должен дать ответ на теоретический вопрос. Ответ должен быть полным и правильным. Также студент должен дать правильные и полные ответы на уточняющие вопросы преподавателя.

«Хорошо». Студент должен дать ответ на теоретический вопрос, дал неполные ответы на уточняющие вопросы преподавателя или при ответе на них допустил неточности.

«Удовлетворительно». Студент дал ответ на теоретический вопрос, но ответы были неполными и с неточностями. Также студент не дал ответов на уточняющие вопросы преподавателя.

«Неудовлетворительно». Студент не дал ответа на теоретический вопрос, либо ответы на вопросы содержали грубые ошибки и неточности, искажающие смысл и содержание.

Оценка индивидуальных образовательных достижений (тесты)

Процент результативности (правильных ответов)	Качественная оценка индивидуальных образовательных достижений (тест)	
	балл (отметка)	вербальный аналог
90 ÷ 100	5	отлично
80 ÷ 89	4	хорошо
70 ÷ 79	3	удовлетворительно
менее 70	2	не удовлетворительно

3.2.3 Задания для проведения итогового контроля (содержание всех заданий для итогового контроля) - дифференцированный зачет Тестовый контроль знаний

для проведения промежуточной аттестации (дифференцированный зачет) по дисциплине БД 09. Основы безопасности жизнедеятельности для обучающихся по специальности 34.02.01 Сестринское дело.

1 вариант

1. При каком виде ядерного взрыва отсутствует световое излучение как поражающий фактор:

1. высотном
2. наземном
3. воздушном
4. подземном

2. С какой маркировкой необходимо использовать индикаторные трубки при определении с помощью ВПХР ОВ кожно-наружного действия:

1. с красным кольцом и точкой
2. с тремя жёлтыми точками
3. с одним жёлтым кольцом
4. с одним зелёным кольцом

3. Оптимальным сроком оказания 1 медицинской помощи при ЧС является:

1. 30 мин
2. 21 час
3. 2 часа
4. 6 часов

4. От каких ОВ не защищают противогазы:

1. угарного газа
2. нервнопаралитических
3. удушающих
4. слезоточивого

5. Режимы функционирования РСЧС:

1. режим повседневной деятельности, режим повышенной готовности, режим ЧС
2. режим планирования, режим повышенной готовности, режим ЧС
3. режим повседневной деятельности, режим наблюдения, режим чрезвычайной готовности
4. режим повседневной деятельности, режим повышенной готовности, режим дня

6. Какой поражающий фактор не оказывает на человека непосредственное воздействие:

1. световое излучение
2. электромагнитный импульс
3. ударная волна
4. радиоактивное заражение

7. Оказавшись в зоне химического заражения вы почувствовали запах горького миндаля. Какое это ОВ:

1. иприт
2. ви-Х (VX)
3. синильная кислота
4. фосген

8. Вы отправились на концерт. Среди предлагаемых рекомендаций по поведению в случае пожара, паники, хулиганских действий «фанатов» есть пункт с неправильными действиями. Найдите его:

1. Пройдёте в первый ряд, ближе к стене, на открытое пространство
2. Будете держаться в середине людского потока
3. Приложите все усилия, чтобы не позволить сбить себя с ног
4. Останетесь на месте

9. Вы услышали прерывистые завывания sireны – сигнал «Внимание всем!». Ваши действия:

1. Наденете средства защиты и покинете помещение
2. Включите радио или ТВ и будете слушать информацию органов ГО и ЧС
3. Быстро направитесь в убежище
4. Выбежите на улицу

10. Воздействие какого поражающего фактора ядерного взрыва может вызвать ожоги кожи, поражения глаз и пожары:

1. Проникающей радиации
2. Светового излучения
3. Электромагнитного импульса
4. Ударной волны

11. Открыв дверь квартиры на 10-м этаже вы

обнаружили сильное задымление. Ваши действия:

1. Спуститесь на лифте вниз и выбежите из здания
2. Оперативно выявите источник задымления
3. Плотнo закройте дверь и позвоните 01
4. Начнете тушить возгорание

12. При аварии на химически опасном объекте вы оказались в зоне заражения. В каком направлении следует покинуть её:

1. По направлению ветра
2. Навстречу ветру
3. Перпендикулярно ветру
4. По диагонали к направлению ветра

13. Какие отравляющие вещества относятся к химическому оружию нервнопаралитического действия:

1. би-зет (BZ)
2. синильная кислота
3. зарин
4. иприт

14. Что не вызывает проникающую радиацию – это:

1. поток гамма-лучей
2. поток протонов
3. кратковременное электромагнитное поле
4. поток нейтронов

15. Какой сигнал ГО означают завывание сирены, прерывистые гудки предприятий и транспортных средств:

1. «Воздушная тревога!»
2. «Химическая тревога!»
3. «Радиационная опасность!»
4. «Внимание всем!»

16. Землетрясение застало вас на улице. Что необходимо сделать:

1. бежать укрываться в метро
2. забежать в первый попавшийся подъезд и постараться спрятаться в подвале
3. отбежать на середину улицы, на площадь или пустырь – подальше от зданий и сооружений, столбов, линий электропередачи
4. возвратиться домой

17. При ликвидации последствий стихийного действия вы вошли в тёмное здание, что вы предпримете, чтобы осмотреться:

1. зажжёте спичку, свечу
2. включите электричество
3. воспользуетесь фонарём

4. керосиновую лампу

18. Что не защищает человека от ударной волны:

1. убежище
2. овраг
3. противогаз
4. котлован

19. Какие виды возгораний запрещено тушить пенным огнетушителем (ОП- 10):

1. мусор, бумагу, деревянные строения
2. бензин, керосин
3. электроустановки, электропровода
4. пластмасс

20. Германия в Первую Мировую войну использовала отравляющее вещество, которое впоследствии получила название по месту его применения. Что это было за ОВ:

1. иприт
2. люизит
3. фосген
4. хлор

21. Назовите установленное на военное время дозу одноразового допустимого радиоактивного облучения (за 1/4 суток):

1. 10
2. 35
3. 50
4. 100

22. Какие виды оружия относятся к оружию массового поражения:

1. фугасные авиабомбы, артиллерийские снаряды,
2. ракеты с ядерными боеголовками
3. ракеты установки «Град»
4. противотанковые мины

23. Главный поражающий фактор ядерного оружия:

1. проникающая радиация
2. радиоактивное заражение
3. ударная волна
4. световое излучение

24. Размножаются только в живых тканях:

1. грибки
2. риккетсии
3. вирусы
4. бактерии

25. Каково положение оружия на посту у часового ночью:

1. за спину
2. на грудь

3. на ремень
- 4.. изготовка для стрельбы

2 вариант

1. При каком виде ядерного взрыва отсутствует световое излучение как поражающий фактор:

1. высотном
2. наземном
3. воздушном
4. подземном

2. С какой маркировкой необходимо использовать индикаторные трубки при определении с помощью ВПХР ОВ кожно-наружного действия:

1. с красным кольцом и точкой
2. с тремя жёлтыми точками
3. с одним жёлтым кольцом
4. с одним зелёным кольцом

3. Оптимальным сроком оказания 1 медицинской помощи при ЧС является:

1. 30 мин
2. 1 час
3. 2 часа
4. 6 часов

4. От каких ОВ не защищают противогазы:

1. угарного газа
2. нервнопаралитических
3. удушающих
4. слезоточивого

5. Режимы функционирования РСЧС:

1. режим повседневной деятельности, режим повышенной готовности, режим ЧС
2. режим планирования, режим повышенной готовности, режим ЧС
3. режим повседневной деятельности , режим наблюдения, режим чрезвычайной готовности
4. режим повседневной деятельности, режим повышенной готовности, режим дня

6. Какой поражающий фактор не оказывает на человека непосредственное воздействие:

1. световое излучение
 2. электромагнитный импульс
 3. ударная волна
 4. радиоактивное заражение
- 7. Оказавшись в зоне химического заражения вы почувствовали запах горького миндаля. Какое это ОВ:**
1. иприт
 2. ви-Х (VX)
 3. синильная кислота
 4. фосген
- 8. Вы отправились на концерт. Среди предлагаемых рекомендаций по поведению в случае пожара, паники, хулиганских действий «фанатов» есть пункт с неправильными действиями. Найдите его:**
1. Пройдёте в первый ряд, ближе к стене, на открытое пространство
 2. Будете держаться в середине людского потока
 3. Приложите все усилия, чтобы не позволить сбить себя с ног
 4. Останетесь на месте
- 9. Вы услышали прерывистые завывания sireны – сигнал «Внимание всем!». Ваши действия:**
1. Наденете средства защиты и покинете помещение
 2. Включите радио или ТВ и будете слушать информацию органов ГО и ЧС
 3. Быстро направитесь в убежище
 4. Выбежите на улицу
- 10. Воздействие какого поражающего фактора ядерного взрыва может вызвать ожоги кожи, поражения глаз и пожары:**
1. Проникающей радиации
 2. Светового излучения
 3. Электромагнитного импульса
 4. Ударной волны
- 11. Открыв дверь квартиры на 10-м этаже вы обнаружили сильное задымление. Ваши действия:**
1. Спуститесь на лифте вниз и выйдите из здания
 2. Оперативно выявите источник задымления
 3. Плотнo закроете дверь и позвоните 01
 4. Начнете тушить возгорание
- 12. При аварии на химически опасном объекте вы оказались в зоне заражения. В каком направлении следует покинуть её:**
1. По направлению ветра
 2. Навстречу ветру

3. Перпендикулярно ветру
4. По диагонали к направлению ветра

13. Какие отравляющие вещества относятся к химическому оружию нервнопаралитического действия:

1. би-зет (BZ)
2. синильная кислота
3. зарин
4. иприт

14. Что не вызывает проникающую радиацию – это:

1. Поток гамма-лучей
2. Поток протонов
3. Кратковременное электромагнитное поле
4. Поток нейтронов

15. Какой сигнал ГО означают завывание сирены, прерывистые гудки предприятий и транспортных средств:

1. «Воздушная тревога!»
2. «Химическая тревога!»
3. «Радиационная опасность!»
4. «Внимание всем!»

16. Землетрясение застало вас на улице. Что необходимо сделать:

1. Бежать укрываться в метро
2. Забежать в первый попавшийся подъезд и постараться спрятаться в подвале
3. Отбежать на середину улицы, на площадь или пустырь – подальше от зданий и сооружений, столбов, линий электропередачи
4. Возвратиться домой

17. При ликвидации последствий стихийного действия вы вошли в тёмное здание, что вы предпримете, чтобы осмотреться:

1. Зажжёте спичку, свечу
2. Включите электричество
3. Воспользуетесь фонарём
4. Керосиновую лампу

18. Что не защищает человека от ударной волны:

1. Убежище
2. Овраг
3. Противогаз
4. Котлован

19. Какие виды возгораний запрещено тушить пенным огнетушителем (ОП- 10):

1. Мусор, бумагу, деревянные строения

2. Бензин, керосин
3. Электроустановки, электропровода
4. Пластмасс

20. Германия в Первую Мировую войну использовала отравляющее вещество, которое впоследствии получила название по месту его применения. Что это было за ОВ:

1. иприт
2. люизит
3. фосген
4. хлор

21. Назовите установленное на военное время дозу одноразового допустимого радиоактивного облучения (за 1/4 суток):

1. 10
2. 35
3. 50
4. 100

22. Какие виды оружия относятся к оружию массового поражения:

1. фугасные авиабомбы, артиллерийские снаряды,
2. ракеты с ядерными боеголовками
3. ракеты установки «Град»
4. противотанковые мины

23. Главный поражающий фактор ядерного оружия:

1. проникающая радиация
2. радиоактивное заражение
3. ударная волна
4. световое излучение

24. Размножаются только в живых тканях:

1. грибки
2. риккетсии
3. вирусы
4. бактерии

25. Каково положение оружия на посту у часового ночью:

1. За спину
2. На грудь
3. На ремень
4. Изготовка для стрельбы

Вариант 3

1. Сколько времени предоставляется воинам, назначенным в суточный наряд, для подготовки к несению службы:

- 1.1 час
- 2.2 часа
- 3.3 часа
- 4.4 часа

2.Кому часовой на посту имеет право отдать оружие:

- 1.Командиру отделения
- 2.своему разводящему
- 3.начальнику караула
- 4.дежурному по полку

3.Когда проводится зарядка оружия в карауле:

- 1.перевод выходом на пост из караульного помещения
- 2.после выхода из караульного помещения на спецплощадку, перевод на пост
- 3.приближение к посту незнакомых лиц
- 4.перед применением оружия

4.Каким оружием оснащён дневальный по роте:

- 1.АКМ
- 2.ТОЗ-8
- 3.РПК
- 4.штык- ножом

5.Когда часовому разрешается иметь оружие в положении «за спину»:

- 1.при несении службы на посту
- 2..при нападении на пост
- 3.в случае тушения пожара
- 4.при смене часового

6.Какие войска не относятся к основным видам Вооружённых Сил:

- 1.ракетные войска стратегического назначения
- 2.сухопутные войска
- 3.военно-воздушные силы
- 4.ВМФ

7.Назовите основные рода войск:

- 1.мотострелковые
- 2.ракетные войска и артиллерия
- 3.радиотехнические
- 4.воздушно-десантные

8.Что не относится к спецвойскам:

- 1.Разведка
- 2.Инженерные войска
- 3.Химические войска
- 4.Подразделения (войска) связи

9.Первый контракт о прохождении военной службы вправе заключить граждане женского пола в возрасте:

- 1.от 20 до 30 лет
- 2.от 20 до 40 лет
- 3.от 18 до 35 лет
- 4.от 18 до 30 лет

10.Гражданин РФ, признанный временно негодным к военной службе по состоянию здоровья:

- 1.освобождается от призыва на военную службу
- 2.ему предоставляется отсрочка до 1 года
- 3.не освобождается от призыва
- 4.ему предоставляется отсрочка до 2 лет

11.Для впервые поступающих на службу ВС по контракту солдатам, сержантам установлен срок:

- 1.2 года
- 2.3 года
- 3.5 лет
- 4.1 год

12.Первый контракт о прохождении воинской службы вправе заключать граждане мужского пола в возрасте:

- 1.от 18 до 25 лет
- 2.от 18 до 30 лет
- 3.от 18 до 40 лет
- 4.от 18 до 35 лет

13.Кто из граждан РФ мужского пола освобождается от воинской обязанности по возрасту:

- 1.Моложе 17 и старше 50 лет
- 2.18 и 60
- 3.16 и 60
- 4.19 и 50

14.С какого возраста осуществляется первичная постановка на военный учёт граждан женского пола:

- 1.с 20 лет
- 2.с 19 лет
- 3.с 18 лет
- 4.после окончания учебного заведения

15.Продолжительность отпуска военнослужащих по

призыву по личным обстоятельствам:

1.30 суток

2.20 суток

3.10 суток

4.5 суток

16.Какое воинское звание соответствует старшему офицеру:

1.капитан 3-его ранга

2.старший лейтенант

3.капитан

4.генерал-майор

17.По характеру трудовой деятельности отсрочка от призыва на военную службу предоставляется:

1.сельскому врачу

2.городскому

учителю

3.городскому

врачу

4.руководителю (тренеру спортивного коллектива)

18.К младшим офицерам относятся:

1.майор

2.капитан

3.генерал-майор

4.капитан 2-го

ранга

19.При достижении какого возраста граждан мужского пола подлежит призыву на военную службу:

1.17-25

2.17-28

3.18-30

4.18-27

20.Какой срок военной службы по призыву для граждан, имеющих высшее образование (не офицеры):

1.8 месяцев

2.24 месяца

3.12 месяцев

4.6 месяцев

21.Какое воинское звание относится к солдатам:

1.младший

сержант

- 2.старшина
- 3.сержант
- 4.ефрейтор

22.До какого возраста мужчины (не офицеры) пребывают в запасе:

- 1.до 40 лет
- 2.до 45 лет
- 3.до 50 лет
- 4.до 55 лет

23.Кто из граждан, достигших призывного возраста, подлежит призыву на военную службу по семейным обстоятельствам:

- 1.имеющий ребёнка, воспитываемого без матери
- 2.имеющий ребёнка в возрасте до 3-х лет
- 3.мать которого имеет 2-х и более детей в возрасте до 8 лет и воспитывает их без мужа
- 4.родной брат которого погиб или умер во время прохождения военной службы по призыву

24.В течение какого времени гражданин, состоящий на воинском учёте, обязан сообщить в военкомат об изменениях семейного положения, места жительства в пределах города:

- 1.1 недели
- 2.2 недель
- 3.3 недель
- 4.1 месяца

25.Какое воинское звание относится к высшему офицерскому составу:

1. полковник
2. капитан
3. майор
4. генерал-майор

**Эталоны ответов
на контрольные задания**

1 вариант

1.-4; 2.-3; 3.-1;4.-1;5.-1;6.-2;7-3;8.-1;9.-2;10.-2;11.-3;12.-3;13-3;14.-3;
15.-4;16.-3;17.-3;18.-3;19.-3;20.-1;21.-3;22.-2;23.-3;24.-3;25.-4;

2 вариант

1.-4; 2.-3; 3.-1;4.-1;5.-1;6.-2;7-3;8.-1;9.-2;10.-2;11.-3;12.-3;13-3;14.-3;
15.-4;16.-3;17.-3;18.-3;19.-3;20.-1;21.-3;22.-2;23.-3; 24.-3;25.-4;
3 вариант

1.-4; 2.-3; 3.-2;4.-4;5.-3;6.-1;7-4;8.-1;9.-3;10.-2;11.-2;12.-3;13-
1;14.-4;15.-3;16.-1;17.-1; 18.-2;19.-4;20.-3;21.-4;22.-2;23.-4;24.-2;25.-4;

Приложение 1

**Перечень вопросов для подготовки обучающихся к
дифференцированному зачету
по дисциплине Основы Безопасности жизнедеятельности**

- 1.Здоровье и здоровый образ жизни. Факторы, способствующие укреплению здоровья.
- 2.Вредные привычки и их профилактика.
- 3.Общие понятия и классификация чрезвычайных ситуаций природного и техногенного характера.
- 4.Единая государственная система защиты населения и территорий в ЧС.
- 5.Гражданская оборона- составная часть обороноспособности.
- 6.Инженерная защита. Виды защитных сооружений
- 7.Правила безопасного поведения при угрозе теракта и при захвате в заложники.
- 8.Оповещение и информирование населения об опасностях, возникающих в ЧС мирного и военного времени.
- 9.Эвакуация населения в условиях ЧС.
- 10.Аварийно-спасательные и другие неотложные работы, проводимые в зонах ЧС.
- 11.История создания Вооруженных сил РФ.
- 12.Организационная структура ВС РФ.
- 13.Основные понятия о воинской обязанности.
- 14.Прохождение воинской службы по призыву.
- 15.Прохождение воинской службы по контракту.
- 16.Воинская дисциплина и ответственность.

17. Боевые традиции ВС РФ.
18. Репродуктивное здоровье, как составляющая часть здоровья человека и общества.
19. Правовые основы взаимоотношения полов. Здоровье родителей и ребенка.
20. Основные инфекционные болезни, их классификация и профилактика.
21. Инфекции, передаваемые половым путем.
22. Первая медицинская помощь при поражении электрическим током, синдроме длительного сдавливания.
23. Общие правила оказания первой медицинской помощи при травмах и ранениях.
24. первая медицинская помощь при ожогах и отморожениях.
25. Первая медицинская помощь при острой сердечной недостаточности, приступе стенокардии, инфаркте миокарда и внезапной остановке сердца.

Автономная некоммерческая организация среднего профессионального образования
«Северо-Кавказский медицинский колледж»

**Фонд оценочных средств по учебной дисциплине
БД.2 Литература
Для специальности: 33.02.01. Фармация**

Ставрополь

Фонд оценочных средств предназначен для контроля качества обучения студентов специальности 33.02.01 Фармация, базовой подготовки очная форма получения образования по дисциплине БД.2 Литература

Организация – разработчик: Автономная некоммерческая организация среднего профессионального образования «Северо-Кавказский медицинский колледж»

СОДЕРЖАНИЕ

	Стр.
1. Цели и задачи дисциплины – требования к результатам освоения дисциплины	4
2. Паспорт фонда оценочных средств	6
3. Комплект фонда оценочных средств	17

Цели и задачи дисциплины – требования к результатам освоения дисциплины

Освоение содержания учебной дисциплины «Литература» обеспечивает достижение студентами следующих результатов:

личностных:

сформированность мировоззрения, соответствующего современному уровню развития науки и общественной практики, основанного на диалоге культур, а также различных форм общественного сознания, осознание своего места в поликультурном мире;

сформированность основ саморазвития и самовоспитания в соответствии с общечеловеческими ценностями и идеалами гражданского общества; готовность и способность к самостоятельной, творческой и ответственной деятельности;

толерантное сознание и поведение в поликультурном мире, готовность и способность вести диалог с другими людьми, достигать в нем взаимопонимания, находить общие цели и сотрудничать для их достижения;

готовность и способность к образованию, в том числе самообразованию, на протяжении всей жизни; сознательное отношение к непрерывному образованию как условию успешной профессиональной и общественной деятельности;

эстетическое отношение к миру;

совершенствование духовно-нравственных качеств личности, воспитание чувства любви к многонациональному Отечеству, уважительного отношения к русской литературе, культурам других народов;

использование для решения познавательных и коммуникативных задач различных источников информации (словарей, энциклопедий, интернет-ресурсов и др.);

• метапредметных:

умение понимать проблему, выдвигать гипотезу, структурировать материал, подбирать аргументы для подтверждения собственной позиции, выделять причинно-следственные связи в устных и письменных высказываниях, формулировать выводы;

умение самостоятельно организовывать собственную деятельность, оценивать ее, определять сферу своих интересов;

умение работать с разными источниками информации, находить ее, анализировать, использовать в самостоятельной деятельности;

владение навыками познавательной, учебно-исследовательской и проектной деятельности, навыками разрешения проблем; способность и готовность к самостоятельному поиску методов решения практических задач, применению различных методов познания;

• предметных:

сформированность устойчивого интереса к чтению как средству познания других культур, уважительного отношения к ним;

сформированность навыков различных видов анализа литературных произведений;

владение навыками самоанализа и самооценки на основе наблюдений за собственной речью;

владение умением анализировать текст с точки зрения наличия в нем явной и скрытой, основной и второстепенной информации;

владение умением представлять тексты в виде тезисов, конспектов, аннотаций, рефератов, сочинений различных жанров;

знание содержания произведений русской, родной и мировой классической литературы, их историко-культурного и нравственно-ценностного влияния на формирование национальной и мировой культуры;

сформированность умений учитывать исторический, историко-культурный контекст и контекст творчества писателя в процессе анализа художественного произведения;

способность выявлять в художественных текстах образы, темы и проблемы и выражать свое отношение к ним в развернутых аргументированных устных и письменных высказываниях;

владение навыками анализа художественных произведений с учетом их жанрово-родовой специфики; осознание художественной картины жизни, созданной в литературном произведении, в единстве эмоционального личностного восприятия и интеллектуального понимания;

сформированность представлений о системе стилей языка художественной литературы.

Паспорт фонда оценочных средств

2.1 Область применения фонда оценочных средств:

Фонд оценочных средств предназначен для оценки результатов освоения БД.2 «Литература»

2.2 Сводные данные о разделах, основных показателях оценки, формах контроля и аттестации, критериях оценивания

Разделы	Методы контроля	Формы контроля	Форма аттестации
1. Русская литература первой четверти XIX века	конспектирование; чтение; комментированное чтение; участие в беседе; работа с иллюстративным материалом; написание сочинения; редактирование текста; реферирование текста;	Фронтальный Устный Письменный Тестирование	Текущая и промежуточная аттестации
2. Русская литература второй половины XIX века.	чтение и комментированное чтение; выразительное чтение и чтение наизусть; участие в беседе; аналитическая работа с текстами стихотворений; составление тезисного плана выступления и сочинения;	Фронтальный Устный Письменный Тестирование	Текущая и промежуточная аттестации
3. Русская литература на рубеже веков	Аудирование, участие в эвристической беседе; составление тезисного плана; составление плана сочинения; аналитическая работа с текстом художественного произведения; чтение; выразительное чтение и чтение наизусть; составление тезисного и цитатного планов; работа в группах по подготовке ответов на проблемные вопросы;	Фронтальный Устный Письменный Тестирование	Текущая и промежуточная аттестации
4. Литература начала XX века.	Аудирование, участие в эвристической беседе, ответы на проблемные вопросы; конспектирование; индивидуальная и групповая аналитическая работа с текстами художественных произведений и учебника; составление систематизирующей таблицы; составление тезисного и цитатного планов сочинения; написание сочинения; чтение и комментированное чтение; выразительное чтение и чтение наизусть; работа с иллюстративным материалом	Фронтальный Устный Письменный Тестирование	Текущая и промежуточная аттестации
5. Литература 20-х годов	самостоятельная и групповая работа с текстом учебника; выразительное чтение и чтение наизусть;	Фронтальный Устный Письменный	Текущая и промежуточная аттестации

		Тестирование	
6. Литература 30-х т- начала 40-х годов	Аудирование; чтение и комментированное чтение; подготовка литературной композиции; выразительное чтение и чтение наизусть; групповая и индивидуальная работа с текстами художественных произведений; реферирование текста; написание сочинения	Фронтальный Устный Письменный Тестирование	Текущая и промежуточная аттестации
7. Литература периода Великой Отечественной войны и первых послевоенных лет	Аудирование; групповая аналитическая работа с текстами литературных произведений; выразительное чтение и чтение наизусть; самооценивание и взаимооценивание; составление тезисного плана	Фронтальный Устный Письменный Тестирование	Текущая и промежуточная аттестации
8. Литература 50-80-х годов	Аудирование; участие в эвристической беседе; чтение; самостоятельная аналитическая работа с текстами художественных произведений	Фронтальный Устный Письменный Тестирование	Текущая и промежуточная аттестации
9. Зарубежная литература	чтение; самостоятельная аналитическая работа с текстами художественных произведений, аннотирование; подготовка докладов и сообщений	Фронтальный Устный Письменный Тестирование	Текущая и промежуточная аттестации

Критерии оценки сочинения:

Содержание и речь

Грамотность – отлично «5»

Содержание работы полностью соответствует теме

Фактические ошибки отсутствуют

Содержание излагается последовательно

Работа отличается богатством словаря, разнообразием используемых синтаксических конструкций, точностью словоупотребления

Достигнуто стилевое единство и выразительность текста

В целом в работе допускается 1 недочет в содержании и 1-2 речевых недочета Допускается:

орфографическая, или 1 пунктуационная, или 1 грамматическая ошибка
Хорошо «4»

Содержание работы в основном соответствует теме (имеются незначительные отклонения от темы)

Содержание в основном достоверно, но имеются единичные фактические неточности

имеются незначительные нарушения последовательности в изложении мыслей

лексический и грамматический строй речи достаточно разнообразен, отличается единством и достаточной выразительностью

Стиль работы отличается единством и достаточной выразительностью

В целом в работе допускается не более 2 недочетов в содержании и не более 3-4 речевых недочетов

Допускается:

2 орфографические и 2 пунктуационные, или 1 орфографическая и 3 пунктуационные ошибки, или 4 пунктуационные ошибки при отсутствии орфографических ошибок, а также 2 грамматические ошибки

Удовлетворительно «3»

В работе допущены существенные отклонения от темы

Работа достоверна в основном, но в ней имеются отдельные фактические неточности

Допущены отдельные нарушения последовательности изложения

Беден словарь и однообразны употребляемые синтаксические конструкции, встречается неправильное словоупотребление - Стиль работы не отличается единством, речь недостаточно выразительна

В целом в работе допускается не более 4 недочетов в содержании и не более 5 речевых недочетов Допускается:

4 орфографические и 4 пунктуационные ошибки, или 3 орфографические ошибки и 5 пунктуационных ошибок, или 7 пунктуационных при отсутствии орфографических ошибок (в V классе-5 орфографических и 4 пунктуационные ошибки), а также 4 грамматические ошибки

Неудовлетворительно «2»

Работа не соответствует теме

Допущено много фактических неточностей

Нарушена последовательность изложения мыслей во всех частях работы, отсутствует связь между ними, работа не соответствует плану

Крайне беден словарь, работа написана короткими однотипными предложениями со слабовыраженной связью между ними, часты случаи неправильного словоупотребления

Нарушено стилевое единство текста

в целом в работе допущено более 6 недочетов в содержании и до 7 недочетов речевых Допускается:

7 орфографических и 7 пунктуационных ошибок, или 6 орфографических и 8 пунктуационных ошибок, 5 орфографических и 9 пунктуационных ошибок, 8 орфографических и 6 пунктуационных ошибок, а также 7 грамматических ошибок.

Критерии оценок:

Вариант 1 – существенных ответов

20. «5» -18 баллов «4» - 16 баллов «3»

- 14 баллов

Вариант 2 – существенных ответов 20.

«5» -18 баллов

«4» - 16 баллов

«3» - 14 баллов

Комплект фонда оценочных средств

Раздел 1. 1. Русская литература первой четверти XIX века Задание 1. Вопросы для фронтального опроса:

Общественное значение русской литературы.

Периоды развития литературы 19 века.

Общая характеристика русской классической литературы

Задание 2. Тестовый контроль.

Мотив этого стихотворения Лермонтова – одиночество.

а) «Утес» б) «Парус» в) «Три пальмы» г) «На севере диком ...»

Лермонтов использовал антитезу - противопоставление во многих стихотворениях. Из какого стихотворения эти строки с антитезой?

Под ним струя светлей лазури, Над ним луч солнца золотой...

а) «Парус» б) «Ночевала тучка золотая...» в) «Тучи» г) «Три пальмы»

Какие факты из биографии Лермонтова верны?

а) Поэт прожил долгую жизнь.

б) В детстве он любил рисовать, увлекался лепкой фигур из раскрашенного воска, много читал.

в) Мать Лермонтова рано умерла.

г) Мальчик рос с отцом.

д) Лермонтов был офицером и служил на Кавказе.

Соотнесите название произведения М.Ю. Лермонтова и его жанр.

«Герой нашего времени»	Романтическая поэма
«Мцыри»	Историческая поэма
«Маскарад»	Драма
«Песня про царя Ивана Васильевича»	Роман
«Три пальмы»	Баллада

5. Историю Бэлы в романе М.Ю. Лермонтова «Герой нашего времени» рассказывает

А) Максим Максимыч

Б) публикатор дневника Печорина

В) Печорин

Г) сама Бэла

Где развиваются события, связанные с жизнью Печорина? (На Кавказе.)

Кто подсказал Гоголю сюжет «Ревизора»:

А. Некрасов Б. Пушкин

В. Лермонтов

Г. Тургенев

Кто из помещиков стал причиной разоблачения Чичикова: А. Манилов Б. Коробочка В. Ноздрев Г. Собакевич Д. Плюшкин

За кого вначале принял Плюшкина Чичиков:

А. Крестьянка

Б. Ключница

В. Помещица

Г. Дворник

К какому жанру относится произведение «Мертвые души»:
а) роман б) притча г) новелла д) поэма

Все части произведения «Мертвые души» связаны: а) образом автора-повествователя; б) общим сюжетом; в) общими героями;

г)путешествующим героем.

Последним помещиком, которого посещает Чичиков, является:

Манилов

Плюшкин

Коробочка

Собакевич

Ноздрев

Чьи сыновья носили имена Алкид и Фемистоклос?

Собакевича

2.Манилова

Коробочки

Плюшкина

Под каким псевдонимом в 1829 году было напечатано одно из первых произведений Николая Гоголя «Ганц Кюхельгартен»?

а) «Яновский»;

б)«В. Алов»;

в)«Н. Г.»;

г) анонимно.

Тест по творчеству А.С. Пушкина, М.Ю. Лермонтова, Н.В. Гоголя.

Вариант 1

Эпиграфом какого из перечисленных произведений является пословица «Береги честь смолоду»?

- А) «Дубровский» А.С. Пушкина
- Б) «Очарованный странник» Лескова
- В) «Евгений Онегин» А.А. Пушкина
- Г) «Капитанская дочка» А.С. Пушкина

Как называется трехсложный стихотворный размер с ударением на втором слоге:

- а) ямб б) амфибрахий в) анапест г) хорей

Укажите годы жизни М.Ю. Лермонтова.

- а) 1799-1837 гг. в) 1795-1829 гг.
- б) 1809-1852 гг. г) 1814-1841 гг.

Вспомните стихотворение «Парус» и укажите верные утверждения.

- а) Поэт рисует в стихотворении меняющуюся картину.
- б) Парус ищет счастья.
- в) Поэт использовал в стихотворении обратный порядок слов – инверсию.
- г) Поэт задает в стихотворении вопросы, но ответов на них не дает.

Какое произведение сделало имя Лермонтова знаменитым?

- а) «Парус»;
- б) «Герой нашего времени»;
- в) «Маскарад»;
- г) «Смерть поэта».

В какой повести показан «мирный круг» контрабандистов?

Расположите повести, входящие в роман «Герой нашего времени», с точки зрения хронологии описанных в них событий.

«Максим Максимыч»

«Фаталист»

«Княжна Мэри»

«Тамань»

«Бэла»

Укажите, в какой главе романа М.Ю. Лермонтова «Герой нашего времени» участвует персонаж по имени Вулич.

- а) «Бэла» в) «Максим Максимыч»
- б) «Тамань» г) «Фаталист»

Назовите имя и отчество Печорина в романе М.Ю. Лермонтова «Герой нашего времени»?

- А) Александр Андреевич Б) Андрей Николаевич В) Григорий Александрович Г) Евгений Васильевич

. Повесть Гоголя о художнике:

- А. «Нос» Б. «Шинель» В. «Портрет»

Г. «Невский проспект»

11. Укажите, в какой последовательности Чичиков посещал помещиков:

А. Манилов

Коробочка

Ноздрев

Собакевич

Плюшкин

Б. Манилов

Собакевич

Ноздрев

Коробочка

Плюшкин

В. Манилов

Ноздрев

Собакевич

Плюшкин

Коробочка

Г. Коробочка

Манилов

Собакевич

Ноздрев

Плюшкин

12. Кто из помещиков стал причиной разоблачения Чичикова:

А. Манилов

Б. Коробочка

В. Ноздрев

Г. Собакевич

Д. Плюшкин

13. Кто из героев поэмы всех осуждал - председателя, губернатора, полицмейстера:

А. Манилов

Б. Коробочка

В. Плюшкин

Г. Ноздрев

Д. Собакевич

14. «Прореха на человечестве» - о ком так сказал Н.В. Гоголь.

а) Чичиков

б) Плюшкин

в) Манилов

г) Коробочка

д) Собакевич

Задание 3. Определите период творчества поэта:

«Мцыри», «Демон», «Что толку жить?»

«Молитва», «Памяти Одоевского»

*романтический *реалистический

Найдите метафоры и сравнения в приведённых строках:

1. "В пространстве брошенных светил»

«Под ним Казбек, как грань
алмаза» *метафора *сравнение

Задание 4. По идейному содержанию определите произведение поэта:

Возвеличивание человека и его стремление к свободе, к познанию мира, поиск вечного, история души «сильной личности» с нереализованными возможностями

Протест против неволи, поэтизация борьбы как естественного выражения человеческих сил, призыв к свободе, утверждение любви к родине

Защита чести, права и достоинства человека. Призыв к свободе, столкновение двух противоборствующих сил * «Песня про купца Калашникова» * «Мцыри» * «Демон»

Задание 3. Темы сочинений:

В.А. Жуковский один из родоначальников романтической школы.

Классические и реалистические элементы в творчестве Г.Р. Державина.

Значение творчества Н.В. Гоголя в русской литературе.

Раздел 2. РУССКАЯ ЛИТЕРАТУРА ВТОРОЙ ПОЛОВИНЫ XIX ВЕКА.

Задание 1. Вопросы для фронтального опроса:

Особая роль реализма в жизни общества.

Эстетические и нравственно-философские достижения русской литературы этого периода.

Становление реализма в русской литературе 1830 – 1850 – х годов. Расцвет реализма в русской литературе

Задание 2. Тестовый контроль:

Тургенев учился в Московском и Петербургском университетах, отправился в Германию совершенствоваться в любимой науке, получил степень магистра:

а) философии;

б) филологии;

в) истории; г)

права.

В пятидесятые годы И.С. Тургенев сотрудничал с редакцией журнала:

а) «Отечественные записки»;

б) «Москвитянин»; в)

«Новое время»; г)

«Современник».

В период, предшествовавший отмене крепостного права, И.С.

Тургенев возлагал политические надежды на:

а) революционно-демократическое

движение; б) крестьянское восстание; в)

либеральные реформы;

г) анархистов.

Укажите, к какому литературному направлению относится творчество И.С. Тургенева:

- а) к классицизму;
- б) к романтизму;
- в) к сентиментализму;
- г) к реализму.

Прототипом Рудина в одноименном романе становится человек, с которым Тургенев сблизился во время обучения за границей. Кто этот человек?

- А. Н.В. Станкевич.
- Б. М.А. Бакунин. В.
- Т.Н. Грановский. Г.
- А.И. Герцен.

Причина разрыва И.С. Тургенева с «Современником»:

- а) проект И.С. Тургенева «Общества для распространения грамотности и первоначального образования »;
- б) негласное сотрудничество с А.И. Герценым (посылает обличительный материал в «Колокол»);
- в) сближение И.О. Тургенева с одним из вдохновителей «хождения в народ» П.Л. Лавровым;
- г) публикация статьи Н.А. Добролюбова «Когда же придет настоящий день?».

Тургенев пропагандировал русскую литературу за пределами России, знакомил и русского читателя со многими шедеврами зарубежной литературы. Среди знакомых И.О. Тургенева найдите человека, с которым его связывала почти сорокалетняя дружба:

- а) Г. Флобер;
- б) Ж. Санд;
- в) П. Виардо;
- г) П. Мериме.

«Точно и сильно воспроизвести истину, реальность жизни есть высочайшее счастье для литератора, даже если эта истина не совпадает с его собственными симпатиями». Какой политической партии симпатизировал И.С. Тургенев?

- А. Революционерам-демократам.
- Б. Разночинцам.
- В. Либералам.
- Г. Монархистам.

Определите произведение И.С. Тургенева по его началу:

одной из отдаленных улиц Москвы, в сером доме с белыми колоннами, антресолю и покривившимся балконом, жила некогда барыня, вдова, окруженная многочисленной дворней.

- А. Рассказ «Муму». Б. Роман «Рудин». В. Роман «Накануне».

Из какого стихотворения в прозе И.С. Тургенева взяты строки:
Любовь, думал я, сильнее смерти и страха смерти. Голько ею, только
любовью держится и движется жизнь.

- А. «Как хороши, как свежи были розы...».
- Б. «Русский язык».
- В. «Воробей».

Роман «Отцы и дети» вышел в свет в году:

- а) 1859;
- б) 1840;
- в) 1862;
- г) 1893.

13.) Чем закончилась дуэль Базарова и Павла Петровича Кирсанова?

- А. Базаров был ранен.
- Б. Герои отказались от подобного способа разрешения конфликта.
- В. Кирсанов был ранен.
- Г. Герои помирились до дуэли.

Автор вводит в сюжет романа дуэль Базарова и П.П. Кирсанова, чтобы:

- а) придать роману характер авантюрного произведения;
- б) возвысить в глазах читателя Павла Петровича Кирсанова;
- в) унижить в глазах читателя Базарова;
- г) подтвердить нежизнеспособность «принсипов» Павла Петровича Кирсанова.

Какое слово в лексиконе Базарова относилось к «ругательным»?

- А. Прогресс.
- В. Романтизм.
- Б. Либерализм.
- Г. «Принсипы».

И.С. Тургенева заслуженно называют «мастером русского пейзажа». Каков характер пейзажа в финальной сцене (у могилы Базарова)?

- А. Романтический.
- Б. Социальный.
- В. Психологический.
- Г. Философский.
- Д. Символический.

В спорах Базаров отрицал искусство, любовь, природу. Кто из героев романа был главным оппонентом по эстетическим вопросам?

- А. Аркадий Кирсанов.
- Б. Павел Петрович Кирсанов.
- В. Анна Сергеевна Одинцова.
- Г. Николай Петрович Кирсанов.
- Д. Василий Иванович Базаров.

Определите социальное положение героев романа (найдите соответствие):

- 1) «эмансипе»;
- 2) русский аристократ;

- полковой лекарь;
студент-барич;
студент-демократ.
А. Евгений Базаров.
Б. Кукшина.
В. Василий Иванович Базаров.
Г. Аркадий Кирсанов.
Д. Павел Петрович Кирсанов.

На какие круги русского общества возлагает надежды Базаров:

- а) на крестьянство;
б) дворянскую аристократию;
в) русское патриархальное дворянство;
г) интеллигенцию.

Кто из героев романа «Отцы и дети» может быть назван «маленьким человеком»:

- а) Василий Иванович Базаров; б) Николай Петрович Кирсанов; в) Аркадий Кирсанов; г) другой персонаж романа.

Задание 3. РОМАН «ОТЦЫ И ДЕТИ» (РЕЧЕВЫЕ ХАРАКТЕРИСТИКИ)

Кому из героев принадлежит следующий портрет:

Она была удивительно сложена: ее коса золотого цвета и тяжелая, как золото, падала ниже колен, но красавицей ее никто бы не назвал; во всем ее лице только и было хорошего что глаза, и даже не самые глаза — они были невелики и серы, - - но взгляд их, быстрый и глубокий, беспечный до удалости и задумчивый до уныния, - - загадочный взгляд. Что-то необычайное светилось в нем даже тогда, когда язык ее лепетал самые пустые речи.

А. Одинцовой. Б. Кате Лаптевой. В. Фенечке. Г. Княгине Р. Д. Кукшиной,

Кому из героев романа «Отцы и дети» соответствуют приведенные характеристики?

Представитель молодого дворянского поколения, быстро превращающийся в обыкновенного помещика, духовная ограниченность и слабование, поверхностность демократических увлечений, склонность к красноречию, барские замашки и лень.

Противник всего подлинно демократического, любующийся собой аристократ, жизнь которого свелась к любви и к сожалению об уходящем прошлом, эстет.

Бесполезность и неприспособленность к жизни, к новым ее условиям, тип «уходящего барства».

Натура независимая, не склоняющаяся ни перед какими авторитетами, нигилист.

- А. Базарову.
Б. Аркадию Кирсанову.
В. Павлу Петровичу Кирсанову.

Г. Николаю Петровичу Кирсанову.

Кому из героев романа принадлежат слова:

Мы приблизительно знаем, отчего происходят телесные недуги, а нравственные болезни происходят от дурного воспитания... от безобразного состояния общества, одним словом, -- исправьте общество, - болезней не будет.

А. Аркадию Кирсанову.

Б. Николаю Петровичу Кирсанову.

В. Базарову.

Г. Павлу Петровичу Кирсанову.

Базаров дает следующую характеристику:

Мы прощаемся с тобой навсегда, и ты сам это чувствуешь... ты поступил умно для нашей горькой, терпкой, бобыльной жизни ты не создан. В тебе нет ни дерзости, ни зла, а есть молодая смелость [...] и молодой задор; для нашего дела это не годится. Ваш брат, дворянин, дальше благородного смирения или благородного кипения дойти не может, а это пустяки... Ты славный малый, но ты все-таки мякенький, либеральны! барич...

А. Аркадию Кирсанову.

Б. Ситникову.

В. Николаю Петровичу Кирсанову.

Задание 4. Найдите соответствие героев романа и их портретных описаний.

Тревожное и тупое выражение сказывалось в маленьких, впрочем, приятных чертах его прилизанного лица; небольшие, словно вдавленные глаза глядели пристально и беспокойно, и смеялся он беспокойно: каким-то коротким, деревянным смехом.

На вид ему было лет 45, его коротко остриженные седые волосы отливали темным блеском, как новое серебро. Лицо его, желчное, но без морщин, необыкновенно правильное и чистое, словно выведенное тонким и легким резцом, являло следы красоты замечательной.

...человек высокого роста, в длинном балахоне с кистями... обнаженная красная рука... ленивый, но мужественный голос... Лицо длинное и худое, с широким лбом, кверху плоским, книзу заостренным носом, большими зеленоватыми глазами и висячими бакенбардами песочного цвету, оно оживлялось спокойной улыбкой и выражало самоуверенность и ум. А. Павел Петрович Кирсанов.

Б. Базаров.

В. Ситников.

Все было еще молодо-зелено: и голос, и пушок на всем лице, и розовые руки... и чуть-чуть сжатые плечи, она... беспрестанно краснела и быстро переводила дух.

Это была молодая женщина лет двадцати трех, вся беленькая и мягкая, с

- «4» - 89-70% правильных ответов (или 2-3 ошибки)
«3» - 69-50% верных вариантов (или 4-6 ошибок)
«2» - ниже (или 6-13 ошибок; от 13 ошибок –«1»)

Это описание родного города Гончарова, напоминающее Обломовку. Какой это город?

Самая наружность родного города не представляла ничего другого, кроме картины сна и застоя...

- А. Таганрог.
- Б. Симбирск.
- В. Москва.
- Г. Нижний Новгород.

До поступления на словесное отделение университета И.А. Гончаров провел «восемь мучительных лет»:

- а) в школе гвардейских подпрапорщиков и кавалерийских юнкеров; б) гимназии высших наук в Нежине;
- в) московском Благородном пансионе при университете; г) московском коммерческом училище.

Первый свой литературный опыт И.А. Гончаров публикует в журнале «Подснежник». Это была повесть:

- а) «Лихая болесь»;
- б) «Счастливая ошибка»;
- в) «Превратности судьбы»;
- г) «Уха».

Укажите название корабля, на котором И.А. Гончаров совершил кругосветное путешествие:

- а) «Святой Георгий»;
- б) «Паллада»;
- в) «Надежда»;
- г) «Нева».

Назовите место, которое И.А. Гончаров не посетил во время кругосветного путешествия:

- а) Англия,
- б) Южная Африка;
- в) Голландия;
- г) Китай.

Какую из перечисленных должностей И.А. Гончаров никогда не занимал?

- А. Главного редактора газеты «Северная почта».
- Б. Секретаря в канцелярии губернатора родного города.
- В. Переводчика в министерстве финансов в Петербурге
- Г. Преподавателя Московского университета.

Кому из русских писателей читал в Париже 4 августа 1857 года И.А. Гончаров свой еще не опубликованный роман «Обломов»? А. И.С.

Тургеневу.

Б. Ф.М. Достоевскому.

В. Л.Н. Толстому.

Г. Н.А. Некрасову.

А

А

А

Выберите из предложенного списка произведение, не принадлежавшее И.А. Гончарову:

а) «Фрегат "Паллада"»;

б) «Обрыв»;

в) «Обыкновенная история»;

г) «Овод».

Выберите из предложенного списка критическую статью И.А. Гончарова:

а) «Русский человек на randevу»;

б) «Луч света в темном царстве»;

в) «Гамлет и Дон-Кихот»;

г) «Мильон терзаний».

РОМАН «ОБЛОМОВ» (ОБЩИЕ ВОПРОСЫ)

Тестовый контроль:

Какая общественно-историческая ситуация лежит в основе проблематики романа?

А. Конфликт либерального дворянства и демократической интеллигенции.

Б. Конфликт прогрессивно мыслящего дворянства и старого дворянства, держащегося за свои привилегии.

В. Экономический упадок помещичьего хозяйства и консервативность мышления дворянского сословия.

Роман впервые появился в печати под названием:

а) «Сон Обломова»;

б) «Обломов»;

в) «Обломовщина».

3. Основная тема романа И.А. Гончарова «Обломов»:

а) положение русского народа;

б) проблема деградации личности;

в) судьбы русского дворянства.

4. Роман «Обломов»:

а) политический;

б) социально-психологический;

в) любовный.

5. Сколько лет Илье Ильичу Обломову в начале романа?

А. 7. Б. 15. В. 28. Г. 32—33.

6. Сколько времени длятся события, описанные в первой части романа И.А. Гончарова «Обломов»?

А. Один месяц. Б. Два дня. В. Один день. Г. Пять дней. Д. Полгода.

7. Какой эпизод является завязкой романного действия?

А. Признание Обломова в любви к Ольге Ильинской.

Б. Встреча Обломова и Штольца.

В. Встреча Обломова и Агафьи Матвеевны Шпеницыной.

Г. Переезд на Выборгскую сторону.

Как И.А. Гончарову удалось показать в действии бездействующего человека? Определите принцип построения сюжета романа «Обломов»:

а) автор последовательно, день за днем, описывает жизнь главного героя;

б) автор смещает хронологическую последовательность

в) автор, описывая жизнь Обломова, использует отдельные «фрагменты».

Действие романа «Обломов» происходит:

а) в Петербурге;

б) Москве;

в) Орловской губернии;

г) городе N.

Что мешает Обломову быть деятельным человеком?

А. Бедность.

Б. Болезненное состояние. В.

Отсутствие цели в жизни,

Г. Воспитание и закономерности современной жизни

Какова роль в романе внесюжетных персонажей?

А. Оживляют вялое течение романа.

Б. Передают суету петербургской жизни.

В. Незаметно для героя меняют его жизнь.

К какому сословию принадлежал А. Штольц?

А. К мещанам.

Б. Дворянам.

В. Разночинцам.

Г. Купцам.

Образ А. Штольца в романе:

а) являет собой противопоставление русского характера немецкому;

б) представляет собой выражение авторского идеала; в) служит символом переходной эпохи.

Глава «Сон Обломова» включена в роман, чтобы:

а) расширить представление о барской жизни;

б) объяснить происхождение героя;

в) объяснить причины апатии и бездеятельности героя;

г) выразить представление автора об идеальных отношениях в семье.

Образы Обломова и Штольца вводятся в роман по принципу:

а) сравнения;

б) антитезы; в)

дополнения;

г) взаимного исключения.

Любовная сюжетная линия в романе «Обломов» — это:

- а) попытка автора воскресить, испытать героя; б) обязательный атрибут романа;
- в) средство раскрытия характера Ольги Ильинской.

Образ Захара, слуги Обломова, вводится в роман, чтобы:

- а) показать трудную жизнь крепостных;
- б) усилить обличительный характер романа;
- в) детальнее представить «обломовщину».

Как звали сына И. И. Обломова?

- А. Андрей.
- Б. Павел.
- В. Иван.
- Г. Афанасий.

Источники духовного рабства Обломова раскрыты в статье «Что такое обломовщина?». Она принадлежит перу:

- а) Н.А. Добролюбова;
- б) Д. И. Писарева; в) Н.Г. Чернышевского; г) И. А. Гончарова.

Кто первым в романе произносит «ядовитое» слово «обломовщина»?

- А. Захар.
- Б. Штольц.
- В. Ольга Ильинская.
- Г. Обломов.

К какому типу литературных героев можно отнести Обломова?

- А. К «маленькому человеку».
- Б. «Лишнему человеку».
- В. Герою-любовнику.
- Г. Герою-резонеру.

Назовите «двойника» Обломова в одноименном романе:

- а) Алексеев;
- б) Тарантьев;
- в) Волков;
- г) Захар.

Кто из героев романа «Обломов» наиболее соответствует авторскому идеалу?

- А. Обломов.
- Б. Штольц.
- В. Пшеницына.
- Г. Ольга Ильинская.

РОМАН «ОБЛОМОВ» (РЕЧЕВЫЕ ХАРАКТЕРИСТИКИ)

Какая портретная характеристика не относится к Обломову?

А. ...цвет лица... не был ни румяный, ни смуглый, ни положительно бледный, а безразличный.

Б. Как шел домашний костюм... к покойным чертам его и к изнеженному телу!

В. Не красавец, но и не дурной наружности, слишком толст, ни слишком тонок.

О ком писал И.А. Гончаров в романе «Обломов»?

Этот рыцарь был и со страхом, и с упреком. Он принадлежал двум эпохам, обе положили на него печать свою. От одной перешла к нему по наследству безграничная преданность к дому Обломовых, а от другой, позднейшей, утонченность и развращение нравов.

А. Об Обломове.

Б. Штольце.

В. Тарантьеве.

Г. Захаре.

3. О ком из гостей говорит Обломов?

1. И слеп, и глух, и нем для всего остального в мире... У нас это называется тоже карьерой! А как мало тут человека-то нужно: ума его, воли, чувства — зачем это? Роскошь! И

проживет свой век, и не пошевелится в нем многое, многое...;

В десять мест в один день - несчастный! И это жизнь! Где же тут человек? На что он раздробляется и рассыпается?;

...тратить мысль, душу свою на мелочи, менять убеждения, торговать умом и воображением, насиловать свою натуру, волноваться, кипеть, гореть, не знать покоя и все куда-то двигаться.

А. О Волкове.

Б. Судьбинском.

В. Пенкине.

Кто так характеризуется (описывается) в романе?

Он весь составлен из костей, мускулов и нервов, как кровная английская лошадь.

Движения его были смелы и размашисты; говорил он громко, бойко и почти всегда сердито; если слушать в некотором отдалении, точно будто трипустые телеги едут по мосту.

3. ...человек неопределенных лет, с неопределенной физиономией, в такой поре, когда трудно бывает угадать лета; не красив и не дурен, не высок и не низок ростом, не блондин и не брюнет. Природа не дала ему никакой резкой, заметной черты, ни дурной, ни хорошей.

Но он все сбирался и готовился начать жизнь, всё рисовал в уме узор своей будущности...

что моет; да и ни каким мылом не отмоешь.

А. Захар. Б. Штольц. В. Тарантьев. Г. Алексеев. Д. Обломов.

Кому из героев принадлежит высказывание: «Жизнь есть поэзия»?

А. Обломову. Б. Штольцу. В. Ольге.

Кому принадлежат следующие слова? Труд — образ, содержание, стихия и цель жизни.

А. Обломову в юности.

Б. Ольге.

В. Штольцу.

Г. Отцу Штольца.

Узнайте халат Обломова:

а) ...никакими средствами и стараниями нельзя было докопаться, из чего состряпан был его халат: рукава и верхние полы до того засалились и залоснились, что походили на юфть, которая идет на сапоги...;

б) В бухарском шлафроке, подпоясанный носовым платком <...> усердно рылся в огороде;

в) Хотя халат этот и утратил свою первоначальную свежесть и местами заменил свой первобытный естественный лоск другим, благоприобретенным, но все еще сохранял яркость восточной краски и прочность ткани.

Фраза «Началось все с неумения надевать носки, а кончилось неумением жить» принадлежит:

а) Штольцу; б)

Обломову; в)

Ильинской.

Кто так характеризуется (описывается) в романе?

Не оттого ли, может быть, шагала она так уверенно по этому пути, что по временам слышала рядом другие, еще более уверенные шаги «друга», которому верила, и с ними соразмеряла свой шаг.

Она была очень бела и полна в лице, так что румянец, кажется, не мог пробиться сквозь щеки. Бровей у нее почти совсем не было, а были на их местах две немного будто припухлые, лоснящиеся полосы, с редкими светлыми волосами.

На ее взгляд, во всей немецкой нации не было и не могло быть ни одного джентльмена. Она в немецком характере не замечала никакой мягкости, деликатности, снисхождения, ничего того, что делает жизнь так приятною в хорошем свете, с чем можно обойти какое-нибудь правило, нарушить общий обычай, не подчиниться уставу.

Одни считали ее простой, недалней, неглубокой, потому что не сыпались с языка ее ни мудрые сентенции о жизни, о любви, ни быстрые, неожиданные и смелые реплики, ни вычитанные или подслушанные суждения о музыке и литературе; говорила она мало, и то свое, неважное...

А. Мать Штольца.

Б. Вдова Пшеницына.

В. Ольга Ильинская.

Что нарушило душевное спокойствие Обломова, что явилось причиной описываемых переживаний?

... билось сердце, дрожали нервы, глаза искрились и заплывали слезами. В один и тот же момент хотелось умереть... и сейчас же опять сердце жаждало жизни...

А. Осознание того, что Ольга любит его.

Б. Разрыв с Ольгой. В. Пение Ольги.

Г. Согласие Агафьи Матвеевны стать женой Обломова.

Какой «благословенный уголок» описывается в следующем отрывке?

Что за чудный край! небо там, кажется, ближе жметя к земле, чтоб обнять ее покрепче, с любовью... Ни страшных бурь, ни разрушений не слышать в том краю.

А. Петербург.

Б. Выборгская сторона.

В. Крым.

Г. Обломовка.

О ком писалось в статье «Что такое обломовщина?»:

Ясно, что... не тупая, апатическая натура, без стремлений и чувств, а человек чего-то ищущий, о чем-то думающий. Но гнусная привычка получать удовлетворение своих желаний не от собственных усилий, а от других, - развила в нем апатическую неподвижность и повергла его в жалкое состояние нравственного рабства.

А. О Штольце.

Б. Алексееве.

В. Захаре.

Г. Обломове.

Ф.И. ТЮТЧЕВ

1. В каком году родился Ф.И. Тютчев?

А. В 1799. В. 1805.

Б. 1803. Г. 1807.

2. Кем был отец Ф.И. Тютчева?

А. Помещиком. В. Дипломатом. Б. Священником. Г. Военным.

3. Какое начальное образование получил Ф.И. Тютчев?

А. Обучался дома. В. Гуманитарном лицее.

Б. В военном училище. Г. Духовной семинарии.

4. Какое высшее учебное заведение закончил Ф.И. Тютчев?

А. Петербургский университет.

Б. Высшие военные курсы.

В. Лондонский университет.

Г. Московский университет.

5. На каком отделении учился Ф.И. Тютчев?

- А. На восточном факультете.
- Б. На правовом отделении.
- В. На словесном факультете.
- Г. На факультете иностранных языков.

6. В 1818 году профессор А.Ф. Мерзляков выступил с публичным чтением стихов пятнадцатилетнего Ф. Тютчева. После этого юный поэт был избран сотрудником литературного объединения:

- а) «Зеленая лампа»;
- б) «Арзамас»;
- в) «Общество любителей Российской словесности»;
- г) «Современник».

7. Зачем Ф.И. Тютчев в 1822 году отправился в Мюнхен?

- А. Чтобы жениться на любимой женщине.
- Б. Чтобы продолжить учебу за границей.
- В. Ему предложили выгодный контракт на издание его сочинений.
- Г. Он отправился туда как русский дипломат.

Почему Ф.И. Тютчева уволили с дипломатической должности?

- А. Он без разрешения властей уехал в Швейцарию.
- Б. За антиправительственные высказывания.
- В. За публикацию статьи, в которой поэт критиковал власти в России.
- Г. После усиления цензурного режима и начала гонения на поэта.

Кем Ф.И. Тютчев с 1848 года работал в министерстве иностранных дел?

- А. Переводчиком.
- Б. Председателем комиссии.
- В. Дипломатическим представителем.
- Г. Старшим цензором.

За что русское высшее общество осуждало Ф.И. Тютчева, считая его поведение аморальным?

- А. За резкую критику русского общества в европейских периодических изданиях.
- Б. За полное безразличие к политической жизни России и полный уход в частную жизнь.
- В. За связь с женщиной на 24 года моложе его, в то время как у него была законная семья.
- Г. Ф.И. Тютчев бросил жену и детей, собираясь развестись, потому что имел нескольких любовниц, вел распутный образ жизни.

В 1850 году в журнале «Современник» появилась статья «Русские второстепенные поэты», в которой Ф.И. Тютчев отнесен к «русским первостепенным поэтическим талантам». Кто автор данной статьи?

- А. И.С. Тургенев. В. Д.И. Писарев.
- Б. Н.А. Некрасов. Г. Н.А. Добролюбов.

ЛИРИКА

Человек и мир в поэзии Ф.И. Тютчева: что становится предметом осмысления поэта?

- А. Поэт осмысляет место человека в мире и его жизненный путь.
- Б. Динамика взаимоотношений человека с большим миром за пределами внимания поэта.
- В. Динамика душевных переживаний человека за пределами внимания поэта.
- Г. Место человека в истории социальных преобразований.

Каковы особенности психологического анализа в интимной лирике Ф.И. Тютчева?

- А. Внимание поэта сосредоточено только на собственных переживаниях.
- Б. Выражение собственных переживаний поэта неразрывно связано со стремлением проникнуть в духовный мир женщины.
- В. Поэт обращается к области неопределенных, недосказанных, смутных состояний души человека, стремясь передать тонкие оттенки чувства.
- Г. Поэт воспроизводит мимолетное и неуловимое в душевной жизни человека.

Любовная лирика Ф.И. Тютчева: с чем связана дисгармония в мире тютчевских любовных отношений («О, как убийственно мы любим...», «Не говори: меня он, как и прежде, любит...»)?

- А. Герои противостоят друг другу.
- Б. Грозная роковая сила противостоит героям.
- В. Герой причастен к грозной роковой силе, разрушающей гармонию любви, и не способен к полному, цельному чувству.
- Г. Виноват не герой, а толпа, втоптавшая «в грязь» «то, что в душе ее цело».

Поводом к написанию стихотворения «Цицерон» послужили события, современником которых был Ф.И. Тютчев. Какому событию посвящена строка:

*Счастлив, кто посетил сей мир
В его минуты роковые...*

- А. Русско-французской войне.
- Б. Смерти Наполеона на острове Святой Елены.
- Б. Июльской революции 1830 г. во Франции.
- Г. Восстанию декабристов.

Как решена проблема вечного и земного в стихотворении «О чем ты воешь, ветр ночной?..»?

- А. Смертному человеку недоступна вечность.
- Б. Человек всецело принадлежит вечности.
- В. В человеке слиты воедино вечное и земное.

Мотивы и образы какого стихотворения угадываются в тютчевском «К.Б.» («Я встретил вас — и все былое...»)?

- А. Как часто, пестрою толпою окружен... М.Ю.Лермонтова.
- Б. На холмах Грузии лежит ночная мгла... А.С.Пушкина.
- В. Я вас любил: любовь еще, быть может... А.С. Пушкина.
- Г. К *** («Я помню чудное мгновенье...») А.С. Пушкина.

А.А. ФЕТ

В каком году родился А.А. Фет?

А. В 1812. Б. 1820. В. 1825. Г. 1830.

Какая настоящая фамилия А.А. Фета?

А. Федоров. Б. Кремер. В. Шишков. Г. Шеншин.

Почему А.А. Фет пытался вернуть себе прежнюю фамилию?

А. Он уважал отчима и стремился вернуть себе дворянство, которого лишился вместе с фамилией приемного отца.

Б. А.А. Фет стремился восстановить справедливость и носить фамилию своего настоящего отца.

В. Под первой фамилией А.А. Фет уже публиковал свои произведения, поэтому ему необходимо было ее вернуть.

А

Б

В

Г

де А.А. Фет получил начальное образование?

А. В немецком пансионе.

Б. Царскосельском лицее.

В. Гуманитарном лицее.

Г. Военной гимназии.

А

Б

В

Г

акое высшее учебное заведение закончил А.А. Фет?

А. Берлинский университет.

Б. Парижскую академию.

В. Петербургский университет.

Г. Московский университет.

А

Б

В

Г

а каком факультете учился А.А. Фет?

А. На медицинском. Б. Правовом. В. Экономическом. Г. Словесном.

Какую карьеру избрал А.А. Фет?

А. Военную.

Б. Дипломатическую.

В. Медицинскую.

Г. Адвокатскую.

Каким образом А.А. Фет получил дворянство?

А. За большие заслуги перед государством.

Б. Дворянство он получил от родителей.

В. Дворянином он стал потому, что его усыновил второй муж матери.

Почему А.А. Фет разорвал отношения с Н.А. Некрасовым и перестал печататься в журнале «Современник»?

А. Личные конфликты с Н.А. Некрасовым были причиной их разрыва.

Б. Экономические трудности заставили А.А. Фета искать другую работу.

В. А.А. Фет был противником революционных идей, лежавших в основе политической линии «Современника».

За что литературное общество осуждало А.А. Фета?

А. За аморальную по тем нормам личную жизнь. Б. За публицистику, подрывающую авторитет России в мире.

В. За уход от общественной жизни, занятие только личными делами.

В 1884 году А.А. Фет получил Пушкинскую премию:

- а) за мемуары «Мои воспоминания»;
- б) переводческую работу; в)
- сборник стихов «Вечерние огни».

ЛИРИКА

Какое определение больше всего подходит к лирике А.А. Фета?

А. Социальная. Б. Пейзажная. В. Историческая. Г. Гражданская. Д. Патриотическая.

Каков предмет пристального внимания А.А. Фета?

- А. История страны.
- Б. Политические проблемы.
- В. Внутренний мир человека.
- Г. Социальные проблемы.
- Д. Проблема взаимоотношений Запада и Востока.

В чем смысл теории «чистого искусства»?

- А. Искусство должно выполнять социальные задачи.
- Б. Искусство призвано обличать пороки людей.
- В. Искусство должно служить учебником жизни.
- Г. Искусство должно приносить людям пользу.
- Д. Искусство должно выполнять эстетическую функцию.

Какова функция пейзажа в лирике А.А. Фета?

- А. Быть аллегорией философских обобщений.
- Б. Воспроизводить настроения и переживания лирического героя.
- В. Пейзаж не играет никакой роли в лирике поэта.
- Г. Пейзаж интересен поэту сам по себе.
- Д. Пейзаж подчеркивает социальное неблагополучие общества.

Какой из перечисленных признаков более всего отличает лирику А.А. Фета?

- А. Экспрессивность.
- Б. Импрессионистичность.
- В. Реалистичность.
- Г. Символичность.
- Д. Сентиментальность.

Образ зари играет ключевую роль в стихотворениях А.А. Фета «Шепот, робкое дыханье...» и «На заре ты ее не буди...». В обоих случаях он воспринимается как символ будущего, сулящего и горе и радость. Но это не единственная «перекличка» между стихами.

Среди названных образов найдите тот, что встречается лишь в одном из стихотворений:

- а) соловьиная песнь; б)
- игра лунных лучей;
- в) тучи, скользящие по небосклону;

г) ночные тени.

Музыка — «главный герой» стихотворения «Сияла ночь. Луной был полон сад...» Однако, наряду с музыкальным, АА. Фет разрабатывает и ряд других мотивов.

Какой мотив из перечисленных ниже не раскрыт в стихотворении «Сияла ночь. Луной был полон сад...»?

- А. Пейзажный.
- Б. Мотив воспоминаний.
- В. Мотив судьбы.
- Г. Любовный.
- Д. Мотив безвременной кончины.

В годы первой русской революции безымянный автор воспользовался формой фетовского шедевра и написал сатиру «на злобу дня».

Какое стихотворение А.А. Фета пародируется?

Севастьянов... Забастовка... Пусто... Темнота, Пулеметы и винтовка... Почта заперта...

- А. «Ночь тиха. По тверди зыбкой...»
- Б. «Какая грусть! Конец аллеи...» В.
- «Шепот, робкое дыханье...»
- Г. «Ее окно» («Как здесь темно. // А там давно...»).

Укажите, какой художественный прием использовал поэт в выделенных словосочетаниях:

Снова птицы летят издалека
берегам, расторгающим лед,
Солнце теплое ходит высоко
И душистого ландыша ждет.

- А. Эпитет.
- Б. Метафору.
- В. Анафору.

Укажите, какой троп использовал поэт в данном отрывке:

...Лес проснулся,
Весь проснулся, веткой каждой,
Каждой птицей встрепенулся
весенней полон жаждой...

- А. Олицетворение.
- Б. Сравнение.
- В. Антитезу.

Какие предложения использованы автором в следующем отрывке:

Шепот, робкое дыханье,
Трели соловья, Серебро
и колыханье Сонного
ручья...

- А. Определенно-личные.
- Б. Неопределенно-личные.

- В. Безличные.
- Г. Назывные.

Н.А. НЕКРАСОВ

Укажите годы жизни Н.А. Некрасова:

- а) 1822—1890;
- б) 1820—1876;
- в) 1821—1878;
- г) 1830—1885.

С какой рекой связаны воспоминания детства Н.А. Некрасова?

- А. С Днепром;
- В. Окой.
- Б. Невой.
- Г. Волгой.

Вопреки воле отца Н.А. Некрасов пробует поступить в Петербургский университет на факультет:

- а) филологический;
- б) исторический; в) философский; г) юридический.

Период «петербургских мытарств» для Н.А. Некрасова закончился, когда его бойкое перо заметил издатель театрального журнала «Репертуар и пантеон»:

- а) Панаев; б) Кони; в) Погодин; г) Катков.

С 1847 года Н.А. Некрасов является издателем основанного А.С. Пушкиным журнала:

- а) «Отечественные записки»;
- б) «Современник»; в) «Вестник Европы»;
- г) «Библиотека для чтения».

В середине сороковых годов Н.А. Некрасов начал издавать альманахи, отстаивая гоголевское направление в русской литературе. Один из них — «Петербургский сборник», второй:

- а) «Физиология Петербурга»;
- б) «Родина»;
- в) «Новое время»;
- г) «Жизнь Петербурга».

Вслед за А.С. Пушкиным и Н.В. Гоголем Н.А. Некрасов в своих произведениях обращается к теме Петербурга. Некрасовский город:

- а) красив и помпезен;
- б) начертан неопределенно и безжизненно;

- в) это символический город зла;
- г) это город вечных праздников и любви.

Н.А. Некрасов — народный поэт. За свой счет он печатает одну из своих поэм и распространяет ее в народе. Это поэма:

- а) «Мороз, Красный нос»;
- б) «Русские женщины»;
- в) «Коробейники»;
- г) «Крестьянские дети».

Первый сборник стихов Н.А. Некрасова, о котором В.А. Жуковский отозвался так: «Если хотите напечатать, то издавайте без имени. Впоследствии вы напишете лучшие и вам будет стыдно за эти стихи», — назывался:

- а) «Мечты и звуки»;
- б) «Белая стая»; в) «Подорожник»;
- г) «Ante lucem».

Очерк «Русские второстепенные поэты» Н.А. Некрасов посвятил творчеству:

- а) Д. Давыдова; б) А. Одоевского; в) А. Фета; г) Ф. Тютчева.

Типичная ситуация «русского человека на randevу» описана в поэме Н.А. Некрасова:

- а) «Русские женщины»;
- б) «Крестьянские дети»;
- в) «Саша»;
- г) «Кому на Руси жить хорошо».

Н.А. Некрасов — поэт, прозаик, драматург, критик, издатель. Найдите в перечне произведений водевиль:

- а) «Феоклист Онуфрич Боб»;
- б) «Чиновник»;
- в) «Провинциальный подьячий в Петербурге»;
- г) «Вот что значит влюбиться в актрису».

Один из романов Н.А. Некрасова остался незаконченным, но глава из этого романа была опубликована как самостоятельное произведение. Так появился на свет очерк:

- а) «Жизнь и похождения Тихона Тростникова»;
- б) «Повесть о бедном Климе»;
- в) «Тонкий человек»;
- г) «Петербургские углы (Из записок одного молодого человека)».

К какому литературному направлению можно отнести творчество Н.А. Некрасова?

- А. К классицизму.

- Б. Сентиментализму.
- В. Романтизму.
- Г. Критическому реализму.

По своим социально-политическим взглядам Н.А. Некрасов был:

- а) либералом;
- б) революционным демократом;
- в) социалистом;
- г) монархистом.

ЛИРИКА

Какова общая тональность поэзии Н.А. Некрасова?

- А. Сатирическая.
- В. Гражданственная.
- Б. Лирическая.
- Г. Просветительская.

Какие мотивы лирики Н.А. Некрасова явились традиционными?

- А. Любовная лирика.
- В. Тема Родины.
- Б. Тема поэта и поэзии.
- Г. Тема народа.

В каком лирическом стихотворении Н.А. Некрасов определяет свой взгляд на поэта и поэзию?

- А. «Огородник».
- В. «Поэт и гражданин».
- Б. «Тройка».
- Г. «Элегия».

Какой образ Музы создает в своих стихах Н.А. Некрасов?

- А. Музы мести и печали.
- Б. Музы — легкомысленный красавицы.
- В. Музы - «вакханки».
- Г. Музы - уездной барышни.

Одно из стихотворений Н.А. Некрасова называется так же, как и стихотворения А.С. Пушкина и М.Ю. Лермонтова:

- а) «Сеятелям»;
- б) «Поэт и гражданин»;
- в) «Пророк».

Стихотворение «Поэт и гражданин» построено в форме диалога. С кем ведет спор лирический герой стихотворения?

- А. Сам с собою.
- Б. С представителем власти.
- В. Представителем «чистого искусства».

Кому Н.А. Некрасов посвятил следующие строки:

Суров ты был, ты в молодые годы Умел рассудку страсти подчинять Учил ты жить для славы, для свободы, Но более учил ты умирать.

- А. Н.А. Добролюбову.
- Б. Н.Г. Чернышевскому.

В. В.Г. Белинскому.

Назовите адресата любовной лирики Н.А. Некрасова:

- а) Е. Денисьева; в) А.Я. Панаева;
б) А.П. Керн; г) Л.Д. Менделеева.

Какие чувства преобладают в любовной лирике Н.А. Некрасова?

- А. Восторг и радость.
Б. Нежность и восхищение.
В. Преклонение перед возлюбленной.
Г. Стрaдание и ревность.

Излюбленным стихотворным размером А.С. Пушкина считается четырехстопный ямб, А.С. Грибоедова — вольный ямб, Н.А. Некрасова:

- а) шестистопный
ямб; б) хорей; в)
дактиль, анапест; г)
дольник.

Из какого произведения Н.А. Некрасова следующие строки:

Природа — мать!
Когда б таких людей
Ты иногда не посылала миру,
Заглохла б нива жизни.

- А. «Памяти Добролюбова».
Б. «Элегия».
В. «Пророк».

12. Из какого произведения Н.А. Некрасова следующие

строки: Выдь на Волгу: чей стон раздается Над великою
русской рекой?

Этот стон у нас песней зовется —
То бурлаки идут бечевою.

- А. «Кому на Руси жить хорошо».
Б. «Размышления у парадного подъезда».
В. «Вчерашний день часу в шестом...»

Из какого произведения Н.А. Некрасова следующие строки:

лиру посвятил народу своему.
Быть может, я умру неведомый ему,
Но я ему служил — и сердцем я спокоен...

- А. «Элегия».
Б. «Поэт и гражданин».
В. «Пророк».

Из какого произведения Н.А. Некрасова следующие строки:

Есть женщины в русских селеньях
спокойною важностью лиц,
красивою силой в движеньях,
походкой, со взглядом цариц.

- А. «Кому на Руси жить хорошо».

Б. «Мороз, Красный нос».

В. «Русские женщины».

Из какого произведения Н.А. Некрасова следующие строки:

О, Волга! Колыбель моя!
Любил ли кто тебя, как я?

А. «На Волге».

Б. «Размышления у парадного подъезда».

В. «Кому на Руси жить хорошо».

Из какого произведения Н.А. Некрасова следующие строки:

Не ветер бушует над бором,
Не с гор побежали ручьи,
Мороз-воевода дозором
Обходит владенья свои.

А. «Кому на Руси жить хорошо».

Б. «Мороз, Красный нос».

В. «Песня Еремушке».

Укажите, какой жанр чаще других встречается в лирике Н.А.

Некрасова:

а) ода;

б) баллада; в)

элегия; г)

эпиграмма.

Определите стихотворный размер следующих строк:

Вот парадный подъезд.
По торжественным дням,
Одержимый холопским недугом,
Целый город с каким-то испугом
Подъезжает к заветным дверям...

А. Ямб.

Б. Хорей.

В. Дактиль.

Г. Анапест.

Н.А. Некрасов широко использует фольклорные элементы поэтики.

Найдите соответствующие литературоведческие термины, определения к приведенным примерам. Определите художественные средства, которыми пользуется поэт.

Не ветры веют буйные, не мать-земля колышется — шумит, поет,

ругается, качается, валяется, дерется и целуется у праздника народ.

Ты и убогая,
Ты и обильная,
Ты и могучая,
Ты и бессильная
Матушка-Русь!

Любуясь месяцем, оглядывая дол,
Мы чувствуем в душе ту тихую печаль
Что слаще радости...
Откуда чувства эти?

Тени черные, волки серые, сыра-земля - кормилица, тучи черные, девка красная.

- А. Постоянные эпитеты.
- Б. Антитеза.
- В. Параллелизмы.
- Г. Оксюморон.

ПОЭМА «КОМУ НА РУСИ ЖИТЬ ХОРОШО» (ОБЩИЕ ВОПРОСЫ)

Поэма «Кому на Руси жить хорошо» в литературе принадлежит к идейно-эстетическому направлению:

- а) просветительский реализм;
- б) критический реализм; в) романтизм.

«Кому на Руси жить хорошо» открывается со сказочного зачина. Это позволяет автору:

- а) подчеркнуть вымышленность описываемой в произведении ситуации;
- б) совместить мир реальности и мир фантастики, что; необходимо для дальнейшего развития сюжета; в) оживить довольно сложный сюжет.

Сколько было мужиков, отправившихся на поиски счастливого на Руси?

- А. Пять. В. Шесть.
- Б. Три. Г. Семь.

4. Сюжет поэмы «Кому на Руси жить хорошо» построен на встречах крестьян:

- а) с чиновником, помещиком;
- б) купцом, попом, народом;
- в) помещиком, попом, крестьянами.

5. В поэме поставлен вопрос:

- а) о счастье отдельных представителей господствующих классов;
- б) «всенародном» счастье;
- в) судьбе народа.

6. В поэме «Кому на Руси жить хорошо» высказываются несколько версий том, кто счастлив на Руси. Кого из «списка» первым встречают герои-правдоискатели?

- А. Помещика В. Чиновника.
- Б. Попа. Г. Купца.

Поп, помещики не чувствуют себя счастливыми потому, что:

- а) нет прежнего смирения крестьян;

- б) уменьшились их доходы;
- в) утрачены покой, богатство и честь.

Как в поэме показаны образы помещиков?

А. Реалистически. В. Беспристрастно. Б. Сатирически.

В главе «Последыш» рассказывается:

- а) о помещике Оболте-Оболдуеве;
- б) пане Глуховском;
- в) князе Утятине.

«Богатырем святорусским» назван в поэме:

- а) Савелий; в) Яким Ермил Нагой.
- б) Гирин;

При создании поэмы Н.А. Некрасов максимально использует приемы устного народного творчества. Образ Савелия в его авторской интерпретации помогают понять:

- а) сказочные мотивы;
- б) пословицы и поговорки, загадки; в) былинные мотивы; г) постоянные эпитеты.

Какая из глав вызвала ожесточенные нападки цензуры, считавшей, что вся эта часть поэмы отличается «крайним безобразием содержания» и «носит характер пасквиля на все дворянство»?

- А. «Пьяная ночь». В. «Пир — на весь мир».
- Б. «Сельская ярмонка». Г. «Последыш».

Н.А. Некрасов в поэме «Кому на Руси жить хорошо» представил своеобразного народного правдолюбца, крестьянского праведника. Это:

- а) Гриша Добросклонов; в) Ермил Гирин;
- б) Яким Нагой; г) Матрена Тимофеевна.

С какой целью Н.А. Некрасов вводит в поэму легенду о двух великих грешниках?

- А. Показать силу народного гнева против жестокого крепостничества.
- Б. Примирить религиозное сознание народа с революционным насилием. В. Показать бунтарский дух народа.
- Г. Показать, что социальное возмездие становится средством искупления и нравственного исцеления.

Почему семеро мужиков не удовлетворены рассказом Матрены Тимофеевны, о которой «молва идет всесветная», что она «вольготно, счастливо» живет?

- А. Матрена Тимофеевна не рассказывает странникам всей правды.
- Б. Мужики видят цену, которую Матрена Тимофеевна заплатила за «покой» и «честь».
- В. Мужики понимают что «счастье» Матрены Тимофеевны не соответствует формуле «покой, богатство, честь».

О каких «ключях» идет речь в притче, которую Матрена Тимофеевна рассказывает странникам:

Ключи... заброшены, потеряны у бога самого.

А. О «неоценимых ключах», которые «пришлись к рабам-невольникам».

Б. Ключах «от счастья женского».

В. Ключах от «каторжных нор», в которых томятся крестьяне, подобные Савелию, «богатырю святорусскому».

Какой смысл имеет в поэме образ Гриши Добросклонова?

А. Воплощение лучших черт соратников Н.А. Некрасова.

Б. Ответ на вопрос, поставленный в заглавии поэмы.

В. Образ человека, умеющего помнить и ценить добро.

Образ Гриши Добросклонова имел своим прототипом:

а) Н.А. Добролюбова; в) Н.Г. Чернышевского. б)

В.Г. Белинского;

Основной формой повествования в главе «Пир на весь мир» является:

а) диалог; в) авторские отступления; б)

монолог; г) песня.

В чем смысл заключительных слов поэмы:

Быть бы нашим странникам

Под родною крышею.

Если б знать могли они,

Что творилось с Гришею.

А. Подчеркнуть, что странники прошли мимо Гриши, так как не увидели у него того счастья, которое искали («покой, богатство, честь»).

Б. Обратит внимание читателей на то, что мужики не увидели в Грише счастливого человека, так как его представление о счастье не связано со стремлением к личному благу.

В. Показать, что мужики уже внутренне готовы к тому восприятию счастья, которое проповедует Гриша: жить для «счастья народного».

В поэме «Кому на Руси жить хорошо» проявилась:

а) социальная сатира;

б) веселый и бодрый юмор;

в) народная трагедия; г)

политический сарказм.

В композиции поэмы много вставных сюжетов, что связано:

а) с отсутствием стройной композиции;

б) энциклопедическим характером произведения;

в) фольклорной основой произведения.

Сюжет поэмы построен как путешествие, потому что автор:

а) хотел создать занимательный сюжет;

б) планировал противопоставить два мира — господский и крестьянский;

в) предполагал изобразить широкую социально-историческую панораму.

Н.С. ЛЕСКОВ. ПОВЕСТЬ «ОЧАРОВАННЫЙ СТРАННИК»

Определите жанр «Очарованного странника»

А) роман; Б) рассказ; В) повесть; Г) сказ.

«Очарованный странник» — произведение, составленное из отдельных эпизодов. Что или кто объединяет эти части?

А. Сквозной сюжет.

Б. Автор-повествователь.

В. Цыганка Груша.

Г. Иван Флягин.

Определите характер повествования в «Очарованном страннике»:

а) объективно-повествовательный;

б) дневниковая форма;

в) сказовый, от первого лица;

г) эпистолярный.

С каким былинным богатырем сравнивает автор Ивана Флягина?

А. С Алешей Поповичем.

Б. Добрыней Никитичем.

В. Ильей Муромцем.

Г. Никитой Кожемякой.

Как звали в детстве Ивана Северьяновича Флягина?

А. Измаил.

Б. Монах.

В. Голован.

Г. Казачок.

Какую награду попросил главный герой за спасение графской семьи?

А. Деньги.

Б. Освобождение от крепостной зависимости.

В. Коня.

Г. Гармонь.

Почему Иван Флягин бежал в степь?

А. В поисках приключений.

Б. По предложению англичанина Рарея.

В. Вослед за возлюбленной.

Г. Из-за убийства Савакирея.

Как удерживали главного героя в степи?

А. Богатыми подарками.

Б. Отдали ему в жены самую красивую девушку. В. Держали в колодках в яме.

Г. «Подщетишили» пятки.

Сколько времени провел Иван Флягин в плену?

А. Один год.

- Б. Три месяца.
- В. Пять лет.
- Г. Десять лет.

Почему Иван Флягин убил Грушу?

- А. Из-за неразделенной любви.
- Б. Чтобы Груша не вернулась к князю.
- В. Чтобы спасти ее от греха убийства.
- Г. Это произошло случайно.

Чем завершились скитания главного героя?

- А. Вернулся на родину к родителям.
- Б. Обзавелся своей семьей.
- В. Постригся в монахи.
- Г. Уходит на войну.

Основная идея «Очарованного странника» состоит в следующем:

- а) русский человек со всем справится;
- б) русский человек всегда стремится к опасностям;
- в) только в экстремальных ситуациях раскрывается человек;
- г) русский человек свято верит в Бога.

Какого героя можно назвать «очарованным странником»?

- А. Цыганку Грушу.
- Б. Князя.
- В. Ивана Флягина.
- Г. Магнетизера.

Ф.М. ДОСТОЕВСКИЙ

По окончании Московского пансиона отец определил братьев Достоевских учиться:

- а) в Царскосельский лицей;
- б) Военно-инженерное училище;
- в) Московский университет; г) Казанский университет.

Первой печатной работой Ф.М. Достоевского стал перевод произведения:

- а) Шиллера; в) Гофмана;
- б) Гете; г) Бальзака.

3. Какова была причина ареста Ф.М. Достоевского?

- А. Нелегальное издание журнала.
- Б. Публикация романа «Бедные люди».
- В. Открытый призыв к свержению самодержавия.
- Г. Участие в кружке петрашевцев.

4. По пути на каторгу арестантов посетили жены декабристов, они подарили каждому по книге. Эту книгу Ф.М. Достоевский сохранил на всю жизнь. Что подарили каторжанам?

- А. «Что делать?»

- Н.Г. Чернышевского.
Б. «Вольность» А.Н. Радищева.
В. «Горе от ума» А.С. Грибоедова.
Г. Евангелие.

5. Мировоззренческая система, в своей основе сформировавшаяся во время пребывания Ф.М. Достоевского на каторге, получила название:

- а) славянофильство;
б) почвенничество;
в) христианский социализм;
г) теория разумного эгоизма.

6. Вместе с братом Михаилом Ф.М. Достоевский издавал журнал:

- а) «Современник»;
б) «Отечественные записки»;
в) «Время»;
г) «Вестник Европы».

Основная тема раннего творчества Ф.М. Достоевского:

- а) сильной личности, «сверхчеловека»; б) «наполеонизма»;
в) «униженных и оскорбленных»;
г) активного социального протеста. •

Какой роман Ф.М. Достоевского был назван В.Г. Белинским первым социально-психологическим романом в русской литературе?

- А. «Преступление и наказание». Б. «Бедные люди».
В. «Бесы»,
Г. «Униженные и оскорбленные».

В каком из романов Ф.М. Достоевский поставил перед собой задачу создать образ «положительно прекрасного человека» и посмотреть, что с ним произойдет в людском сообществе, как сложатся его отношения с людьми, как повлияет он на них, а они на него?

- А. «Преступление и наказание». Б. «Идиот».
В. «Подросток».
Г. «Братья Карамазовы».

Автором какого произведения Ф.М. Достоевский не является:

- а) «Записки сумасшедшего»;
б) «Записки из Мертвого дома»;
в) «Записки из подполья»;

Назовите имя героя романа Ф.М. Достоевского, который сказал: «Красота спасет мир!»:

- а) Иван Карамазов, «Братья Карамазовы»; б) князь Мышкин, «Идиот»;
в) Родион Раскольников, «Преступление и наказание».

РОМАН «ПРЕСТУПЛЕНИЕ И НАКАЗАНИЕ» (ОБЩИЕ ВОПРОСЫ)

Первоначальный замысел романа был связан с образом:

- а) Свидригайлова; б) Лужина;
- в) Мармеладова; г) Разумихина.

Какое определение романа «Преступление и наказание наиболее соответствует его характеру?

- А. Криминальный.
- Б. Социально-психологический, философский.
- В. Авантюрный.
- Г. Сентиментальный.

Внутренняя композиция романа строится по принципу;

- а) антитезы;
- б) взаимодополнения;
- в) сопоставления характеров;
- г) повтора говорящих деталей-символов.

Определите основной конфликт романа:

- а) Раскольников и старуха-процентщица; б) Раскольников и Порфирий Петрович;
- в) борьба одинокой личности с окружающим ее миром.

К какому сословию принадлежал Раскольников?

- А. К мещанам.
- Б. Разночинцам
- В. Крестьянам.
- Г. Купцам.

С какого момента начинается преступление Раскольникова:

- а) до убийства;
- б) во время убийства; в) после убийства.

С какого момента начинается наказание Раскольникова:

- а) до убийства;
- б) после убийства;
- в) на каторге.

Раскольников покусается на жизнь старухи-процентщицы:

- а) из-за желания обогатиться;
- б) желания отомстить Алене Ивановне за унижительное положение, в котором оказался; в) желания проверить теорию;

- г) необходимости помочь близким.

Что порождает «бунт» Раскольникова?

- А. Патологическое стремление к насилию.
- Б. Стремление обогатиться.
- В. Озлобление против общества и его морали.
- Г. Желание обратить на себя внимание.

Что стало последней каплей в решении Раскольникова осуществить свою теорию, о каком событии идет речь в следующем отрывке:

Давным-давно как зародилась в нем вся эта теперешняя тоска, нарастала, накоплялась и в последнее время созрела и концентрировалась, приняв форму ужасного, дикого и фантастического вопроса, который замучил его сердце и ум, неотразимо требуя разрешения. Ясно, что теперь надо было не тосковать, не страдать пассивно, одними рассуждениями, о том, что вопросы неразрешимы, а непременно что-нибудь сделать, и сейчас же, и поскорее.

А. Встреча с пьяной девочкой на бульваре.

Б. Исповедь Мармеладова, история Сонечки.

В. Посещение старухи-процентщицы, осознание того, что «идти больше некуда».

Г. Получение письма матери.

Сколько шагов было от ворот дома Раскольникова до дома старухи-процентщицы?

А. 730.

В. 900.

Б. 1033.

Г. 1300.

12. Почему после убийства Раскольников не воспользовался награбленным?

А. В спешке забыл, взять деньги.

Б. Деньги не являлись целью преступления.

В. Из-за страха быть разоблаченным.

Г. Спрятав деньги, не мог потом вспомнить место тайника.

13. Кто взял на себя вину Раскольникова?

А. Разумихин.

В. Соня.

Б. Миколка.

Г. Свидригайлов.

В ком Раскольников «убедился как в самом пустейшем и ничтожнейшем злодее в мире»?

А. В Свидригайлове.

В. Лебезятникове.

Б. Лужине.

Кто из героев спасает Соню от ложного обвинения Лужина в краже денег?

А. Раскольников. В. Лебезятников.

Б. Свидригайлов. Г. Катерина Ивановна.

Кто из перечисленных не являлся «двойником» Раскольникова?

А. Лужин;

Б. Разумихин;

В. Свидригайлов;

Г. Порфирий Петрович;

Д- Дуня;

Е. Мармеладов.

17. Кто был кумиром Раскольникова?

А. Наполеон. В. Байрон.
Б. Петр I. Г. Цезарь.

18. Известно, что сны Раскольникова являются воплощением его реальной и подсознательной жизни. Соотнесите его сны с их символическим значением:

сон - убийство лошади;
сон, воспроизводящий убийство старухи;
сон о моровой язве.

А. Бессмысленность убийства.
Б. Обобщение теории Раскольникова.
В. Истинное предназначение Раскольникова.

Кому еще из героев романа снились сны?

А. Разумихину.
Б. Свидригайлову.
В. Порфирию Петровичу.
Г. Дуне.
Д. Соне.

После совершенного преступления Раскольников ищет сочувствия у Сони потому, что:

а) она тоже «переступила» нормы человеческой морали;
б) нуждается в чьем-либо участии, ведь он «как ножницами отрезал себя» от всего мира;
в) она не выдаст его;
г) ему больше некуда идти.

Какое событие в романе явилось началом крушения «идеи» Раскольникова?

А. Разговор с Порфирием Петровичем.
Б. Встреча с Мармеладовым.
В. Второе свидание с Соней.
Г. Сцена на Николаевском мосту.

Символика цвета играет большую роль в романе. Какой цвет преобладает в описании Петербурга Ф.М. Достоевского?

А. Красный. В. Синий.
Б. Черный. Г.

В романе «Преступление и наказание» можно заметить библейские сюжеты, образы, символику. Какой образ является ключевым в произведении?

А. Убийца и блудница.
Б. Крест.
В. Поклон на четыре стороны.
Г. Воскресший Лазарь.

Укажите, чей путь не был отвергнут Раскольниковым:

а) Лужина; в) Сони;
б) Свидригайлова; г) Разумихина.

Б. Разумихин. Г. Мармеладов.

Что в романе является наиболее страшным наказанием для Раскольникова?

А. Каторга.

Б. Муки совести.

В. Чувство одиночества, отчуждения от людей.

Г. Ощущение, что не удалось перейти черту, отделяющую «тварь дрожащую» от «право имеющих».

Через роман «Преступление и наказание» проходит тема:

а) душного «желтого Петербурга»;

б) парадного Петербурга;

в) холодного Петербурга.

Когда Ф.М. Достоевский впервые вводит в роман пейзаж?

А. Перед сценой покаяния

Раскольникова. Б. Во сне Раскольникова.

В. Перед объяснением с Соней.

Г. В эпилоге.

Л.Н. ТОЛСТОЙ

О ком это сказано?

Она представлялась мне неким высоким, чистым, духовным существом, что часто я молился ее душе, проел ее помочь мне, и эта молитва всегда помогала много.

А. О бабушке.

Б. Матери.

В. Наташе Ростовой.

Портрет какого писателя юноша Толстой носил на груди вместо нательного креста?

А. Вольтера.

Б. Шекспира.

В. Руссо.

Какие названия произведений составляют автобиографическую трилогию.

А. «Детство», «Отрочество», «Юность».

Б. «Детство», «В людях», «Мои университеты».

В. «Детство», «Юность», «История моего современника».

В какую игру часто любили играть братья Толстые и о которой с благодарностью помнил писатель всю жизнь?

А. В «Русскую лапту».

Б. «Муравьиные братья».

В. «Палочку-выручалочку».

В 1844 году Л.Н. Толстой поступает на один из факультетов Казанского университета. На какой?

А. На философский.

- Б. Исторический.
- В. Восточных языков.

В каком произведении описывает Л.Н. Толстой свои неудачные попытки улучшить положение крестьян?

- А. В рассказе «После бала».
- Б. «Казаки».
- В. «Утро помещика».

В каком из журналов впервые опубликована повесть «Детство» (в дальнейшем Л.Н. Толстой сотрудничал в этом журнале)?

- А. В «Отечественных записках».
- Б. «Современнике».
- В. «Русском слове».

В обороне какого города-героя Л.Н. Толстой принимал участие?

- А. Одессы.
- Б. Севастополя.
- В. Керчи.

Какое произведение явилось отражением впечатлений писателя периода Крымской войны?

- А. «Севастопольские рассказы».
- Б. «Война и мир».
- В. «После бала».

В каком из произведений впервые возникает «наполеоновская тема»?

- А. В рассказе «После бала».
- Б. Романе «Война и мир».
- В. «Севастопольских рассказах».

Н.Г. Чернышевскому удалось подметить самую суть толстовского дарования. За творчеством Л.Н. Толстого прочно закрепился «определенный термин». Какой?

- А. Теоретик «разумного эгоизма».
- Б. Мастер «диалектики души».
- В. Основатель «критического реализма».

В 1859 году Толстой порвал с журналом «Современник». Укажите причину:

- а) скептическое отношение к революционерам и марксистам;
- б) несогласие с умеренным дворянским либерализмом;
- в) личная неприязнь к некоторым издателям журнала.

На какую правительственную должность был назначен Л.Н. Толстой в период реформы 1861 года?

- А. Чиновника канцелярии Военного ведомства.
- Б. Председателя казенной палаты.
- В. Мирowego посредника.

С какой целью в 1860—1861 годах Л.Н. Толстой совершил поездку в Европу?

- А. Ознакомления с положением крестьянства.
- Б. Ознакомления с постановкой народного образования.
- В. Собираания материалов к роману «Война и мир».

Как назывался педагогический журнал, который издавал Л.Н. Толстой?

- А. «Азбука».
- Б. «Народное образование».
- В. «Ясная поляна».

Каким спортом увлекался Л.Н. Толстой?

- А. Катанием на коньках.
- Б. Велосипедным.
- В. Верховой ездой.
- Г. Всеми, перечисленными выше.

Какая деятельность Л.Н. Толстого вызвала недовольство и подозрение царского правительства?

- А. Общественно-политическая.
- Б. Общественно-педагогическая.
- В. Литературно-критическая.

Как назывался первый замысел романа «Война и мир»?

- А. «1812 год».
- В. «Декабристы».
- Б. «Война и мир».

К наиболее известным пьесам Л.Н. Толстого относятся.

- А. «Живой труп», «Власть тьмы», «Нахлебник».
- Б. «Живой труп», «Власть тьмы», «Плоды просвещения».
- В. «Власть тьмы», «Плоды просвещения», «Банкрот».

Какой роман писателя вызвал бешеную злобу в правящих и религиозных кругах, в результате чего Л.Н. Толстой был отлучен от церкви?

- А. «Война и мир».
- Б. «Анна Каренина».
- В. «Воскресение».

РОМАН-ЭПОПЕЯ «ВОЙНА И МИР» (ОБЩИЕ ВОПРОСЫ)

Везде, где в моем романе говорят и действуют исторические лица, я не выдумывал, а пользовался материалами, из которых у меня во время моей работы образовалась целая библиотека книг...». Что лежит в основе эпизода, связанного со спасением жизни с помощью натальной иконы?

- А. Исторические труды русских и французских ученых.
- Б. Биографии исторических лиц.
- В. Семейные воспоминания и легенды.
- Г. Исторические романы предшественников.

Л.Н. Толстой собирался писать трилогию о декабристе. Судьба какого героя канонического варианта романа является «ретроспекцией», «возвратом» к юным годам главного героя «романа о декабристе»?

- А. Андрея Болконского.
- Б. Пьера Безухова.
- В. Николая Ростова.
- Г. Николая Болконского.

Как определил сам Л.Н. Толстой жанр «Войны и мира»?

- А. Эпопея. В. Поэма.
- Б. Роман. Г. Историческая хроника.

Хронологические рамки эпохи, отраженной в четырех томах «Войны и мира», — это:

- а) период с 1805 по 1820 год;
- б) период войны 1812 года; в) период с 1812 по 1825 год.

Характерными чертами высшего общества являются (найдите лишнее):

- а) предельная эгоистичность, карьеризм, корыстолюбие;
- б) патриотизм, боль за судьбу Родины; в) интриганство, светское злоязычие;
- г) душевная опустошенность, лицемерие и притворство;
- д) паразитизм и праздность.

В исторических трудах нередко Наполеон противопоставлялся Александру I. Кто противопоставлен Наполеону в романе?

- А. Александр I.
- Б. Кутузов.
- В. Андрей Болконский.
- Г. Пьер Безухов.

Почему князь Андрей пошел служить в действующую армию (I том)?

- А. Им руководило стремление к славе.
- Б. Он руководствовался представлениями об офицерском долге.
- В. Чтобы защищать Родину.

Что привлекло Пьера в масонстве?

- А. Возможность общаться с властью имущими.
- Б. Идея единения и братства людей.
- В. Возможность отвлечься от несчастливого брака.

В ком Л.Н. Толстой видел движущую силу истории?

- А. В царе.
- Б. Военачальниках.
- В. Народе.
- Г. Высшем чиновничестве.

Л.Н. Толстой делил героев своего романа на любимых и нелюбимых. К любимым героям относились:

- а) Андрей Болконский; г) Мария Болконская; б) Борис Друбецкой; д) Наполеон; в) Пьер Безухов; е) Берг.

На примере какой семьи в романе Л.Н. Толстой показал не типичность, редкость семейных отношений:

- а) Безуховых; б) Болконских; в) Ростовых.

Завершите фразу Л.Н. Толстого: «Нет и не может быть величия там, где нет...»:

- а) великих поступков; б) самолюбия; в) стремления к славе; г) простоты, добра и правды.

Кто воплощает лучшие черты русского национального характера?

- А. Андрей Болконский.
- Б. Элен Курагина.
- В. Николай Ростов.
- Г. Наташа Ростова.
- Д. Борис Друбецкой.

Драматический путь духовного развития какого героя романа был типичен для передовой молодежи эпохи формирования декабристов:

- а) Анатоля Курагина;
- б) Бориса Друбецкого;
- в) Николая Ростова; г) Андрея Болконского.

После Шенграбенского сражения «князю Андрею было грустно и тяжело», потому что:

- а) ему не удалось проявить себя в сражении и прославиться;
- б) в сражении погибло больше солдат и офицеров, чем ожидалось;
- в) начали разрушаться его идеальные представления о подвиге после посещения батареи Тушина;
- г) его храбрость во время сражения не была замечена Багратионом.

После какого сражения князь Андрей разочаровался в своем кумире — Наполеоне?

- А. Шенграбенского. Г. Аустерлицкого.
- Б. Прейсиш-Эйлау. Д. Бородинского. В. Фридландского.

В чем была истинная причина дуэли Безухова с Долоховым?

- А. Зависть к Долохову.
- Б. Измена Элен.
- В. Случайное стечение обстоятельств.
- Г. Оскорбление, которое Долохов нанес Ростовым.

Какое событие вторично побудило князя Андрея оставить государственную службу?

- А. Смерть жены.
- Б. Служебное взыскание.

В. Недовольство Сперанского.

Г. Любовь к Наташе.

Почему обручение Наташи и князя Андрея сохранялось в тайне?

А. Князь Андрей не хотел связывать Наташу в том случае, если она убедится, что не любит его, или полюбит другого.

Б. Князь Андрей не хотел связывать себя в том случае, если он убедится, что не любит Наташу, или полюбит другую.

В. Таково было требование старого князя Болконского.

Г. Этого хотели родители Наташи.

20. Брак Андрея Болконского и Наташи Ростовой расстроился из-за:

а) недоброжелательного отношения графа и графини Ростовых к жениху;

б) отсутствия приданого у Наташи;

в) тайных отношений Наташи с Борисом Друбецким;

г) мимолетного увлечения Наташи Анатолом Курагиным.

21. Как называлась деревня князя Андрея, которую отделил ему отец, князь Николай?

А. Отрадное. Г. Марьино.

Б. Богучарово. Д.

В. Лысые горы.

Чем отличаются Шенграбенское и Аустерлицкое сражения? При Шенграбенском сражении русские войска:

а) одержали победу;

б) не поняли смысла войны;

в) потерпели поражение;

г) совершили «великий подвиг», проявили чудеса героизма;

д) осознали благородную цель сражения; е) проявили трусость.

В войне 1807 года Л.Н. Толстой не изобразил сражений. Почему?

А. Не хотел перегружать роман военными сценами.

Б. Хотел сосредоточить внимание на закулисной, дипломатической борьбе, которая в основном и решает исход войны.

В. Акцентировал внимание на оборотной стороне войны, показывая таким образом войну как преступление правящих кругов.

Во время какого сражения состоялась встреча князя Андрея и Наполеона, имевшая огромное значение в судьбе героя?

Он знал, что это был Наполеон - его герой, но в эту минуту Наполеон казался ему столь маленьким, ничтожным человеком в сравнении с тем, что происходило теперь между его душой и этим высоким, бесконечным небом с бегущими по нему облаками.

А. Аустерлицкого. В. Бородинского.

Б. Шенграбенского. Г. Красненского.

В эпилоге княжна Марья станет женой:

а) Анатоля Курагина;

б) Пьера Безухова;

- в) Долохова;
- г) Николая Ростова;
- д) Ипполита Курагина.

Бородинское сражение мы видим глазами:

- а) Николая Ростова;
- б) Пьера Безухова; в) Анатоля Курагина;
- г) Андрея Болконского;
- д) Долохова.

Граф Илья Андреевич Ростов устраивает обед в Английском клубе по случаю:

- а) победы в Бородинском сражении;
- б) приезда императора в Москву; в) именин двух Наталий; г) победы князя Багратиона; д) Рождества.

В чем, по Л.Н. Толстому, принципиальное отличие войн 1805—1807 годов и войны 1812 года?

- А. В масштабности событий.
- Б. В том, что во главе русской армии в 1812 году стоит не Александр, а Кутузов.
- В. Что одна война для русского народа непонятная, чуждая его интересам, а другая священная, освободительная.

В «Войне и мире» представлены различные социальные группы русского общества. К какой из них принадлежит один из ключевых образов романа — Платон Каратаев?

- А. К дворянству. В. Крестьянству,
- Б. Купечеству. Г. Мещанству.

Кому из членов дворянских семей, представленных в романе, присущи следующие качества; радушие, жизнерадостность, гостеприимство, доброе отношение к крестьянам и дворовым, честность, теплые дружеские отношения внутри семьи:

- а) Курагиным; в) Ростовым;
- б) Друбецким; г) Болконским.

Л.Н. Толстой в «Войне и мире» при создании образа часто использует лейтмотивные портретные детали, т.е., вновь возвращаясь к герою, он не повторяет подробно его портрет, а рисует только одну определяющую деталь, благодаря которой в сознании читателя возникает целостное представление о герое.

Найдите соответствие характерных деталей персонажам:

- 1) князю Андрею;
- 2) Пьеру;
- 3) Наташе;
- 4) княжне Марье;

маленькой княгине, жене князя Андрея;

6) Кутузову;

7) Александру;

8) Элен.

А. Короткая губа и полуоткрытый рот.

Б. Седая голова, старческая слабость, огромной толщины тело.

В. Усталый, скучающий взгляд.

Г. Черноглазая, с большим ртом, некрасивая, но живая.

Д. Массивный, толстый, в очках.

Е. Красивый, молодой, с приятным лицом и звучным, негромким голосом.

Ж. Мраморная красота.

З. Прекрасные глаза, лучистый взгляд.

Какое событие является кульминационным центром романа-эпопеи «Война и мир»?

А. Первый бал Наташи Ростовской.

Б. Отечественная война 1812 года.

В. Гильзитский мир.

Г. Красненское сражение.

Д. Совет в Филях.

Е. Военные события 1805 года.

Фатализм кажется Л.Н. Толстому единственно возможным подходом к историческим событиям. О ком из героев — идеальном воплощении концепции писателя — идет речь в следующем фрагменте:

...понимает, что есть что-то сильнее и значительнее его воли, - это неизбежный ход событий, и он умеет видеть их; умеет понимать их значение и, ввиду этого значения, умеет отречься от участия в этих событиях, от своей личной воли, направленной на другое.

А. О Наполеоне.

В. Князе Андрее.

Б. Кутузове.

Г. Пьере.

У Л.Н. Толстого своя концепция истории. Найдите неверное утверждение:

а) исторический процесс -- всеобщая стихийная деятельность: историю делают не исторические личности, а массы, руководимые общими, часто неосознанными интересами; б) все происходящее с человеком и человечеством - реализация закона исторической необходимости;

в) правда факта, по Л.Н. Толстому, важнее правды художественной;

г) Л.Н. Толстого волнует не столько военно-политическая сторона событий, сколько их нравственно-психологический смысл.

Л.Н. Толстой не был пацифистом. Он понимал, что мир пока не может обойтись без войн. Есть войны, которым нет оправдания. Но есть войны справедливые, священные, когда люди защищают свою землю, свои дома, свою свободу, свое достоинство. Кому из героев романа принадлежат слова, в которых выражена эта мысль:

Французы разорили мой дом и идут разорять Москву, оскорбили и оскорбляют меня всякую секунду. Они враги мои. Они переступили все по моим понятиям. И так же думает Тимохин и вся армия.

А. Николаю Ростову.

Б. Андрею Болконскому.

В. Пьеру Безухову.

Г. Анатолию Курагину.

После войны 1812 года многое изменилось, и представители русской интеллигенции в 1825 году оказались по разные стороны баррикад. Один из героев романа в эпилоге так сформулировал задачи общества:

Мы только для того, чтобы Пугачев не пришел зарезать и моих и твоих детей и чтобы Аракчеев не послал меня в военное поселение.

Кому принадлежат эти слова?

А. Долохову. В. Николаю Ростову.

Б. Пьеру Г. Денисову.

Кто из героев романа «Война и мир» не ступит на Сенатскую площадь, согласно своим убеждениям:

«Тайное общество — враждебное и вредное, которое может породить только зло... долг и присяга превыше всего». «Вели мне сейчас Аракчеев идти на вас с эскадроном и рубить — ни на секунду не задумаюсь и пойду.»

А. Пьер Безухов.

Б. Николай Ростов.

В. Андрей Болконский.

Г. Денисов.

38.0 ком из героев романа «Война и мир» можно сказать, что главная его черта — искание смысла жизни; поиски такой жизни, которая гармонировала бы с потребностями его сердца и приносила бы ему удовлетворение? В этом смысле этот герой похож на Андрея Болконского. Это:

а) Николай Ростов; б)

Пьер Безухов; в)

Денисов.

Кто из героев «Войны и мира» разделяет идеалы самого Толстого о том, что только любовь (т.е. доброта изменяет к лучшему жизнь), что только она может стать основой истинного совершенства, избавив человечество от мучений и противоречий?

А. Борис Друбецкой,

В. Андрей Болконский.

Б. Николай Ростов.

Г. Берг.

В чем заключается основной принцип психологизма Л.Н. Толстого?

А. «Принцип айсберга» - тайный психологизм.

Б. Изображение изменения внутреннего мира героев в экстремальных ситуациях.

«Диалектика души» - т.е. изображение внутреннего мира человека в развитии.

Г. Изображение детали как отражение внутреннего мира человека.

Темы сочинений:

1. Путь духовных исканий Андрея Болконского.
2. Пьер как представитель «чистой» души.
3. Образ княжны Марьи, Наташи. Элен, Альбины Курагиной.
4. Сопоставление женских образов романа.

А.П. ЧЕХОВ

1. К какому сословию принадлежал А.П. Чехов?

А. К дворянам. В. Крестьянам. Б. Разночинцам, Г. Купцам.

2. Писатель родился:

- а) в Таганроге; в) Петербурге;
б) Симбирске; г) Москве.

3. А.П. Чехов окончил Московский университет. Какой факультет?

- А. Химический. Б. Философский.
В. Историко-филологический.
Г. Медицинский.

4. Свою творческую деятельность начал Чехов в журнале:

- а) «Отечественные записки»;
б) «Стрекоза»; в) «Осколки»;
г) «Будильник».

5. К какому политическому направлению примыкал А.П. Чехов?

- А. К западничеству.
Б. Либерализму.
В. Почвенничеству.
Г. Ни к одному.

6. А.П. Чехов дружил со многими русскими художниками и композиторами. Причиной ссоры с И.И. Левитаном стало произведение:

- а) «Человек в футляре»; в) «Палата № 6»;
б) «Попрыгунья»; г) «Ионыч».

7. Первая пьеса А.П. Чехова:

- а) «Чайка»; в) «Вишневый сад»;
б) «Безотцовщина»; г) «Иванов».

Первые произведения А.П. Чехов публиковал под псевдонимами. Всего известно около 50 чеховских псевдонимов. Найдите в списке псевдоним Н.В. Гоголя, а не А.П. Чехова:

- а) человек без селезенки;
б) брат моего брата;
в) Балдастов;
г) Алов.

Героем этюдов, рассказов, повестей А.П. Чехова становятся:

- а) «лишние люди»; в) «средние люди»;
б) «нигилисты»; г) «праведники».

Какие рассказы входят в «маленькую трилогию» А.П. Чехова?

- А. «Палата №6», «Попрыгунья», «Человек в футляре». Б. «Человек в футляре», «Крыжовник», «О любви». В. «Душечка», «О любви», «Попрыгунья». Г. «Человек в футляре», «Ионыч», «Палата № 6».

Тема «маленького человека», известная по произведениям А.С. Пушкина, Н.В. Гоголя, Ф.М. Достоевского, неожиданно обыгрывается у А.П. Чехова. Каково авторское отношение к этому литературному типу?

- А. Герой находится в бедственном, унижительном положении, связанном с социальными условиями. Он достоин жалости («среда заела»).
Б. Герой сам себя ставит в жалкое положение, подвергает унижению свое достоинство. Он смешон.
В. Герой находится в бедственном положении не только из-за социальных условий, но и в силу собственных недостатков.

В рассказах А.П. Чехова ярко представлены недостатки своего времени, выраженные в сатирической форме. Подберите произведения, соответствующие указанным проблемам:

- 1) приспособленчество, угодничество;
- 2) добровольное самоуничижение;
- 3) бескорыстный шпионаж, жандармская тупость;
- 4) отражение социальной несправедливости в личном несчастье людей.

- А. «Унтер Пришибеев».
Б. «Смерть чиновника».
В. «Госка».
Г. «Хамелеон».

В 1890 году А.П. Чехов едет на Сахалин, проводит огромную работу по переписи и обследованию каторжного населения. Результатами поездки стала книга о Сахалине. Как она называлась?

- А. «Рассказ неизвестного человека».
Б. «Остров Сахалин».
В. «В ссылке».
Г. «Убийство».

Какой из рассказов А. П. Чехова назвали «самым страшным» произведением русской литературы того времени?

- А. «В овраге». В. «Палата № 6».
Б. «Дама с собачкой». Г. «Крыжовник».

С каким театром тесно сотрудничал А.П. Чехов? А. С Малым.

- Б. «Современником».
В. Художественным.
Г. Имени Станиславского.

Часто чеховские произведения сравнивают по настроению, приемам, которые использует автор, с одним из направлений живописи. С каким?

- А. Экспрессионизмом.
- Б. Сюрреализмом.
- В. Пуантилизмом.
- Г. Импрессионизмом.

РАССКАЗ «ИОНЫЧ»

Действие рассказа происходит:

- а) в уездном городе; б) губернском городе; в) родовом поместье.

Семья Туркиных, мнению читателей города, считалась:

- а) обычной семьей;
- б) наиболее интересной;
- в) очень скучной.

Доктору Старцеву знакомые:

- а) настоятельно советовали познакомиться с Туркиными;
- б) ничего не говорили ему о них; в) считали, что ему не стоит с ними знакомиться.

Вера Иосифовна Туркина писала романы, которые:

- а) печатались в известных журналах, и она видела в этом необходимость; б) нигде никогда не печатались, потому что она не считала это нужным.

Екатерина Ивановна Туркина:

- а) увлекалась литературой и писала романы;
- б) увлекалась живописью и была художницей;
- в) увлекалась музыкой и была пианисткой.

Иван Петрович Туркин:

- а) не любил шутить, был замкнутым человеком;
- б) был гостеприимным хозяином и приятным собеседником.

Почему Старцев продолжал работать в земской больнице, хотя у него огромная практика в городе?

- А. Очень увлечен работой.
- Б. Жадность одолела.
- В. Сохранил идеалы молодости.

Как относится «новый» Старцев к работе и больным?

- А. Внимательно. В. Равнодушно. Б. Чутко.

Старцев и Екатерина Ивановна были увлечены друг другом, но вскоре расстались:

- а) из-за Дмитрия Ионыча, который не мог решиться сделать ей предложение;
- б) из-за Екатерины Ивановны, которая решила посвятить свою жизнь музыке.

Следующая цитата характеризует:

...мечты, томления и надежды привели... к такому глупенькому концу, точно маленькой пьесе на любительском спектакле. И жаль было своего чувства, этой своей любви...

а) Старцева;

б) Екатерину Ивановну Туркину.

11.0 ком говорит Старцев Котику:

Старимся, полнеем, опускаемся. День да ночь — сутки прочь, жизнь проходит тускло, без впечатлений, без мыслей... Днем нажива, а вечером — клуб.

А. О жителях города.

Б. О посетителях клуба, к которым Старцев относится презрительно. В. О самом себе.

12. Кого имеет в виду Старцев, когда думает: «Бездарен не тот, кто не пишет повестей, а тот, кто их пишет и не умеет скрыть этого»?

А. Екатерину Ивановну.

Б. Веру Иосифовну.

В. Ивана Петровича.

13. Следующие слова: «Характер... изменился: стал тяжелым, раздражительным. ...Любовь была ...единственной радостью и, вероятно, последней» характеризуют:

а) Д.И. Старцева; в) И.П. Туркина. б)

Е.И. Туркину;

14. Отметьте признаки начинающейся эволюции Старцева в Ионыча:

а) увлечен своим делом;

б) любит говорить о своей земской больнице;

в) любит Котика (Екатери́ну Ивановну);

г) способен на безумства: идет ночью на свидание на кладбище;

д) не ходит пешком, имеет пару лошадей и кучера Пантелеймона;

е) уходя с кладбища и садясь в коляску, думает: «Ох, не надо бы полнеть!» - - значит, жизнь довольно благополучная, сытая, спокойная.

ПЬЕСА «ВИШНЕВЫЙ САД» ("ОБЩИЕ ВОПРОСЫ)

1. А.П. Чехов считал, что «Вишневый сад» по жанру:

а) трагедия;

б) комедия;

в) трагикомедия;

г) драма.

2. Темой пьесы А.П. Чехова «Вишневый сад»

является: а) судьба России, ее будущее; б) судьба

Раневской и Гаева;

в) вторжение в жизнь помещного дворянства капиталиста Лопухина.

3. Основная идея пьесы:

а) разрушительная роль новой богатой буржуазии;

б) упадок дворянского помещного сословия;

в) ожидание настоящих «хозяев жизни», способных превратить Россию в цветущий сад.

4. В чем особенность диалога в пьесе «Вишневый сад»?

А. Построен как диалог-монолог.

Б. Классический диалог - реплика является ответом на предыдущую.

В. Неупорядоченный разговор - персонажи не слышат друг друга.

5. В пьесе два сюжета: внешний и внутренний. Кульминацией внешнего сюжета является:

а) уход Ани с Трофимовым;

б) продажа сада с аукциона;

в) Фирс, забытый в заколоченном доме;

г) звуки топора.

6. Все герои пьесы — классовые враги, люди непримиримых идейных взглядов, но А.П. Чехов не делает их личными врагами. Напротив, они доброжелательны друг к другу. В чем же суть конфликта?

А. Они чужие, не способны понять друг друга.

Б. Причина их расхождения - личные моральные качества.

В. Причина их расхождения - сама жизнь, ее устройство, ее законы.

Как в Художественном театре назвали характерное для чеховских пьес развитие действия?

А. «Бурный поток».

Б. «Подводное течение».

В. «Невидимая жизнь».

Г. «Буря и натиск».

Почему Раневская последние годы жила в Париже?

А. Она любит путешествовать.

Б. Не может жить в имении, где все напоминает о смерти мужа и гибели сына.

В. Надеется добыть денег для выкупа имения.

Какой выход из создавшейся ситуации (угроза продажи имения с аукциона за неуплату процентов) предлагает Лопухин?

А. Подождать, не придет ли Ане денег ярославская бабушка.

Б. Устроить заем под векселя.

В. Занять денег, вырубить сад и построить дачи.

Одно из главных действующих лиц в пьесе время. Найдите категорию летоисчисления Фирса:

а) мы посадим новый сад;

б) до несчастья (1861);

в) 22 августа;

г) настроим мы дач, и наши внуки и правнуки увидят тут новую жизнь.

Кто из героев пьесы склонен произносить длинные, высоко парные речи?

А. Петя Трофимов.

Б. Епиходов.

В. Гаев.

Г. Варя.

12. Многие из героев живут прошлым, некоторые - будущим. Один герой в тексте живет настоящим. Кто?

А. Фирс.

Б. Трофимов.

В. Раневская.

Г. Лопахин.

13. Укажите, кто из героев пьесы «Вишневый сад» считает себя либералом, вольнодумцем, называет себя человеком 80-х годов, который пострадал за свои убеждения:

а) Лопахин;

в) Епиходов;

б) Гаев;

г) Симеонов-Пищик.

14. Среди черт «новой драмы» А.П. Чехова найдите ту, «символом» которой является Епиходов.

А. Атмосфера всеобщего неблагополучия.

Б. Атмосфера всеобщего одиночества.

В. Атмосфера психологической глухоты.

Г. Полифоничность чеховских драм, «хоровая судьба».

15. Кто научил Аню думать иначе и любить другую жизнь? А. Варя.

Б. Петя Трофимов.

В. Раневская.

Г. Гаев.

22 августа — день торгов — день Святого Моисея. За кем «пошла» Россия?

А. За Гаевым.

Б. Трофимовым.

В. Лопахиным.

Г. Фирсом.

В пьесе «Вишневый сад» был единственный образ, к которому А.П. Чехов отнесся без тени иронии, с нежностью и любовью. Кто это?

А. Раневская.

Б. Варя.

В. Аня.

Г. Дуняша.

Пьеса «Вишневый сад» насыщена символами: вишневый сад, город, угадывающийся вдали, прохожий... Дополните этот ряд:

а) брошка в виде пчелки; б)

звук лопнувшей струны; в)

леденцы; г) бильярд; д) звук

топора.

Что символизирует образ вишневого сада?

- А. Красоту, поэзию старой дворянской жизни, культуры.
- Б. Мертвую, уходящую красоту.
- В. Бесхозяйственность, неприиспособленность к жизни.
- Г. Источник доходов, средство для безбедной жизни.

Найдите соответствующие героям речевые характеристики:

- 1) чувствительная искренность, манерность, напыщенность;
- 2) просторечие с либеральными разглагольствованиями, билиардная лексика;
- 3) наукообразная речь, насыщенная политическими терминами.

- А. Петя В. Раневская. Трофимов.
- Б. Гаев.

Кому принадлежат высказывания о пьесе Чехова «Вишневый сад»:

Это не комедия... Это трагедия, какой бы исход к лучшей жизни Вы ни открывали в последнем акте... Я плакал, как женщина, хотел, но не мог удержаться.

- А. А.П. Чехову.
- Б. К.С. Станиславскому.
- В. А.М. Горькому.

Раздел 3. Русская литература на рубеже веков

А.И. КУПРИН

В каком учебном заведении обучался А.И. Куприн:

- а) на филологическом факультете Московского университета;
- б) в Петербургской Школе гвардейских прапорщиков и кавалерийских юнкеров;
- в) в Московском Александровском военном училище;
- г) на историко-филологическом факультете Петербургского университета.

Черты какого литературного направления преобладают в творчестве А.И. Куприна:

- а) классицизма;
- б) реализма; в) романтизма; г) модернизма.

Как назывался первый опубликованный рассказ А.И. Куприна:

- а) «Олеся»;
- б) «Гранатовый браслет»;
- в) «Последний дебют»;
- г) «Суламифь».

Какова ведущая тема произведений писателя:

- а) любовь;
- б) взаимоотношения человека и природы;
- в) искусство в преображенном мире; г) «лишние люди».

Какая социальная среда описана в повести «Поединок»:

- а) чиновники;
- б) купечество;
- в) армейские офицеры;
- г) аристократы.

Из какого источника был взят сюжет рассказа «Суламифь»:

- а) древняя легенда;
- б) Библия (Ветхий завет);
- в) Библия (Новый завет);
- г) авторский вымысел.

В 1907 году А.И. Куприн написал рассказ «Гамбринус». Что или кто скрывается за этим названием:

- а) имя главного героя;
- б) название кабачка;
- в) название района, где происходит действие;
- г) кличка животного.

Какова причина эмиграции писателя во Францию в 1919 году:

- а) отрицательное отношение к революции 1917 года;
- б) отступление белой армии, куда А.И. Куприн был мобилизован;
- в) репрессии и гонения со стороны новой власти; г) ненависть к России.

«ГРАНАТОВЫЙ БРАСЛЕТ» (ОБЩИЕ ВОПРОСЫ)

Какова основная мысль рассказа «Гранатовый браслет»:

- а) изображение «маленького человека»;
- б) любовь сильнее смерти;
- в) представление дворянства неспособным к возвышенным чувствам.

Почему Желтков дарит гранатовый браслет:

- а) браслет — самое дорогое, что у него есть;
- б) хочет, чтобы его возлюбленная приобрела дар предвидения;
- в) стремится напомнить о себе;
- г) мечтает подчеркнуть избранничество Веры.

Почему Желтков кончает жизнь самоубийством:

- а) жизнь без любви потеряла смысл;
- б) не в состоянии перенести разлуку;
- в) понимает кощунственность своих мыслей.

К какому типу литературных героев можно отнести чиновника Желткова:

- а) «лишний человек»;
- б) «маленький человек»;
- в) «новый человек».

Что в рассказе является основным средством характеристики героев:

- а) авторская характеристика;
- б) внутренние монологи;

- в) отношение героев к чувству Желткова;
- г) пейзажи.

Какая сцена является психологической кульминацией рассказа:

- а) прощание Веры с умирающим Желтковым;
- б) чтение письма Желткова на вечере у Шейных;
- в) прощание генерала Аносова и Веры.

И.А. БУНИН

И.А. Бунин родился:

- а) в Нижнем Новгороде; б) в Воронеже;
- в) в Киеве; г) в Таганроге.

И.А. Бунин закончил:

- а) Казанский университет;
- б) Киевский университет;
- в) Царскосельский Лицей;
- г) получил домашнее образование.

С 1902 года И.А. Бунин печатает свои произведения в горьковском издательстве;

- а) «Знание»; в) «Земля»;
- б) «Скорпион»; г) «Осколки».

Октябрьскую революцию И.А. Бунин встретил откровенно враждебно и уехал из страны. Революционным событиям посвящено произведение:

- а) «На край света»; в) «Я все молчу»;
- б) «Окаянные дни»; г) «Перевал».

Какой литературный жанр преобладал в творчестве И.А. Бунина:

- а) повесть; в) очерк;
- б) роман; г) новелла.

Какой великий русский писатель оказал значительное влияние на формирование личности И.А. Бунина:

- а) А.С. Пушкин; в) Л.Н. Толстой; б) Ф.М. Достоевский; г) Н.В. Гоголь.

В 1920 году И.А. Бунин эмигрирует за границу и до своей смерти в 1953 году живет;

- а) в Германии; в) во Франции;
- б) на Цейлоне; г) в Италии.

Главной художественной особенностью рассказа «Антоновские яблоки» является:

- а) предельная краткость, сжатость повествования;
- б) интересная, запутанная интрига; в) изображение ярких характеров; г) соединение поэзии с прозой.

Чем является образ антоновских яблок в одноименном рассказе:

- а) основой благосостояния дворян;

- б) символом родового гнезда;
- в) символом жизни;
- г) символом уходящего дворянского уклада.

Долгие годы И.А. Бунин исповедовал философию Толстого, прошел испытание опрощением, что не противоречило отразившемуся в трилогии «Братья», «Сны Чанга» и «Господин из Сан-Франциско» увлечению:

- а) католичеством; б)
- буддизмом; в)
- индуизмом;
- г) исламом.

Высоким художественным принципом И.А. Бунина является:

- а) ценность единичного, отдельного, отсутствие литературных условностей, точность и предельная достоверность;
- б) эпическая объемность материала, насыщенная действием и героями;
- в) яркая динамичность и насыщенность сюжета.

И.А. Бунин писал: «Если разрезать пароход вертикально, то увидим: мы сидим, пьем вино... а машинисты в пекле, черные от угля работают... Справедливо ли это?» Только ли социальное неблагополучие в поле зрения писателя, и оно ли, с его точки зрения, главная причина общей катастрофичности жизни? Основные проблемы творчества И.А. Бунина (исключите лишнее):

- а) любовь;
- б) смерть;
- в) память о России; г)
- революция.

О каком своем произведении позднего периода творчества И.А. Бунина говорил: «Я тридцать восемь раз (таково количество рассказов в книге) писал об одном и том же»:

- а) «Антоновские яблоки»;
- б) «Жизнь Арсеньева»;
- в) «Темные аллеи»;
- г) «Господин из Сан-Франциско».

Укажите основную тему цикла рассказов «Темные аллеи».

- а) Россия; б)
- любовь;
- в) смысл жизни; г)
- свобода.

Автобиографический роман И.А. Бунина называется:

- а) «Митина любовь»;
- б) «Жизнь Арсеньева»;
- в) «Суходол»;
- г) «В Париже».

Среди используемых И.А. Буниным художественных приемов найдите оксюморон:

- а) смирившиеся волны;
- б) тяжкие завывания сирены;
- в) мучиться своей блаженной мукой; г) грешно-скромная девушка.

Нобелевская премия по разделу словесности была присуждена И.А. Бунину в 1933 году:

- а) за «Окаянные дни»;
- б) роман «Жизнь Арсеньева»;
- в) цикл рассказов «Темные аллеи»;
- г) рассказ «Господин из Сан-Франциско».

Раздел 4. Литература начала XX века.

В конце XIX — начале XX веков в литературе сформировалось три основных модернистских течения «новой литературы». По характерным признакам определите эти направления в литературе.

Авангардистское течение, сформировавшееся на принципах бунтарства, анархичности мировоззрения, выражающее массовое настроение толпы, отрицающее культурные традиции, делающее попытку создания искусства, устремленного в будущее.

Модернистское течение, утверждающее индивидуализм, субъективизм, интерес к проблеме личности. Основным принципом эстетики является «искусство для искусства», «тайнопись неизреченного», недосказанность, замена образа.

Модернистское течение, сформировавшееся на принципах отказа от мистической туманности; создание зримого, конкретного образа, отточенность деталей, переключки с минувшими литературными эпохами.

- а) Символизм;
- б) акмеизм; в) футуризм.

К какому литературному направлению были близки ниже названные писатели и поэты:

Д. Бурлюк, В. Хлебников, В. Маяковский, В. Каменский.

Д. Мережковский, З. Гиппиус, А. Блок, А. Белый;

А. Ахматова, М. Кузмин, Н. Гумилев, О. Мандельштам, С. Городецкий.

- а) Символизму; б) акмеизму; в) футуризму.

Кто из поэтов принадлежал к «эгофутуристам»:

- а) И. Северянин;
- б) В. Хлебников;
- в) З. Гиппиус.

К какой группе символистов относились поэты В. Брюсов и К.

Бальмонт:

а) старшие символисты; б)

младшие символисты.

Представители трех основных модернистских течений в русской литературе — символисты, акмеисты и футуристы — имели постоянные места встреч и сборов. Соотнесите название литературного течения и традиционное место общения поэтов, близких к той или иной поэтической группе.

Вечера в Политехническом музее.

«Башня» Вячеслава Иванова.

Кабаре «Бродячая собака».

а) Символизм; б) акмеизм; в)

футуризм.

Поэтов какого направления вдохновляла философия В.С. Соловьева:

а) футуристов;

б) акмеистов;

в) символистов.

Как назывался манифест футуристов:

а) «Дохлая луна»;

б) «О прекрасной ясности»;

в) «Пощечина общественному вкусу»;

г) «Долой Пушкина с корабля современности!»

Символ — троп, поэтический образ, выражающий суть какого-либо явления, в символе всегда наличествует скрытое сравнение (найдите лишнее):

а) аллегоричность;

б) недосказанность;

в) неисчерпаемость;

г) расчет на восприимчивость читателя.

Лирический герой — это:

а) условный образ в лирических и лиро-эпических произведениях, чье отношение (лирическую оценку) к изображаемому стремится передать автор;

б) эмоциональное восприятие повествователем или лирическим героем описываемого, выраженное в литературе художественными средствами;

в) не связанные с сюжетным повествованием размышления автора, включенные им в художественное произведение.

Соотнесите приведенные особенности творчества с лирическими героями названных ниже поэтов.

Непостоянство, переменчивость настроений, жажда слияния с мировыми стихиями.

Стабильность мироощущения, поэтизация твердых качеств характера, стремление к систематизации, строгая логика.

Многозначительность, игровое начало, пафос, музыкальность.

а) В. Брюсов; б)
М. Кузмин; в) К.
Бальмонт.

Какие ассоциации со смежными искусствами вызывает поэзия:

М. Кузмина.
К. Бальмонта.
В. Брюсова. а)
Музыка; б)
скульптура; в)
театр.

Определите литературное направление, течение (символизм, акмеизм, футуризм).

Вся мысль моя — тоска по тайне звездной...

Вся жизнь моя — стояние над бездной...

Одна загадка — гром и тишина,
сонная беспечность, и тревога,
малый знак, и в синих высях Бога

Ночных светил живые письма...

Он верит в вес, он чтит пространство,

Он нежно любит матерьял.

Он вещество не укорял

За медленность и постоянство.

Какие наглецы — скажут некоторые,

Нет, они святые, возразят другие.

Но мы улыбнемся, как боги,

И покажем рукою на Солнце.

а)Символизм;

б)акмеизм;

в)футуризм.

Определите литературное направление, течение (символизм, акмеизм, футуризм).

Для нас Державиным стал Пушкин, -

Нам надо новых голосов!

Мы неведомое чуем

И, с надеждою в сердцах,

Умирая, мы тоскуем

несозданных мирах.

Просторен мир и многозвучен,

многоцветней радуг он,

вот Адаму он поручен,

Изобретателю имен.

Назвать, узнать, сорвать покровы

И праздных тайн и ветхой мглы -
Вот первый подвиг.
Подвиг новый —
Живой земле пропеть хвалы.

- а) Символизм;
- б) акмеизм;
- в) футуризм.

Что называется ритмикой стихотворения:

- а) способ организации художественной речи, когда прозаический текст членится на ритмические отрезки, создающие эффект внутренней мелодики;
- б) мерное повторение сходных элементов стихотворной речи: слогов, слов, строк, интонационной мелодии и пауз;
- в) звуковое совпадение последних слогов, находящихся в конце стихотворения.

Назовите трехсложный стихотворный размер с ударением на первом слоге:

- а) ямб;
- б) анапест;
- в) дактиль;
- г) амфибрахий.

Определите стихотворный размер приведенного отрывка из стихотворения К. Бальмонта «Новолуние»:

Серп луны молодой
Вместе с пышной звездой,
В голубой вышине, Ярко
видится мне.

- а) Дактиль;
- б) амфибрахий; в) анапест.

Какому поэту принадлежат эти строки:

Белая роза дышала на тонком стебле,
Девушка вензель чертила на зимнем стекле.
Голуби реяли смутно сквозь призрачный снег.
Грезы томили все утро предчувствием нег.

Я, интуит с душой мимозовой,
Постиг бессмертия процесс,
моей стране есть терем грезовый
Для намагниченных принцесс.
3. И тот же день, и та же ночь;
И прошлого докучный рой...
Не перевозмочь, не перевозмочь!..
Кольцом теней, о ночь, покрой!

Огнивом-сечивом высек я мир, И
зыбку-улыбку к устам я поднес, И
куревом-маревом дол озарил,
И сладкую дымность о бывшем вознес.

Я опять иду по скалам, пью студеные струи;
Под дыханьем океана раны зажили мои.
Но, вступая, обновленный, в неизвестную
страну, Ничего я не забуду, ничего не прокляну.

- а) Андрею Белому;
- б) Николаю Гумилеву;
- в) Велимиру Хлебникову;
- г) Валерию Брюсову; д)
Игорю Северянину.

МАКСИМ ГОРЬКИЙ

И.М. Горький родился:

- а) в Симбирске;
- б) Таганроге;
- в) Нижнем Новгороде;
- г) Киеве.

Укажите имя, отчество и настоящую фамилию М. Горького:

- а) Алексей Максимович Пешков;
- б) Василий Иванович Каширин; в)
Иван Алексеевич Каширин; г)
Максим Алексеевич Пешков.

Какое образование получил М. Горький:

- а) учился в гимназии;
- б) закончил Казанский университет;
- в) получил домашнее образование;
- г) не получил никакого систематического образования.

Летом 1884 года М. Горький едет в Казань, надеясь поступить в университет. В жандармском донесении одно из мест работы Горького именовалось «местом подозрительных сборищ учащейся молодежи».

Кем он работал в этом заведении:

- а) на посылках в обувном магазине;
- б) посудомойщиком на пароходах «Добрый» и «Пермь»;
- в) чертежником в чертежной мастерской; г) рабочим
булочной А.С. Деренкова.

Первое произведение, которое напечатал А.М. Пешков, подписав его псевдонимом Максим Горький:

- а) «Макар Чудра»;
- б) «Челкаш»;
- в) «Детство»;
- г) «Старуха Изергиль».

Романтизм предполагает утверждение исключительной личности. Какое из произведений М. Горького не соответствует этому положению:

- а) «Старуха Изергиль»; в) «Макар Чудра»; б) «Челкаш»; г) «На дне».

Героем какого рассказа М. Горького является Лойко Зобар:

- а) «Старуха Изергиль»; в) «Челкаш»;
б) «Макар Чудра»; г) «Мальва».

Для какого произведения М. Горького характерна композиция «рассказ в рассказе»:

- а) «Детство»; в) «Челкаш»;
б) «Старуха Изергиль»; г) «Мальва».

В 1890-е годы А.М. Пешков выступает в качестве фельетониста в «Самарской газете» под псевдонимом:

- а) Человек без селезенки; б) Иегудиил Хламида; в) В.

Алов;

г) Бедный.

Своим «литературным крестным» М. Горький считал:

- а) В.Г. Короленко;
б) А.П. Чехова;
в) Л.Н. Толстого;
г) В.В. Вересаева.

Общественная жизнь М. Горького в 1910-е годы была бурной. Он вынужден эмигрировать после того:

- а) как пытаясь предотвратить кровопролитие, вместе группой интеллигентов в ночь на 9 января 1905 года посетил премьер-министра Витте и требовал аудиенции министра внутренних дел; б) вечером 9 января на его квартире скрывался Гапон;
в) 11 января 1905 года был арестован и заключен в Петропавловскую крепость как особо опасный политический преступник; г) принимал активное участие в подготовке декабрьского вооруженного восстания в Москве.

За месяц, проведенный в тюрьме Трубецкого бастиона, М. Горький написал пьесу:

- а) «На дне»;
б) «Дети солнца»;
в) «Варвары»;
г) «Васса Железнова».

Какое произведение писателя является первым романом, в котором выступает герой — профессиональный революционер:

- а) «Фома Гордеев»;
б) «Мать»;
в) «Дело Артамоновых»;
г) «Жизнь Клима Самгина».

Отношение к революции было двойственное. Выразил свои сомнения, написав:

- а) «Окаянные дни»;
- б) «Несвоевременные мысли»;
- в) «Дюжину ножей в спину революции»;
- г) «Интеллигенция и революция».

С каким периодом творчества М. Горького связано произведение «Исповедь»:

- а) романтизма;
- б) увлечения ницшеанством;
- в) богоискательства;
- г) «босаячества».

Найдите в списке романов М. Горького незаконченную эпопею:

- а) «Фома Гордеев»;
- б) «Жизнь Матвея Кожемякина»;
- в) «Дело Артамоновых»;
- г) «Жизнь Клима Самгина».

В 1931 году М. Горький вернулся из эмиграции в Россию. По возвращении он занял положение первого советского официального писателя, председателя Союза писателей СССР. С его именем в русской литературе связано понятие:

- а) соцреализм; б) футуризм; в) акмеизм;
- г) экзистенциализм.

Какой из жанров внедрил в жизнь М. Горький:

- а) фельетон;
- б) эпопея;
- в) драма;
- г) литературный портрет.

«НА ДНЕ» (ОБЩИЕ ВОПРОСЫ)

1. Определите жанр произведения:

- а) трагедия;
- б) социальная драма;
- в) любовная драма;
- г) философская драма.

2. Что является главным предметом изображения в пьесе М. Горького «На дне»:

- а) социальные противоречия действительности;
- б) пути разрешения социальных противоречий; в) проблемы обитателей ночлежки;
- г) сознание и психология обитателей «дна» во всей их противоречивости.

3. Определите характер основного драматического конфликта пьесы:

- а) социальный; в) философский;
б) внутренний; г) любовный.

4. Укажите, какая сцена является завязкой внутреннего конфликта:

- а) разговор Костылева с ночлежниками о Василисе в первом действии;
б) появление Наташи;
в) появление Луки в ночлежке;
г) рассказ-притча Луки о «праведной земле».

5. Укажите, какая сцена является кульминацией любовного конфликта:

- а) сцена объяснения Пепла с Наташей, когда он уговаривает ее ехать вместе с ним на поселение в Сибирь;
б) сцена объяснения Пепла с Василисой, когда она уговаривает Пепла убить Костылева;
в) сцена убийства Костылева;
г) сообщение о том, что Василиса ошпарила Наташу кипятком.

У каждого из ночлежников есть «прошлое». Найдите прошлое

Сатина:

- а) потомственный вор;
б) был скорняком;
в) дворянин, работал в казенной палате;
г) был телеграфистом, играл в театре, сидел за убийство.

На «дне» можно увидеть людей разных профессий. Кем был Бубнов:

- а) в)
крючничко картузником

Самый старший по возрасту в пьесе:

- а) Костылев; в) Сатин;
б) Лука; г) Медведев,

Кто из героев пьесы больше четырех лет отсидел в тюрьме за убийство подлеца, отомстив за сестру:

- а) Кривой Зоб; в) Актер;
б) Бубнов; г) Сатин.

Кто из героинь пьесы находит забвение в книгах:

- а) Василиса; в) Настя;
б) Наташа; г) Анна.

Большинство жителей ночлежки одиночки. Найдите в списке героя, потерявшего единственно близкого человека на наших глазах:

- а) Сатин;
б) Бубнов; в) Барон

Конфликт в пьесе возникает с приходом Луки, который, по выражению Сатина, «проквасил» жителей ночлежки. Чего добился Лука:

- а) все поверили в свои силы; б) все разочаровались;

- в) смерти Актера от разочарования;
- г) люди стали слушать друг друга.

Как выявляется авторская позиция по отношению к Луке:

- а) созданием образа-антитезы;
- б) введением притчи о «праведной земле»; в) прямой авторской характеристикой;
- г) финалом пьесы;
- д) спором с Бубновым и Бароном.

Как характеризует Луку стихотворение, которое вспомнил на-конец Актер:

- а) Лука — идеолог «пассивного сознания», призванный усыплять, успокаивать; б) утверждение философии «непротivления злу насилieм»;

в) Лука объясняет жизненные неудачи внешними обстоятельствами .

Сопоставьте авторские ремарки — описание ночлежки перед первым и вторым действием. Какая деталь интерьера становится символом гнетущей безысходности:

- а) рабочий уголок Клеща; б) перегородка; в) своды, похожие на пещеру;
- г) окошко в верхней части стены.

Почему именно песня «Солнце всходит и заходит, // А в тюрьме моей темно...» названа героями любимой:

- а) песня говорит о «правде»;
- б) песня созвучна душевному состоянию героев;
- в) все равно, что петь после выпивки.

В тексте пьесы М. Горького «На дне» много реминисценций. Найдите пушкинские строки:

- а) «Обжирайтесь, мрачные умы...»;
- б) «Яма эта будет мне могилой...»;
- в) «Скажи мне, кудесник, любимец богов...»;
- г) «Сюда, мой верный Кей».

Кто «испортил песню» в финале драмы:

- а) попавший в тюрьму за убийство Пепел; б) повесившийся Актер;
- в) Василиса, обварившая кипятком Наташу;
- г) пропавший Лука.

Кто произносит в тексте пьесы знаменитый монолог о Человеке:

- а) Лука; в) Сатин;
- б) г) Барон.

«Маленькая драма» в пьесе «На дне» становится большой трагедией. В чем ее суть:

- а) в том, что ночлежники оказались на «дне» жизни;
- б) в трагическом финале пьесы (смерть Актера, Анны);

- в) в развенчании мифа о возможности социального равенства;
- г) в отсутствии жизненных перспектив для обитателей ночлежки.

А.А. БЛОК

Укажите место рождения А.А. Блока:

- а) Москва;
- б) Петербург;
- в) Берлин; г) Одесса.

Родители поэта по происхождению были из:

- а) дворян;
- б) крестьян;
- в) разночинцев;
- г) купечества.

Какое образование получил А.А. Блок:

- а) юридический и филологический факультет Петербургского университета;
- б) юридический факультет Петербургского университета;
- в) юридический и филологический факультет Московского университета;
- г) филологический факультет Московского университета.

К какому направлению относится раннее творчество А.А. Блока;

- а) футуризм; б) акмеизм; в) символизм.

Учителем, «духовным предтечей», стал для А.А. Блока философ:

- а) В. Соловьев;
- б) Д. Мережковский;
- в) А. Белый; г) Вяч. Иванов.

Юный А.А. Блок в анкете 1897 года писал о том, что желал бы умереть «на сцене от разрыва сердца». Блок увлекался театром всерьез, готовился в актеры и входил в состав труппы:

- а) Московского Художественного Общедоступного театра;
- б) Свободного театра; в) Петербургского драматического кружка;
- г) Товарищества Новой драмы.

В журнале Мережковского «Новый Путь» в 1903 году появилась первая подборка стихов А.А. Блока:

- а) «Стихи о Прекрасной Даме»;
- б) «Из посвящений»; в) «Нечаянная радость»; г) «Снежная маска».

Прекрасная Дамы в жизни А.А. Блока меняла свое лицо не один раз. Женой стала:

- а) К.М. Садовская;

- б) Л.Д. Менделеева;
- в) Н.Н. Волохова;
- г) Л.А. Дельмас.

Мысль об исторической связи Куликовской битвы и современности была высказана в цикле 1908 года «На поле Куликовом» и в статье:

а) «Безвременье»;

- б) «О современном состоянии русского символизма»; в) «Литературные итоги 1907 года»; г) «Народ и интеллигенция».

Стихотворение «Скифы» — одно из последних произведений поэта — отразило взгляды писателей, поэтов и философов, объединившихся вокруг сборника «Скифы». Идеологом скифства был:

- а) С. Есенин;
- б) Н. Клюев;
- в) А. Ремизов;
- г) Р. Иванов-Разумник.

С именем А.А. Блока в литературоведение вошло понятие, введенное Ю. Тыняновым:

- а) «диалектика души»;
- б) «лишний человек»;
- в) «лирический герой»;
- г) «литературный портрет».

Последняя пьеса, изданная при жизни поэта:

- а) «Балаганчик»;
- б) «Король на площади»;
- в) «Рамзес»; г) «Роза и Крест».

После окончания работы над каким произведением А.А. Блок записал: «Сегодня я — гений»:

- а) «Незнакомка»;
- б) «О доблестях, о подвигах, о славе...»; в) «Скифы»; г) «Двенадцать».

А.А. Блок умирает в 1921 году. Назовите причину его смерти:

- а) расстреляли;
- б) от воспаления сердечных клапанов;
- в) покончил жизнь самоубийством;
- г) погиб на фронте.

ЛИРИКА

В каком поэтическом цикле А.А. Блока особо ярко проявились черты символизма:

- а) «На поле Куликовом»;
- б) «Ямбы»;

- в) «Кармен»;
- г) «Стихи о Прекрасной Даме».

Найдите соответствие стихотворений А.А. Блока основным мотивам его лирики.

Мотив мрачной разочарованности.

Мотив назначения поэта и поэзии.

Мотив «страшного мира».

Мотив Родины.

- а) «Фабрика»; б) «К Музе»; в) «Осенняя воля»; г) «Я стар душою».

К какому мотиву творчества А.А. Блока можно отнести приведенный отрывок:

Но к цели движется поэт,
Стремится, истиной влекомый,
вдруг провидит новый свет
За далью, прежде незнакомой.

- а) Тема Родины;
- б) интимная лирика;
- в) тема поэта и поэзии.

Какая тема является ведущей в книге «Стихи о Прекрасной Даме»:

- а) тема духовного преображения лирического героя;
- б) отрицания «страшного мира»;
- в) поэта и поэзии;
- г) рокового соблазна.

В поэтическую трилогию, которую А.А. Блок назвал «трилогией вочеловечивания», вошли три книги, каждая из которых имела значимое заглавие. Назовите последнюю:

- а) «Стихи о Прекрасной Даме»;
- б) «Кармен»; в) «Нечаянная Радость»;
- г) «Снежная ночь».

Традиции «петербургских мотивов» можно увидеть в цикле А.А. Блока «Город». Петербург населен нищими, сытыми, рабочими и блудницами... — реальность. О событиях января 1905 года стихотворение:

- а) «Шли на приступ. Прямо в грудь...»;
- б) «Фабрика»; в) «Сытые»;

- г) «Поднимались из тьмы погребов...».

В стихотворении А.А. Блока «Осенняя воля» четко просматриваются традиции литературы XIX века, поэта, автора стихотворения «Родина». Назовите этого поэта:

- а) А.С. Пушкин;
- б) Ф.И. Тютчев;
- в) М.Ю. Лермонтов;
- г) Н.А. Некрасов.

Соотнесите название стихотворного цикла и его поэтическую героиню, «Стихи о Прекрасной Даме».

«Снежная маска».

«Кармен».

а) Л. Андреева-Дельмас;

б) Л. Менделеева;

в) Н. Волохова.

Цикл стихотворений «На поле Куликовом» является произведением:

а) на историческую тему;

б) о современности;

в) о неразрывной связи прошлого, настоящего и будущего.

В письме к К.С. Станиславскому А.А. Блок писал: «Этой теме я сознательно и бесповоротно посвящаю жизнь...» Какую тему имел в виду поэт:

а) тему любви;

б) философскую проблематику; в)

темую Родины; г) тему назначения

поэта и поэзии.

Из какого произведения А.А. Блока эти строки: В синем сумраке белое платье За решеткой мелькает резной.

а) «Незнакомка»;

б) «В ресторане»;

в) «Соловьиный сад».

Определите стихотворный размер стихотворения А.А. Блока «Незнакомка»:

каждый вечер в час назначенный

(Иль это только снится мне?)

Девичий стан, шелками схваченный,

туманном движется

окне. а) Ямб; б) хорей; в)

дактиль;

г) амфибрахий.

Как композиционно построено стихотворение «Незнакомка»:

а) кольцевая композиция;

б) автор последовательно развивает мысль;

в) принцип противопоставления двух частей.

Определите размер стихотворения «О доблестях, о подвигах, о славе...»:

а) трехстопный хорей;

б) амфибрахий;

в) пятистопный дактиль;

г) пятистопный ямб.

С помощью каких художественных средств в стихотворении «О, весна без конца и без краю...» А.А. Блок передает ощущение беспредельности и противоречивости жизни:

- а) гипербола;
- б) метонимия;
- в) совместимость противоположностей.

Какие приемы использует А.А. Блок в следующих примерах:

«Весенний и тлетворный дух».

«И очи синие, бездонные // Цветут на дальнем берегу».

«Доколе матери тужить? // Доколе коршуну кружить?»

- а) Метафора;
- б) анафора;
- в) оксюморон.

ПОЭМА «ДВЕНАДЦАТЬ»

В каком году написана поэма:

- а) в 1917 г.;
- б) 1918 г.;
- в) 1919 г.;
- г) 1920 г.

Название поэмы многозначно. Число «двенадцать» повторяется на различных уровнях: идейном, композиционном, образном... Найдите неверное утверждение:

- а) в поэме двенадцать глав;
- б) двенадцать главных героев;
- в) двенадцать эпизодических героев;
- г) временные рамки поэмы — двенадцать часов.

Композиция поэмы в литературоведении получила определение:

- а) кольцевой;
- б) хронологической;
- в) «метельной»;
- г) «пунктирной».

Художественной особенностью композиции поэмы А.А. Блока «Двенадцать» является построение ее на основе:

- а) сопоставления двух миров;
- б) противопоставления двух миров;
- в) событийности времени.

Старый мир в поэме сравнивается:

- а) с псом;
- б) попом;
- в) буржуем;
- г) со старушкой.

Укажите, каково отношение автора к красногвардейцам в поэме:

- а) это олицетворение разрушительной силы, которую несет в себе революция;
- б) объект насмешки автора;

в) соединение созидającego и разрушительного начала; г)
воплощение идеального представления о революции.

Ответьте на поставленный вопрос следующего фрагмента поэмы:

А кто это? —

Длинные волосы И
говорит вполголоса:

— Предатели!

— Погибла

Россия!.. а) Поп; б)

бродяга;

в) барыня в каракуле; г)

писатель.

Цветовая символика ассоциируется с образом времени: с крушением черного старого мира, с верой поэта в упорядоченное будущее — в его «белые одежды», наконец, с кровавым, переходным настоящим, которому соответствует сочетание красного, черного и белого цветов. Но в поэме есть еще один цвет. Какой?

а) Фиолетовый; б)

коричневый;

в)серый;

г)желтый.

Рисую картину вселенской дисгармонии, А.А. Блок использует различные ритмы, размеры, жанры. Не используется поэтом:

а)частушка;

б)городской романс;

в)пословица;

г)молитва.

Русская интеллигенция восприняла образ Христа в финале поэмы по-разному. Найдите в многоголосии концепций мнение А.А. Блока:

а)Христа ведут на расстрел большевики;

б) если взглядеться в столбы метели на этом пути, то увидишь «Иисуса Христа»;

в) в образе Христа — спасение душ Петрухи, его одиннадцати товарищей, всей разбойной России;

г)Христос — революция, двенадцать — апостолы этой новой веры.

Образ Христа в поэме А.А. Блока «Двенадцать» трактовался по-разному. Какова символистская идея поэта:

а)Иисус Христос как символ революции;

б)как символ будущего, «языческий» Христос;

в)как Сверхчеловек;

г)как символ Высшей Справедливости.

Определите художественный прием, который использует автор в данном отрывке:

Трах-тах-тах! —

только эхо

Откликается в домах...

Только вьюга долгим смехом

Заливается в снегах...

а) Гипербола; б)

синекдоха; в)

метонимия;

г) олицетворение.

Определите основной стихотворный размер поэмы:

а) шестистопный ямб;

б) четырехстопный хорей;

в) пятистопный амфибрахий; г)

верлибр.

Какая статья А.А. Блока помогает понять отношение поэта к революции, выраженное в поэме:

а) «Стихия и культура»;

б) «Народ и интеллигенция»;

в) «Интеллигенция и революция»;

г) «Катилина».

Раздел 5. Литература 20-х годов

Задание 1. Тестовый контроль:

1. Авангардистское течение, отрицающее культурные традиции, делающее попытку создания искусства, устремленного в будущее:

символизм

акмеизм

футуризм

К какому литературному течению были близки следующие поэты:

Мережковский, Гиппиус, Бальмонт, Брюсов, Блок, Белый?

1) символизм

2) акмеизм

3) футуризм

Цикл стихотворений Блока «На поле Куликовом» является произведением:

1) на историческую тему

2) о современности

3) о неразрывной связи прошлого, настоящего и будущего.

Под каким псевдонимом писал стихи Борис Николаевич Бугаев?

1) Мандельштам

2) Белый

3) Бальмонт

Кому принадлежат сборники стихов «Жемчуга», «Чужое небо», «Романтические цветы», «Колчан»?

1) Цветаева

Гумилев

Брюсов

Кто из поэтов после Октября оказался в эмиграции?

- 1) Северянин
- 2) Гумилев
- 3) Мандельштам

Назовите годы жизни А.А.Блока.

Кому посвятил Блок «Стихи о Прекрасной Даме»?

9. Укажите, как назывался первый сборник стихов Есенина, вышедший в 1919 г.?

Кто из современников Есенина дал следующий отзыв на его стихи: «Стихи свежие, чистые, голосистые. Многословный язык»?

Какой литературный прием использовал Есенин при написании следующих строк?

Словно бабочек легкая стая

С замираньем летит на звезду...

- А) гиперболоа Б) сравнение В) олицетворение Г) метафора

Какая из приведенных строк – не из стихов Есенина?

Ты жива еще моя старушка...

Подруга дней моих суровых...

Отговорила роща золотая...

Кто из поэтов не принадлежит к Серебряному веку русской поэзии?

- А) Н.Гумилев
Б) В.Маяковский
В) Ф.Тютчев Г) А.Блок

Кто из поэтов выступил с программой нового поэтического течения, названного акмеизмом?

- А) В.Брюсов Б) К.Бальмонт В) И.Анненский Г) Н.Гумилев

Чей это портрет и какое это произведение, автор:

зубах- цыгарка, примят картуз,

На спину б надо бубновый туз!

II вариант.

1. Модернистское течение, утверждающее индивидуализм, субъективизм. Основными принципами эстетики является «искусство для искусства», недосказанность, замена образа:

- 1) символизм
- 2) акмеизм

футуризм

**К какому литературному течению были близки следующие поэты:
Ахматова, Гумилев, Городецкий, Мандельштам?**

- 1) символизм
- 2) акмеизм
- 3) футуризм

Закончив какое произведение Блок написал в дневнике: «Сегодня я – гений»?

- 1) «На поле Куликовом»
- 2) «Соловьинный сад»
- 3) «Двенадцать»

Кто из поэтов после Октября оказался в эмиграции?

Блок
Бальмонт
Мандельштам

Кому принадлежат сборники стихов «Вечерний альбом», «Волшебный фонарь», «Версты»?

- 1) Цветаева
- 2) Гумилев
- 3) Брюсов

Под каким псевдонимом писал стихи Борис Николаевич Бугаев?

Северянин
Белый
Бальмонт

В каком столетии родился Сергей Есенин?

- 1) В XVIII
- 2) В XIX
- 3) В XX

Назовите тему, ставшую основной в творчестве Есенина?

Откуда родом Есенин?

Из Санкт-Петербурга
Из Московской области
Из Рязанской области

Какое стихотворение Есенина не относится к философской лирике.

- «Русь уходящая»
- «Не жалею, не зову...»
- «Хороша была Танюша»
- «По-осеннему кычет сова...»

Кто из поэтов не принадлежит к Серебряному веку русской поэзии?

- А) Б.Пастернак
- Б) В.Хлебников
- В) К.Бальмонт
- Г) А.Фет

Творчество какого поэта не было связано с футуризмом?

- А) В.Маяковский
- Б) А.Крученых
- В) В.Хлебников
- Г) Н.Гумилев

13.С каким городом связана судьба А.Блока?

Когда произошло знакомство Блока с творчеством Есенина?

- 1). Есенин сам принес Блоку свои стихи
- 2). Блок прочитал стихи Есенина, опубликованные в газете
- 3). Блок был поэтическим наставником Есенина

Какое из стихотворений не принадлежит А.Блоку?

- А) «Вхожу я в темные храмы»
- Б) «Незнакомка»
- В) «Несказанное, синее, нежное..»

Раздел 6. Литература 30-х начала 40-х

годов Задание 1. Темы сочинений:

М.И. Цветаева. Основные темы творчества.

О.Э.Мандельштам. Противостояние поэта «веку-волкодаву».

А.П. Платонов. Поиски положительного героя писателем.

И.Э. Бабель. Проблематика и особенности поэтики прозы писателя.

Задание 2. Тестовый контроль:

М. А. Булгакова.»

Задание: Ответить (выбрать один из вариантов ответов) на вопросы теста.

1. Назовите годы жизни писателя:

- а) 1891 – 1941
- б) 1890 – 1940
- в) 1891 – 1940

2. Где родился М. А. Булгаков:

- а) в Киеве
- б) в Москве
- в) в Одессе

3. Какие качества характера достались писателю от отца:

- а) работоспособность
- б) неумение кривить душой
- в) энергичность и жизнестойкость

4. Какие качества характера достались писателю от матери:

- а) работоспособность
- б) неумение кривить душой
- в) энергичность и жизнестойкость

5. Откуда берут начало евангельские мотивы в творчестве Булгакова:

- а) из детства
- б) периода обучения в университете
- в) самостоятельного изучения духовной

литературы

6. Кто из будущих писателей учился вместе с Булгаковым в 1-ой киевской гимназии:

- а) А. П. Платонов
- б) К. Г. Паустовский
- в) Б. Л. Пастернак

7. Какой профессии обучался М. Булгаков в Киевском университете:

- а) филолога
- б) врача
- в) юриста

8. Кем в юные годы мечтал стать М. Булгаков:

- а) врачом
- б) писателем
- в) певцом

9. В каком произведении Булгаков рассказал о своей работе врачом в Смоленской губернии:

- а) «Записки юного врача»
- б) «Бег»
- в) «Собачье сердце»

10. Кто из русских классиков был любимым писателем Булгакова:

- а) А. С. Пушкин
- б) Ф. М. Достоевский
- в) Н. В. Гоголь

11. Как называлась московская газета, где с 1923 года Булгаков работал фельетонистом:

- а) «Труд»
- б) «Известия»
- в) «Гудок»

12. По какому произведению Булгакова режиссером Л. Гайдаем был снят фильм «Иван Васильевич меняет профессию»:

- а) «Иван Васильевич»
- б) «Роковые яйца»
- в) «Собачье сердце»

13. Каково было первоначальное название романа Булгакова «Мастер и Маргарита»:

- а) «Мастер и Маргарита»
- б) «Инженер с копытом»
- в) «Рукописи не горят»

14. В каком году был написан роман «Мастер и Маргарита»:

- а) в 1930
- б) в 1939
- в) в 1940

15. Чей это портрет в романе «Мастер и Маргарита»:

«...был маленького роста, упитан, лыс, свою приличную шляпу пирожком нес в руке, а на хорошо выбритом лиц его помещались сверхъестественных размеров очки в черной роговой оправе» : а) Бездомного

- б) Берлиоза
- в) Коровьева

16.Кому принадлежат слова в р-не «Мастер и Маргарита»:

В нашей стране атеизм никого не удивляет, большинство нашего населения сознательно и давно перестало верить сказкам о Боге» :

- а) Мастеру
- б) Бездомному
- в) Берлиозу

17.Каковы особенности композиции произведения Булгакова:

- а) рассказ в рассказе
- б) роман в романе
- в) нарушение хронологического порядка

18.Какое из произведений не относится к сатирическому циклу Булгакова:

- а) « Дьяволиада»
- б) «Зойкина квартира»
- в) «Собачье сердце»

19.Сколько миров в романе «Мастер и Маргарита»:

- а) два мира
- б) три мира
- в) один мир

20.Кто в романе «Мастер и Маргарита является символом милосердия :

- а) Мастер б)
- Воланд в)
- Маргарита

21.Что значит псевдоним поэта Ивана *Бездомного*?

- а) без дома и без мыслей
- б) без почвы и без родины
- в) без дома, без почвы, без родины

22.Какова основная проблема романа Булгакова «Мастер и Маргарита»:

- а) добра и зла
- б) вечной любви
- в) милосердия

23.Кто в романе «Мастер и Маргарита» является воплощением зла?

- а) Воланд
- б) Пилат в)
- Азazelло

24.Кто в романе «Мастер и Маргарита» творит добро?

- а) Иешуа
- б) Воланд

в) Маргарита

25. Чей это портрет в романе Булгакова «Мастер и Маргарита»:

«...плечистый, рыжеватый, вихрастый молодой человек в заломленной на затылок клетчатой кепке – был в ковбойке, жеваных брюках и черных тапочках»?

а) Коровьева

б) Азazelло

в) Бездомного

26. Кому принадлежат слова в романе Булгакова «Мастер и Маргарита»:

«...всякая власть является насилием над людьми, и настанет время, когда не будет власти ни кесарей, ни какой-либо иной власти. Человек перейдет в царство истины и справедливости, где вообще не будет надобна никакая власть»?

а) Мастера

б) Левия Матвея

в) Иешуа Га-Ноцри

27. Какое из произведений М. Булгакова отражает пережитое им в Киеве?

а) «Театральный роман»

б) «Записки на манжетах»

в) «Белая гвардия»

Какое из произведений М. Булгакова можно считать эпилогом «хождения по мукам» русской интеллигенции а) «Белая гвардия» б) «Дни Турбиных» в) «Бег»

29. Чей это портрет в романе Булгакова «Мастер и Маргарита»:

«Этот человек был одет в старенький и разорванный голубой хитон. Голова его была прикрыта белой повязкой с ремешком вокруг лба... Под левым глазом человека был большой синяк, а в углу рта – ссадина с запекшейся кровью»?

а) Берлиоза

б) Иешуа Га-Ноцри

в) Поньрева

30. Кому принадлежат слова в романе Булгакова «Мастер и Маргарита»:

«Я знаю пять языков, кроме родного, английский, французский, немецкий, латинский и греческий. Ну, немножко еще читаю по-итальянски»?

а) Мастеру

б) Берлиозу

в) Коровьеву

31. Кто был любимым драматургом М.А. Булгакова?

а) Гоголь

б) Мольер

в) Чехов

32. Кому из героев романа М.А. Булгакова «Мастер и Маргарита» принадлежат слова:

«Рукописи не горят»?

- а) Мастеру
- б) Маргарите
- в) Воланду

33. Какое произведение М. Булгакова заканчивается словами

«Вот он! Это он – королевский комедиант с бронзовыми пряжками! И я, которому никогда не суждено его увидеть, посылаю ему свой прощальный привет!»

- а) «Пушкин»
- б) «Жизнь господина де Мольера»
- в) «Иван Васильевич»

34. Чей это портрет в романе М.А. Булгакова «Мастер и Маргарита»:

«Это была молодая женщина лет двадцати, необыкновенного по красоте сложения, но с какими-то беспокойными и назойливыми глазами»?

- а) Маргариты
- б) Наташи в) Фриды

35. Кому принадлежат слова в романе Булгакова «Мастер и Маргарита»:

«В праздничный вечер верующий уходит неизвестно зачем за город, покинув пасхальную трапезу, и там погибает...» ?

- а) Понтию Пилату
- б) Мастеру в) Иешуа Га-Ноцри

36. Чей это портрет в романе М.А. Булгакова «Мастер и Маргарита»:

«... бритый, темноволосый, с острым носом, встревоженными глазами и со свешивающимся на лоб клоком волос человек примерно лет тридцати восьми»?

- а) Берлиоза
- б) Мастера
- в) Левия Матвея

37. В каком произведении Булгакова звучат слова:

«Разруха не в клозетах, а в головах»?

- а) «Роковые яйца»
- б) «Мастер и Маргарита»
- в) «Собачье сердце»

Раздел 7. Литература периода Великой Отечественной войны и первых послевоенных лет

Задание 1. Контрольная работа.

Тема: «Проза и поэзия времен Великой Отечественной войны. Творчество Б. Л. Пастернака.»

Задание: Ответить в письменном виде на вопросы.

В чем заключается своеобразие поэтического стиля Б. Пастернака?

Как объясняется название сборника Б. Пастернака «Сестра моя жизнь»?

Каково значение названия сборника Б. Пастернака «Когда разгуляется»?

Каково значение стихов Юрия Живаго в концепции романа Б. Пастернака «Юрий Живаго»?

Какие мотивы являются сквозными в романе Б. Пастернака «Юрий Живаго»?

Задание 2. Тестовый контроль:

1. Определите ведущую тему всего творчества

А.И.Солженицына: а) тема судьбы России, б) тема «лагерной жизни»,

в) тема исторического

прошлого, г) тема войны.

Укажите произведения, написанные А.И.Солженицыным:

а) «Раковый корпус», б) «Сотников»,

в) «Колымские рассказы»,

г) «В круге первом», д)

«Архипелаг ГУЛАГ».

Назовите место действия рассказа А.И.Солженицына «Один день Ивана Денисовича»:

а) деревня Тегменево,

б) каторжный лагерь в

Казахстане, в) пригород Москвы,

г) прифронтовая полоса.

Укажите ведущую тему произведения В.П.Астафьева «Пастух и пастушка»:

а) история,

б) деревенская жизнь,

в) Великая Отечественная

война, г) экология.

Укажите произведения, написанные В.Г.Распутиным:

а) «Деньги для Марии», б) «Сотников», в) «Живи и

помни»,

г) «В круге первом».

Определите, героем какого произведения В.М.Шукшина является Егор Прокудин:

а) «До третьих

петухов», б) «Калина

красная», в) «Чудик»,

г) «Я пришёл дать вам волю».

Против каких человеческих пороков выступает В.М.Шукшин в своих рассказах:

- а) невежество,
- б) лицемерие,
- в) приобретательство и мещанство,
- г) раболепие.

Раздел 8. Литература 50-80-х годов

Задание 1. Практическое задание: Ответить на вопросы.

Назовите трех самых популярных поэтов начала «оттепели», лидеров той поэтической группы, которую, стали называть «шестидесятниками».

Какой поэт стал лидером «тихой лирики», возникшей на литературной сцене во второй половине 1960-х годов как противовес «громкой» поэзии «шестидесятников».

Какой вид тропа, в котором отдельные слова или выражения сближаются по сходству их значений в языке, использует А. А. Вознесенский в приведенных строках стихотворения «Торгуют арбузами»?

И так же весело и свойски,
как те арбузы у ворот, —

Земля мотается в авоське меридианов и широт!

Образы каких двух поэтесс «серебряного века», возведенные В. А. Ахмадулиной в сан святых великомучениц, часто фигурируют в ее лирике, а многие ее стихи звучат как молитва, обращенная к этим поэтам (например, в приведенных строках)? Как будто сохранны Марина и Анна и нерасторжимы словесность и совесть.

Каким видом комического пользуется Б. А. Ахмадулина в приведенном стихотворении, насмехаясь над непоэтической, «низкой» повседневностью, обнажая контраст между «приемом» и «материалом»?

Электрик запил, для элегий
тем больше у меня причин, но
выпросить простых энергий не
удалось мне у лучин.

Каким стихотворным размером написано стихотворение Н. А. Заболоцкого «Завещание»?

Я не умру, мой друг. Дыханием цветов
Себя я в этом мире обнаружу.

Каким литературным приемом, заключающимся в соединении несоединимого, создающим абсурдные ситуации, несоответствия, пользуется В. С. Высоцкий в стихотворении «Кони привередливые»?

Вдоль обрыва, по-над пропастью, по самому по краю
Я коней своих нагайкою стегаю-погоняю!
Что-то воздуху мне мало: ветер пью, туман глотаю...

Чую с гибельным восторгом: пропадаю, пропадаю!

Чуть помедленнее, кони, чуть помедленнее!

Вы тугую не слушайте плеть.

Раздел 9. Зарубежная литература

Задание 1. Темы для сочинений:

Место зарубежной литературы в мировой классике.

Основной образ «Гобсека».

Шекспир и его сонеты.

Промежуточная аттестация

Промежуточная аттестация в форме тестирования

Какому направлению принадлежат произведения Тургенева, Гончарова и Островского:

Классицизм

Реализм

Романтизм

Сентиментализм

Какому сословию принадлежит Обломов:

Купец

Разночинец

Помещик

Мещанин

Как называлось первое произведение Л.Н.Толстого:

«Детство»

» Воскресенье»

«Плоды просвещения»

«Анна Каренина»

Как называлось родовое имение И.С.Тургенева:

Карабиха

Мураново

Ясная Поляна

Спасское-Лутовиновое

Назовите адресата любовной лирики А.А.Фета:

Мария Лазич

Е.А.Денисьева

А.П.Керн

Амалия Крюденер

Назовите профессию Евгения Базарова:

Пахарь

Учитель

Продавец

Доктор

Какое официальное звание А.С.Пушкина

Штаб-капитан

Титулярный советник

Камер-юнкер

Мичман

8. Один из этих авторов не писал произведения «Памятник»:

Ломоносов

Лермонтов

Пушкин

Державин

Кто автор романа «Господа Головлёвы»

Чехов

Достоевский

Горький

Салтыков-Щедрин

Кто из поэтов был женат на Анне Ахматовой:

Гумилёв

Блок

Горький

Фет

Как ознаменован XX век русской литературы:

Серебрянный

Золотой

Бронзовый

Каменный

Первый писатель получивший Нобелевскую премию:

Куприн

Пушкин

Чехов

Бунин

13. Образы Обломова и Штольца вводятся в роман по принципу:

Дополнения

Взаимного исключения

Антитезы

Сравнения

Тургенев написал:

» Записки охотника»

«Записки врача»

«Записки из дома»

«Записки на рукаве»

Почему Флягин убил Грушу:

Чтобы Груша не вернулась к князю

Случайно

Из-за неразделенной любви

Чтобы спасти её от самоубийства 16. Основная тема цикла «Записки охотника»:

Крестьянского быта

Русская природа

Взаимоотношения крестьян и помещиков

Взаимоотношения в крестьянской среде

Кто из поэтов не принадлежит к Серебряному веку:

Хлебников

Фет

Пастернак

Бальмонт

Какое из стихотворений не принадлежит А.Блоку:

«Незнакомка»

«Несказанное, синее, нежное..»

«Вхожу в тёмные храмы»

«Русь»

Кто из поэтов Серебряного века осознал себя художником,
«революцией мобилизованным и призванным»:

Есенин

Маяковский

Гумилёв

Блок

Кому адресовано посвящение романа «Отцы и дети»:

Белинцкому

Герцену

Другому лицу

Некрасову

21. Натура независимая, не склоняющаяся ни перед какими
авторитетами, нигилист:

Николай Петрович

Аркадий Кирсанов

Евгений Базаров

Павел Петрович

Герой романа «Преступление и Наказание» совершает своё убийство ради:

Оправдания своей теории

Ближних ему людей

Семьи Мармеладовых

денег

Сколько дней гостил Евгений Базаров у родителей:

10 дней

3 дня

8 дней

5 дней

2 вариант

1. Критическую статью «Базаров» написал:

а) И.С. Тургенев б) В.Г. Белинский

в) Д.И. Писарев.

Кому из героев романа «Отцы и дети» соответствует характеристика: *«Представитель молодого дворянского поколения, быстро превращающийся в обыкновенного помещика, ученик Базарова».*

а) А.Кирсанов б) Ситников в) П.П. Кирсанов.

Определите, к каким мотивам лирики Некрасова относятся стихи «Поэт и гражданин», «Размышления у парадного подъезда»:

а) крестьянская тема, б) тема Родины в) гражданская лирика.

Перу М.Е. Салтыкова-Щедрина не принадлежат:

а) «Пошехонская старина» б) «Накануне» в) «История одного города» г) «Что делать?»

Кому из героев романа «Война и мир» принадлежит портретная характеристика: *«Был небольшого роста, весьма красивый молодой человек с определёнными сухими чертами ... с усталым, скучающим взглядом»:*

а) А.Болконскому б) Пьеру Безухову в) А.Курагину.

Ф.М. Достоевский написал:

а) «Бедная Лиза» б) «Бедные люди» в) «Бедная невеста».

Какую часть в романе «Преступление и наказание» занимает подготовка «преступления» Раскольникова:

а) одну часть б) пять частей.

Определите значение символа «удар топора, звук лопнувшей струны»:

а) символ прошлого б) символ красоты Родины в) символ окончания старой жизни.

Вставьте пропущенное слово в цитату из романа «Отцы и дети»:

«... - это человек, который не склоняется ни перед какими авторитетами»:

Восстановите стихотворную строку Н.А. Некрасова:

«Тот не научится любить, Кто не умеет ...»

Определите героя романа «Преступление и наказание»: *«Предел кротости и страдания, христианского всепрощения»:*

а) Соня б) Лужин в) Свидригайлов.

Укажите героя «Грозы», фамилия которого отражает его нрав: а) Кудряш б) Кулигин в) Дикой.

Герой сказки Салтыкова-Щедрина, который *«жил – дрожал и умирал – дрожал»:*

а) Дикый помещик б) премудрый пескарь в) самоотверженный заяц.

Дополните цитату из романа «Война и мир»: *«... остался навсегда в душе Пьера самым сильным и дорогим воспоминанием и олицетворением всего русского, доброго и круглого».*

В каком журнале в начале своей деятельности сотрудничал А.Н. Островский:

а) «Москвитянин» б) «Современник» в) «Отечественные записки».

Какой момент в биографии Евгения Базарова стал переломным в осознании им своей личности:

а) любовь к Одинцовой б) разрыв с Аркадием в) спор с П.П. Кирсановым
г) посещение родителей.

Кого Некрасов считает счастливым в поэме «Кому на Руси жить хорошо»: а)
царя б) попа в) Гришу Добросклонова г) пьяного.

Действие романа Л.Н. Толстого «Война и мир» происходит во время
правления: а) Александра II б) Екатерины II в) Александра I.

Герой романа «Преступление и наказание» совершает убийство ради:
а) денег б) оправдания теории в) помощи близким.

Какое событие в романе «Преступление и наказание» является
кульминационным:

а) смерть Мармеладова б) сон Раскольникова в) исповедь Раскольникова
Соне г) преступление Раскольникова.

На каком расстоянии стрелялись Базаров и Павел Петрович:

15 шагов

8 шагов

10 шагов

12 шагов

Фамилия героя рассказа А.П.Чехова «Смерть ченовника»:

Червяков

Беликов

Желтков

Башмачкин

Пьер Безухов стрелялся на дуэли с :

Болконским

Ростовым

Курагиным

Долоховым

Первый рассказ М.Горького назывался:

«Челкаш»

«Мальва»

«Макар Чудра»

«Старуха Изергиль»